

NODO URBANO GENERAL ALVEAR



ESPACIO DE RECREACIÓN, CULTURA Y TRABAJO



Autor: Micaela GOROSITO

N° 37264/6

Título: Nodo Urbano General Alvear

Proyecto Final de Carrera

Taller Vertical de Arquitectura N°1

Docentes: Irene BILMES - Sebastian GRILL - Guillermo CASTELLANI

Unidad integradora: José María BUSTILLO - Ing. Iván FRONTINI - Arq. Sebastián GRILL - Arq. Guillermo Castellani

Facultad de Arquitectura y Urbanismo - Universidad Nacional de La Plata

Fecha de Defensa: 07/07/2022

Licencia Creative Commons: 



- 2- INTRODUCCIÓN
- 3- EL SITIO
 - 3.1- Historia
 - 3.2- Contexto
 - 3.3- El Ferrocarril
- 4- DIAGNÓSTICO
 - 4.1- Usos y Actividades
 - 4.2- Dimensión Movilidad
 - 4.3- Dimensión social, urbana y económica
 - 4.4- Valoración
 - 4.5- Lineamientos
- 5- EL SECTOR
 - 5.1- Propuesta sector
 - 5.2- Propuesta urbana
 - 5.3- Sistema de Espacios verdes
 - 5.4- General Alvear 2030
- 6- TEMA
 - 6.1- Idea
 - 6.2- Tema
 - 6.3- Consideraciones proyectuales
 - 6.4- Estudio de referentes
- 7- PROYECTO
 - 7.1- Programa
 - 7.2- Memoria Proyectual
 - 7.3- Memoria / armados
 - 7.4- Planta techos Esc. 1:1000
 - 7.5- Planta baja Esc. 1:750
 - 7.6- Planta -3 Esc. 1:500
 - 7.7- Planta +/-0.00 Esc. 1:500
 - 7.8- Planta +4 Esc. 1:500
 - 7.9- Imágenes - Recorridos
 - 7.13- Cortes longitudinales
 - 7.14- Cortes transversales
 - 7.15- Diferentes usos
 - 7.16- Imágenes - Recorridos
- 8- DOCUMENTACIÓN TÉCNICA
 - 8.1- Memoria
 - 8.2- Esquema estructural
 - 8.3- Planta Estructura/Fundación
 - 8.4- Planta losas
 - 8.5- Corte constructivo
 - 8.6- Detalles constructivos
- 9- INSTALACIONES
 - 9.1- Acondicionamiento térmico
 - 9.2- Incendio
 - 9.3- Desagüe Pluvial
 - 9.4- Provisión de agua



Escuela N° 27
"Almirante Brown"

Bicisenda Gral. Alvear
Cerrado temporalmente



INTRODUCCIÓN

El presente trabajo se encuentra enmarcado en el Proyecto Final de Carrera. Es una elaboración integradora y a su vez, una síntesis de los estudios realizados en los años de formación académica. Surge a partir de una visión crítica de mi ciudad de origen, y es así como me gustaría conocer y reconocer la configuración urbana de General Alvear, Provincia de Buenos Aires. De esta forma, el objetivo será repensar la planificación de la ciudad teniendo en cuenta al usuario, generando un sistema de espacios verdes para mantener un orden y una mejor visualización a la hora de hacer un recorrido. Esto ayuda a tener mejores accesos a los puntos de interés, y también fomenta el uso de transportes sustentables. Es así como se decide crear un gran parque lineal en los vacíos del ferrocarril, sectorizando diferentes áreas y generando un NODO URBANO en la intersección de las calles principales. El nodo urbano parte de crear un espacio para toda la comunidad e integrar el casco urbano con la periferia. Al mismo tiempo, este nodo urbano, será utilizado como un espacio en donde se realicen actividades culturales y educativas. El mismo permitirá, entre varias cuestiones, generar más fuentes de trabajo, lo que conllevará a evitar gran parte de la migración de la población que busca salida laboral y una mejor calidad de vida en otras ciudades. El desarrollo de este trabajo tiene como finalidad, el crecimiento positivo y sustentable de mi ciudad natal.



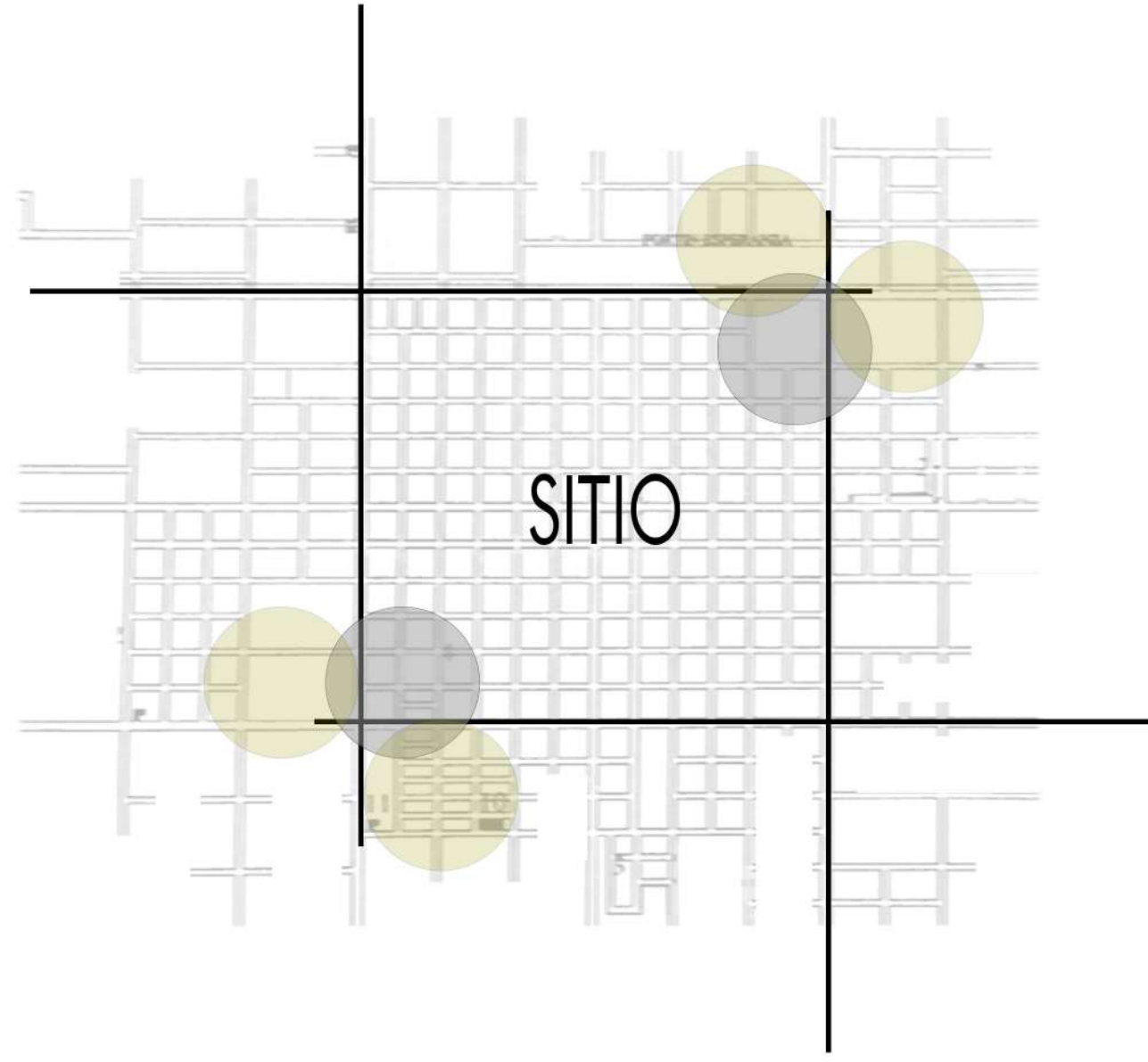

GRAL. ALVEAR PCIA. BS.AS



1853, el gobierno emplaza el Fortín Esperanza por la cantidad de habit. de los partidos de Saladillo y de Las Flores.

22 de julio de 1869 se declara oficialmente el partido de Gral. Alvear, con el trazado actual



Se puede acceder a la ciudad a través de la ruta nacional 205 y la ruta provincial 51.



EVOLUCIÓN DE LA TRAMA URBANA

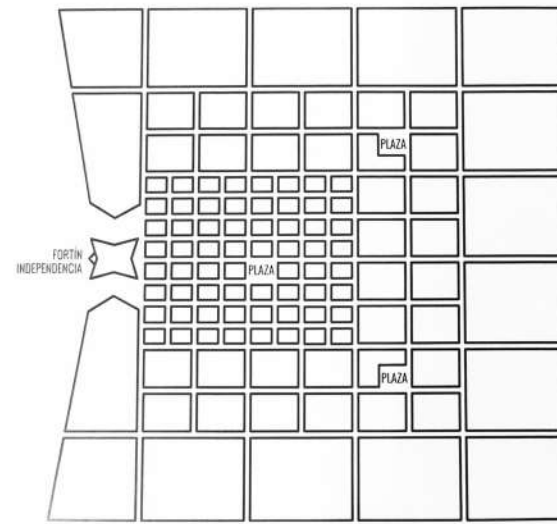

PROYECTO DEL PUEBLO ESPERANZA EN 1856

El primer proyecto contaba con 74 manzanas, con el Fortín Esperanza donde hoy, está el predio del ex ferrocarril Provincial

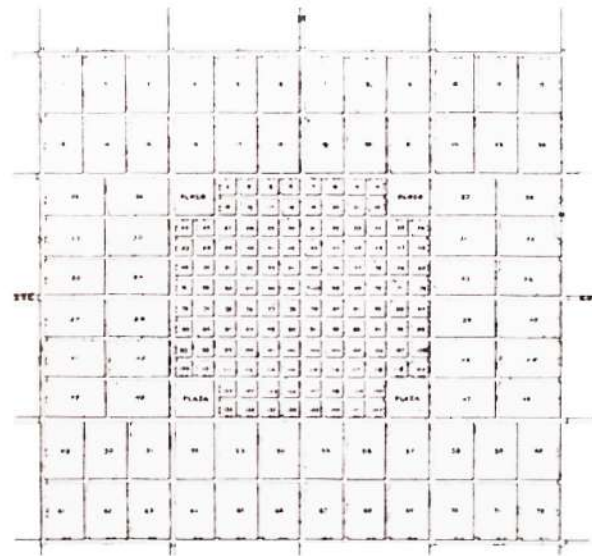

PLANO ELABORADO EN 1925 CON LAS AMPLIACIONES APROBADAS EN 1874

El segundo, las ampliaba a 144. Las dos escalas fueron planificadas con un diseño propio de la época

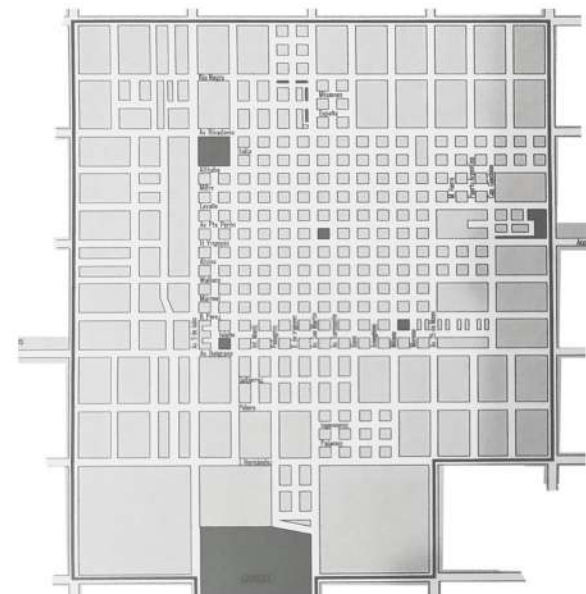

PLANTA URBANA ACTUAL DE GENERAL ALVEAR

La ciudad se fue transformando en algo sistemático, persistente y monótono. El dámetro como idea de repetición y regularidad

CONTEXTO

- Población estimada: 12.000 hab.
- Desde Ciudad de Bs.As. 240 Km; La Plata 270Km;

Es el centro de servicios de una zona cuya principal actividad económica es la ganadería, aunque también son importantes la agricultura, la cunicultura y la apicultura.

Se encuentra una de las unidades carcelarias más grandes, (Unidad N° 30) con una capacidad para 1500 internos con un personal de más de 900 personas.

También cuenta con una cárcel de mínima seguridad (régimen abierto) en la zona rural, con capacidad para 100 internos (Unidad N° 14). La ciudad cuenta con un alto porcentaje de empleados en el sector público destacándose las fuerzas de seguridad como principal fuente de empleo de la gran mayoría de la población



A lo largo del año se realizan diferentes actividades deportivas, recreativas de gran convocatoria, que repercuten en nuestra ciudad y la región. Se realizan encuentro de autos, motos, ferias de artesanos, triatlón, pesca deportiva, además actividades desde la Dirección de cultura y deportes Municipal.

HISTORIA EX ESTACIÓN

En 1853, el Gobierno de Buenos Aires, concluyó que era de vital importancia emplazar un "FUERTE" entre las localidades de Las Flores y Saladillo, con el fin de detener el continuo avance de los indios. Así fue que el 8 de marzo de 1854, el Gobernador firma el decreto de creación de un "FORTÍN", con la forma de una estrella de cuatro puntas, con dimensiones de 200m por lado. El 28 de agosto de 1855, el Gobierno aprobó la formación de un PUEBLO en el lugar indicado, el que llevaría el nombre de FORTIN.

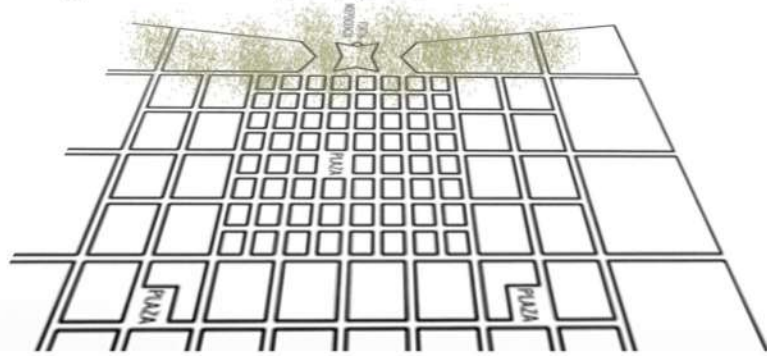

El 1 de noviembre de 1897, llegó el primer tren a General Alvear, la aparición del FERROCARRIL tuvo múltiples consecuencias para la vida del pueblo, se alteraron los usos y costumbres tradicionales con la aparición de hoteles, negocios y la identificación del barrio como el "BARRIO DE LA ESTACIÓN". La Estación se convirtió en un foro de atracción, galpones de máquinas y talleres.

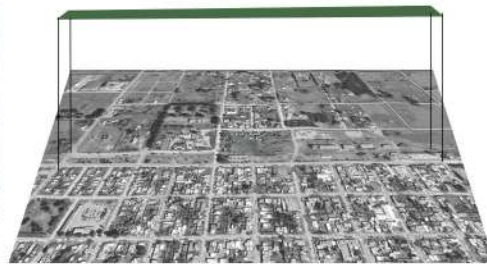

Eliminación de esta gran barrera urbana

La trama y el barrio recuperará su trazado, incorporando nuevas actividades que incluyan a los edificios patrimoniales

PLAN MAESTRO

La idea principal del Plan Maestro es: Devolver el uso y el espacio urbano a la ciudad, integrando sistemas de espacios verdes como plazas y boulevares, revitalizando la estructura urbana, mejorando el trazado urbano, potenciando los usos y actividades y también dotándolos de otras nuevas.

La situación actual de este barrio "La ex Estación" es caracterizada como una vacío urbano, un lugar olvidado

INTEGRAR



RESTAURAR



RECONSTRUIR

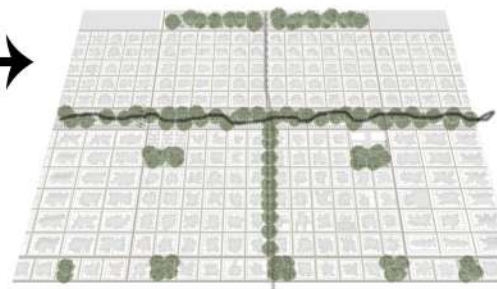

Como respuesta a esta problemática se plantea re-entender el espacio actual y al habitante como escena de la ciudad. La ciudad y el habitante se integran, se complementan, interactúan. La respuesta será REFUNCIONALIZAR EL VACÍO URBANO TOMANDO AL HABITANTE COMO PUNTO CLAVE DEL DISEÑO Y DESARROLLO DE LA CIUDAD.

La PROPUESTA de este PLAN MAESTRO para el predio de la Ex Estación de Ferrocarril responderá a la necesidad de una reelaboración de un sitio de gran valor, con gran potencial urbano y paisajístico.

Dentro de los polos que se plantean en el Plan Maestro me detendré en el polo EDUCATIVO/CULTURAL.

PROPUESTA que implicará repensar y revitalizar el sitio teniendo en cuenta el nuevo presente, a partir de un nuevo equipamiento que estimule y fomente la educación y la cultura a escala local y regional

LA PROPUESTA URBANA

Se aspira a un modelo urbano que parte de endender al habitante como esencia de la ciudad. Se busca integrar los bordes urbanos y genere espacios de interacción peatonal.

En donde el casco histórico concentra todas las actividades zonificando usos de vivienda, trabajo y ocio. Se aspira a un sistema de ciudad que busca la eficiencia urbana, reduciendo el consumo del suelo, la presión sobre el medio y la desigualdad, revalorizando los vacíos urbanos.

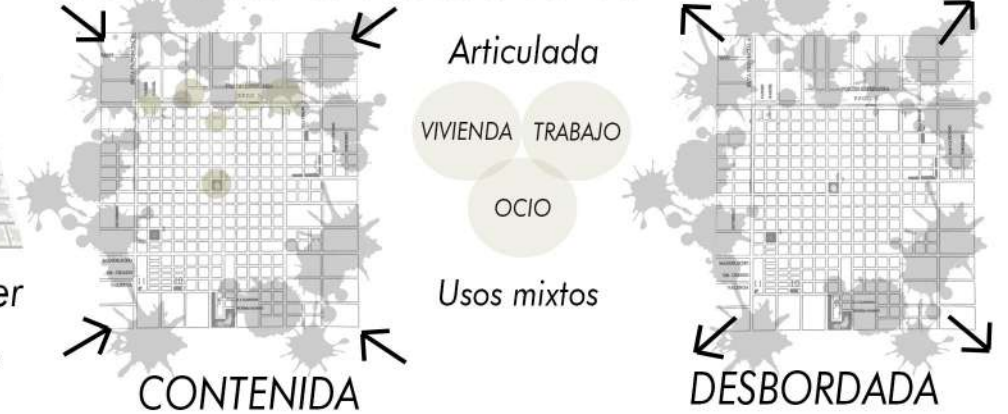

LA CIUDAD SERÁ CONTENIDA, POLICÉNTRICA Y ARTICULADA

Se busca la incorporación de medidas respecto a una sostenibilidad ambiental, para la mejora de la calidad de vida en las ciudades.

Promoviendo una movilidad sostenible con bicisendas y transporte público ecológico. Se buscarán distancias cortas, recorribles a pie, en bicicleta. Se mejora el paisaje urbano



"LOS CAMINOS DE HIERRO"



Medio de transporte
 - Seguro
 - Rápido
 - Gran capacidad de carga

1820-1920

Se expandió la red de ferrocarril, sobre todo en la región pampeana

PARA QUÉ?

Facilitar la llegada de la producción agropecuaria a los puertos de embarque y a los mercados internos

CÓMO?

Se diseñó distribuyendo estaciones en lugares de producción.

En cada Estación había un galpón para guardar los granos y un corral para los animales

Con el tiempo se agrupaban algunos servicios como el correo, comisaria, escuela y almacén

Se formaba un pequeño PUEBLO

"En General Alvear el tren llegó en 1897 viniendo de Saladillo y pasando por la Estación José María Micheo"



PARAJES

La estancia de Micheo, de unas nueve mil hectáreas, rodeaba a la estación donde se formó un pequeño pueblito que, en 1939, llegó a tener 1.257 habitantes con casa de hospedaje y el almacén con un surtidor de nafta, estafeta de Correos y Telégrafo.

ACTUALIDAD: Se está poblando de chacras y casa quintas con objetivo turístico. El edificio de la Estación como casa de familia.

MICHEO 1897



La estación Emma, lo recibe el 15 de octubre de 1910. Es una pequeña estación del ramal perteneciente al Ferrocarril General Roca, desde la Estación General Alvear hasta la estación Pigüé.

ACTUALIDAD: Se encuentra una escuela rural de educación primaria y lo que era la estación como casa de familia.

EMMA 1910



ESTACIÓN PRINCIPAL 1897

13 de julio de 2018 - Clausura

Con el cierre de los ramales los pueblos tuvieron distintos desarrollos, en algunos casos el pueblo fue decayendo y los habitantes se iban y en otros hacían talleres o cabecera de municipio y alimentaba el empleo público.

En la Ex Estación se encuentra el Centro de Formación Profesional, donde se dictan diferentes cursos y capacitaciones. Uno de los galpones se utiliza para un taller de reciclado y otros están abandonados y en desuso.



PROPUESTA ALVEAR 2030

Revitalizar el tren de escala regional el cual tenga su parada una vez por semana en el sector a intervenir.

Un colectivo de línea interna que incluya los parajes cercanos a la ciudad y para mejor acceso a los trabajos rurales y un espacio para las combis, que puedan tener acceso directo con el parque industrial propuesto.

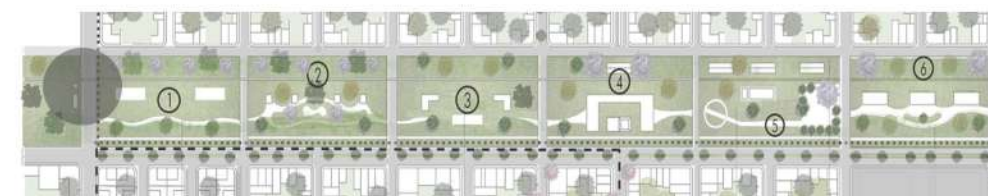

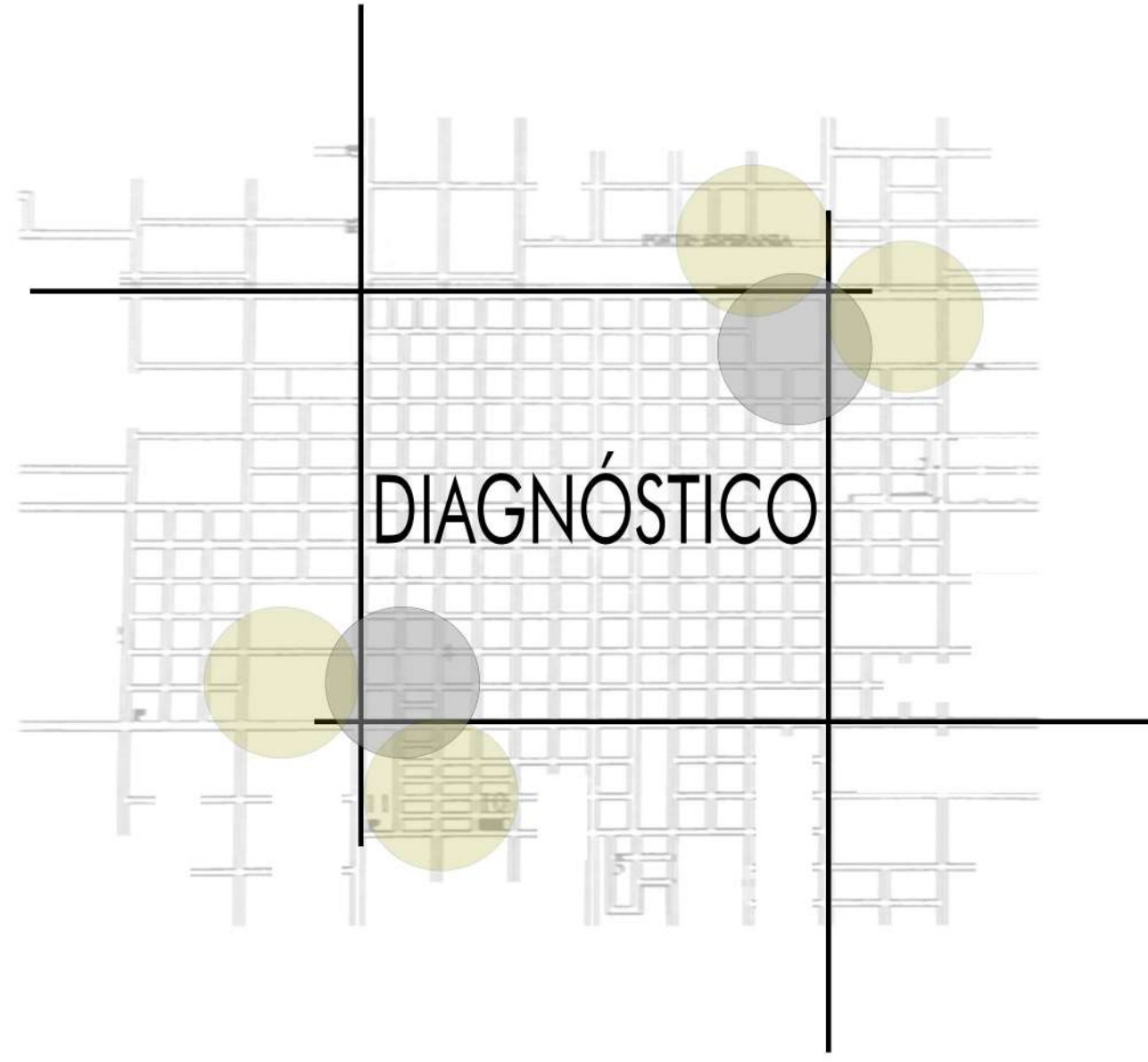

USOS Y ACTIVIDADES

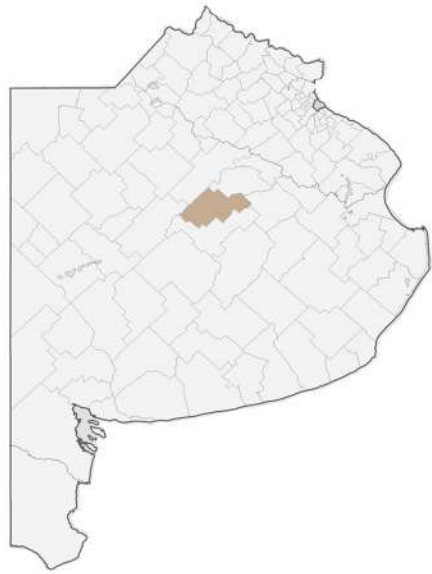

GRAL. ALVEAR BS.AS



Las Instituciones más importantes de la Ciudad son, el Hospital Bernardino Rivadavia, Bomberos Voluntarios, Biblioteca Popular Florencio Balcarce, la Sociedad Rural y la Municipalidad entre otras.

La actividad económica principal es la agricultura y ganadería

Los comercios de indumentaria, accesorios, etc, se encuentran en el centro de la ciudad.

En el borde de la circunvalación se encuentran los corralones, acerraderos, plantas agrícolas, etc Hacia el sur de la ciudad se encuentra la Unidad carcelaria n°30.

REFERENCIAS

- | | |
|--------------------------|------------------------------------|
| VIVIENDA | ESPACIOS CULTURALES O RELACIONADOS |
| COMERCIO/ADMINIST. | CHACRAS (Posibles loteos) |
| PLAZAS Y ESPACIO PUBLICO | CHACRAS (Uso agrícola/ganadero) |
| ESCUELAS/ JARDINES | |
| HOSPITAL | |
| CENTROS DE SALUD | |

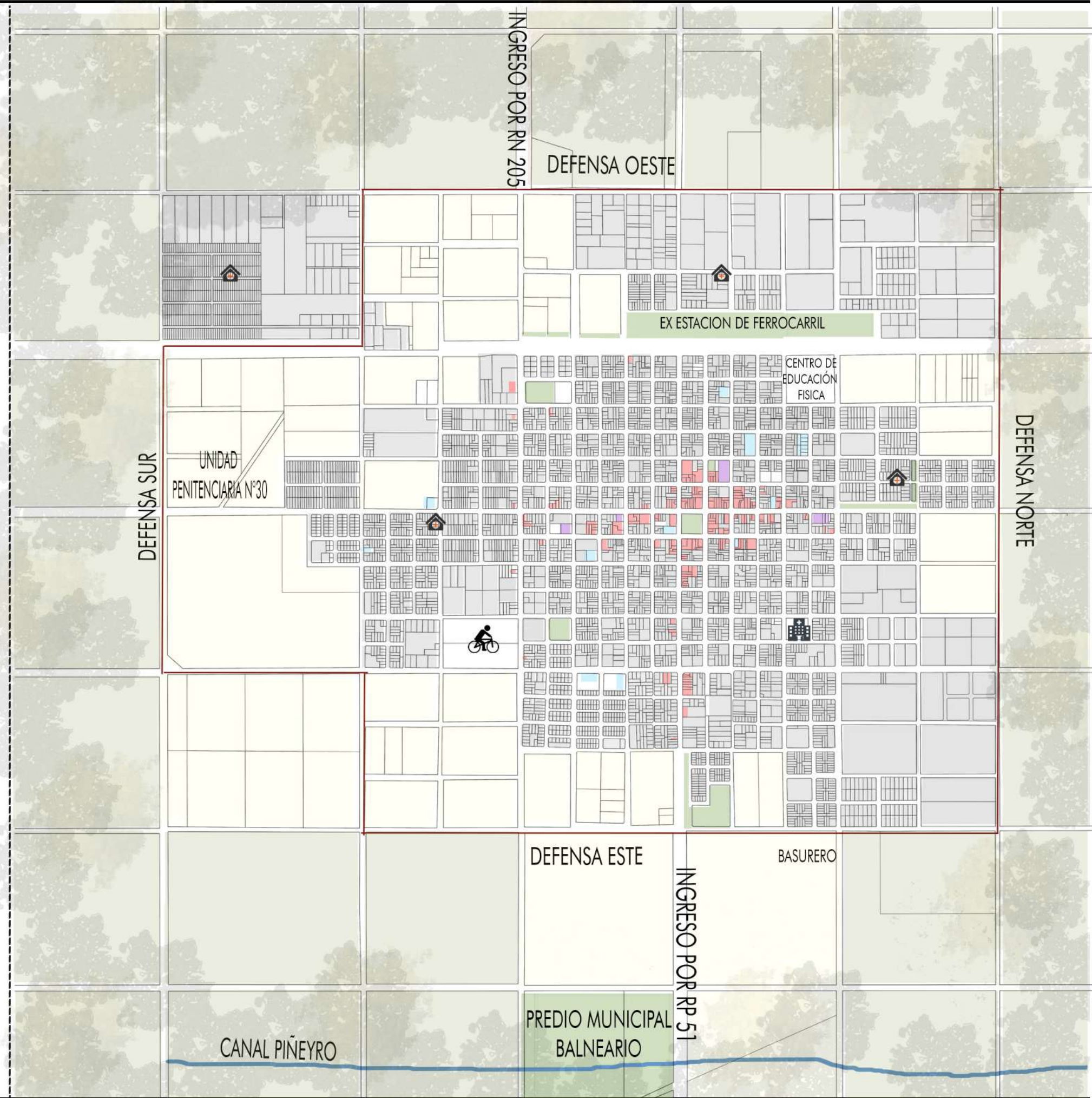

DIAGNÓSTICO

DIMENSIÓN MOVILIDAD

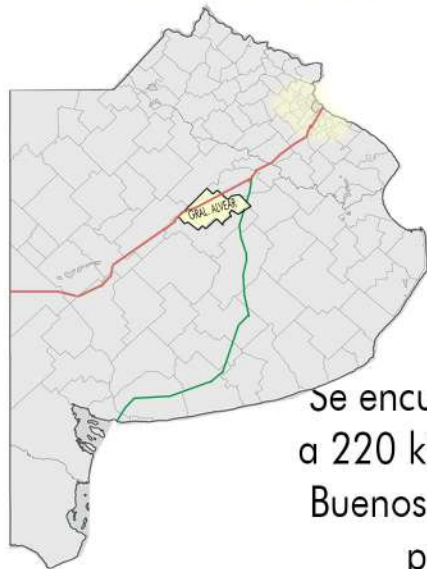

PCIA. DE BUENOS AIRES

- RN 205
- RP 51

Se encuentra en el centro de esta provincia, a 220 kilómetros de la Ciudad Autónoma de Buenos Aires. General Alvear, limita con los partidos de Saladillo, Las Flores, Veinticinco de Mayo, Bolívar y Tapalqué.

PARTIDO DE GRAL. ALVEAR

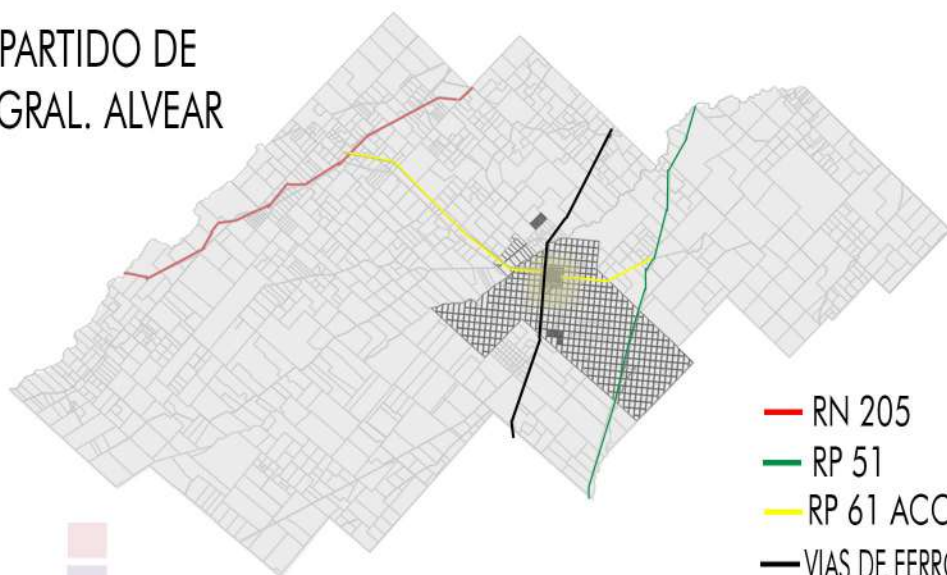

- RN 205
- RP 51
- RP 61 ACCESO
- VIAS DE FERROCARRIL

Uno de los mayores conflictos que presenta es el acceso indirecto que posee, ya que hay que hacer 10km para ingresar a la ciudad desde RP.51 o 28km para ingresar por RN. 205.

También cuenta con caminos alternativos de tierra con ingreso desde Saldillo y Tapalqué.

- VIAS DE FERROCARRIL
- ACCESOS PRINCIPALES
- ACCESOS SECUNDARIOS (DE TIERRA)
- DEFENSA DE INUNDACION TRANSITABLE
- CIRCUNVALACIÓN Y AVENIDAS PRINCIPALES
- ESPACIOS VERDES
- PUENTE
- CANAL PIÑEYRO
- TERMINA DE OMNIBUS
- CALLES QUE CONTINUAN AL OTRO LADO DE LA VIA
- DENSIDAD ALTA
- DENSIDAD MEDIA

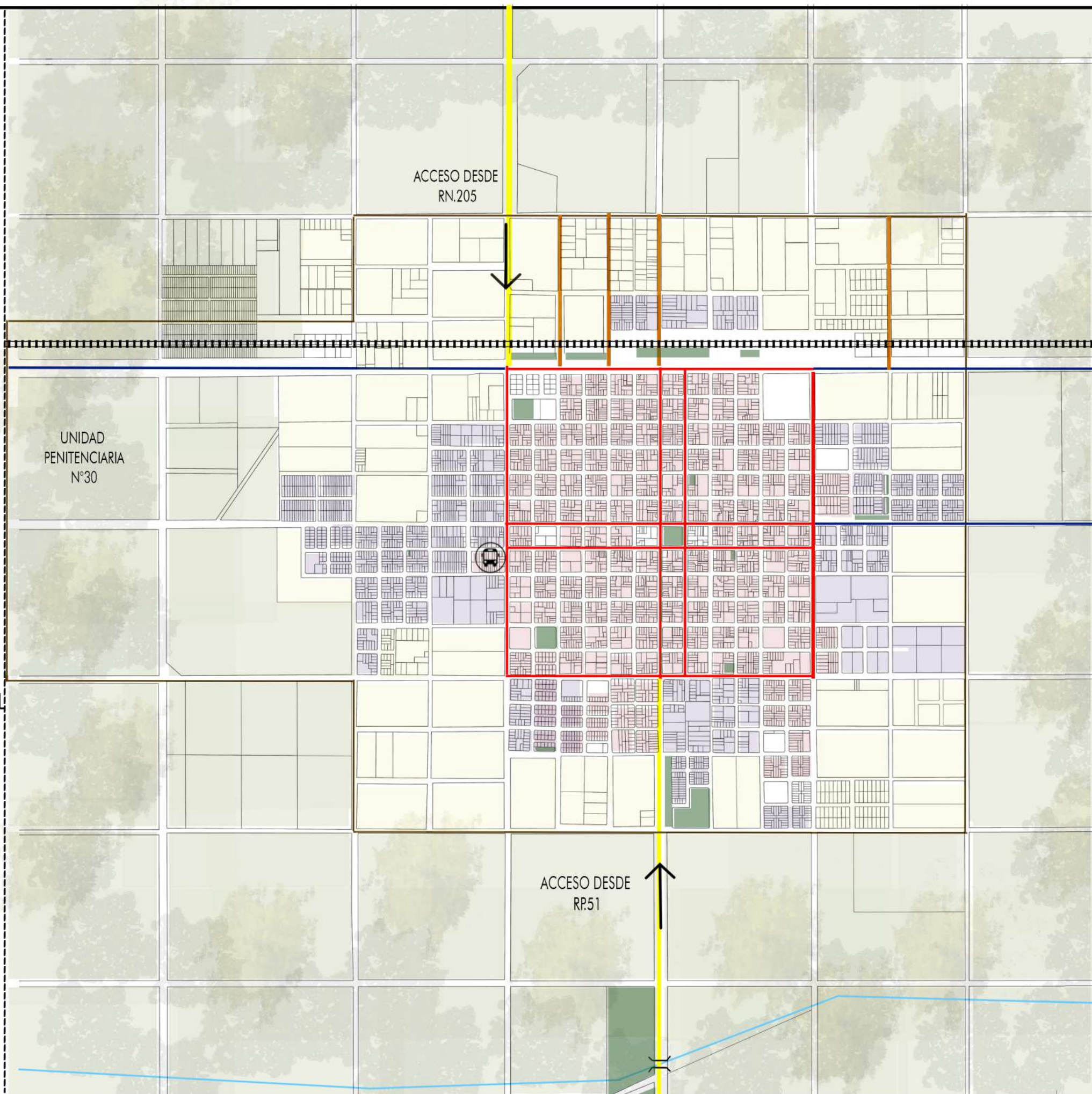

DIAGNÓSTICO

DIMENSIÓN SOCIAL

- ESPACIOS VERDES
- CIRCUNVALACIÓN
- CENTRO CÍVICO
- 🏥 HOSPITAL MUNICIPAL
- 📍 CENTROS DE SALUD
- 🏠 COMISARIA
- 👤 CENTRO DE MONITOREO
- 🌊 ARROYO
- 🏛️ UNIDAD PENITENCIARIA N°30

- PROBLEMÁTICAS
- DESIGUALDAD SOCIAL
 - UNIDAD PENITENCIARIA CERCA DEL CASCO URBANO (LLEGADA DE VISITAS)

DIMENSIÓN URBANA

- FLUJO DE TRANSPORTE INTENSIVO

- ASENTAMIENTO
- DENSIDAD ALTA
- DENSIDAD MEDIA
- DENSIDAD BAJA

- PROBLEMÁTICAS
- EXPANSIÓN URBANA SIN PLANIFICAR
 - DEFENSAS DE INUNDACIÓN IMPIDEN CRECIMIENTO

DIMENSIÓN ECONÓMICA

- COMERCIAL
- FERIA DE ARTESANOS
- 📷 TURISMO
- CORDÓN PRODUCTIVO
- ESPACIOS VERDES

- PROBLEMÁTICAS
- ESCASA PROMOCIÓN DE LA INDUSTRIA Y LOS SERVICIOS

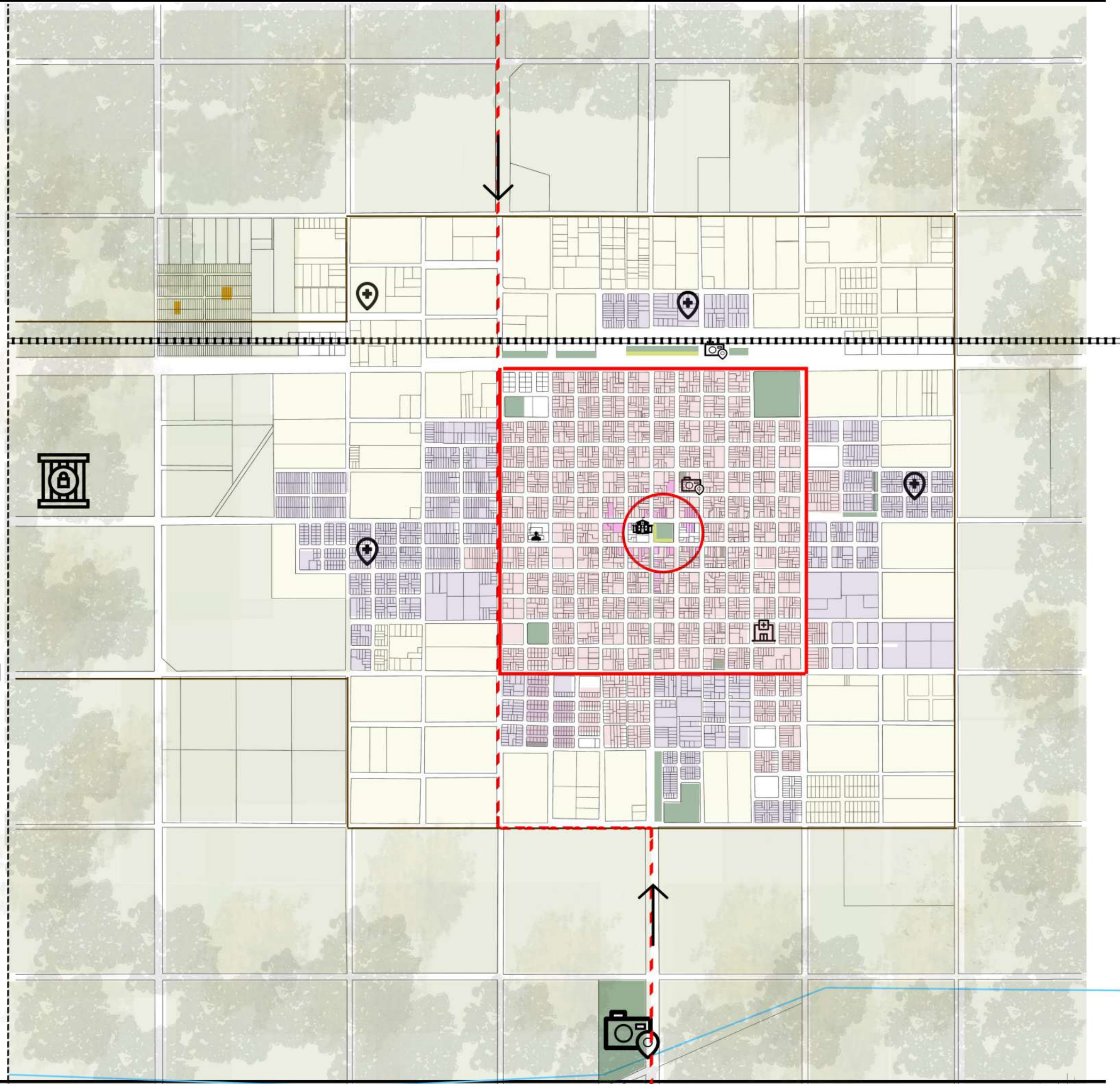

CONFLICTOS

→ ACCESOS DE LARGA DISTANCIA PARA INGRESAR A LA CIUDAD DESDE LAS RUTAS PRINCIPALES

 TERMINAL DE OMNIBUS EN EL CENTRO DE LA CIUDAD

 CIRCULACIÓN DE TRANSPORTE PESADO POR CALLES PRINCIPALES (No hay estaciones de servicio fuera del casco urbano ni en los accesos)

 DEFENSAS DE INUNDACIÓN IMPIDEN CRECIMIENTO

 UNIDADES DE VIVIENDAS EN CONJUNTO CON CHACRAS PRODUCTIVAS

 UNIDAD PENITENCIARIA Nro30 MUY CERCA DEL CASCO URBANO

 PLANTA DE RESIDUOS A CIELO ABIERTO PEGADO AL CASCO URBANO

 BARRERA URBANA: VIAS

 FALTA DE SERVICIO E INFRAESTRUCTURA

 ZONA INUNDABLE

POTENCIALIDADES

 ESPACIOS VERDES

 PREDIO MUNICIPAL TURÍSTICO/ RECREATIVO CANAL PIÑEIRO

 TERRENOS VACANTES

TENDENCIAS

 CRECIMIENTO URBANO

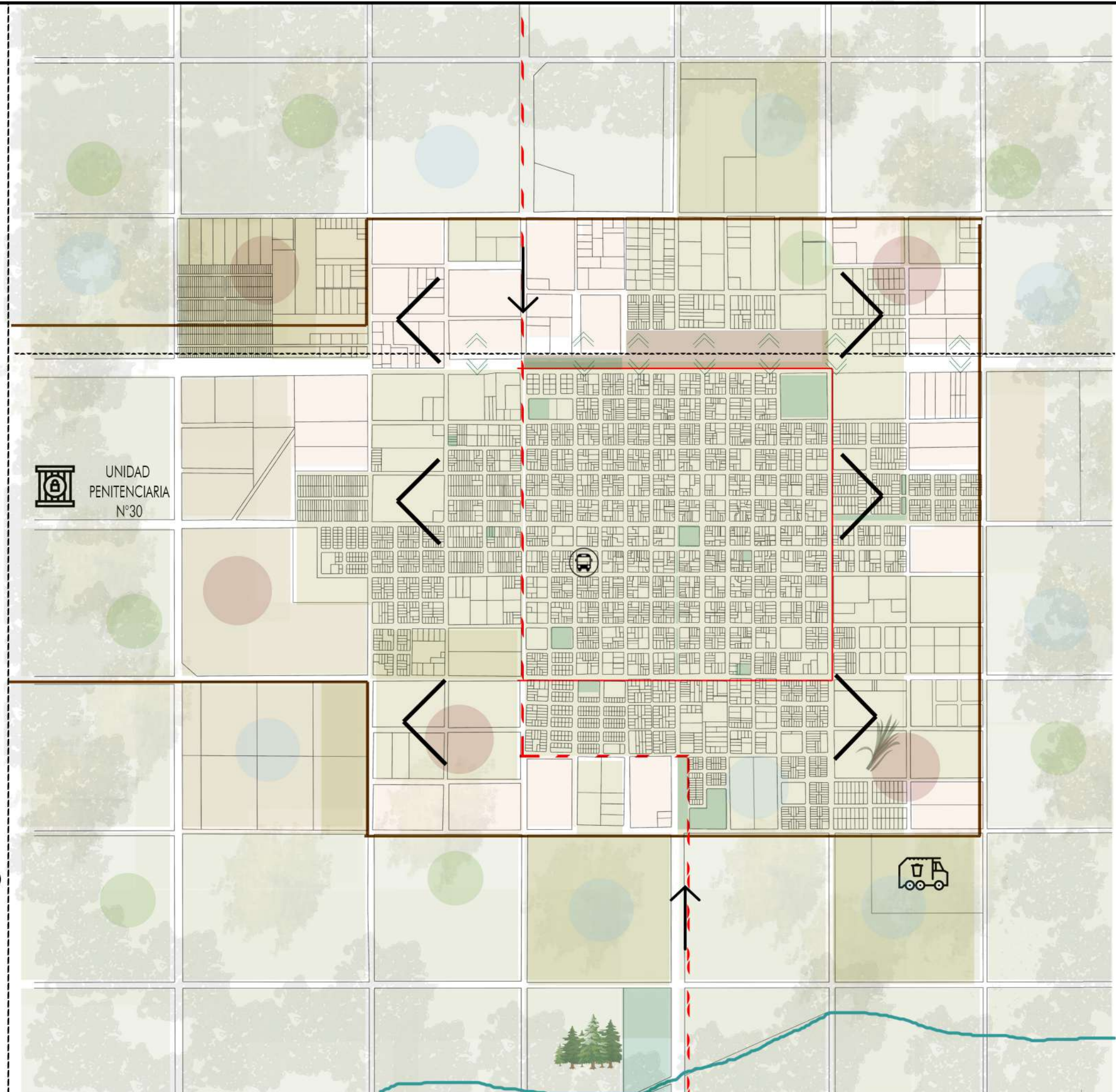

OBJETIVOS Y LINEAMIENTOS

Propuesta en distintas escalas

Partido Gral Alvear

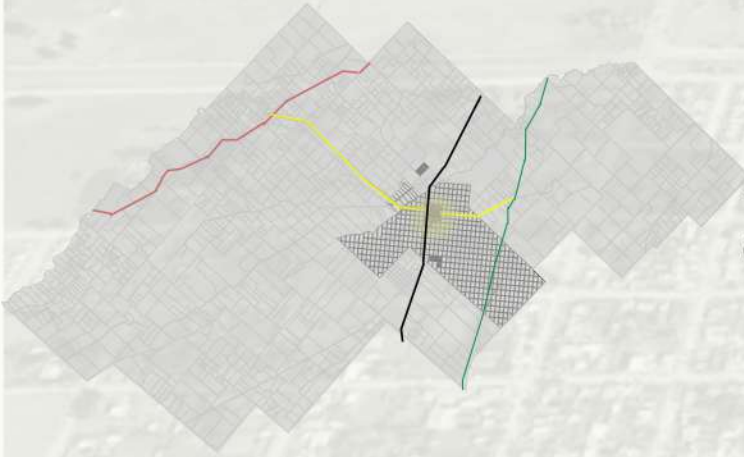

- Reactivación del Ferrocarril Rocca para mejor acceso a la zona y facilitar la emigración de estudiantes que viajan a la Capital para estudiar
- Generar una conexión con el circuito productivo y comercializar la producción

Pcia. Buenos Aires

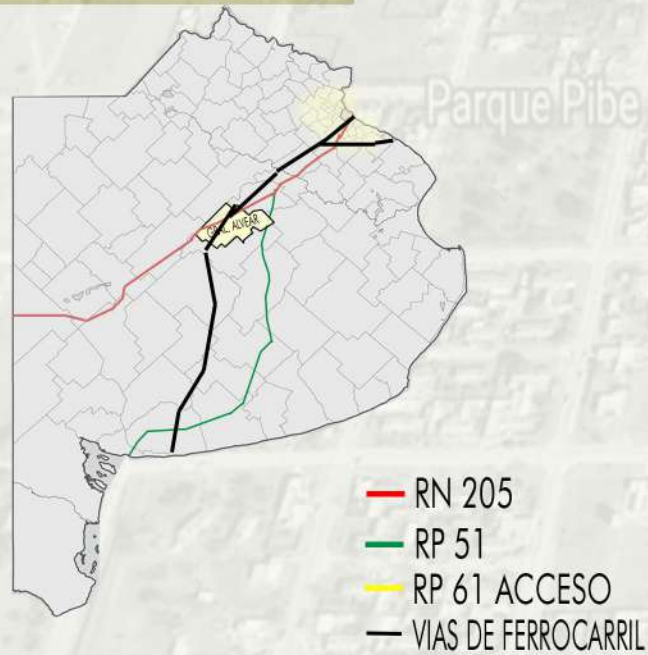

- RN 205
- RP 51
- RP 61 ACCESO
- VIAS DE FERROCARRIL

OBJETIVOS

LINEAMIENTOS

ACTIVIDADES

DESARROLLO

- Revalorizar el cordón productivo y proteger sus bienes culturales
- Potenciar la participación y gestión de diferentes actores

- Favorecer la conectividad del sector a partir de proveer de infraestructura y jerarquizando según los usos.
- Reactivación de las vías de ferrocarril para facilitar el acceso a la zona.
- Proteger y reforzar las comunidades rurales. Regulación y control de calidad de productos y servicios.

- PRODUCTIVAS:**
- Agrícola intensiva (inveraderos a cielo abierto / ganadería)
- TURÍSTICA:**
- Festivales tradicionales
 - Exposición rural
 - Predio Ferial
 - Parque para niños
 - Jardín botánico

CRECIMIENTO

- Consolidar una centralidad productiva agrícola, que provea de hortalizas a la población y promueva el empleo rural

- Regular la expansión de la mancha urbana y el creciente uso del suelo teniendo en cuenta las defensas contra inundación.
- Dotar de infraestructura básica en la zona

- EDUCATIVAS:**
- Centro de formación Profesional C.F.P (Talleres y cursos para adolescentes y adultos)
 - Instituto Superior de formación docente y técnica Nro 76
- INDUSTRIAL:**
- Industria láctea
 - Cerealera

AMBIENTAL

- Revalorizar los servicios ecosistémicos, brindando herramientas y tecnologías para capacitar a los productores en la ampliación de técnicas sustentables y controlando agroquímicos

- Gestión sostenible que permita facilitar y dinamizar la actividad agraria.
- Aprovechamiento de arroyos a cielo abierto para usos sostenibles
- Reducción del uso de agroquímicos y promoción de la Arquitectura orgánica.

- ESPACIO PÚBLICO/ DEPORTIVO**
- Sistema de parques dentro de las centralidades y subcentralidades que dotan de espacio público
 - Incorporar bicisendas entre otras actividades deportivas
 - Potenciar el uso del predio de la Pileta Municipal/ balneario para diversas actividades
- DE SERVICIO:**
- Comercialización y venta directa de productos
 - Incorporar servicios de ruta

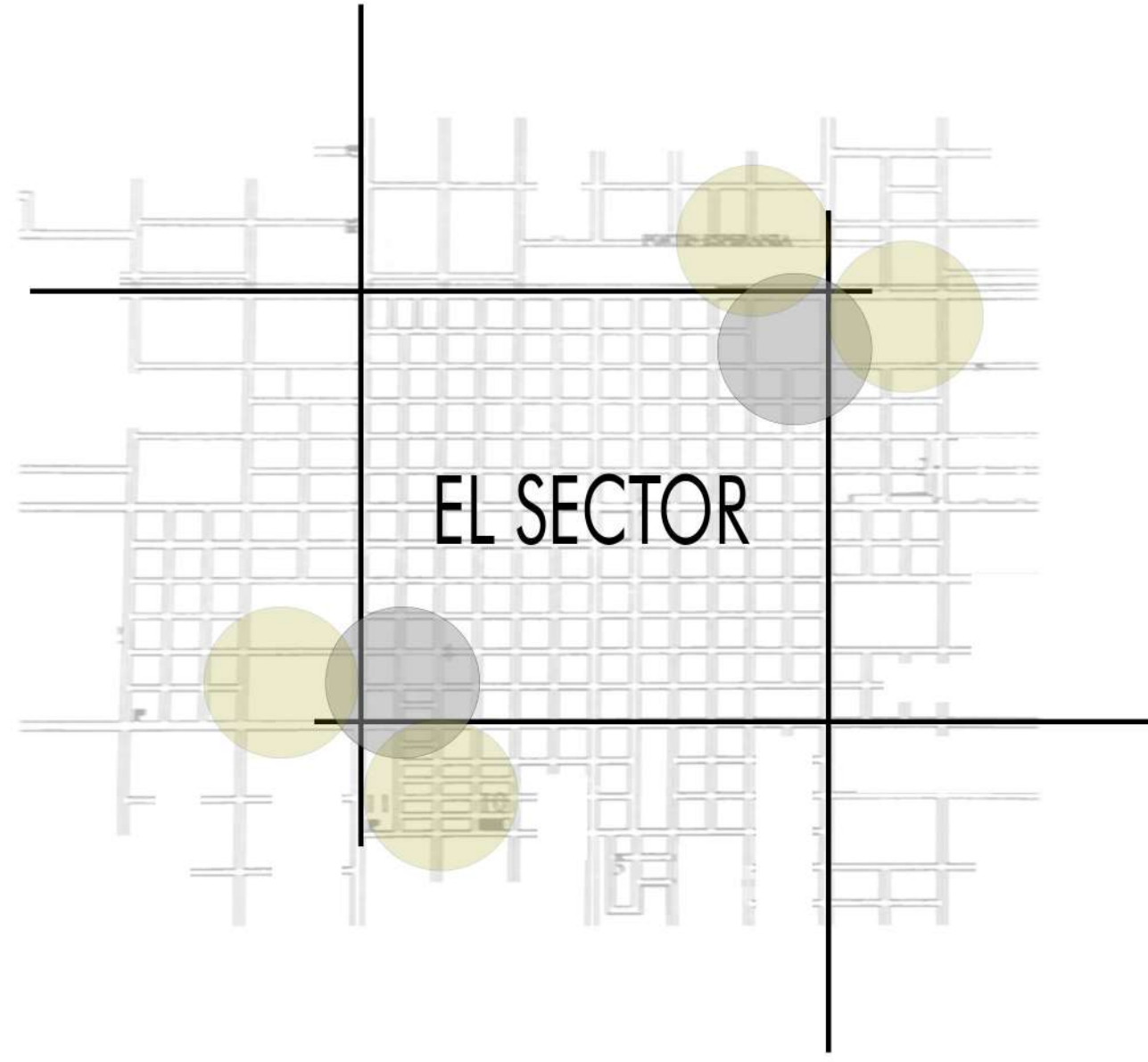

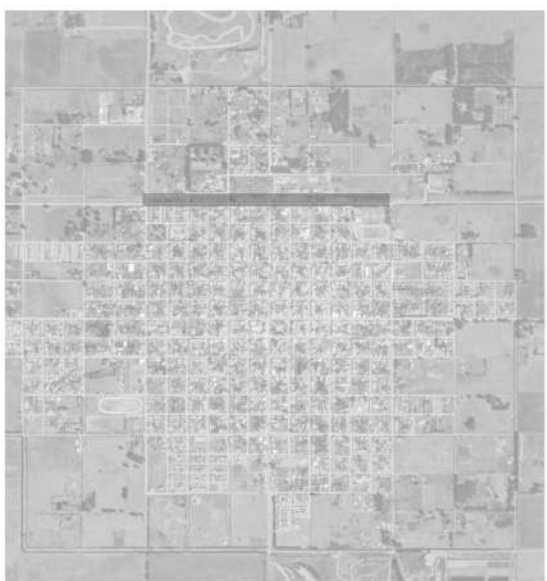

Sólo hay tres calles que continúan desde el casco urbano al otro lado de la vía, una de ellas es una calle irregular no planificada y también se puede ingresar desde la ruta de acceso 61

Apertura de nuevas calles para generar una circulación mas ordenada.
Nueva propuesta de amanzamiento y la sectorización por actividades en el nuevo parque del ferrocarril generando un recorrido lineal

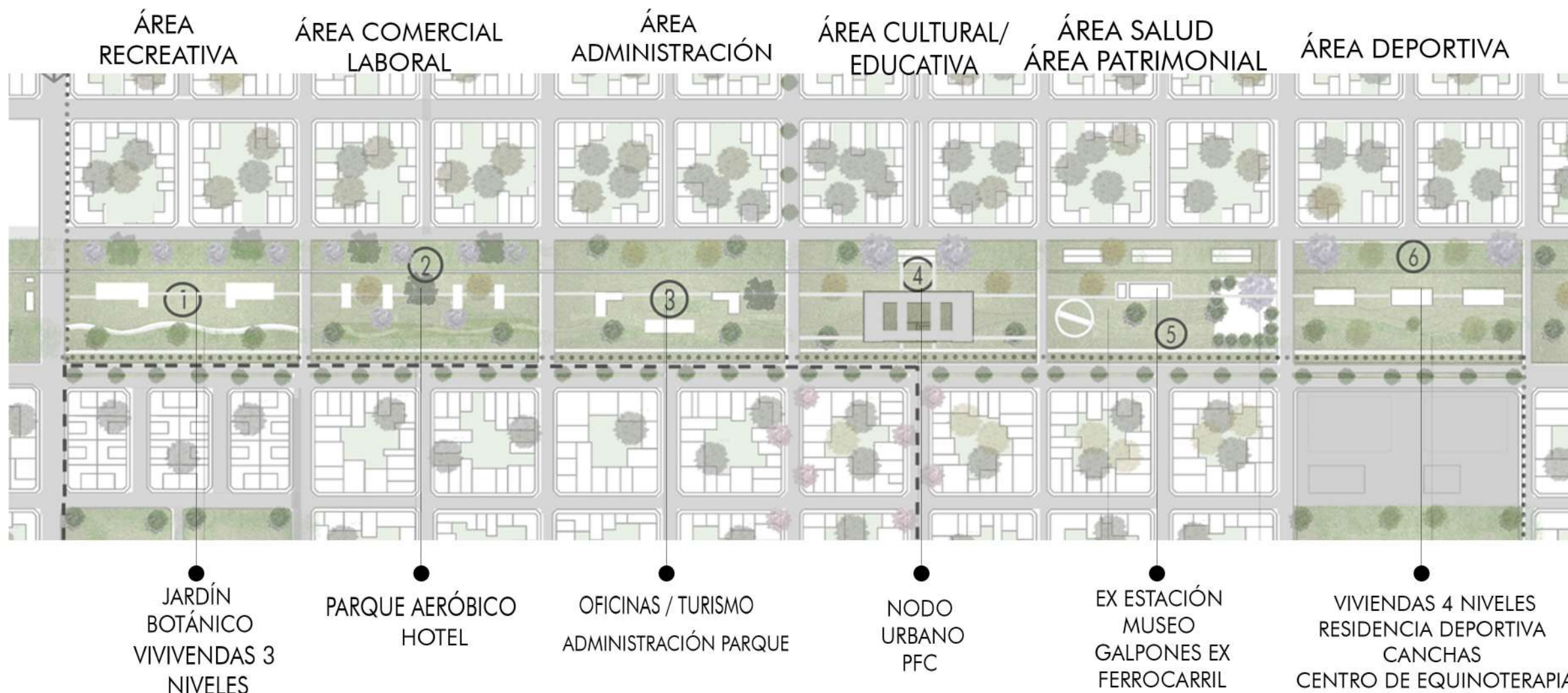
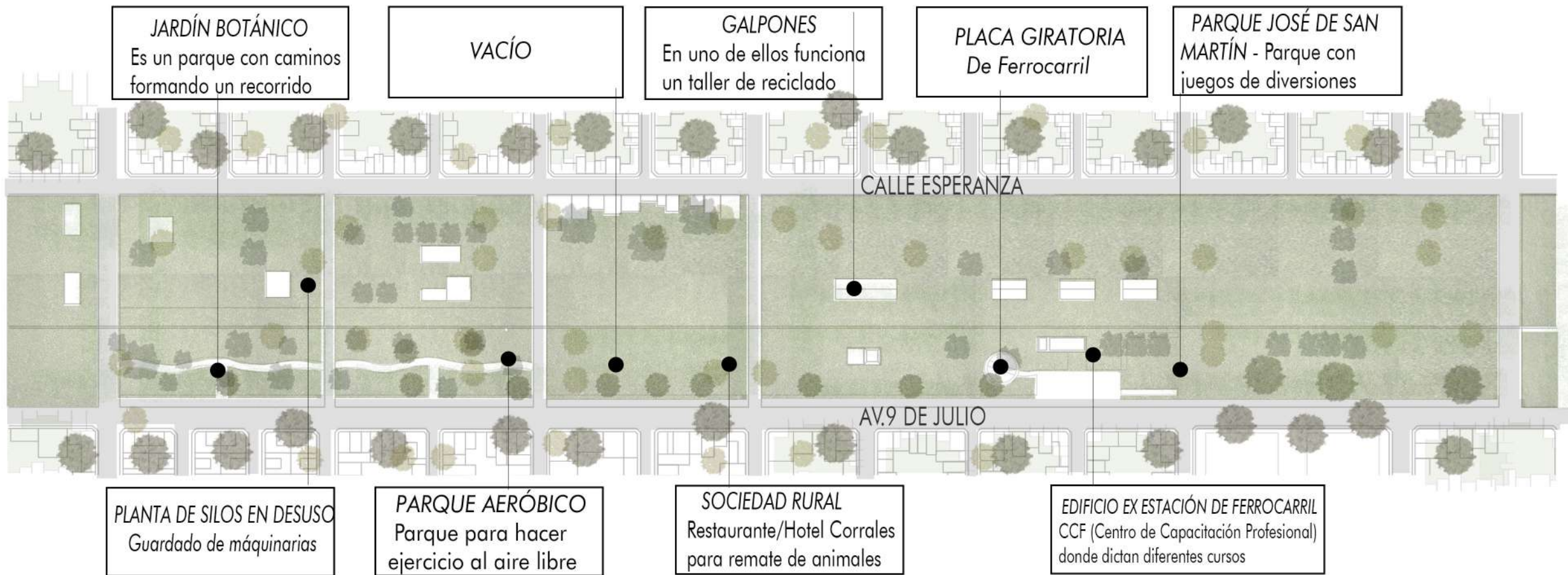

-  EX ESTACIÓN DE FERROCARRIL
-  TERMINAL DE ÓMNIBUS
-  CENTRO CÍVICO
-  BALNEARIO Y PREDIO MUNICIPAL
-  ÁREA RECREATIVA
-  ÁREA COMERCIAL
-  PATRIMONIAL
-  ACT. ECOLÓGICAS
-  RESERVA NAT. DEPORTE ACUÁTICO
-  ZONA CASA QUINTAS
-  BASURAL A CIELO ABIERTO
-  ZONA COMERCIAL
-  ÁREA ADMINISTRATIVA
-  PFC NODO URBANO
-  ÁREA DEPORTIVA
-  PARQUE IND.
-  CRECIMIENTO URBANO

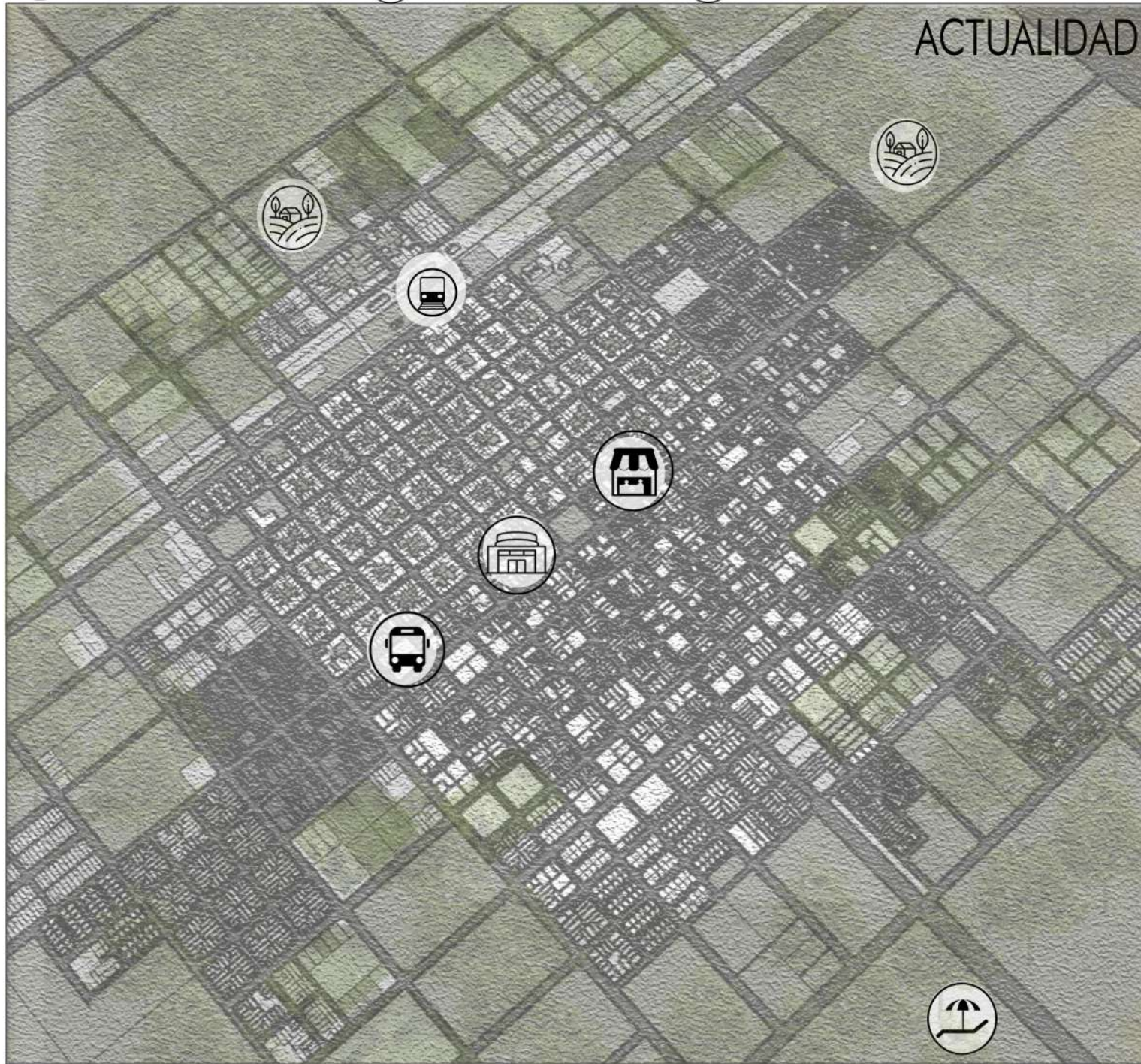

BALNEARIO Y PREDIO MUNICIPAL: Se encuentra en el Acceso principal. Promover el acondicionamiento en temporada alta y actividades recreativas en temporada baja .

SECTOR QUINTAS/CHACRAS: Nueva delimitación de dicho sector para el nuevo ordenamiento de uso del suelo de la ciudad

CENTRO CÍVICO: El edificio de la terminal será utilizado como centro cívico.

TERMINAL DE ÓMNIBUS: Se trasladará al acceso principal sobre RP61 desde RP51 ya que tiene 12km de Acceso. Así facilitaría la llegada de pasajeros y empresas de transporte

RESERVA NATURAL/DEPORTE ACUÁTICO: Propuesta para turismo ya que en el espacio propuesto ya se encuentra una caba muy grande

ÁREA RECREATIVA: Completa el sector con un Jardín botánico ya existente, agregando viviendas de hasta 3 niveles en el mismo

ÁREA ADMINISTRATIVA: Para organizar el parque, se ubicará la oficina de turismo para mostrar las diferentes actividades del predio y la ciudad.

ÁREA COMERCIAL LABORAL: Donde se encuentra la Sociedad Rural, que cuenta con un hotel/restaurante. También se hará un paseo comercial fijo y espacios para feriantes visitantes en fechas importantes

NODO URBANO: Se ubicará el nuevo edificio de PFC donde habrá actividades culturales y educativas a nivel terciario para fomentar la salida laboral.

ÁREA PATRIMONIAL/SALUD: Edificio de la ex Estación de Ferrocarril, actualmente funciona el Centro de Formación Profesional que se trasladaría al nuevo edificio PFC. y se instalaría un Museo histórico junto a los galpones de Ferrocarril.

ÁREA DEPORTIVA: Se ubica estratégicamente frente al CEF (Centro de Educación Física N°36), incorporando Residencias para visitantes o viviendas temporales, un centro de equinoterapia y nuevas canchas.

CRECIMIENTO URBANO: Posibles loteos.

ESPACIOS VERDES PÚBLICOS
PARQUES

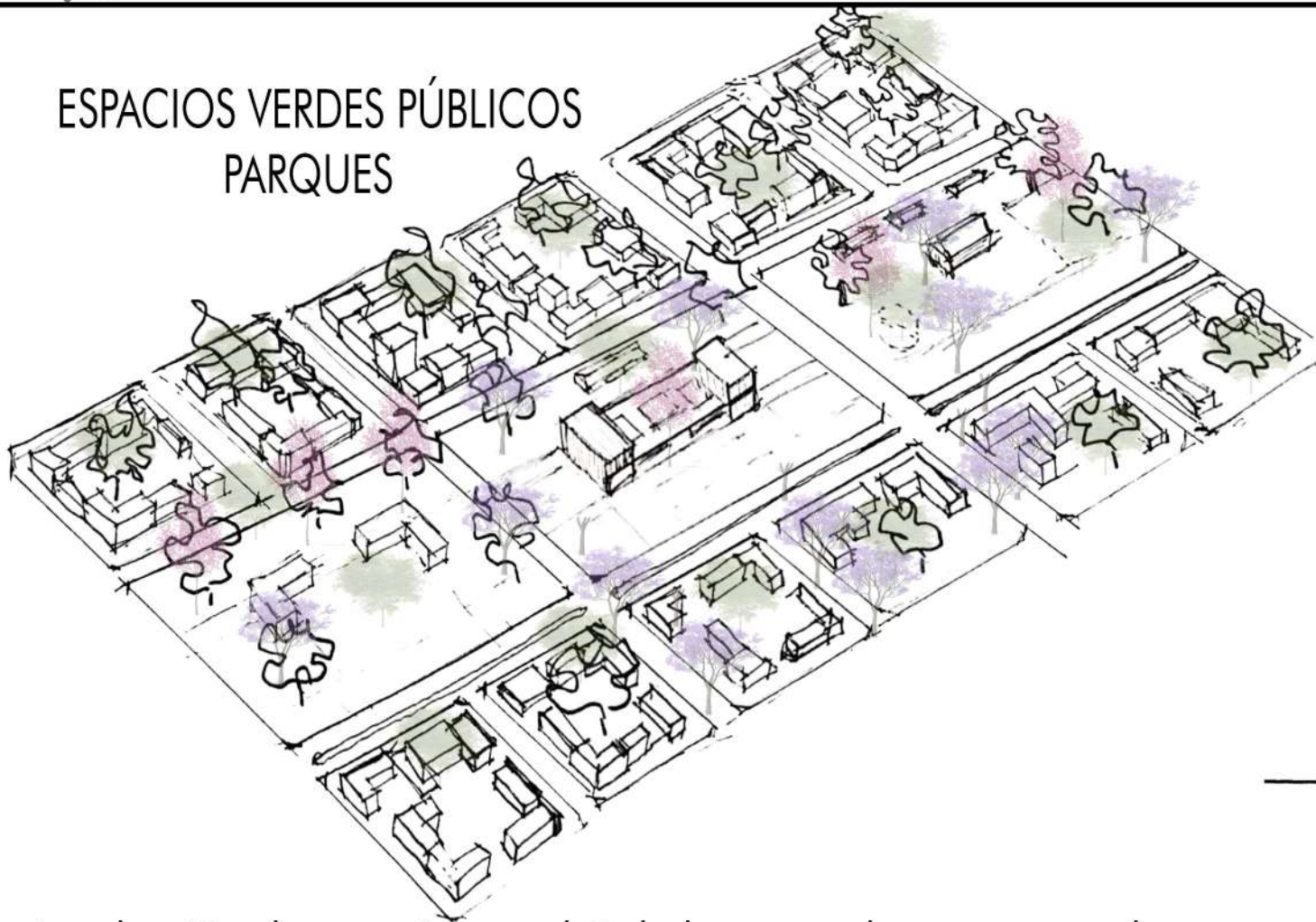

La elección de especies vendrá de la mano de crear un orden, tanto visuales como sensitivos de cada sector. Se buscan especies de arboles con floraciones escalonadas y de distintos colores según época del año , tanto en los boulevares como en las plazas y los espacios verdes públicos.

La identidad del paisaje participe de la ciudad mediante un manto verde que atraviesa, haciendolo parte del sitio



Se propone la creación de nuevos boulevares sobre el sector a intervenir, la Av. 9 de julio y la continuación del boulevard de la Av. principal de acceso, H. Irigoyen para una mejor circulación.

SISTEMA DE ESPACIOS VERDES

Generación de espacios verdes públicos siguiendo los ejes principales, logrando asi, un orden para una mejor circulación, tanto vehicular, como peatonal.
Creación de bicisendas en las avenidas principales y de acceso

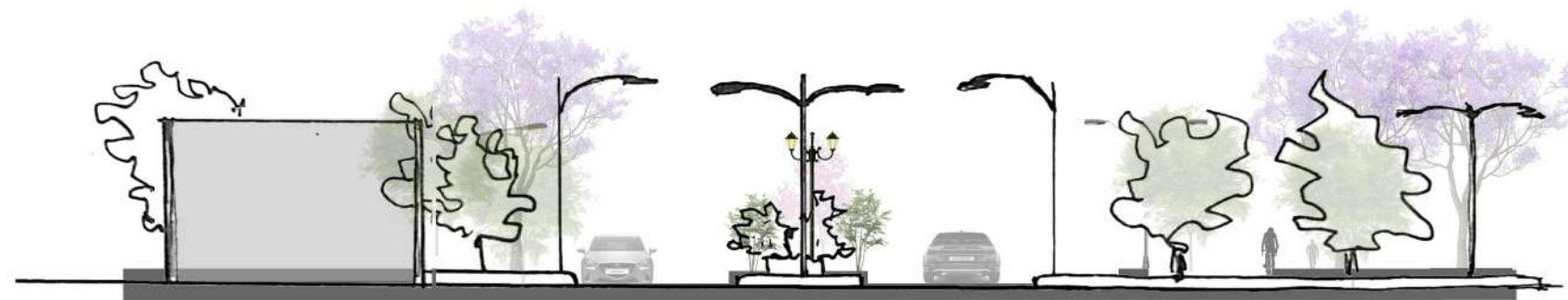

EL AUTO, EL PEATÓN Y LA BICICLETA



ESPACIO VERDE PÚBLICO CADA 4 CUADRAS
CONECTANDO LAS CALLES PRINCIPALES



Nuevo parque lineal como punto de encuentro con diferentes actividades y espacios sectorizado por diferentes Áreas

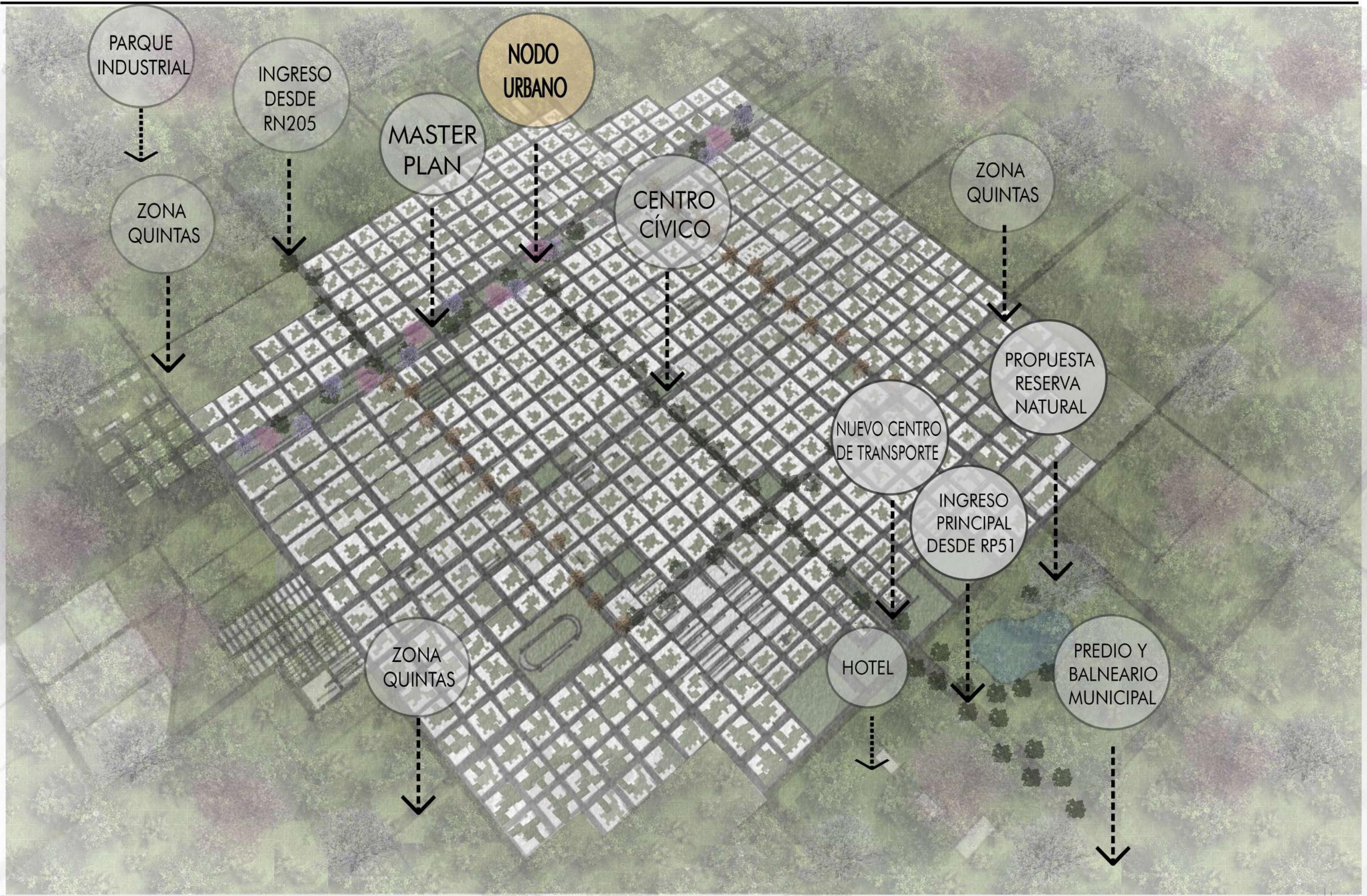

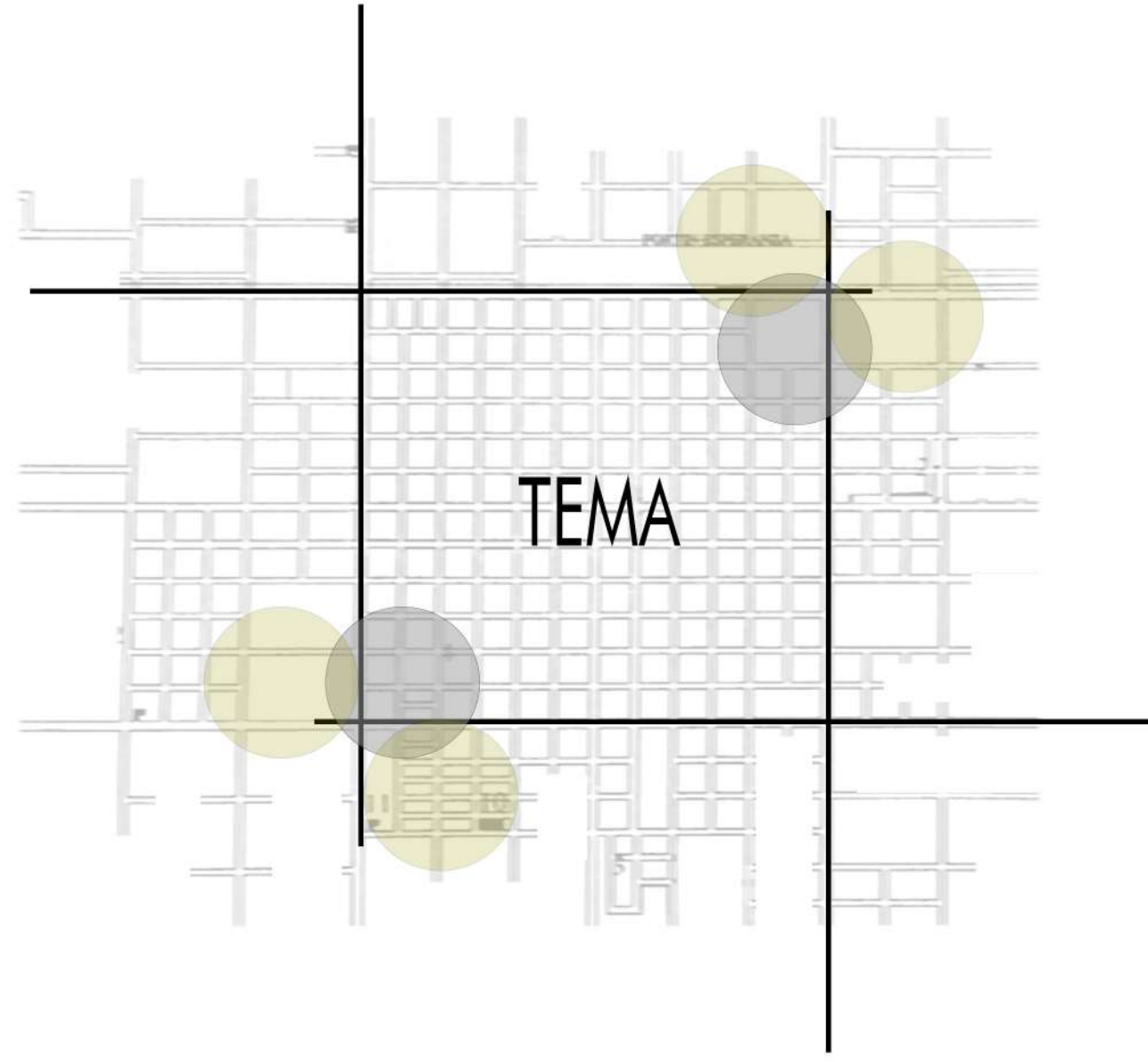



GESTIÓN

Teniendo en cuenta el tipo de programa que contendrá el edificio y el público al que está destinado, se consideró una inversión de carácter público.

Se prevee la realización de un subsidio por parte del Estado Nacional destinado al Estado Provincial para el desarrollo de la obra sobre el terreno perteneciente al Estado Nacional.

Por último en una escala menor, la dirección de cultura y educación, el Ministerio de Educación y el Instituto de formación profesional. Dependiendo de las diferentes ctividades.

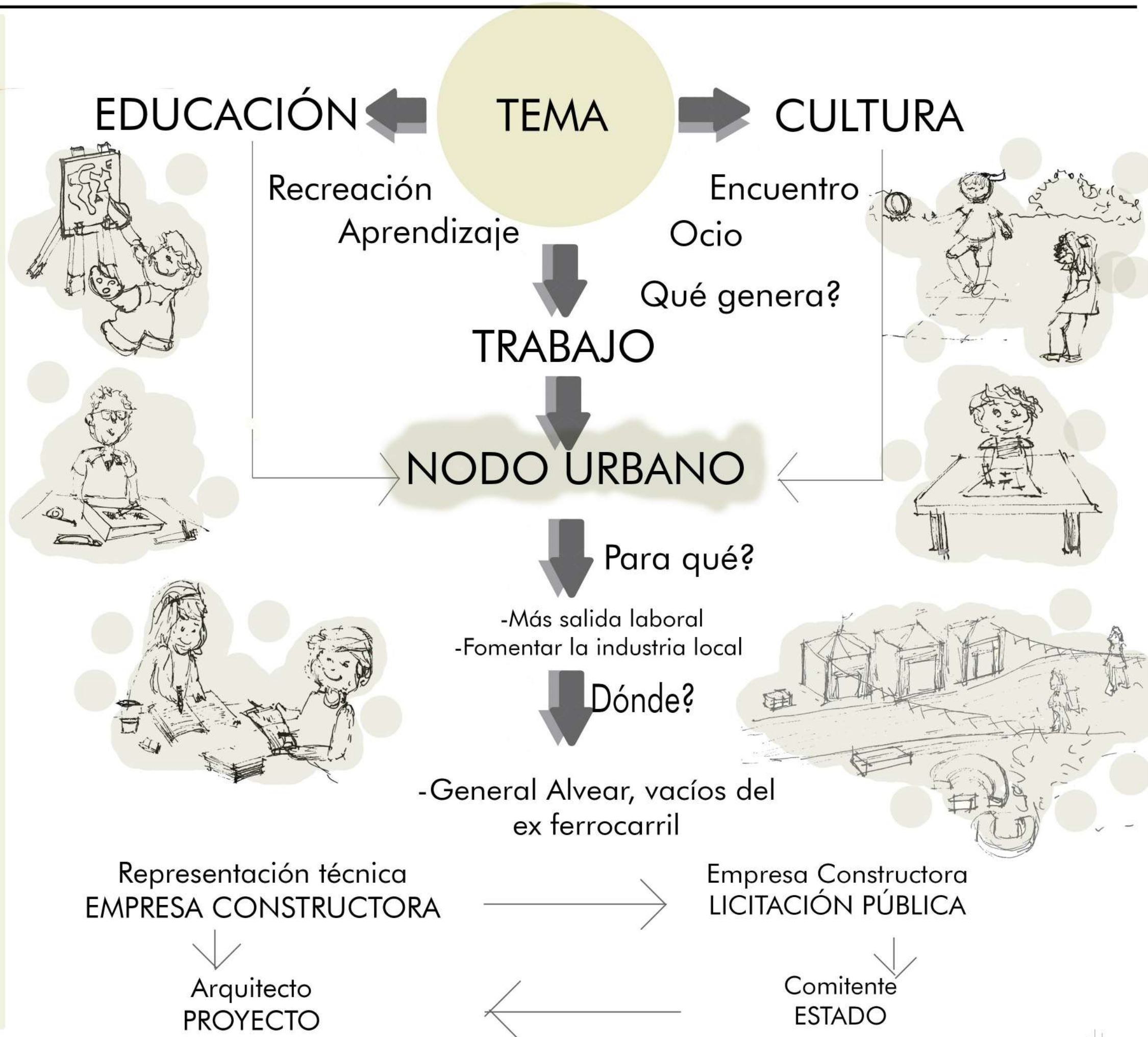

CÓMO GENERAR UN PUNTO DE ENCUENTRO PARA LA NUEVA CENTRALIDAD A TRAVÉS DE UN PROYECTO ?

Teniendo en cuenta la cultura y educación pública, se considera necesario conformar espacios para el aprendizaje, la formación individual y colectiva, de exhibición para mostrar lo aprendido y un lugar para socializar e intercambiar. Es decir, conformar espacios de uso público para toda la comunidad.



QUÉ TIPO DE PROYECTO SE NECESITA?

- Se propone un proyecto urbano integral que ponga en valor el patrimonio cultural y educativo realzando la ex estación de ferrocarril y la capacidad de atracción generando un diálogo armónico y mixtura de las actividades propias del centro, como las del espacio público que lo rodea, logrando así un vínculo y conexión entre el casco urbano y sus límites a través del espacio público. NODO URBANO

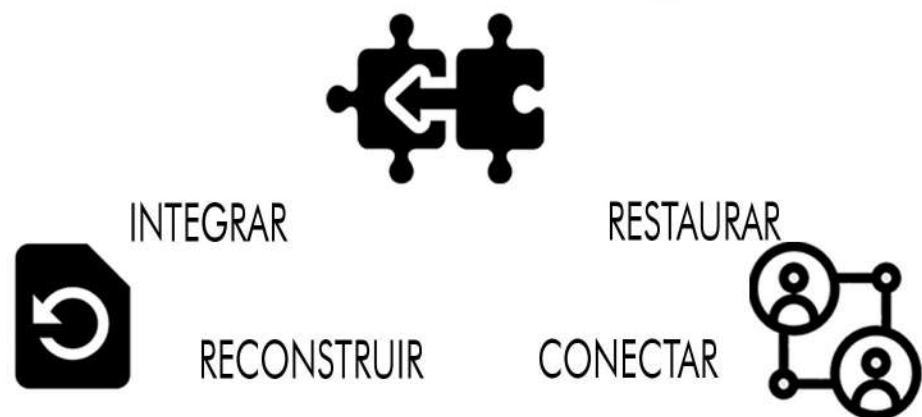

DONDE UBICARLO?

En un sector valioso y fundamental de la ciudad, en los espacios de la ex "Estación de Ferrocarril", un espacio actualmente en desuso. Impulsando su uso diario para potenciar y articular el centro urbano con sus límites, creando un cordón verde con diferentes actividades.



CÓMO SE MATERIALIZA EL PROYECTO URBANO?

Requiere de un equipamiento sociocultural polivalente, adaptado para distintos usos y usuarios, siendo funcional con diseños dinámicos y abiertos. Con espacios de encuentro y relación para la cultura, lugares de educación terciaria e intercambios de conocimientos.

PARA QUÉ?

- Para generar un lugar de encuentro para todas las edades
- Capacitación y estudios para potenciar y crear más salida laboral
- Posible expansión de alguna Universidad
- Potenciar el turismo de la ciudad
- Articulador de la ciudad y diferentes barrios
- Favorecer uno de los ingresos principales
- Reactivar la actividad cultural y de entretenimiento de la ciudad

QUE PROGRAMA REQUIERE LA CENTRALIDAD?

- Se plantea un espacio relacional, un lugar dinamizador cultural y social en donde se realicen actividades artísticas, culturales, sociales y educativas, desde la promoción y participación en las prácticas artísticas, hasta un lugar para que la juventud ocupe su tiempo de ocio.



TEMAS

- Educación y cultura
- Promover el desarrollo económico
- Mantener paisaje existente y calidad de vida
- Integración paisaje/arquitectura

CONCEPTOS

- La naturaleza introducida en la Arquitectura
- Jardín urbano
- Respeto al entorno local

HACIA QUIÉN ESTARÁ DIRIGIDO NODO URBANO?

- El NODO URBANO, brindará actividades dirigidas a toda la comunidad con el fin de ofrecer alternativas que respondan a las demandas y necesidades de la población



CONSIDERACIONES DE DISEÑO PARA UN ESPACIO CULTURAL MULTIDISCIPLINARIO CONFORTABLE



UBICACIÓN ESTRATÉGICA

La rápida y cómoda conectividad del edificio con el centro cívico de la ciudad y con diferentes medios de transporte, potencian el valor del mismo



FLEXIBILIDAD

Ésta estrategia se incorpora con la finalidad de crear espacios atemporales y amoldables a las necesidades que vayan surgiendo



TRANSPARENCIA

Se excluyen las divisiones espaciales y se presentan espacios de ocio integrados que fomentan la interacción entre usuarios



RELACIÓN CON EL ENTORNO Y LUZ NATURAL

La permeabilidad con el entorno y el ingreso de la luz natural son un buen aliado para el bienestar de los usuarios



INCORPORACIÓN DE VERDE

Potencia de satisfacción y dispersión de los usuarios. Se incorpora en forma de parques en todos los niveles generando grandes visuales



MIMETIZACIÓN CON EL ENTORNO

Se busca no romper con las visuales ofrecidas por el parque para lo cual se jugará con la materialidad y alturas del proyecto





CENTRO CULTURAL EN NEVERS

Año: 2012 FRANCIA

ARQUITECTOS:
Ateliers O-S Architectes



- La ubicación del edificio configura la organización del espacio público, rodeado por una avenida, viviendas renovadas y nuevas viviendas



- Los principales elementos del programa se organizan en dos niveles y en torno a un patio que trae luz y cohesión en el corazón del proyecto



- SALA MULTIUSO
- SALA DE BAILE
- SALAS DE ESTUDIOS Y REUNIONES
- ESTRUCTURA EDUCACIONAL Y GUARDERÍA

En la planta baja se encuentra el salón de usos múltiples, la estructura de servicios de guardería y salas de trabajo iluminadas por el patio. Una escalera abierta conduce a la planta superior donde se encuentra el salón de baile y salas de reuniones.

CENTRO CULTURAL EDUCATIVO Y ESCUELA

AÑO 2011 - FRANCIA

ARQUITECTOS:
MARJAN HESSAMFAR,
JOE VÉRONS

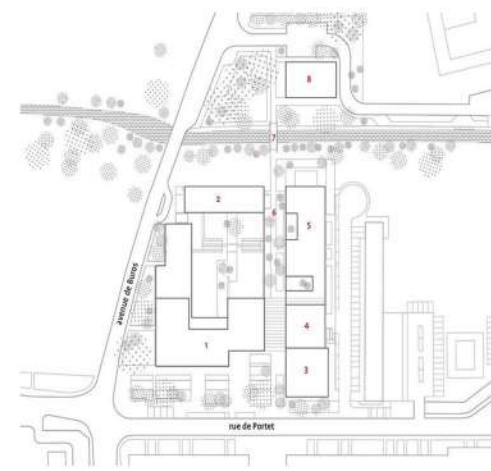

Dedicado a las funciones de educación y cultura, viene del deseo de crear instalaciones públicas unificadoras para iniciar una renovación urbana.

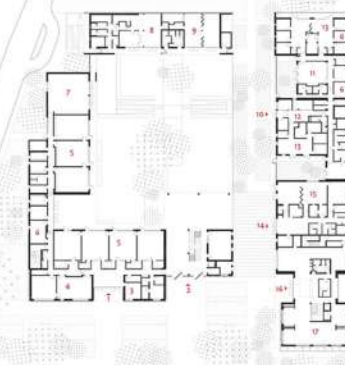

Se encuentra estratégicamente ubicado en el corazón del sitio y el diseño crea una plaza que marca el espacio público.



Se compone de: una escuela de jardín de infantes, una escuela primaria, una guardería, una biblioteca y una sala de reuniones.

Las entradas para el grupo de la escuela y la biblioteca son grandes espacios comunes de doble altura a todo el equipo. En su límite norte hay un camino peatonal propuesto en las orillas del arroyo.

CONCURSO DE COMPLEJO CULTURAL DE LA UNIVERSIDAD NACIONAL DE MORENO

AÑO: 2014 - MORENO

ARQUITECTOS:
Avincetto - Barreneche,
López, Lutteri, Spinelli



El edificio está pensado de forma tectónica, con una envolvente que se define como cáscara. El proyecto surge de la decisión de generar dos plazas, en donde se resuelven especialmente las relaciones y tensiones entre el escenario urbano y el ambiente académico.



3 cajas etapabilizables independientes una de otra, unidas por un sector de programas comunes y hall, que puede funcionar con cualquiera de ellas por separado. La ubicación de patios interiores permite separar los distintos paquetes y etapas.



El edificio plantea un gran acceso público desde la ciudad y otro desde la universidad.

La segunda plaza generada por el espacio común (contenedor de espacios de hall, cafetería, librería, microcine y servicios) y la biblioteca enmarcan la plaza universitaria.

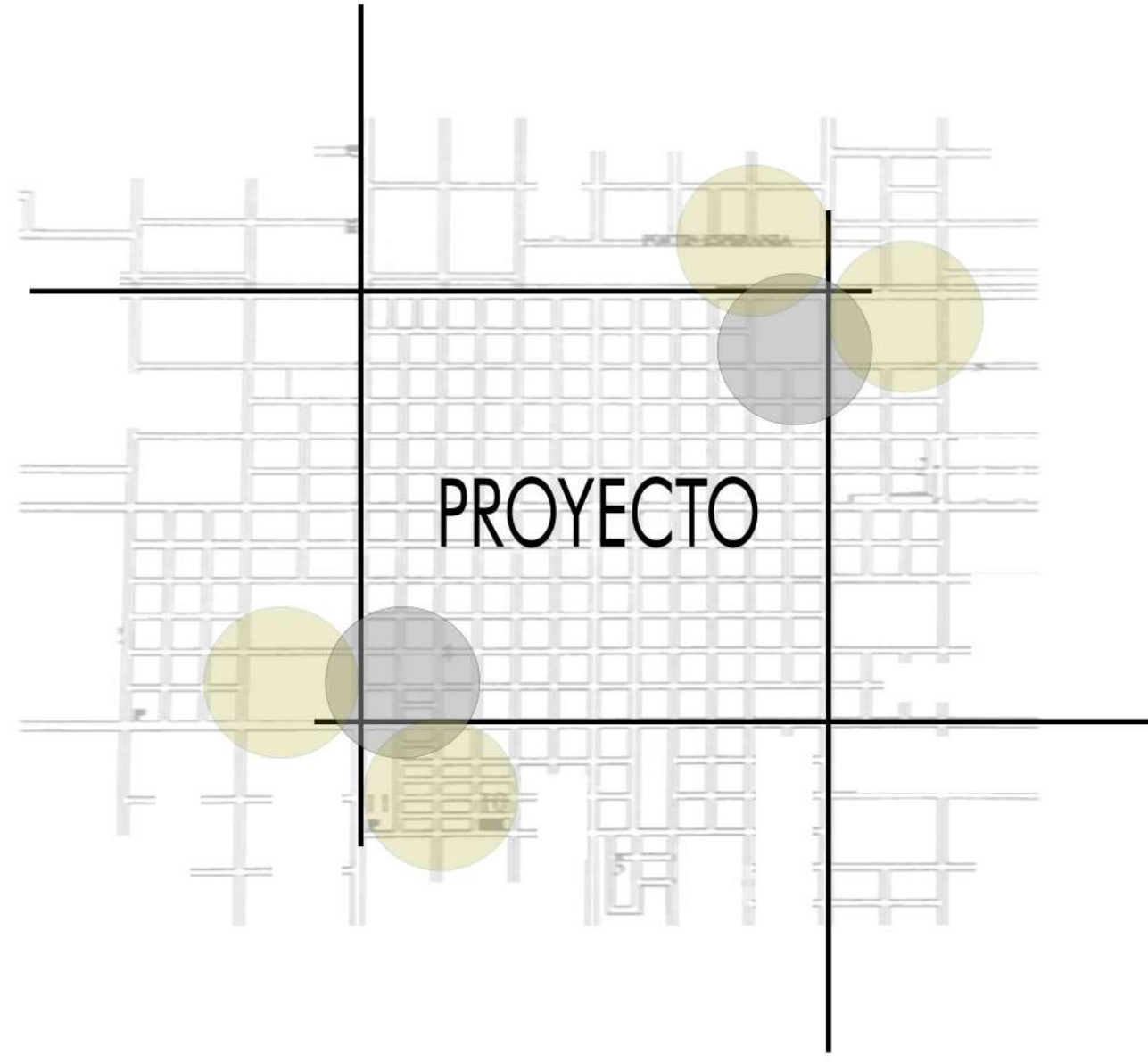

PROGRAMA

El programa surge a partir de un análisis e interpretación de los datos sensibles del sitio y la necesidad de revalorizar las actividades Culturales y educativas.

ÁREAS DE FORMACIÓN	1790M2
- Taller de música/danza/pintura	256M2
- Talleres de oficio	256M2
- Biblioteca y Sala de lectura	1.280M2
ÁREAS COMUNES	2.654M2
- Hall	320M2
- Sala de Exposiciones	670M2
- SUM	192M2
-Café literario	192M2
- Auditorio	1.280M2
EXPANSIONES	3.600M2
- Plaza de acceso	1000M2
- Terrazas	2.300M2
- Patios	288M2
ABASTECIMIENTO	480M2
- Núcleos de servicio	288M2
- Depósito/Sala de Máquinas	192M2

TOTAL CON EXPANSIONES Y PATIOS 8.520M2

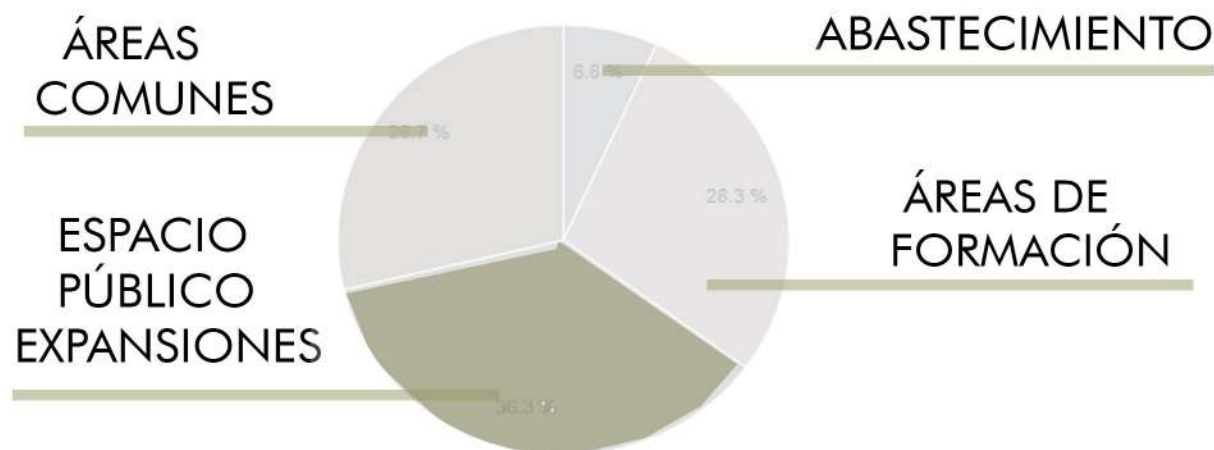

SUBSUELO

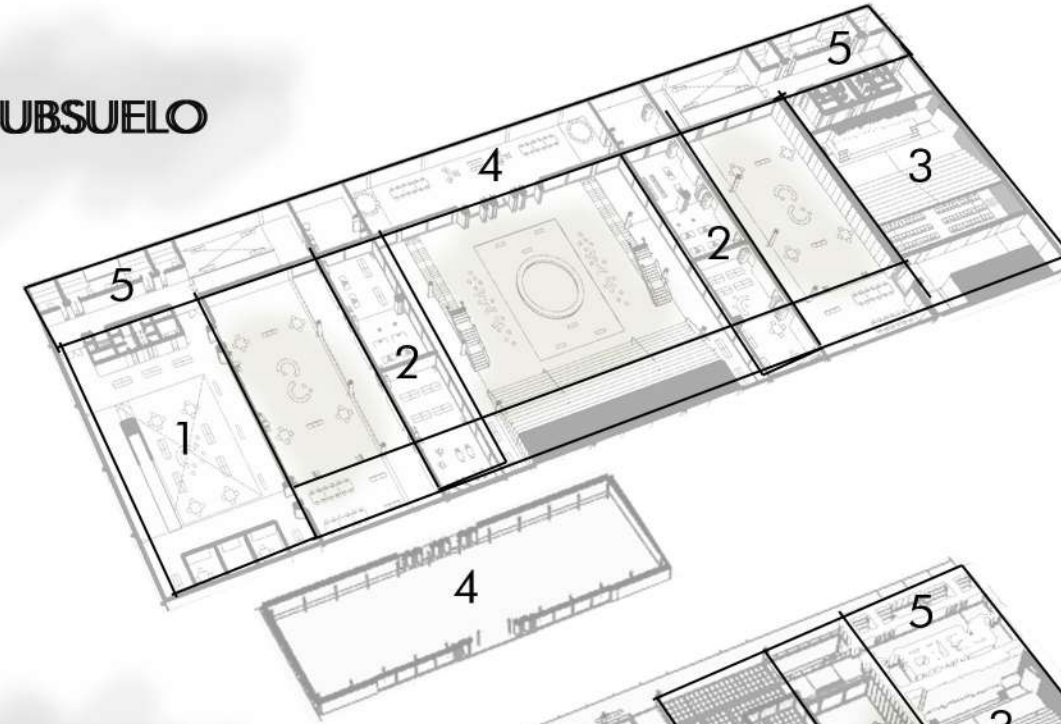

- 1-BIBLIOTECA
- 2-TALLERES
- 3-AUDITORIO
- 4-SALA DE EXPOSICIONES
- 5- SERVICIOS

PLANTA BAJA



- 6-SUM
- 6-CAFE LITERARIO
- 1-BIBLIOTECA
- 3-ACCESO AUDITORIO FOYER
- 5-SERVICIOS

PRIMER PISO

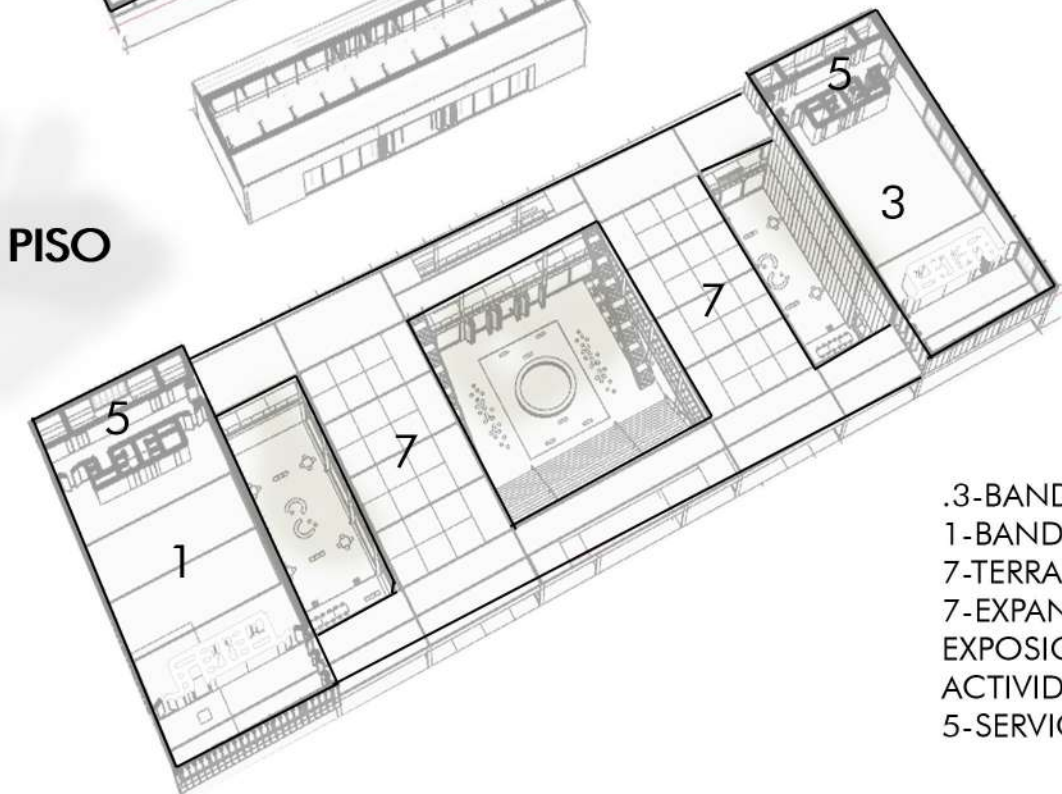

- .3-BANDEJA AUDITORIO
- 1-BANDEJA BIBLIOTECA
- 7-TERRAZA VERDE
- 7-EXPANSIONES CON EXPOSICIONES Y ACTIVIDADES FLEXIBLES
- 5-SERVICIOS

FUNDAMENTACIÓN DEL SITIO

UBICACIÓN: La elección del sitio de implantación se encontrará en la intersección del corredor verde y las calles principales de la ciudad. La elección está dada debido a la conexión directa desde el centro cívico y el uso de preexistencias como los galpones de ferrocarril.

COMPOSICIÓN FORMAL

Se respetará el ambiente que se interviene, siendo este un lugar de tranquilidad y recreación, un espacio verde. Se parte buscando que el edificio no sea de gran altura para evitar el impacto en el paisaje. Se decide enterrar un nivel generando una plaza de ingreso y a su vez elevando terrazas públicas al segundo nivel.

ESQUEMAS

Se parte de dos rectángulos unificandolos en el subsuelo y en el segundo nivel a través de programas y espacio público

PÚBLICO

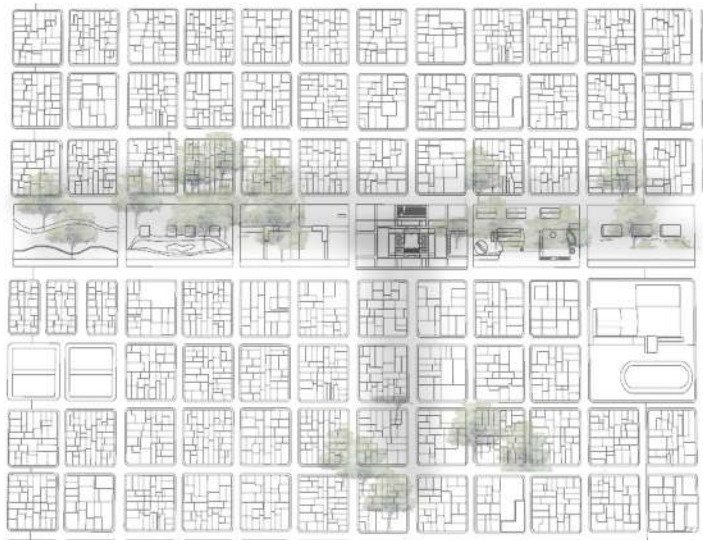

INTEGRADO



NIVEL -3

NIVEL +/- 0.00

NIVEL +4

PLAZA DE ACCESO EN SUBSUELO

CAJAS DE DIFERENTES ALTURAS

TERRAZAS EXPANSIONES



NODO URBANO



QUE PROGRAMAS LO ATRAVIESAN?

El patio, además de todas las actividades temporales que pueden realizarse en él, dispondrá de programas permanentes que lo alimentan.-EXPOSICIONES, BIBLIOTECA,HALL

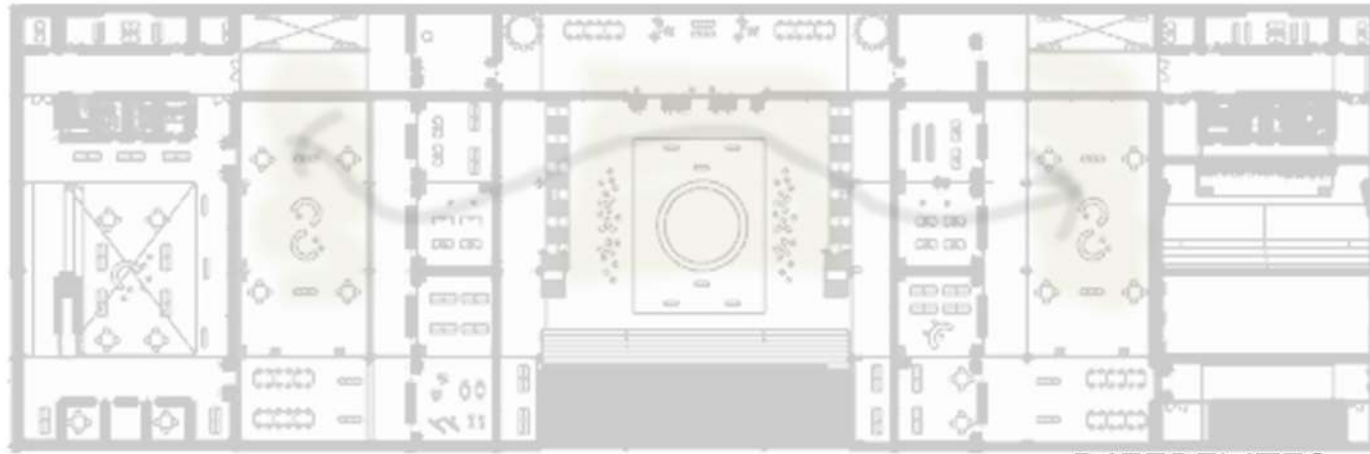

FLEXIBILIDAD

SIMETRÍA
EXPANSIONES

DIFERENTES
ARMADOS

USOS Y ACTIVIDADES

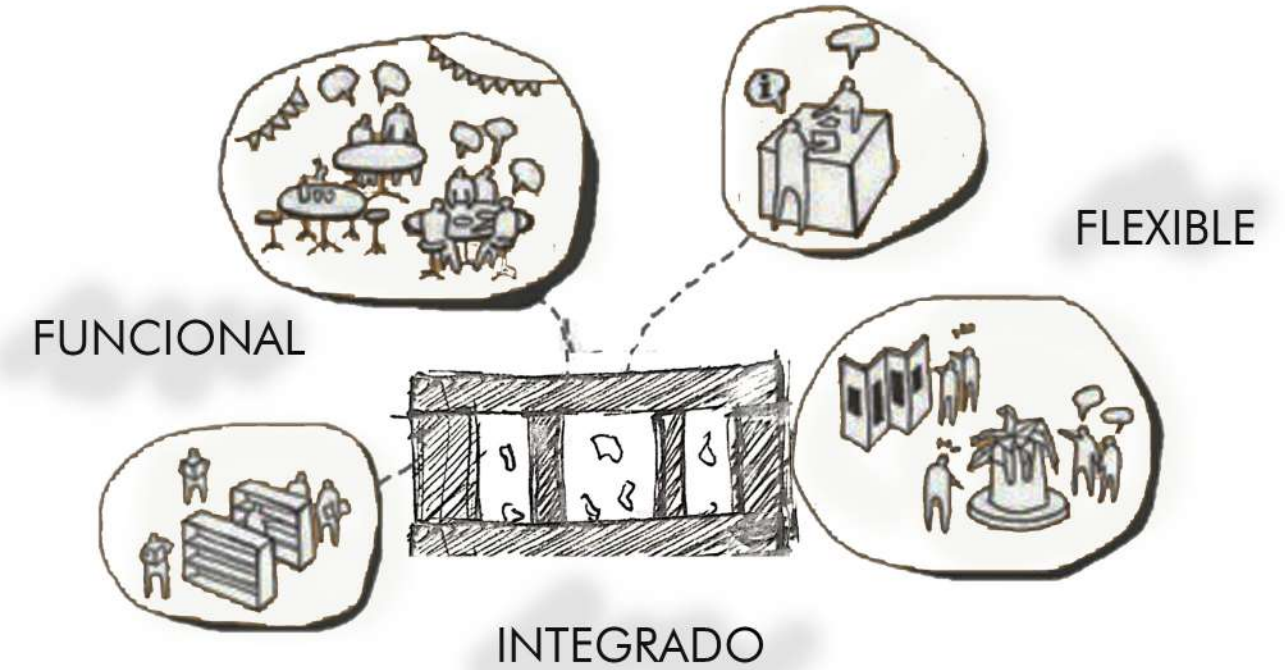

QUE PROGRAMAS LO RODEAN?

Entre los espacios que rodean y alimentan aún más el patio, se encuentran los talleres, el auditorio y la biblioteca. Así el patio se puede transformar en un ambiente de gran diversidad, ya que al mismo además de plaza de acceso, pueden expandir los diferentes talleres que se ofrecen en la institución

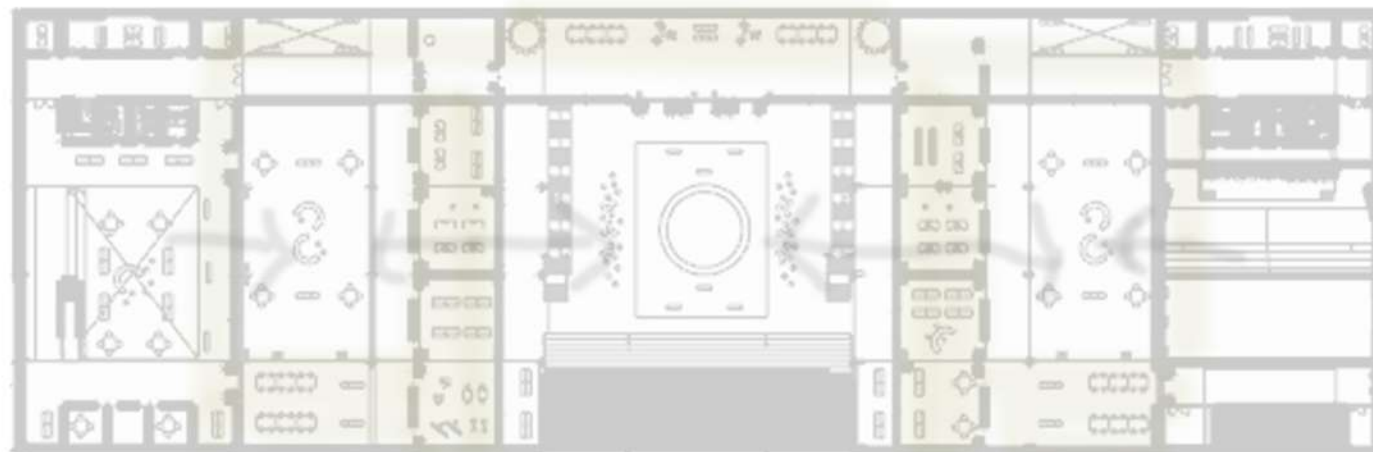

PLAZA DE ACCESO CONTENIDA

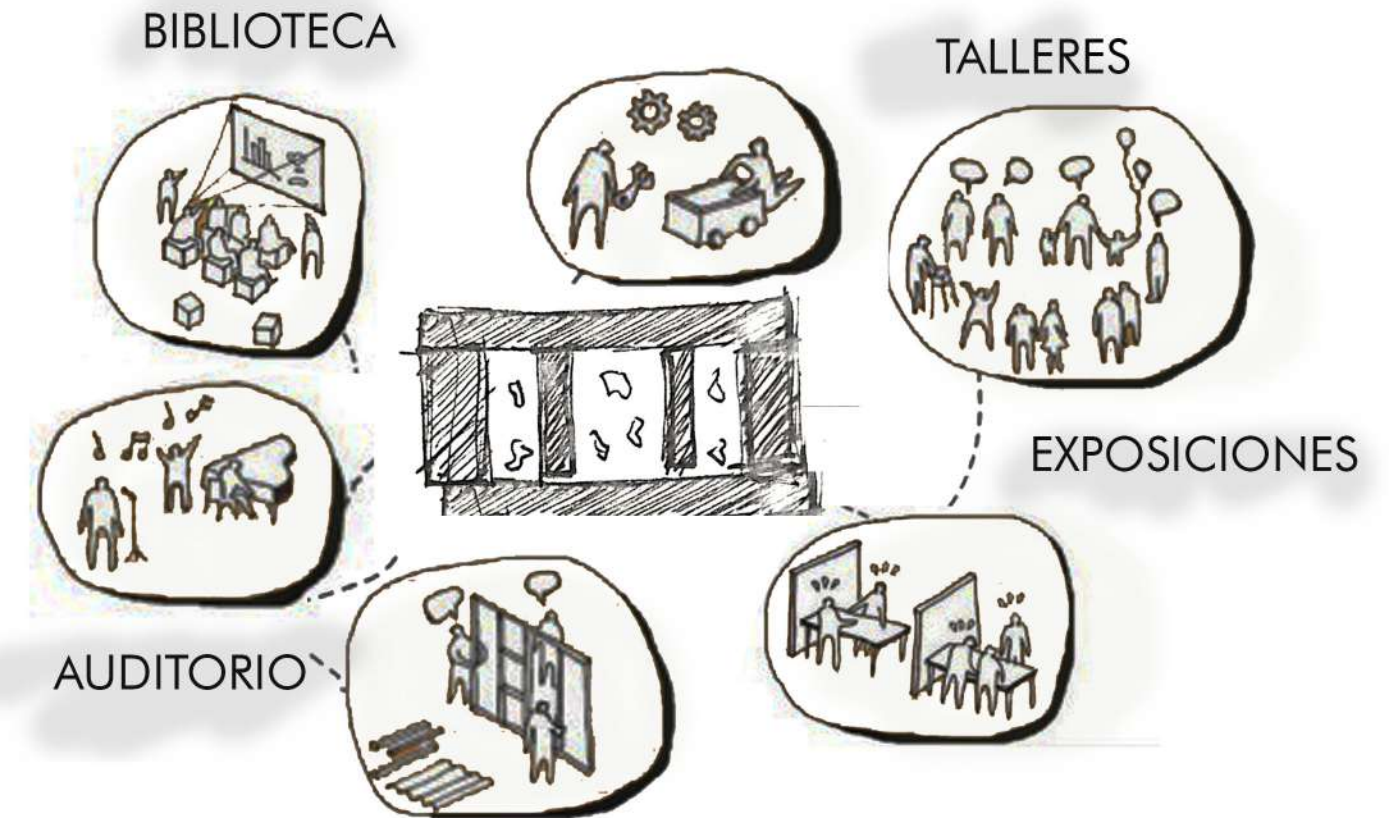

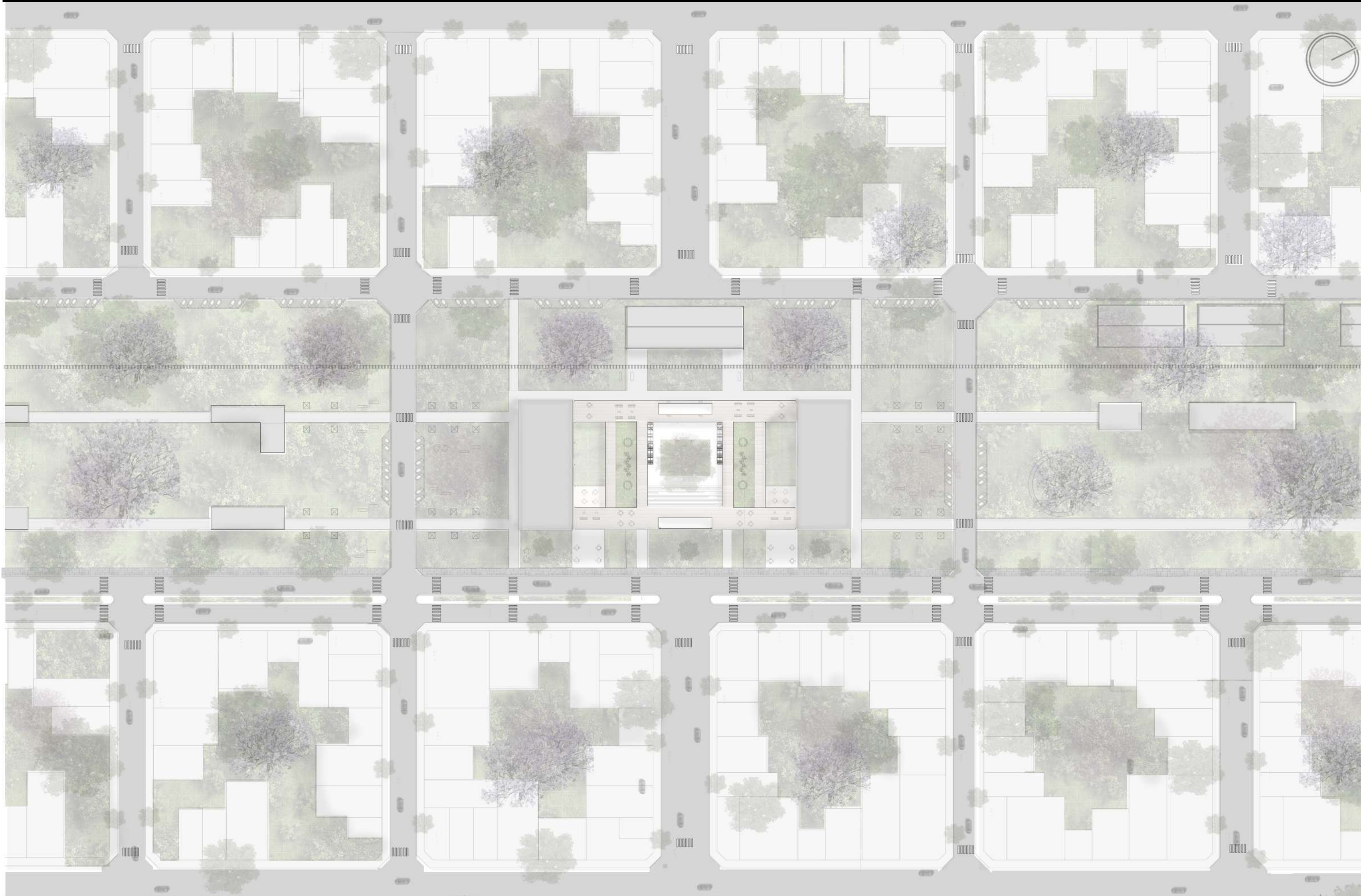

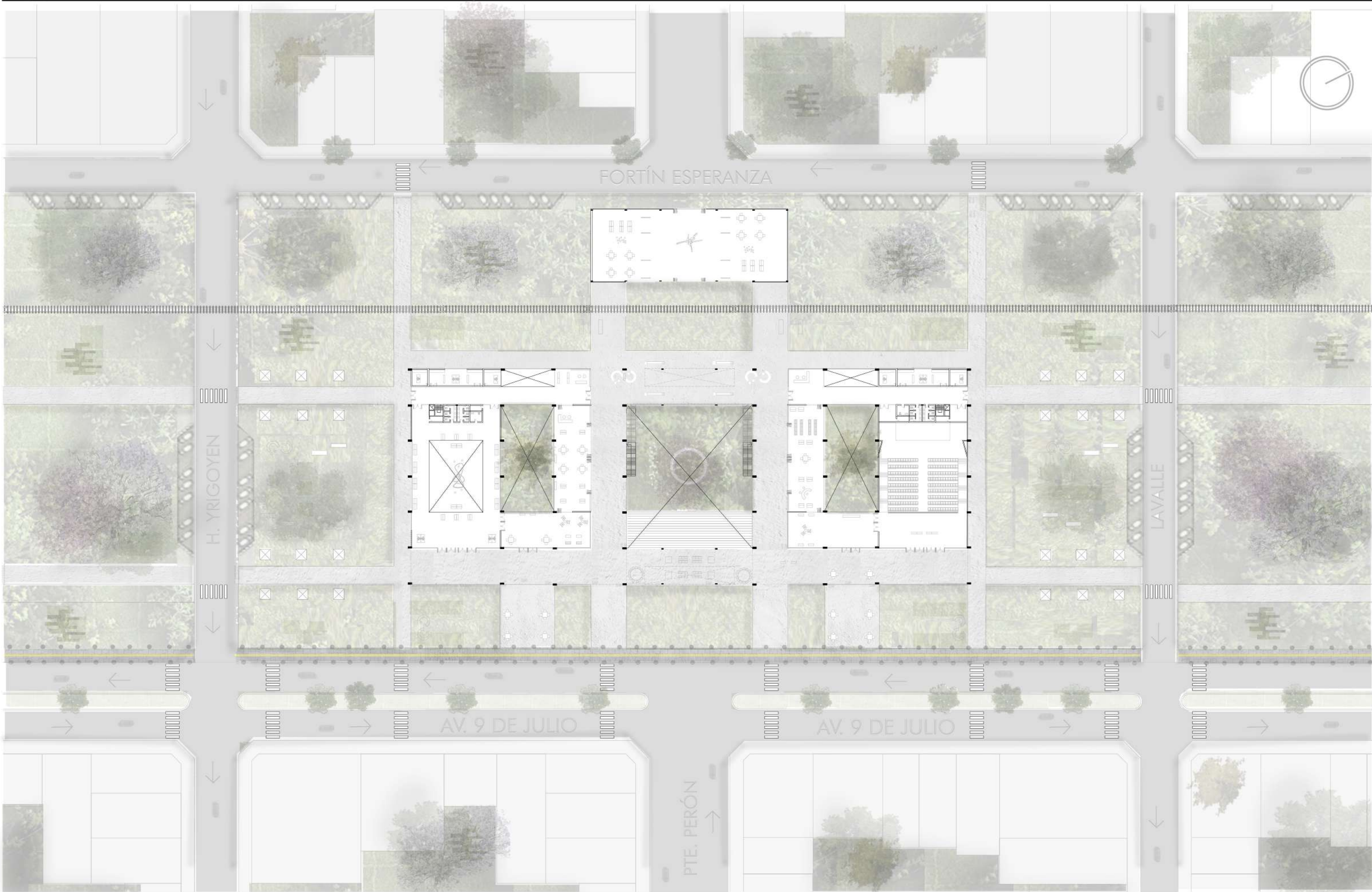

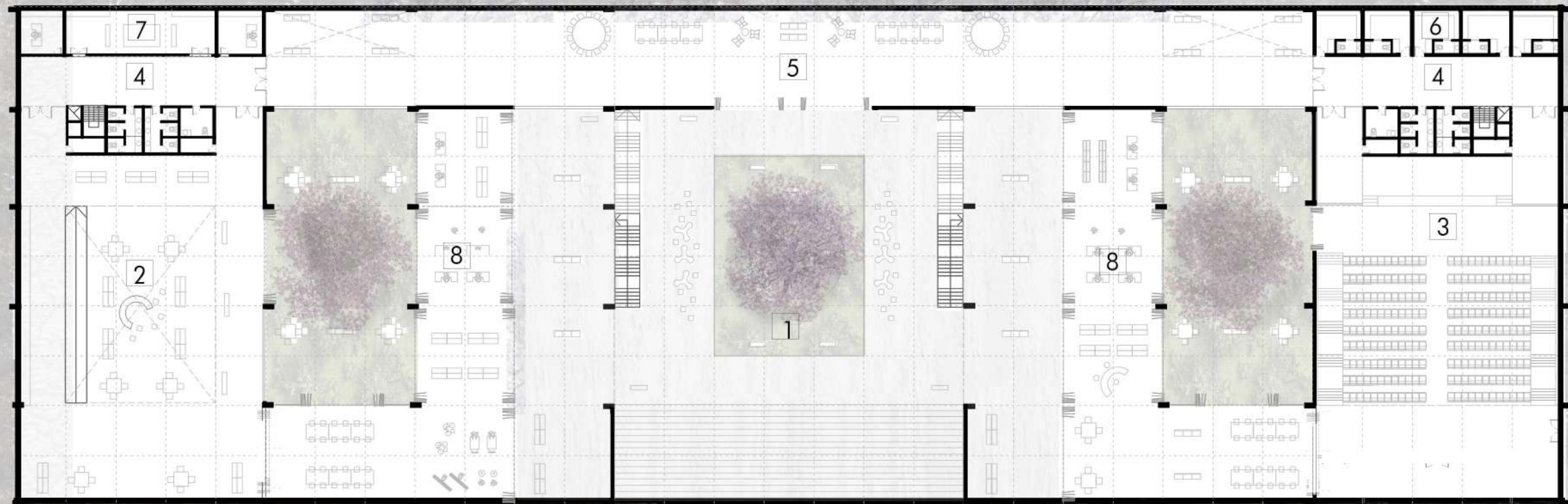

- 1- PLAZA ACCESO
- 2- BIBLIOTECA
- 3- AUDITORIO
- 4- SERVICIOS
- 5- SALA DE EXPOSICIONES
- 6- CAMARINES
- 7- SALA DE MAQUINAS
- 8- TALLERES/AULAS

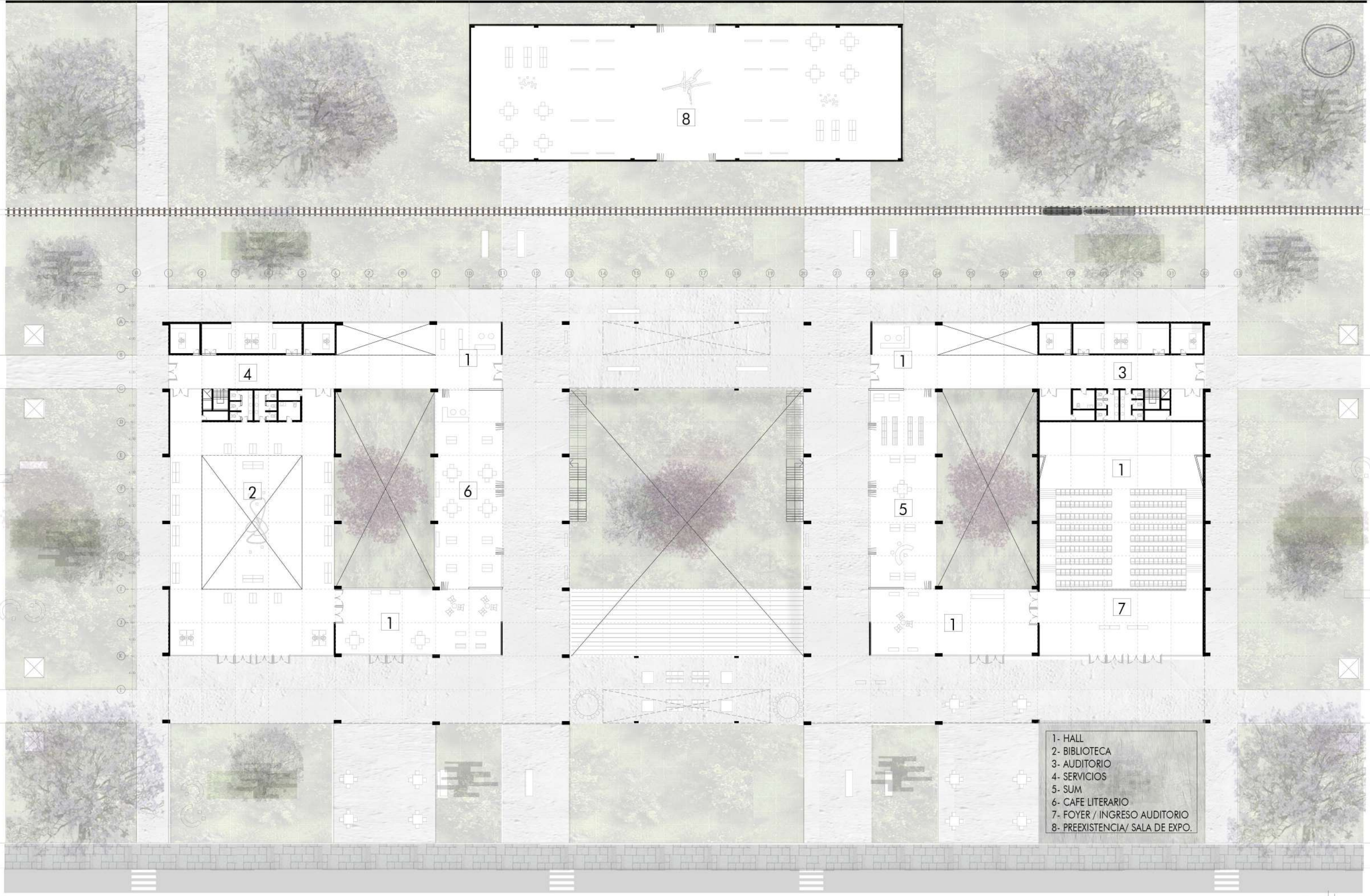

- 1- HALL
- 2- BIBLIOTECA
- 3- AUDITORIO
- 4- SERVICIOS
- 5- SUM
- 6- CAFE LITERARIO
- 7- FOYER / INGRESO AUDITORIO
- 8- PREEXISTENCIA/ SALA DE EXPO.

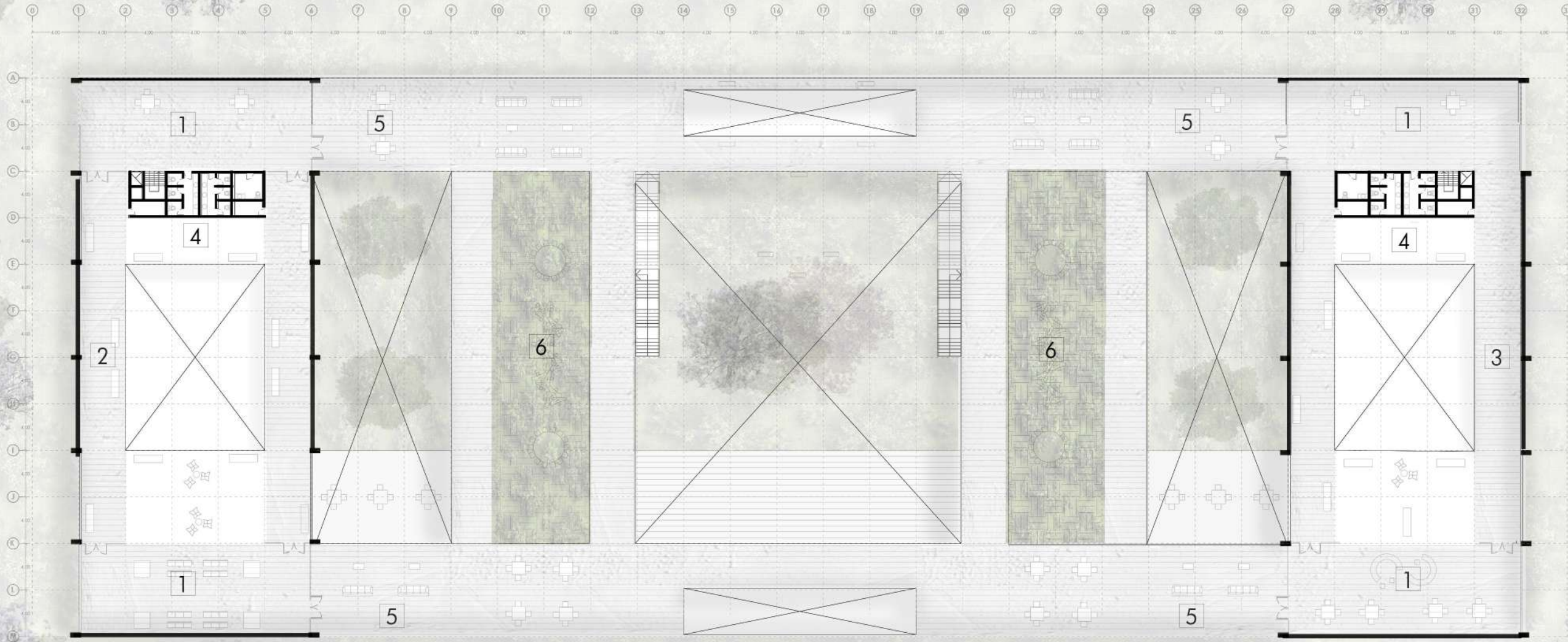

- 1- HALL
- 2- BANDEJA BIBLIOTECA
- 3- BANDEJA AUDITORIO
- 4- SERVICIOS
- 5- TERRAZA ACCESIBLE
- 6-TERRAZA VERDE ACCESIBLE





ENCUENTROS - EL PEATÓN Y EL PARQUE



INGRESOS - VISUALES



PLANTA BAJA - INGRESO A SUBSUELO

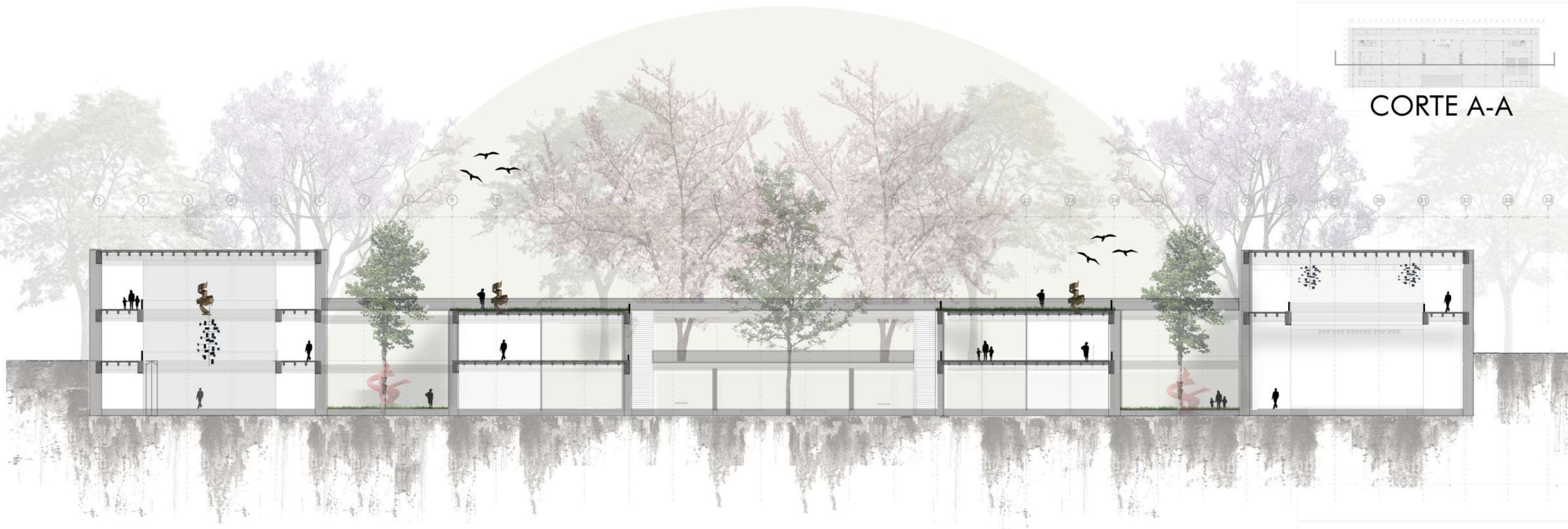

CORTE A-A



VISTA A-A

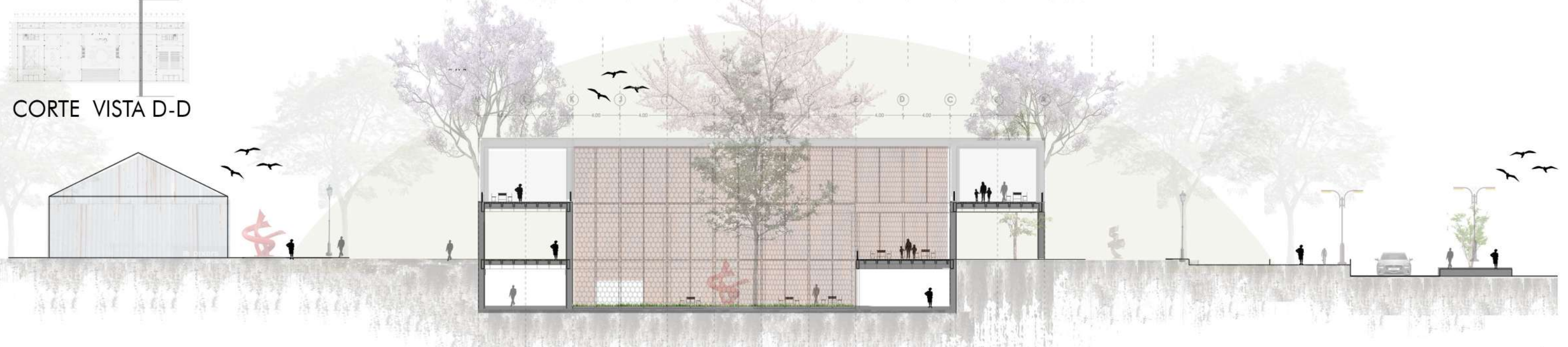
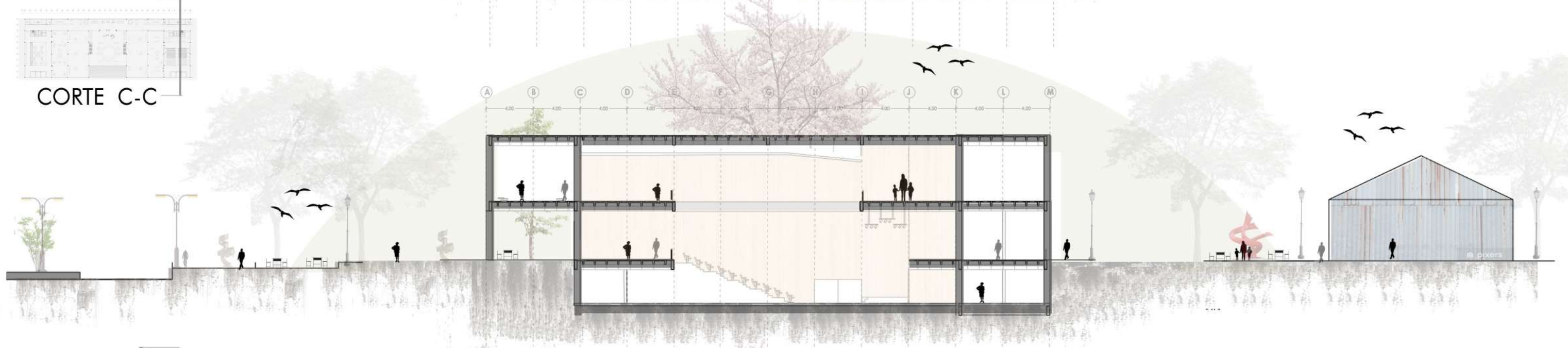
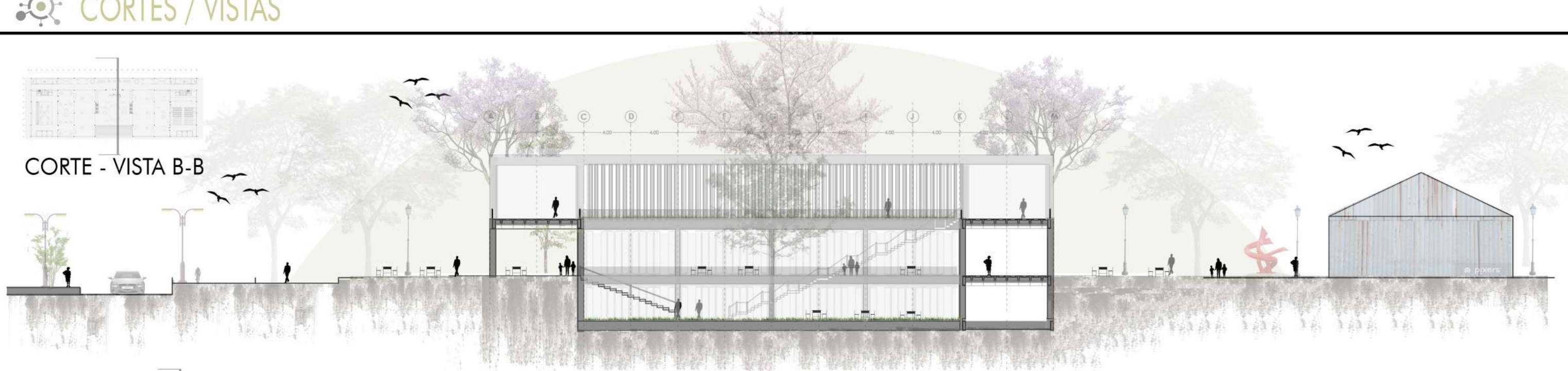





SEMICUBIERTO PLANTA BAJA - EXPANSIÓN CAFÉ LITERARIO/SUM



PLAZA DE ACCESO - SUBSUELO



PLAZA DE ACCESO - EXPANSIÓN



SALA DE EXPOSICIONES - EXPANSIÓN A PLAZA



PATIOS EN SUBSUELO - EXPANSIONES DE TALLERES, BIBLIOTECA Y AUDITORIO



BIBLIOTECA EN DOBLE ALTURA



TERRAZAS EN RELACIÓN A LOS PATIOS CON DIFERENTES VISUALES A LA CIUDAD

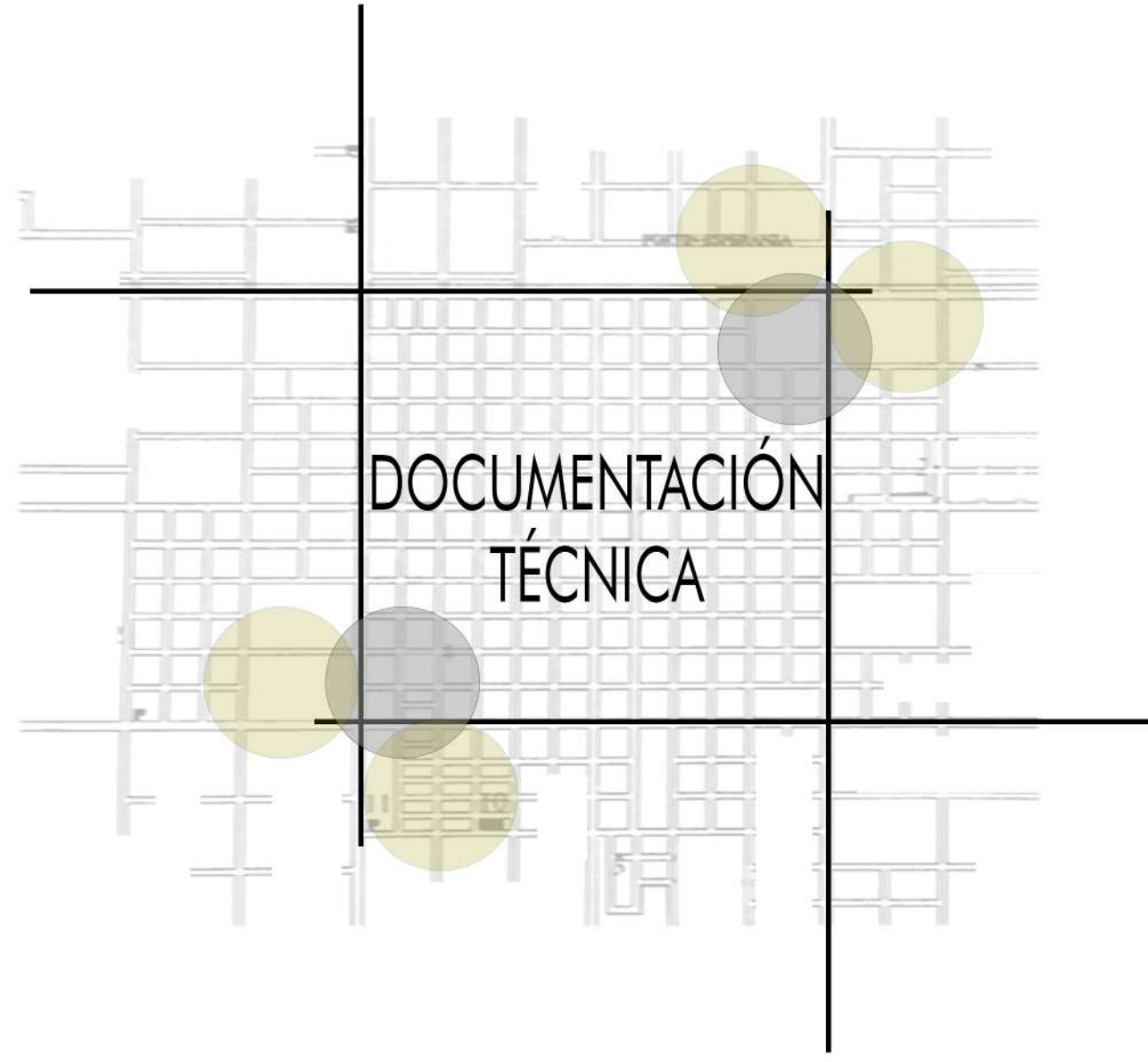

DOCUMENTACIÓN
TÉCNICA



NORMA IRAM 11603

ZONA III: TEMPLADA CÁLIDA

En general, en estas zonas tienen inviernos relativamente benignos, veranos no muy calurosos. Esta zona, Subzona IIIa: amplitudes térmicas mayores que 14°

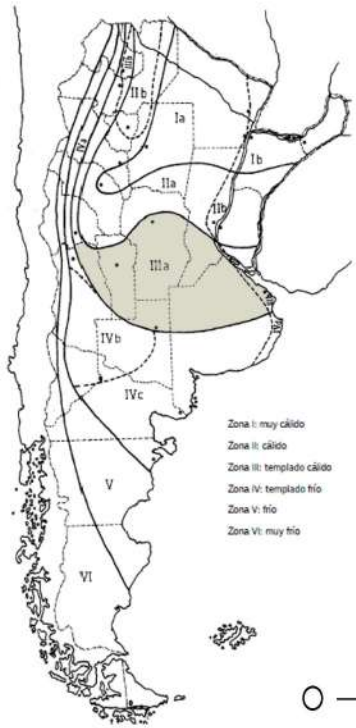

RECOMENDACIONES DE DISEÑO

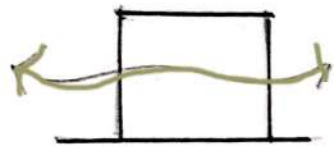
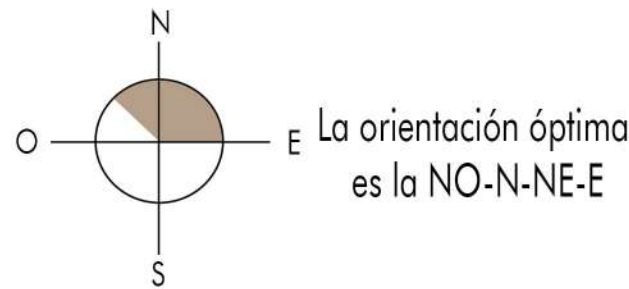

- VENTILACIÓN CRUZADA

- BUENA ORIENTACIÓN



INVIERNO



VERANO

- Se recomienda utilizar pinturas claras para exteriores

- PROTECCIÓN SOLAR EN ABERTURAS



-Parasoles verticales u horizontales cortinas, etc

ESTUDIO DE SUELOS

Es muy importante y primordial el estudio de suelos para conocer el comportamiento de los suelos como plano de fundación

- | | |
|----------------|-----------------|
| CONSISTENCIA | TIPO DE SUELO |
| RESISTENCIA | HUMEDAD NATURAL |
| PLASTICIDAD | AGRESIVIDAD |
| DEFORMABILIDAD | NIVEL FREÁTICO |
| GRANULOMETRIA | EXPANSIVIDAD |

ESTRUCTURA DE CONTENCIÓN

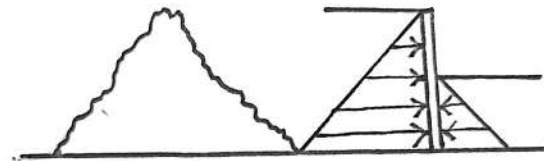

Cuando una construcción está parcialmente enterrada, los suelos tienden a empujar contra la construcción misma, obligando a disponer de estructuras que contengan ese empuje

EXCAVACIÓN DEL SUELO

Se deja rampa de acceso

COMPACTACIÓN DEBAJO DEL MURO DE CONTENCIÓN



Film de polietileno sobre el talud para sostén

HORMIGÓN POBRE, DE LIMPIEZA PARA NIVELAR Y REALIZAR LA ARMADURA DE LAS FUNDACIONES Y TABIQUES SEGUN CÁLCULO

HORMIGONADO DE FUNDACIONES Y LUEGO ENCOFRADO DE TABIQUES

FUNDACIONES

Es la parte de la estructura encargada de transmitir las cargas al suelo

Teniendo en cuenta la zona y los diferentes tipos de suelo se opta por realizar el correspondiente estudio de suelos y luego ver si reemplazar el manto a utilizar.

Se opta por cabezales con pilotes y vigas de arriostramiento, con el objetivo de buscar la profundidad necesaria

Los cabezales son un tipo de elemento estructural con componentes de hormigón armado de gran rigidez y volumen que cumplen con el objetivo de conectar los pilotes que transfieren las cargas. Los cabezales se proyectan para resistir las solicitaciones de las columnas transmitiéndolas a los pilotes, los mismos resistirán por punta o fuste

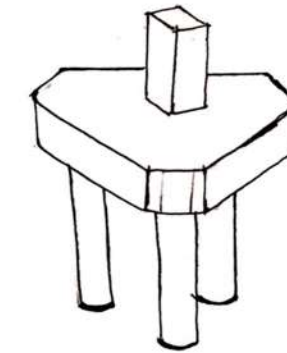
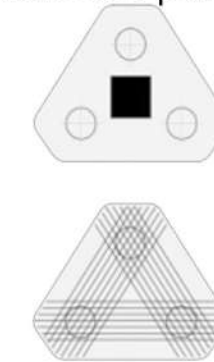

PILOTE CON CABEZAL

ESTRUCTURA PÓRTICO DE H°A°

Sistema de vigas y columnas que están conectadas rigidamente entre sí por nudos, lo que da rigidez y durabilidad

Los pórticos apoyan en el suelo a través de fundaciones profundas o indirectas que producirán una transferencia de cargas hacia los mantos más profundos

ESQUEMA ESTRUCTURAL

MP: 4m
MB: 0.10M

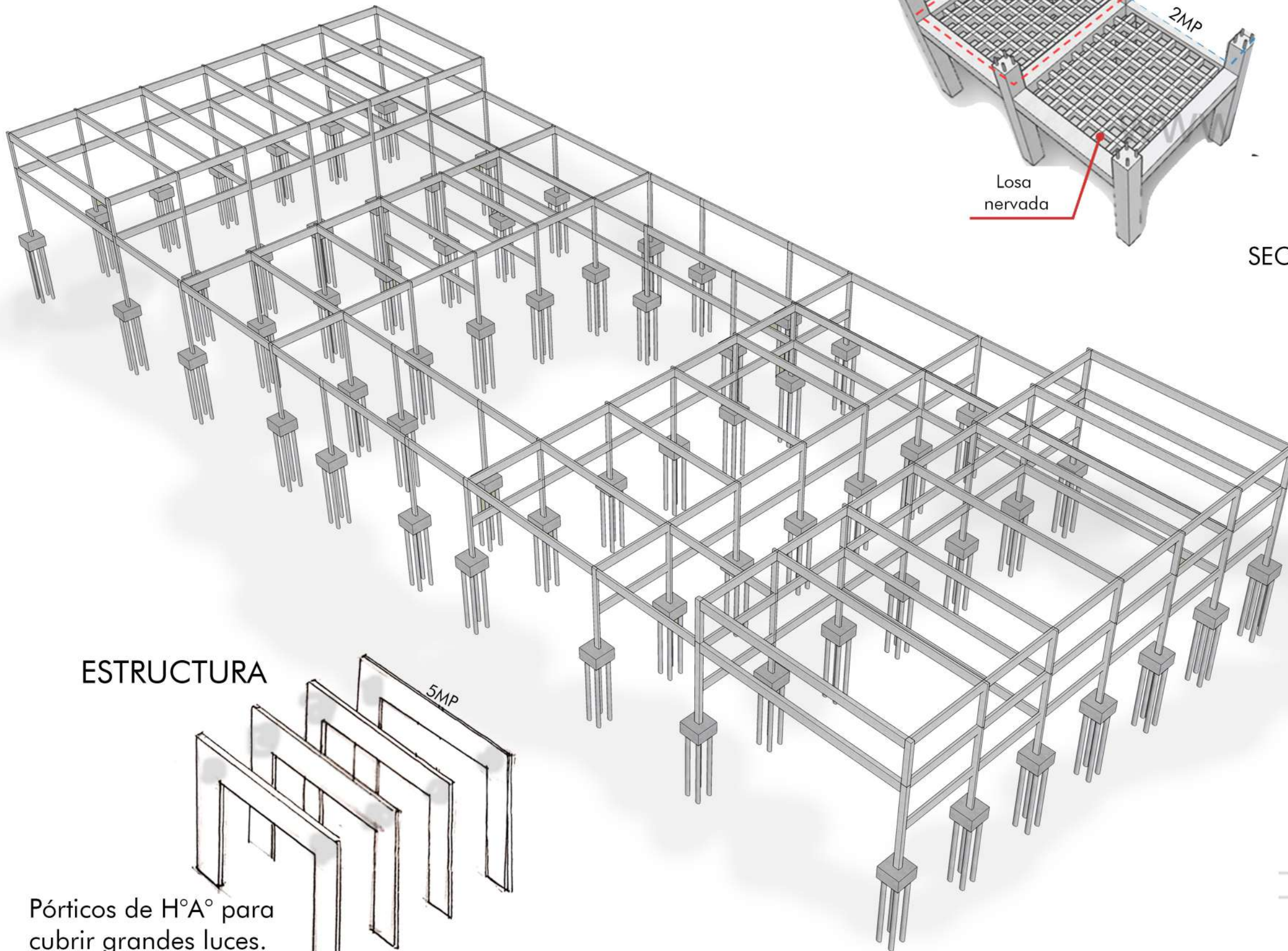

ESTRUCTURA

Pórticos de H°A° para cubrir grandes luces.
Viga de 1.10 x 0.8
Columna de 1.00.40

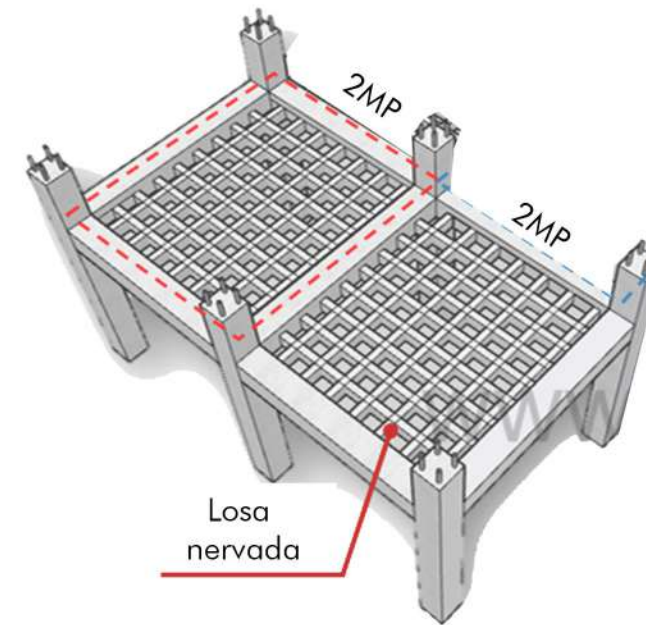

ENTREPISO

Losa nervada de H°A°

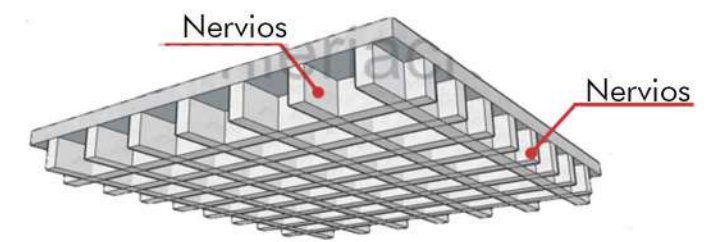

SECCIÓN DE LOSA NERVADA



Casetonado de H°A° cada 1m con estructura aporricada para lograr cubrir grandes luces

FUNDACIÓN

Pilotes de H°A° con cabezal de 2.00X2.00M

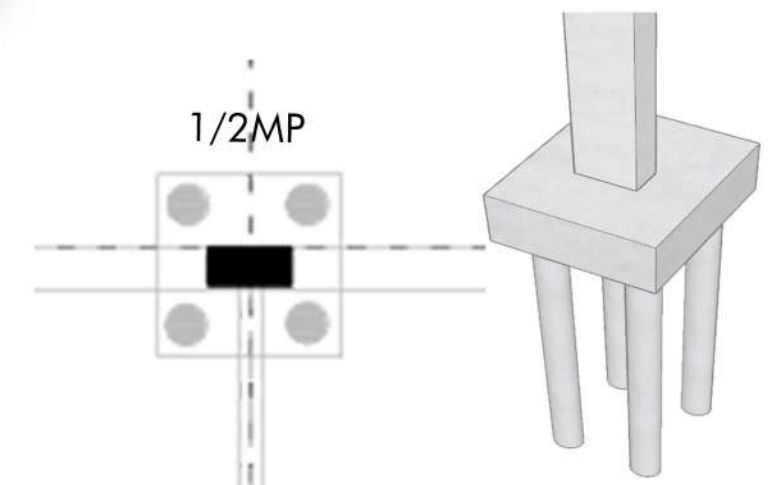

PLANTA FUNDACIONES

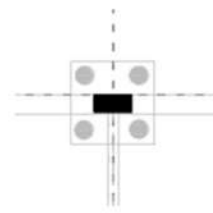

PILOTE CON CABEZAL
2.00 x 2.00M

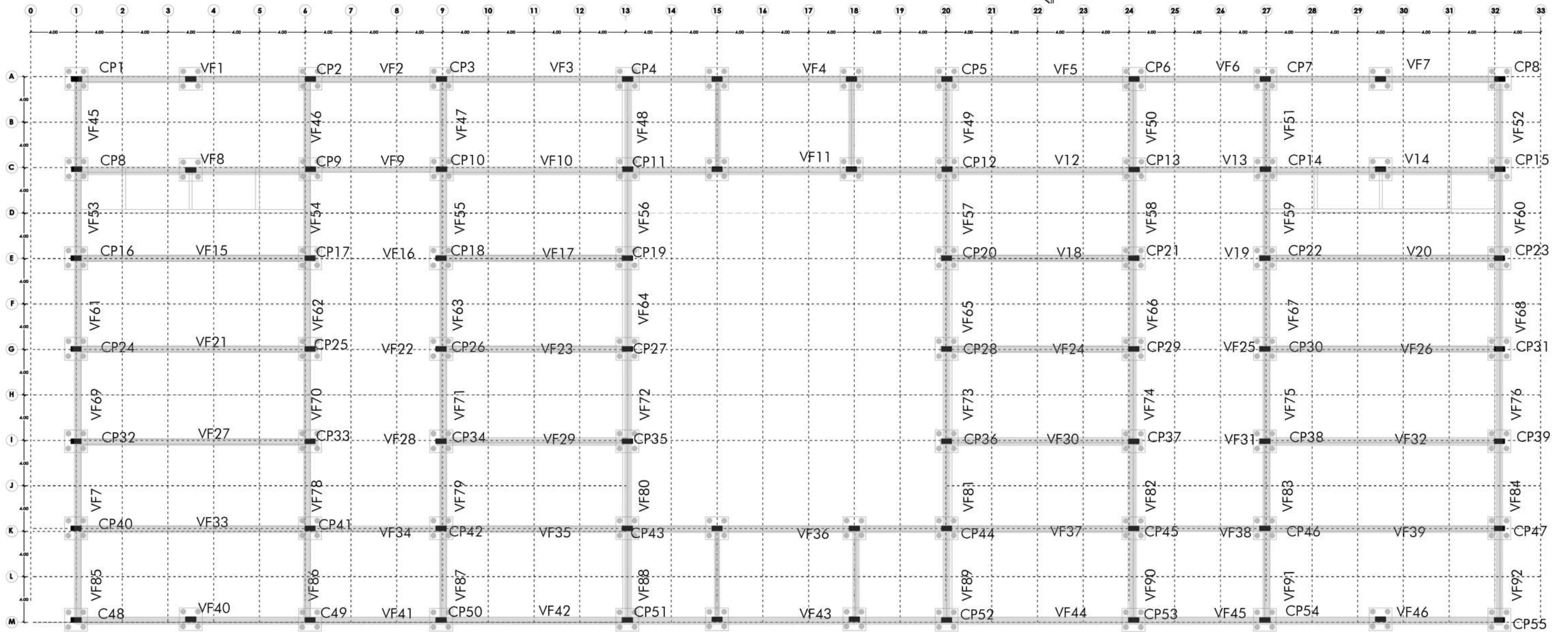
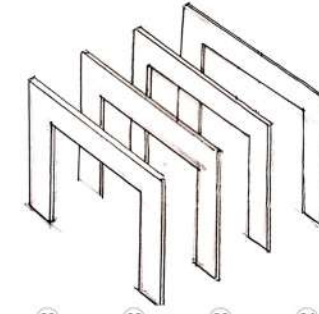

El sistema de fundaciones adoptado es el pilote con cabezal de hormigón armado que trabaja por punta y fuste. Se vinculan a través de vigas de arriostre.

Los pilotes de H^oA^o, una vez hincados, se desmochan en la zona de la cabeza dejando las armaduras longitudinales a la vista, que quedarán embutidas en el cabezal de pilotes.

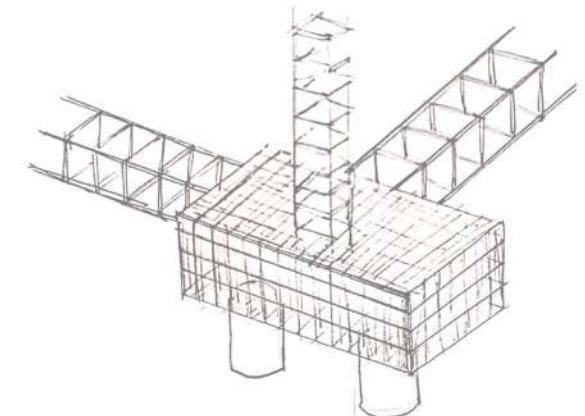

LOSAS CASETONADA

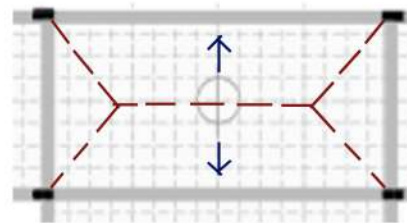
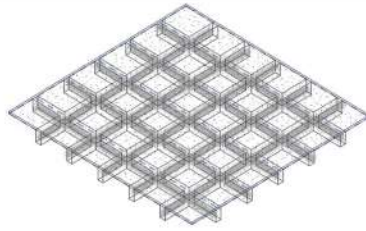

Esquema de esfuerzo

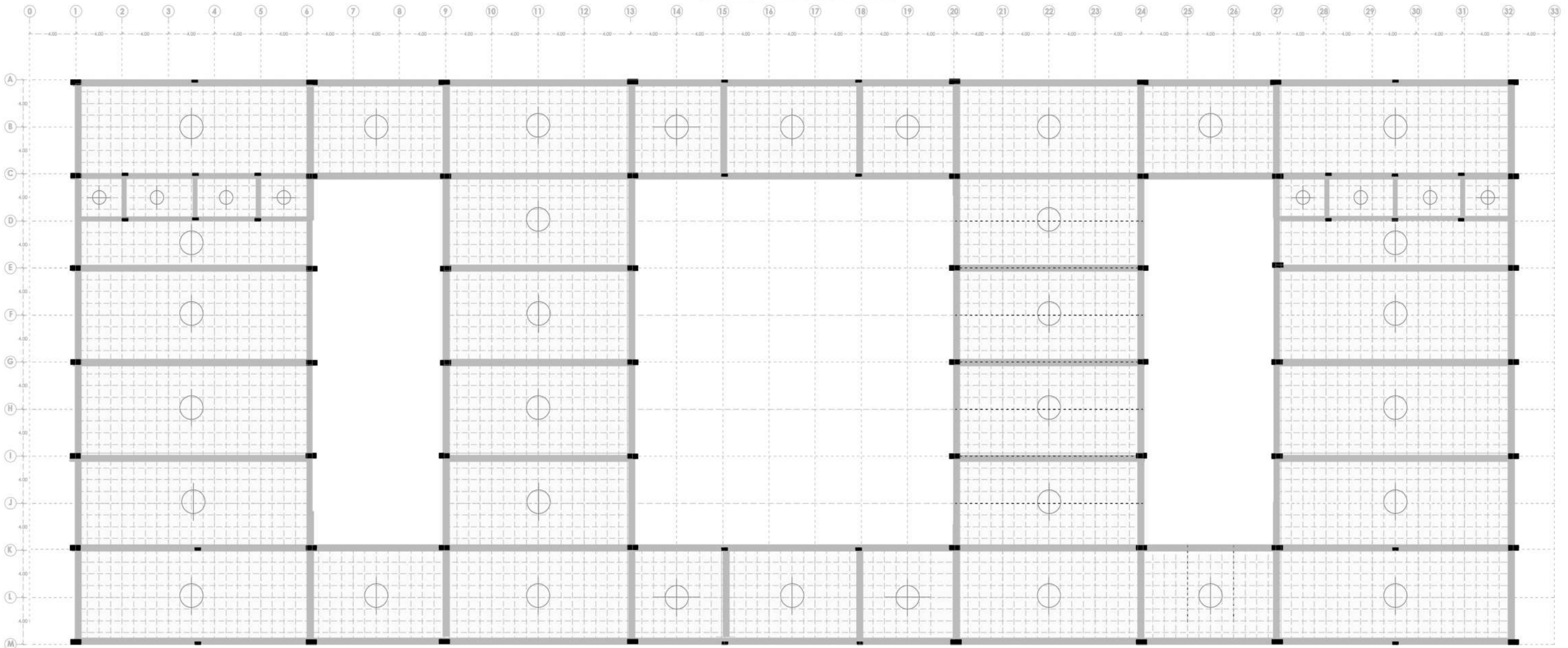

Todos los niveles se desarrollan con pórticos de sección continua de 0.50x1, buscando rigidez en los nudos, para su óptimo trabajo. Cada pórtico se vinculará a través de vigas de arriostre en cada nivel.

Se utilizará losa nervurada, casetonado de H°A°, esto permite cubrir grandes luces, un menor peso gracias a los hueos y un mayor ahorro de Hormigón

VENTAJAS

Los esfuerzos de flexión y corte son relativamente bajos y repartidos en grandes áreas.

- Permite colocar muros divisorios libremente.
- Se puede apoyar directamente sobre las columnas sin necesidad de traveses de carga entre columna y columna.
- Resiste fuertes cargas concentradas, ya que se distribuyen a áreas muy grandes a través de las nervaduras cercanas de ambas direcciones.
- Las losas reticulares son más livianas y más rígidas que las losas macizas.

- Aislamiento acústico y térmico.
- La ausencia de traveses a la vista elimina el falso plafón. la presencia de voladizos de las losas, que alcanzan sin problema 4 metros.
- Mayor rigidez de los entrepisos, soporta cargas muy fuertes.



CORTE CONSTRUCTIVO

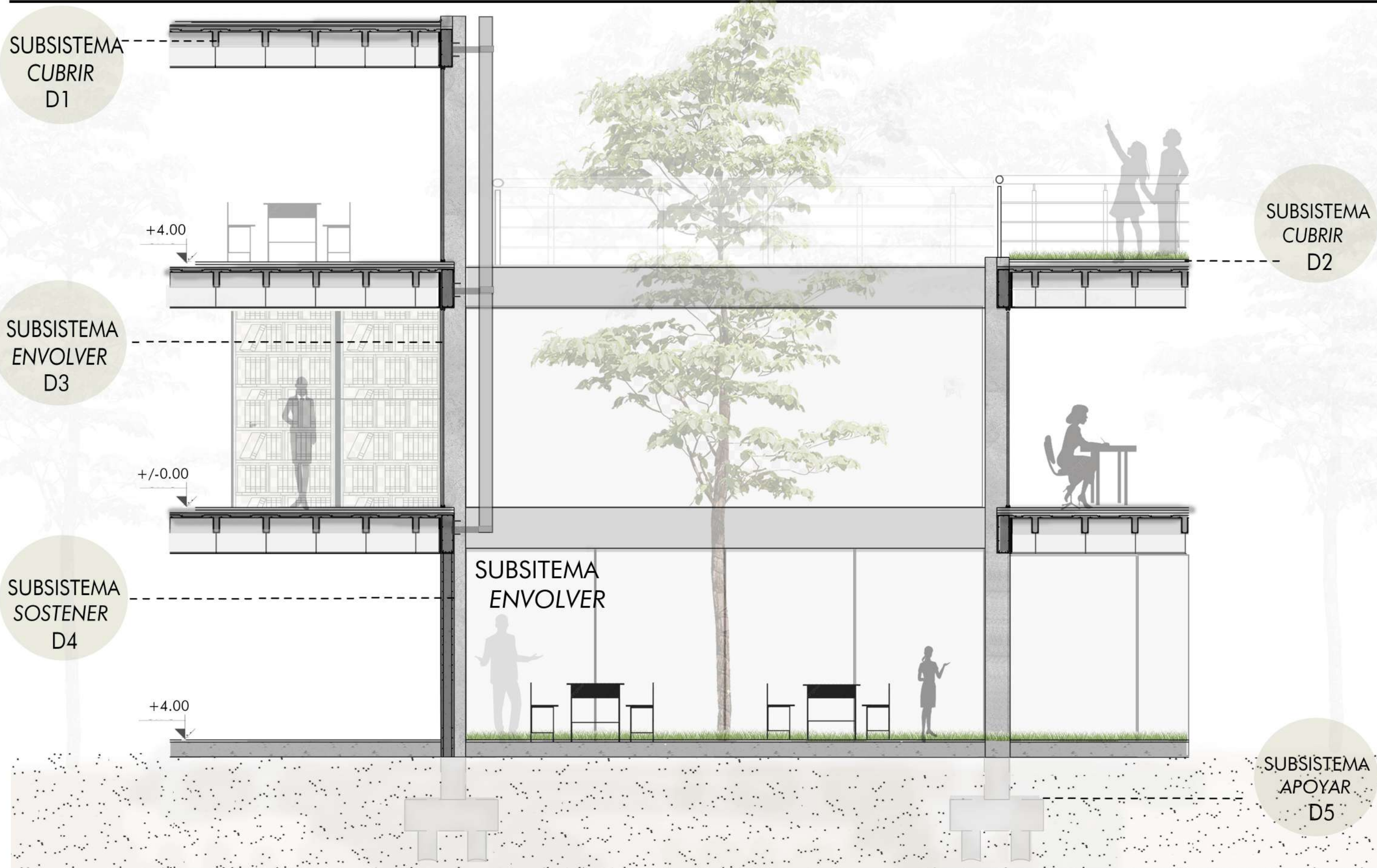

- REFERENCIAS
- SUBSISTEMA APOYAR: Sistema de pilote con cabezal s/ cálculo
 - SUBSISTEMA SOSTENER: Estructura aporricada de H° A°
 - SUBSISTEMA ENVOLVER: Tabique de H°A° + Carpinteria de Aluminio DVH
 - SUBSISTEMA CUBRIR: Losa de H°A° nervada - Terraza verde transitable

SUBSISTEMA CUBRIR

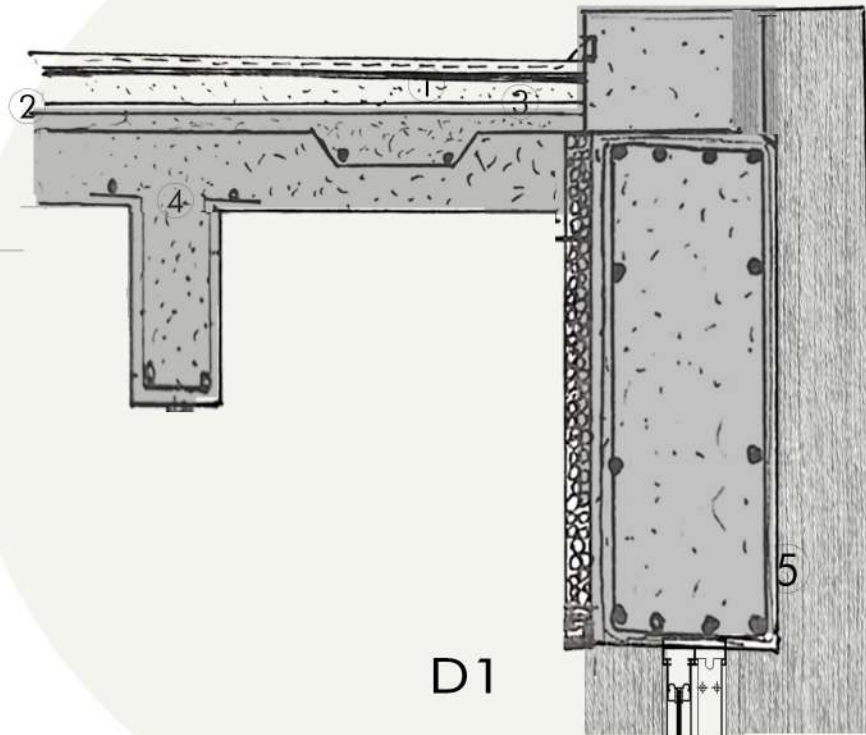

- ① Membrana hidrófuga
- ② Contrapiso de hormigón pobre
Planchas de EPS e: 50mm
- ③ Barrera de vapor: Fil de Polietileno 200 m
- ④ Losa nervada Hormigón Armado
Aislación térmica: lana de vidrio 50mm
- ⑤ Columna pórtico de H°A°
- ⑥ Carpintería de Aluminio DVH

SUBSISTEMA CUBRIR

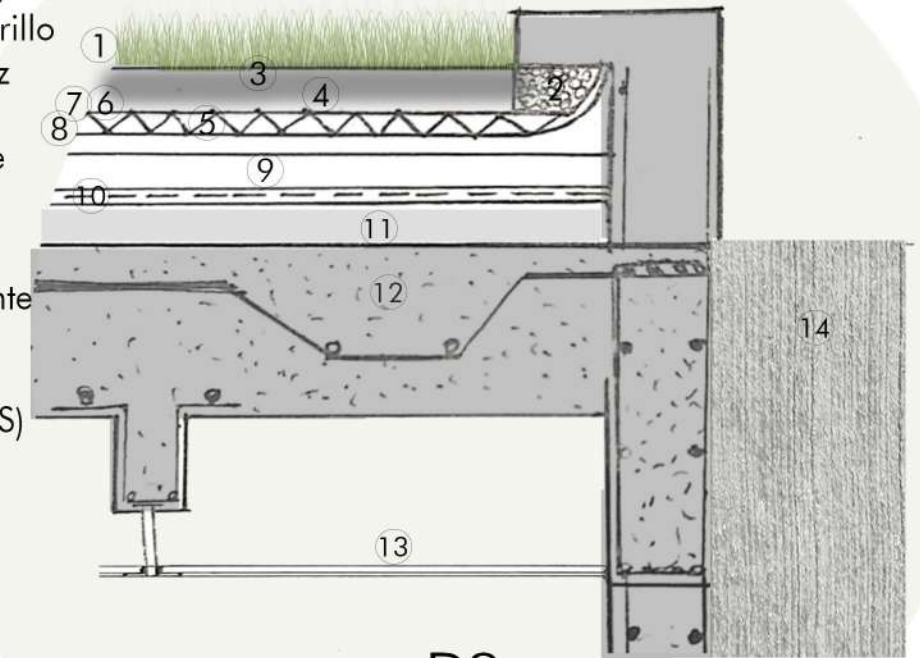

- ① Vegetación
- ② Piedra partida perimetral
- ③ Sustrato orgánico de ladrillo
- ④ Lámina geotextil anti raíz
- ⑤ Celdas de drenaje
- ⑥ Membrana impermeable
- ⑦ Carpeta de Nivelación
- ⑧ Azotado hidrófugo
- ⑨ Contrapiso para pendiente
- ⑩ Barrera de vapor
- ⑪ Aislación térmica esp. 30mm (Placas rígidas EPS)
- ⑫ Losa nervada de H°A° s/cálculo
- ⑬ Cieloraso placa de roca de yeso
- ⑭ Columna pórtico de H°A°

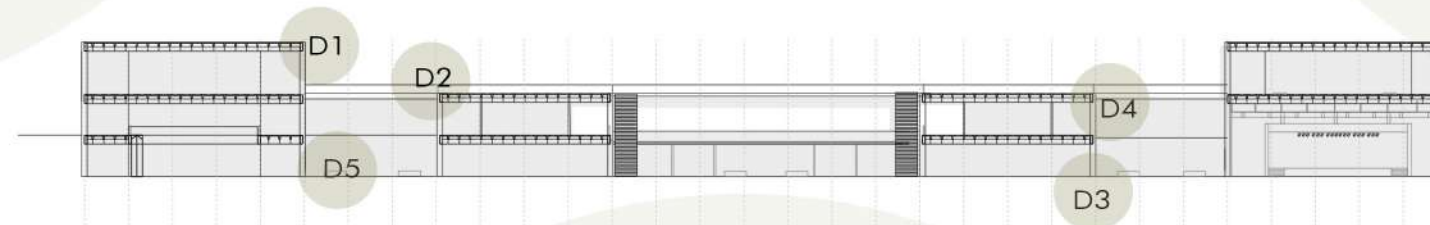

SUBSISTEMA ENVOLVER

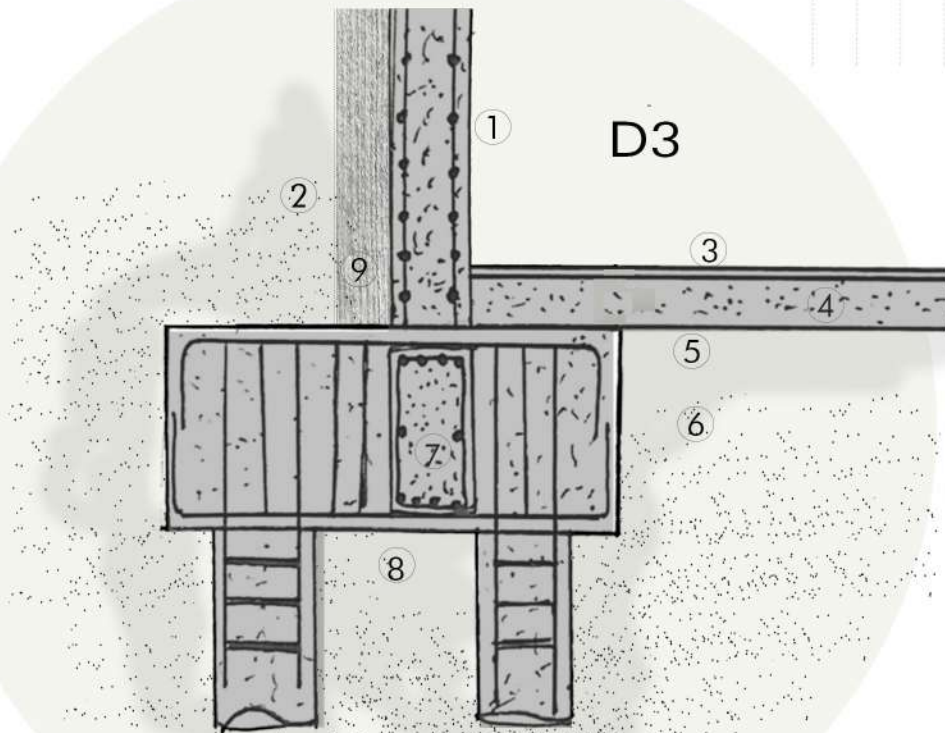

- ① Submuración de H°A°
- ② Capa impermeable vertical
Film de polietileno
- ③ Carpeta + piso de cemento alisado
- ④ Contrapiso de Hormigón pobre 15cm
- ⑤ Capa impermeable horizontal
Film de polietileno
- ⑥ Capa de tosca
- ⑦ Viga de arriostre
- ⑧ Pilote con cabezal
- ⑨ Columna pórtico de H°A°

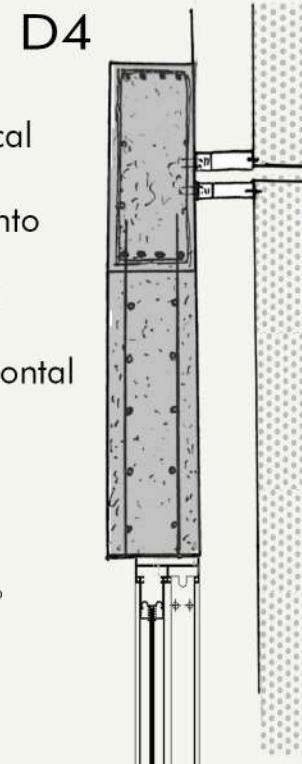

- ① Viga de H°A°
- ② Tabique de H°A°
- ③ Carpintería de Aluminio DVH
- ④ Parasoles de metal micro perforado
- ⑤ Planchuela de Acero en L
- ⑥ Tornillo con tuerca
- ⑦

SUBSISTEMA APOYAR



SUBSISTEMA SOSTENER

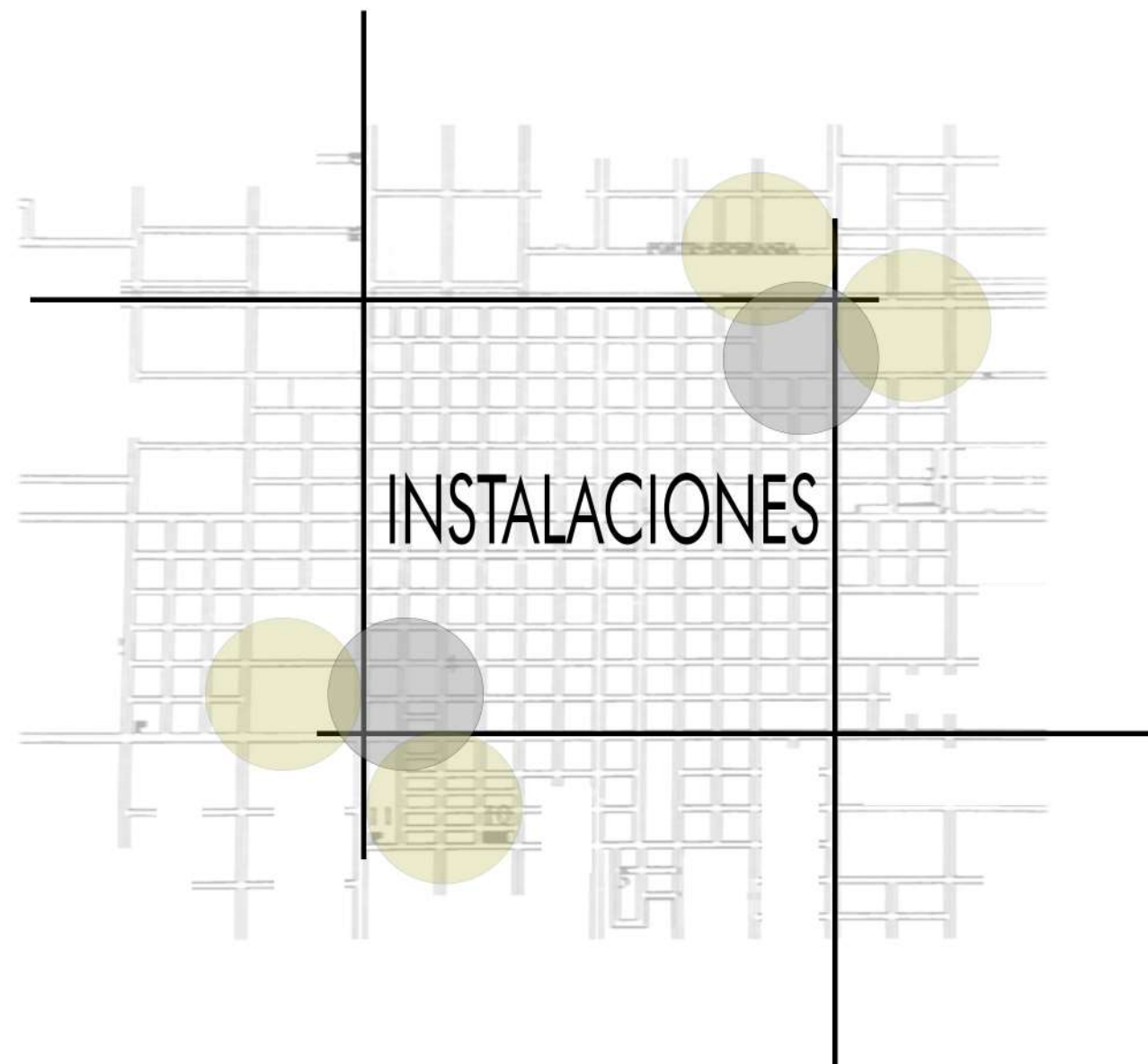

CLIMATIZACIÓN

Será utilizado en el resto del edificio.

Se ubicará en sala de máquinas combinado con un sistema de ventilación.

VENTAJAS

- Alta eficiencia energética
- Flexibilidad
- Permite elegir diferentes unidades terminales.

COMPONENTES DEL SISTEMA

Unidad Evaporadora (Unidad interior)

Se produce la evaporación/condensación del gas, intercambiando la energía térmica con el aire y por lo tanto calentándolo o enfriándolo. Las unidades utilizadas serán tipo CASSETE





Unidad Condensadora (Unidad exterior)

Se Ubicará en cubierta/terrazas. Contienen compresores de tipo scroll con un sistema inverter que varía la velocidad de giro en función de la demanda

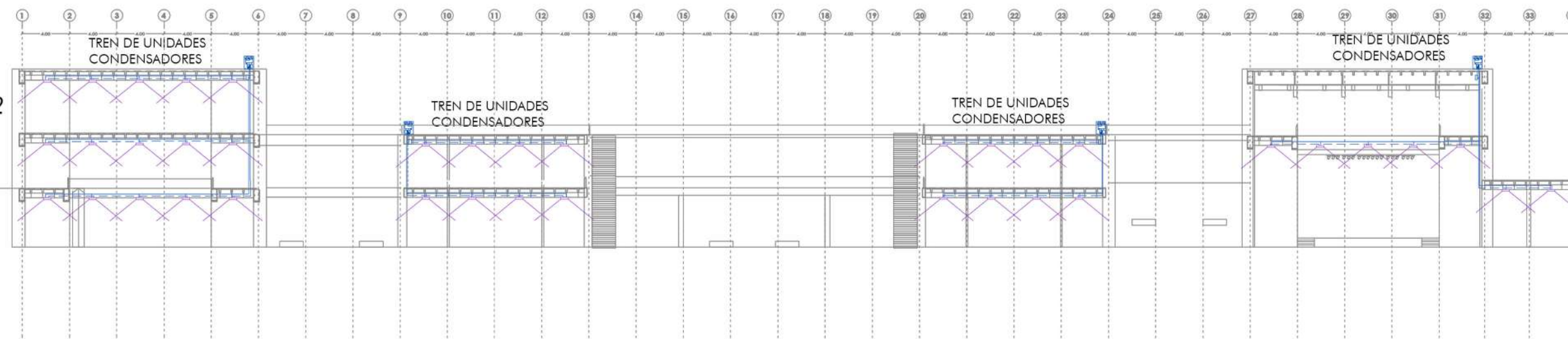
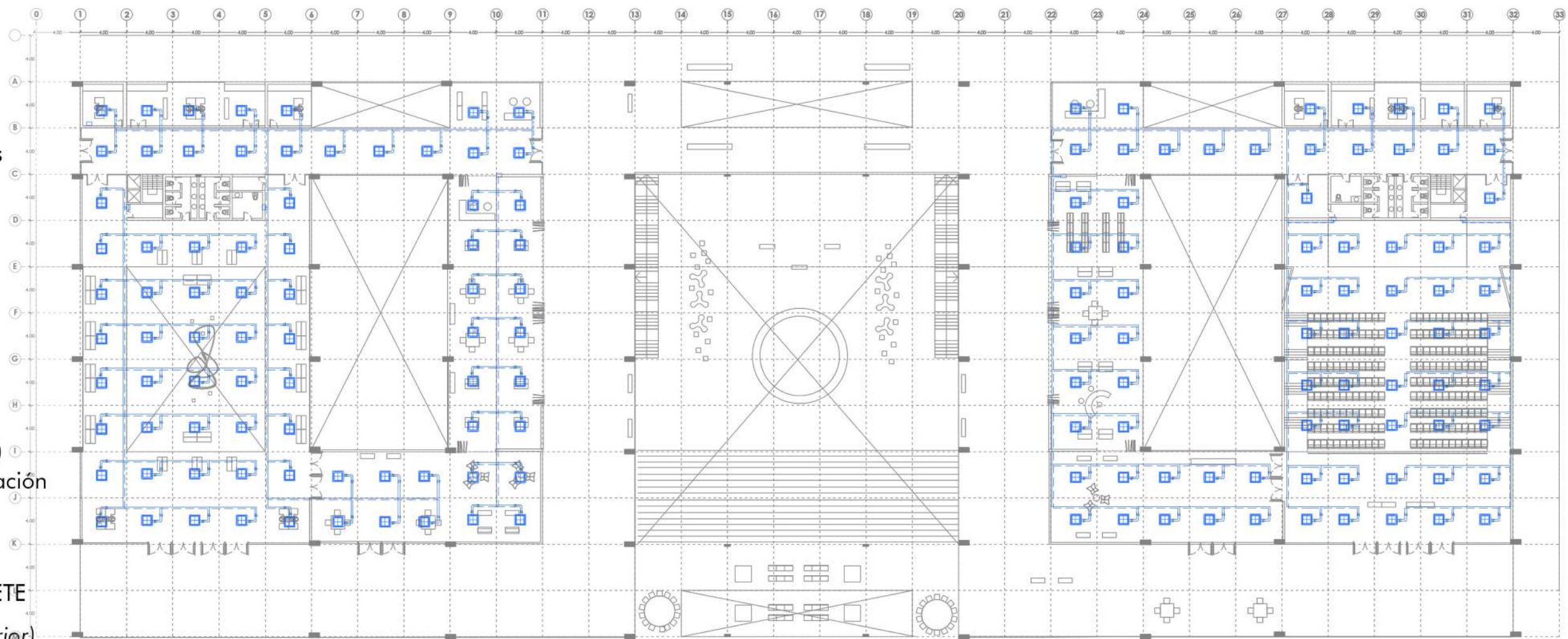
Distribución del refrigerante: Cuenta con 2 líneas de cobre, una para el líquido y otra para el gas. Ambas de cobre

Sistema de control: El usuario podrá seleccionar las condiciones ambientales para cada zona o local.



-  Tren de unidades condensadoras
-  Derivación Header
-  Derivación Joint
-  Línea de gas
-  Línea de líquido

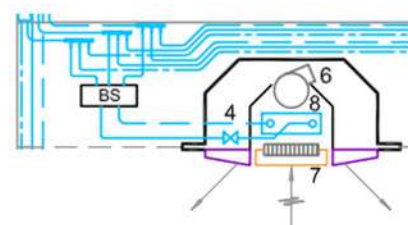

UNIDAD EVAPORADORA TIPO CASSETE

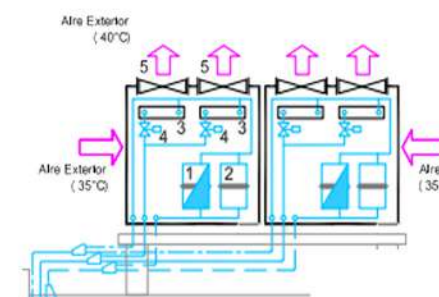

- 1 Compresor capacidad variable
- 2 Compresor capacidad fija
- 3 Condensador
- 4 Válvula expansión electrónica
- 5 Ventilador axial
- 6 Ventilador centrifugo
- 7 Filtro
- 8 Evaporador

TREN DE UNIDADES CONDENSADORAS

INCENDIO

EXTINCIÓN

Medios activos de protección contra incendio. Agentes extintores contenidos, viajan vías de conductos hasta los dispositivos manuales/ automáticos. Se utilizará un sistema de extinción presurizada por agua.

ELEMENTOS DEL SISTEMA

Tanque de reserva de incendio con sistema Jockey: Reserva de agua en tanque exclusivo + sistema de bombas jockey.

Bomba jockey: Mantiene la presión en la red.

Bomba Principal: Entrega el caudal y presión necesaria para el funcionamiento del sistema.

Bomba auxiliar: Entra en funcionamiento en caso de que la bomba principal no funcione.

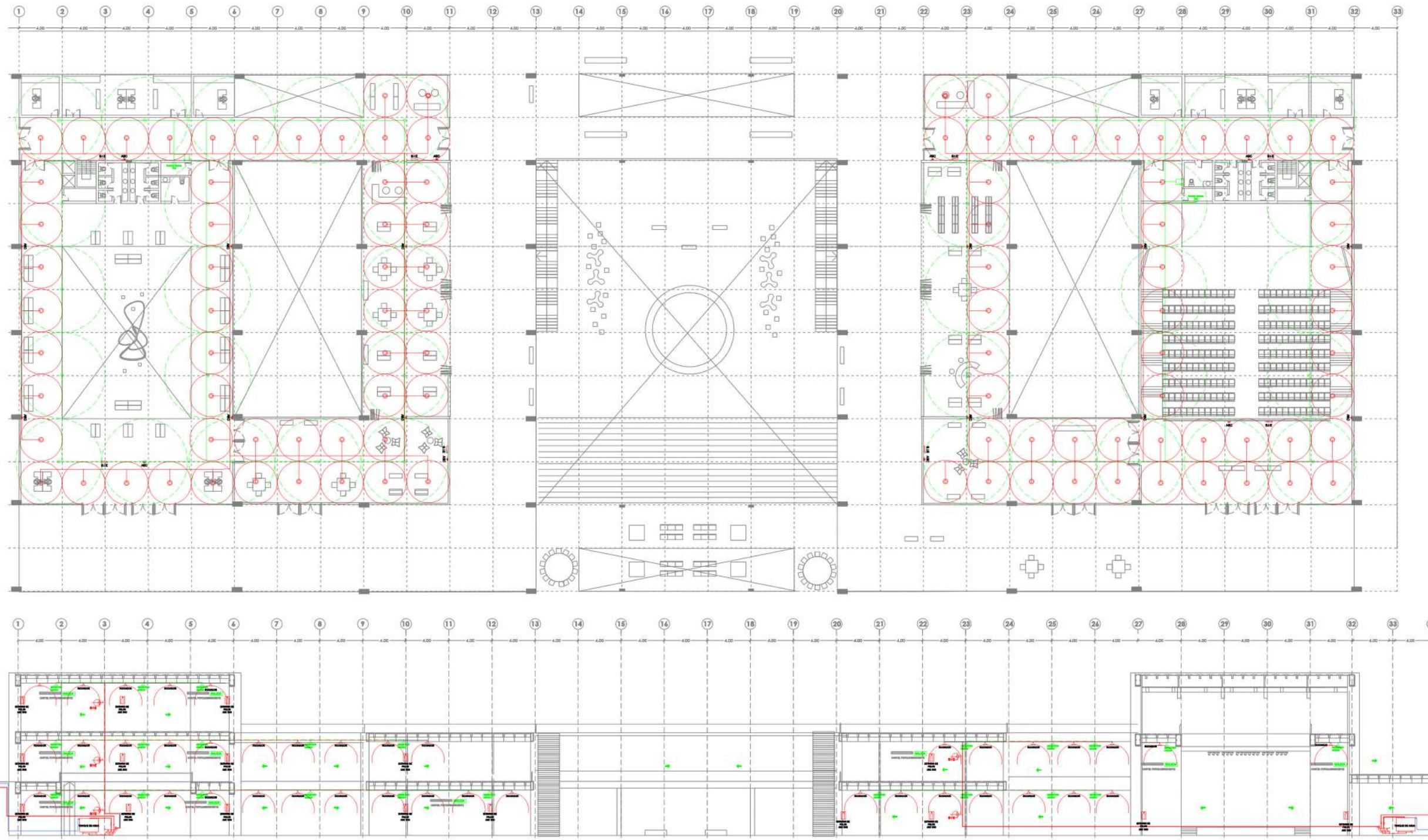

Bocas de Incendio: Contiene el hidrante y una manguera de un largo de 25 a 30m.

Rociadores: Dispositivos de actuación automática que descargan agua en forma de lluvia para evitar que el incendio se propague. Se ubicarán a una distancia de 4m cada uno.

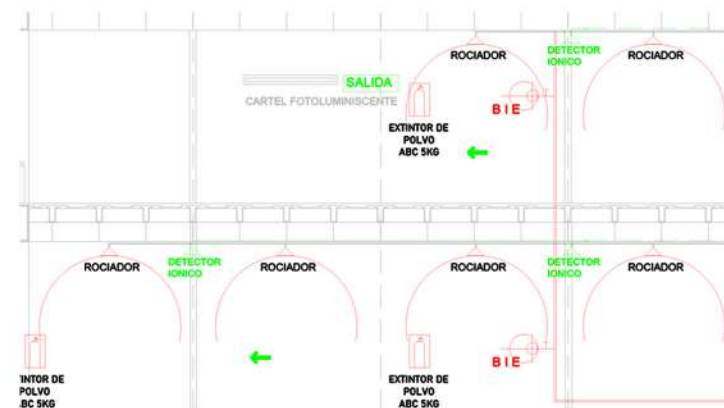

SISTEMA PRESURIZADO + BOMBAS

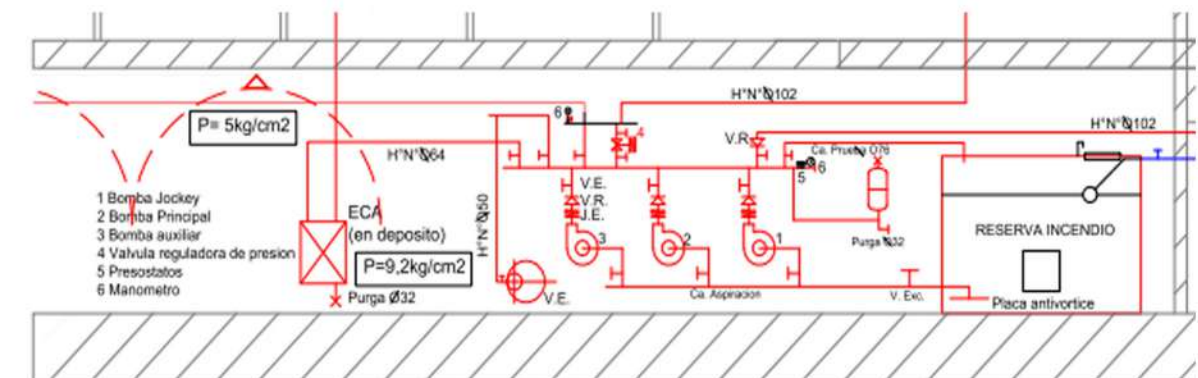

PLAN DE ESCAPE

Vías de evacuación en caso de siniestro

DETECCIÓN

Se optará por un sistema presurizado con tanque de reserva exclusivo, para no sobrecargar la estructura, se colocará en la sala de máquinas en subsuelo.

Las instalaciones fijas de detección de incendios permiten la localización del fuego

ELEMENTOS DEL SISTEMA

- Central de alarma: Lleva el control de plan de detección.
- Pulsador manual
- Señal de alarma
- Detectores: Elementos sensibles a alguno de los cuatro fenómenos, que acompañan al fuego (temp,humo llamas o lpaser)

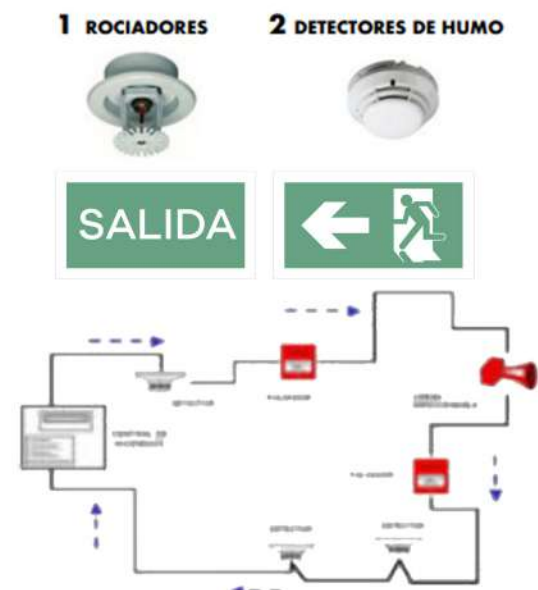
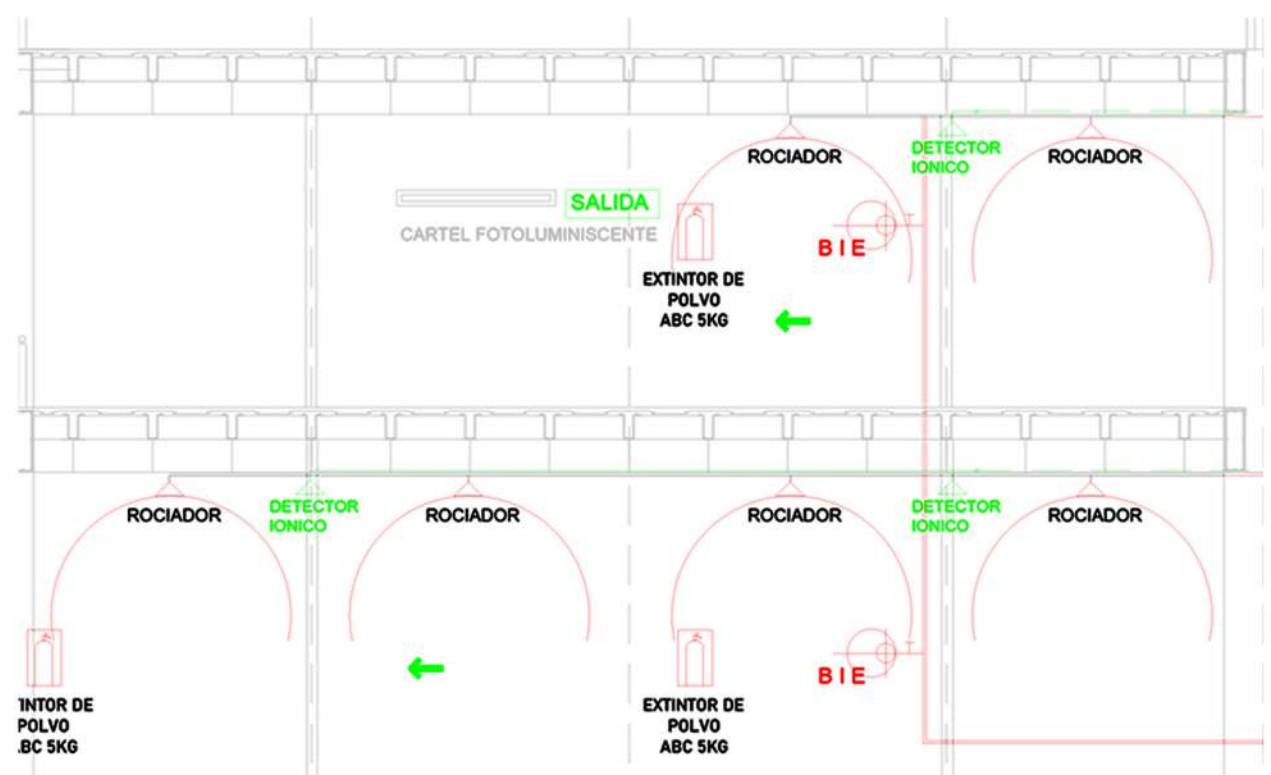
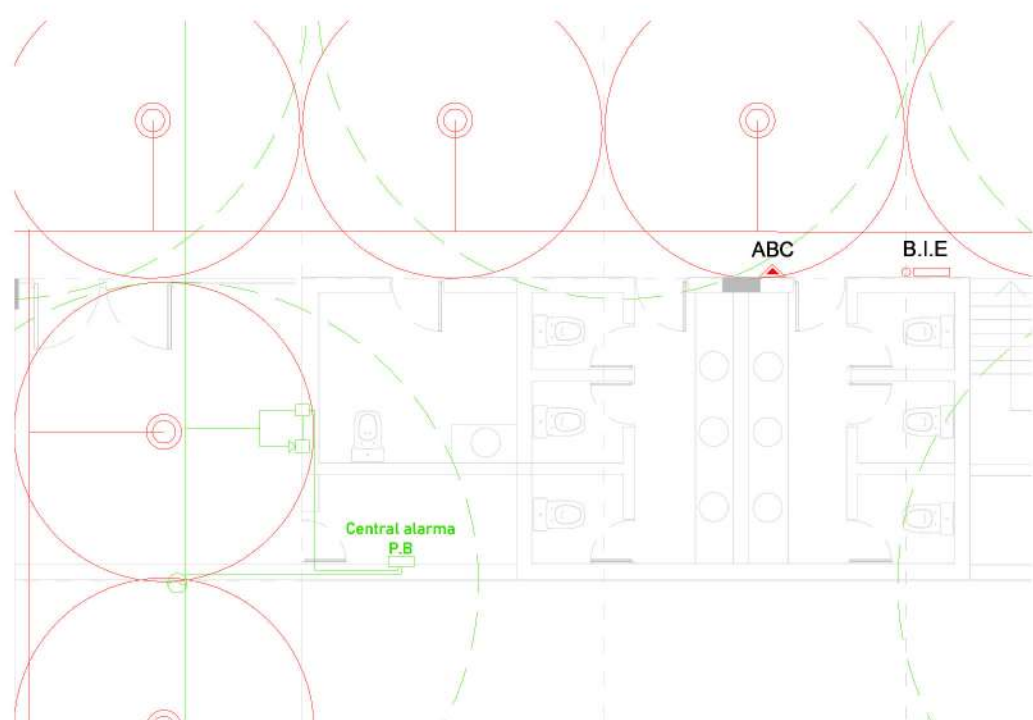
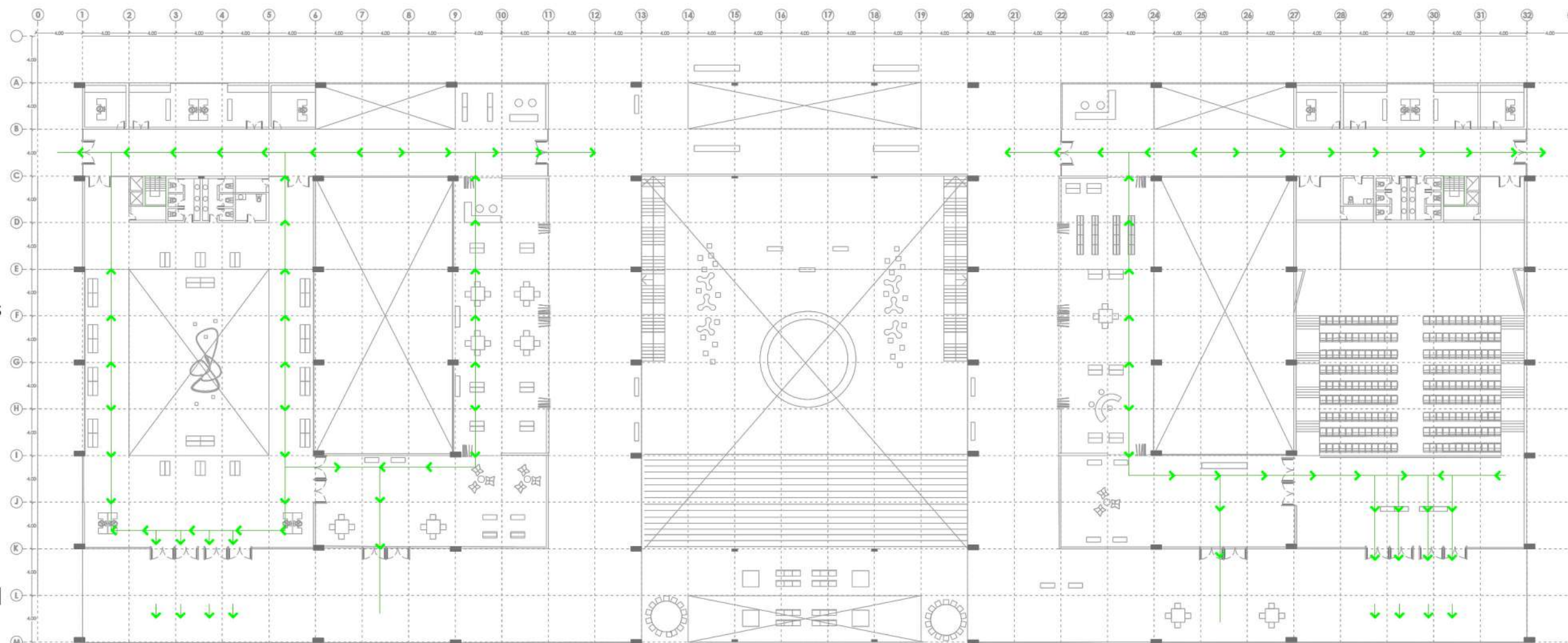

PLUVIAL

Reutilización de aguas de lluvia

Como complemento a los sistemas pasivos decide utilizar el recurso de reutilización de aguas de lluvia. Se debe tener en cuenta que este sistema no es considerado para uso potable, sino para riego del predio

Componentes el sistema

- Embudos: Destinados a recoger el agua de lluvia que se escurre gracias a las pendientes, las cuales permiten una rápida evacuación del agua acumulada por precipitaciones.
- Caños de lluvia: Son las cañerías verticales cuya función es recibir el agua que recogen los embudos y enviarlas hacia el conductal para su escurrimiento.
- Boca de desagüe abierta: Es una cámara destinada a recoger el agua de los desagües pluviales. Llevan rejilla
- Boca de desagüe tapada: Destinada a amortizar el impulso de la descarga del caño de lluvia para que salga a la calle con presión adecuada.
- Conductales: Cañerías horizontales destinadas a evacuar la totalidad del agua de lluvia
- Pozo de bombeo pluvial: Se trata de un pozo impermeable que eleva de forma mecánica las aguas de lluvia para poder realizar el desagüe de aquellos locales que se encuentran por debajo de nivel vereda.

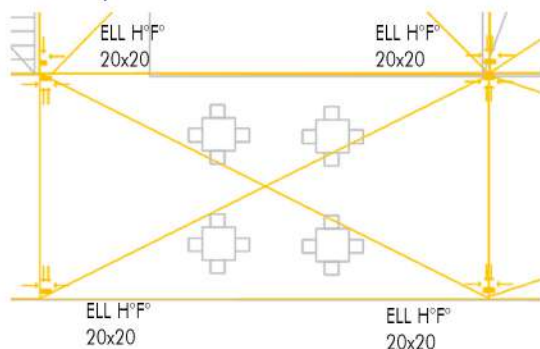
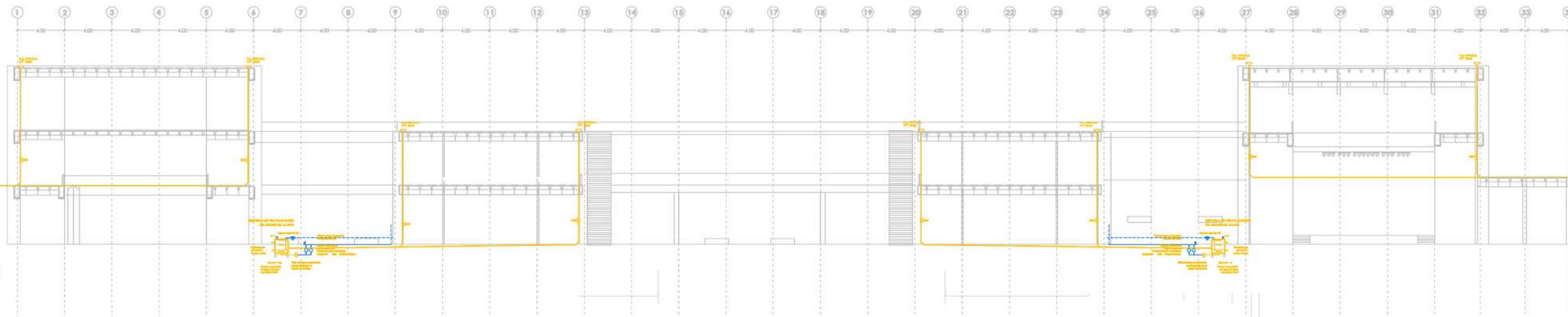
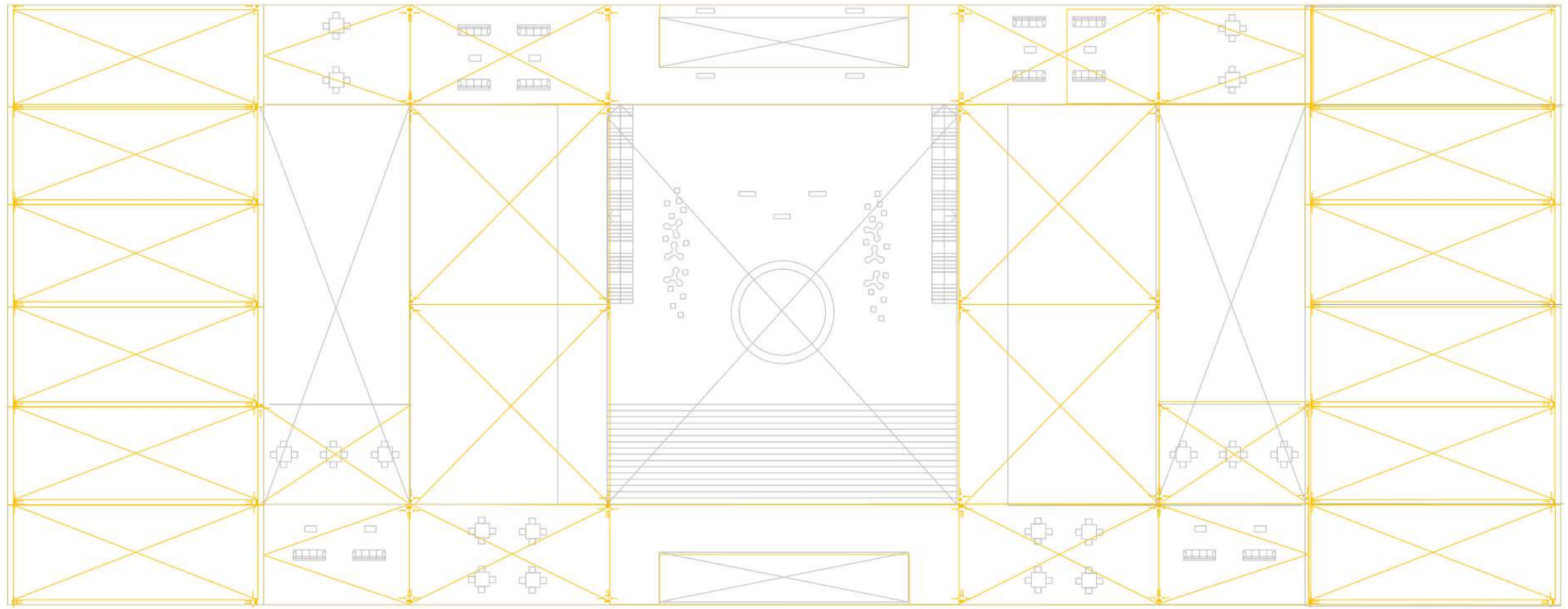

SISTEMA DE REUTILIZACIÓN DE AGUAS DE LLUVIA

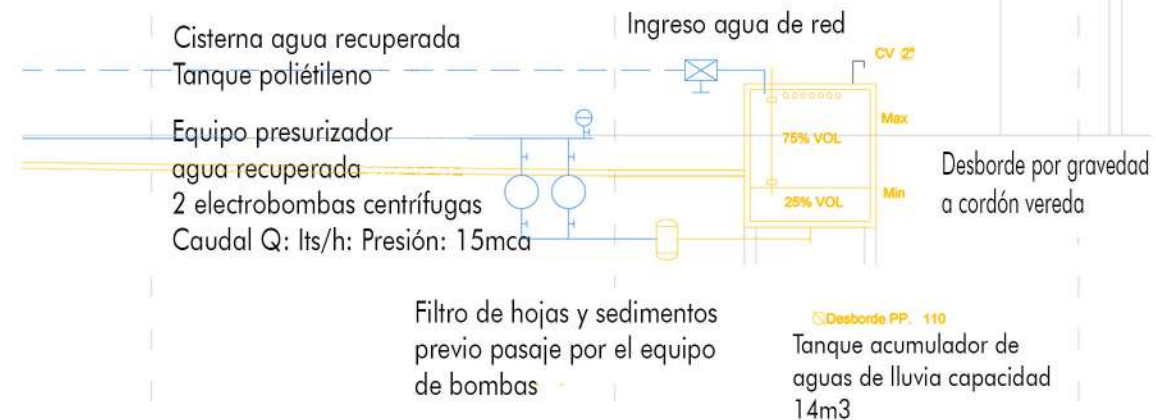

PROVISIÓN DE AGUA

Sistema prezurizado AF-AC

INSTALACIÓN DE AGUA PARA CONSUMO
 En acompañamiento al sistema de recuperación de agua, se propone un sistema de provisión de agua fría y caliente, de tipo prezurizado. Esto evita la ubicación de un tanque de reserva elevado en la cubierta.

Componentes el sistema

Equipo de presión:

- Presurizador (3 Bombas de Velocidad Variable): Son aquellas que impulsan el agua desde el tanque de bombeo. Tienen un arranque en cascada, lo que implica un funcionamiento rotativo. Sin consumo, se detienen.
- Manómetro: Encargado de medir la presión de salida de agua del equipo de presión.
- Presostato: Comanda la presión de salida del agua del equipo de presión, encargándose de mantener dicha presión de manera constante.
- Tanque pulmón: Encargado de absorber pequeñas pérdidas de presión del equipo presurizador.

Tanque de bombeo: Tanque que acumula agua desde la red para el consumo diario. Contiene el 100% de la Reserva Total Diaria. Se ubica en el subsuelo.

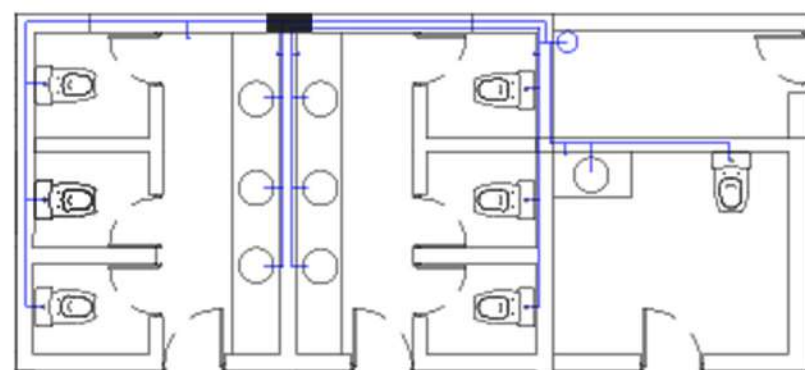
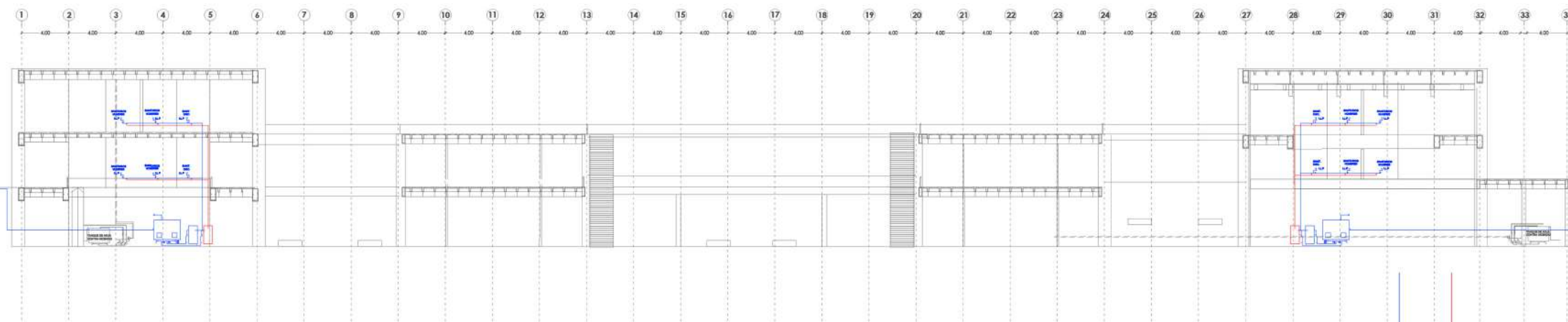
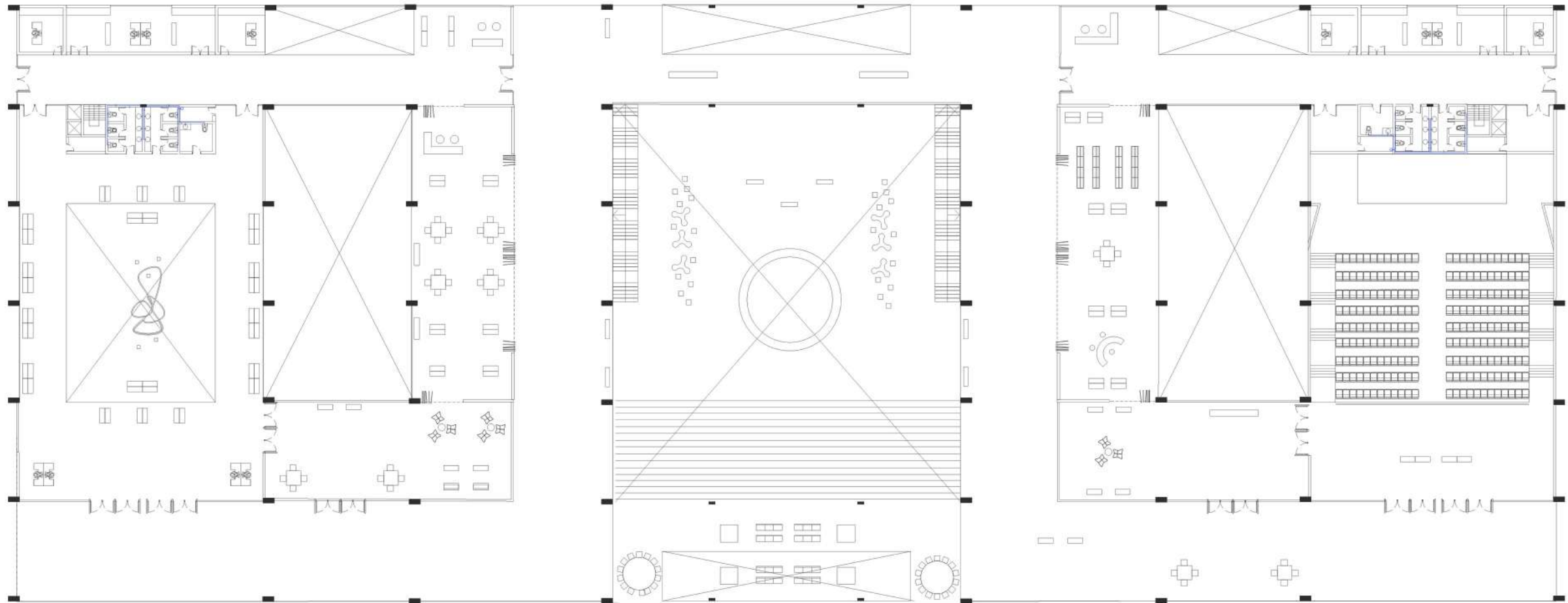

TANQUE DE RESERVA UBICADO EN SUBSUELO

Ingreso de agua desde la Red de provisión

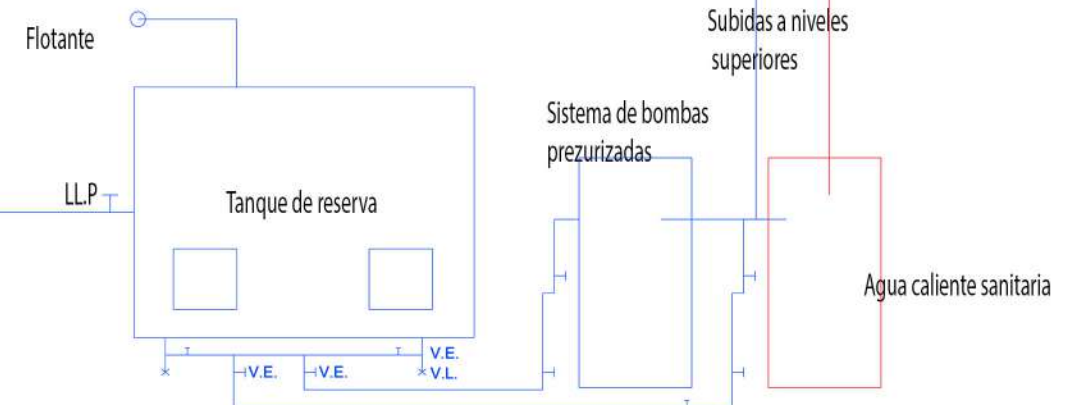



“...La arquitectura es el punto de partida del que quiere llevar a la humanidad hacia un porvenir mejor”
Le Corbusier



CONCLUSIÓN

El P.F.C. actúa como un proyecto más que se une a este trascurso de aprendizaje. Marca un punto de comienzo y cierre de etapa, donde el camino del aprendizaje continúa. Desde lo personal, este trabajo fue un desafío y un recorrido muy gratificante, ya que investigué mi ciudad natal y fui descubriendo diferentes conflictos como así también potencialidades, que a mi criterio faltaban desarrollar. En particular me enfoqué en potenciar los espacios verdes como así también los vacíos del ex ferrocarril provincial, creando nuevos equipamientos, modificando otros y articulando la ciudad de manera sustentable y ordenada. Ello, a partir de la creación de Nodos que realmente harán cambios en la sociedad.

-Para finalizar la presentación, considero indispensable, agradecer al Taller Vertical N°1 por el recorrido de estos años. Gracias por darnos la posibilidad y libertad de elegir el lugar y tema a desarrollar: La arquitectura-ciudad, el espacio y la sociedad. El sentido de habitar articulando aprendizajes individuales y colectivos. -Agradecer a la Universidad Pública, a la FAU por el recorrido de todos estos años -Agradecer, principalmente, a mi familia incondicional y a mis amigos, que fueron un gran apoyo en este largo camino recorrido.
GRACIAS A TODOS!

