

C.I.T. PUERTO MADRYN

CENTRO DE INTERPRETACIÓN TURÍSTICA



AUTOR: Martín D. DE MICHELIS
N: 36857/2

TITULO: Centro de Interpretación Turística
PROYECTO FINAL DE CARRERA

Taller vertical de Arquitectura N1: MCR MORANO-CUETO-RUA

TUTORA ACADEMICA: Celia CAPPELLI

UNIDAD INTEGRADORA:

ARQ. Gabriela MARICHELAR

ARQ. Pablo MURACE

ARQ. Leandro MORONI

ARQ. Alejandro VILLAR

ARQ Cecilia CORREDERA

ARQ Guillermo CASTELLANI

Facultad de Arquitectura y Urbanismo - Universidad Nacional de La Plata (FAU-UNLP)

FECHA DE DEFENSA: Junio 2022

Licencia Crative Commons



FAU Facultad de
Arquitectura
y Urbanismo



UNIVERSIDAD
NACIONAL
DE LA PLATA

CIT



CENTRO DE INTERPRETACION
TURISTICA



t u r i s m o



n a t u r a l e z a

p a t r i m o n i o



FAU Facultad de
Arquitectura
y Urbanismo



UNIVERSIDAD
NACIONAL
DE LA PLATA

PUERTO MADRYN

INTRODUCCIÓN

Sobre el margen Este de la PATAGONIA Argentina, se encuentra la Ciudad de Puerto Madryn.

El entorno natural y su paseo costero repleto de equipamiento disperso miran hacia la bahía del Golfo Nuevo, en donde las ballenas Francas la visitan creando un escenario natural público para la recreación de sus ciudadanos y visitantes.

La dispersión de las actividades y la falta de estrategias para su correcto desarrollo está llevando a que las entidades turísticas Públicas y Privadas no puedan satisfacer las actividades del visitante.

La importancia de crear lineamientos junto a un Centro para el correcto desarrollo turístico-económico, generaría un espacio de interpretación de la Patagonia, potenciando su principal actividad que la llevó a ser una ciudad de renombre, entendiendo su importancia de intervención a diferentes escalas, uniendo promotores y brindándole así al Usuario una experiencia total sobre lo que la Patagonia nos puede brindar.



“ La naturaleza se hace paisaje cuando el hombre la enmarca...”

Le Corbusier

ÍNDICE

01 PATAGONIA

- 01 HISTORIA DEL TURISMO
- 02 LA REGION
- 03 EL SISTEMA TURISTICO
- 04 NODOS TURISTICOS
- 05 TURISMO COMO PROMOTOR ECONOMICO

03 MASTER PLAN C.I.T.

- 11 PLAN DE DESARROLLO URBANO
- 12 DISPOSICIONES URBANAS
- 13 MASTER PLAN
- 14 ALCANCES Y OBJETIVOS
- 15 ORGANISMOS OPERATIVOS
- 16 USUARIOS+UTILIZACION+ACCESIBILIDAD
- 17 SECTOR DE INTERVENCION

05 RES. CONSTRUCTIVAS

- 34 CONDICIONANTES CLIMATICA
- 35 SISTEMA ESTRUCTURAL
- 36 ELEMENTOS
- 37 MODULACION ESTRUCTURAL
- 38 PREDIMENSIONADO
- 39 CORTE CONSTRUCTIVO
- 40 INSTALACION PLUVIAL
- 41/43 INSTALACION INCENDIO
- 44 ACONDICIONAMIENTO TERMICO

02 EL SITIO

- 06 LA CIUDAD
- 07 PATRIMONIO URBANO
- 08 TENDENCIAS Y DESARROLLO
- 09 EL LOTE Y SUS CARACTERISTICA
- 10 PROBLEMATICA

04 ARQUITECTURA

- 18 IDEA DEL PROYECTO
- 19 DISTRIBUCION DEL PROGRAMA
- 20 IMPLANTACION
- 21 PLANTA DE ACCESO
- 22 PLANTA ENTREPISO
- 23 PLANTA ALTA
- 24 CORTES URBANOS
- 25/26 VISTAS URBANAS
- 27/33 IMAGENES GENERAL

06 REFERENTES+BIBLIOGRAFIA

- 45 REFERENTE URBANO FRENTE COSTERO
- 46 REFERENTE PROYECTUAL TURISTICO
- 47 REFERENTE PROYECTUAL CULTURAL
- 48 REFERENTE PROYECTUAL MUSEO
- 49 BIBLIOGRAFIA
- 50 TRAYECTORIA ACADEMICA
- 51 CONCLUSION

PATAGONIA



NACIONAL:

El turismo en Argentina, tiene su inicio a principios de 1800, donde al conformarse una agrupación Hotelera, se logra organizar para la recepción de visitas internacionales a la nueva Republica que se estaba conformando. A raíz de ello, Argentina experimenta avances tecnológicos, de transporte, movilidad y logistica, necesarios para el desarrollo de la actividad Turística que hasta ese entonces no se explotaba. Su principal propulsor fue hacia el 1900, la llegada del ferrocarril, que permitió el correcto desarrollo y unió diferentes puntos del país, favoreciendo el traslado de personas e insumos.

PATAGÓNICA:

En la Patagonia, se contruye el primer hotel de renombre, promovido por el Estado Nacional tratandose del famoso LLAO LLAO, inaugurado en 1938, dentro del Parque Nacional Nahuel Huapi. Si bien en la Patagonia no existe una fecha exacta del inicio de la actividad turística, se toma esta fecha conmemorativa como representación de esta actividad que impulsa la economía de hoy en día. Desde siempre, la patagonia fue un sitio que generó incertidumbre, siendo la base de numerosas historias de colonización y descubrimiento que hasta el momento continúa captando la atención de sus visitantes.

REGIONAL:

En Puerto Madryn hacia 1950, se crea el Club Social y Deportivo en la costa del Golfo Nuevo, comenzando a funcionar como el primer centro de Información Turística concentrando personas y servicios para la promoción de Actividades Náuticas, de recreación e iniciando los primeros recorridos hacia lo que hoy es Península Valdés como polo de avistaje de ballenas y Punta Tombo como receptor de avistaje de pingüinos.

En 1970 se genera una inmigración repentina, dada por el arribo de la empresa aluminera ALUAR dentro del "Programa de desarrollo Industrial" que indicaba la realización de:

- A- Una planta productora de Aluminio.
- B- Una central hidroeléctrica, Futaleufu cordillerana.
- C- Un puerto de Aguas Profundas.

Esto llevó a que cientos de familiares de los operarios, se mudaran a la ciudad.



CONEXIÓN NACIONAL E INTERNACIONAL

La Region Patagónica es junto a la Ciudad de Buenos Aires, el destino más elegido por visitantes extranjeros y uno de los más visitados por el turismo Nacional. Puerto Madryn, es una ciudad de renombre internacional, siendo la principal puerta receptora de visitantes y trabajando en conjunto con localidades del Valle como Trelew, Gaiman y Dolavon, debido a su aeropuerto de caracter internacional, actividades al aire libre y la cultura Galesa.

En relación a Capital Federal, se encuentra dentro de los 5 destinos que mayor frecuencia aérea tiene, llegando a ser uno de los primeros durante sus meses de invierno debido a la realizacion de Actividades Deportivas en la Comarca Andina (como el Sky, Wakeboard, Senderismo, etc) y la llegada de la Ballena Franca Austral al sector Virch Valdés, considerado el principal atractivo de la ciudad.

CORREDOR PATAGÓNICO - FRECUENCIAS SEMANALES



12	PUERTO MADRYN
21	TRELEW
14	COMODORO RIVADAVIA
7	ESQUEL
21	BARILOCHE

12	SAN MARTIN
14	CALAFATE
14	RIO GALLEGOS
14	USHUAIA
7	VIEDMA

TRANSPORTE TERRESTRE - FRECUENCIAS SEMANALES



14	PUERTO MADRYN
19	TRELEW
7	ESQUEL

14	COMODORO RIVADAVIA
18	BARILOCHE
7	SAN MARTIN

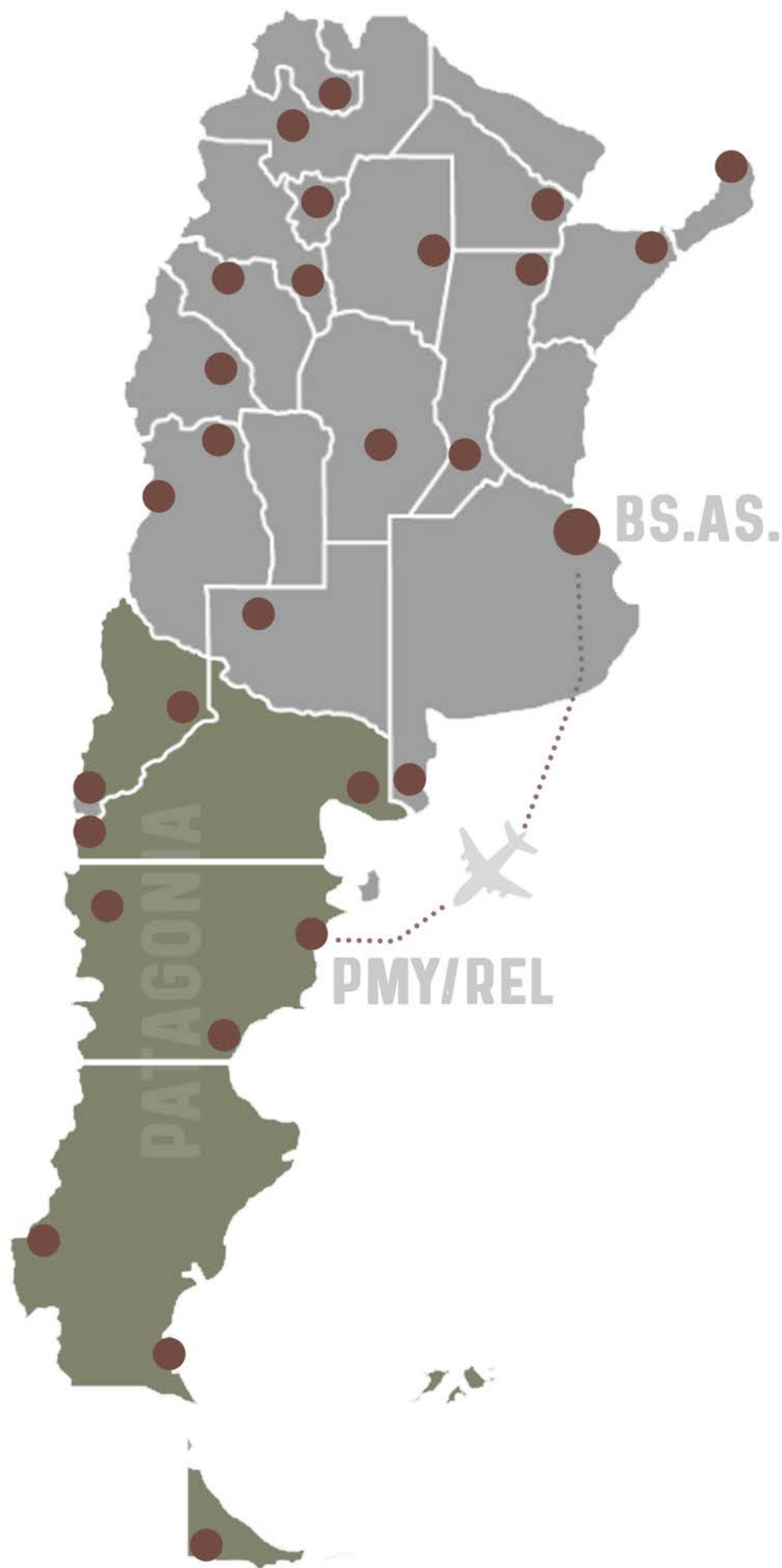



ESQUEMA DE RELACIONES

El esquema de relaciones turísticas que presenta en entorno de Virch Valdés junto a sus localidades aledañas, permite el desarrollo de actividades durante todo el año, teniendo cada localidad su atractivo particular. Las actividades recreativas, de ocio, coexisten dentro del mismo sistema donde el entorno natural es el escenario principal. Ya sea para deportes acuáticos, actividades culturales, ecoturismo con la fauna autóctona o viaje de placer, el calendario nos indica la mejor época en relación a la actividad deseada, repercutiendo en la cantidad de visitantes y determinando las temporadas siendo de Septiembre a Enero, los meses más concurridos.

NODOS

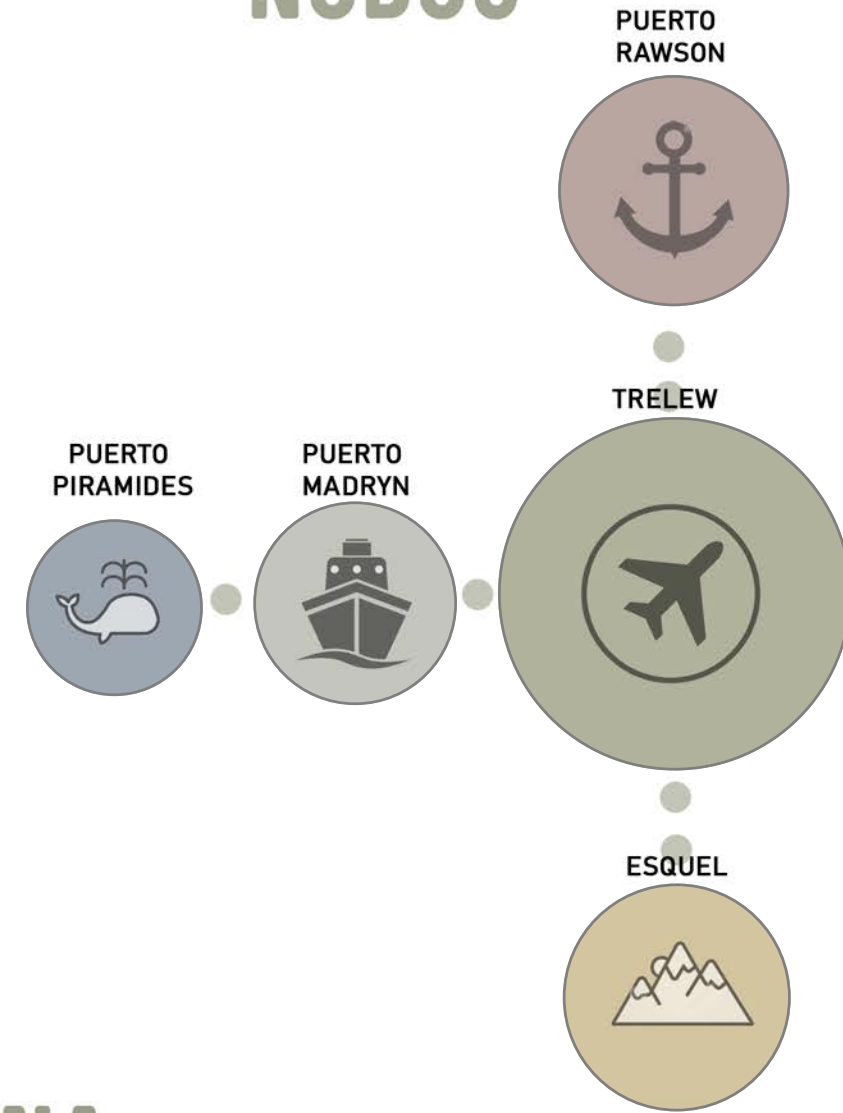

CALENDARIO DE FAUNA MARINA

EL SISTEMA EN LA PROVINCIA

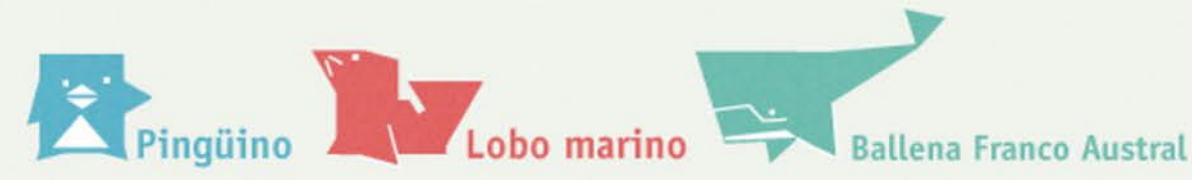

Calendario de fauna en Peninsula Valdes

	Ene	Feb	Mar	Abr	May	Jun	Jul	Ago	Sep	Oct	Nov	Dic
Ballenas												
Pingüinos												
Lobos												
Elefantes												
Orcas												

Ballenas | De mediados de Julio al 10 de Diciembre.
Pingüinos | De Septiembre a mediados de Abril.
Lobos | Lobos y elefantes todo el año.
Orcas | Merodean la costa de la península Valdes en Febrero y Marzo

Peninsula Valdes

Cantidad de Habitantes

500



Cantidad de Ballenas Francas (entre julio y diciembre)

1500



Punta Tombo

Cantidad de Pingüinos (entre septiembre y abril)

800000



Cantidad de Turistas

180000



CARACTERISTICAS:

Dentro de esta región, cada uno de los nodos participa de una forma diferente brindando una particularidad de cada área dada por su cultura, equipamiento o entorno natural. Dentro del esquema en el que participa la ciudad de Puerto Madryn, se encuentran:

PUERTO PIRAMIDES



Unico poblado de la Península Valdes y principal centro de avistaje de ballenas, buceo, gastronomía y pesca artesanal, es la puerta de entrada a la Península de donde nacen los 400km de recorrido dentro de ella.



GAIMAN



Sede central de la Cultura Galesa, ofreciendo su gastronomía e historias sobre la Patagonia y realización de actividades como Senderismo, trekking y ciclismo.



TRELEW



Funcionando como principal receptor aéreo y siendo la gran rotonda, de este se desprende la ruta 25 hacia la cordillera. Entre su infraestructura se destaca el Museo (MEF), observatorio y Casino Club.



DIQUE F. AMEGHINO

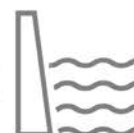

Ofrece un espacio rocoso natural siendo uno de los embalses más grande del país, esta represa se acompaña de un pintoresco pueblo rodeado de montañas a la vera del río que permiten actividades como cabalgatas, alpinismo y rafting.



PUERTO MADRYN



Considerado la puerta de ingreso a la Patagonia y receptor Nautico, teniendo la más variada cartilla de ofertas turísticas, gastronómicas y hoteleras.



ESQUEL



De entorno cordillerano, este área recibe visitantes que practican deportes invernales en el centro de sky La Hoya, teniendo un entorno con múltiples ríos y lagos para disfrutar de la Naturaleza.



RELEVAMIENTO DE LA ACTIVIDAD

Puerto Madryn es una de las ciudades más pujantes de la Patagonia debido a que concentra distintas actividades económicas: su puerto de aguas profundas permite una intensa actividad pesquera, junto al recibimiento de cruceros, produce aluminio en su planta de ALUAR (Aluminio Argentino SA), y tiene una gran industria turística. Esta ciudad es pionera de la actividad subacuática del país y es punto de apoyo para visitar la sorprendente y única Península Valdés siendo Patrimonio Mundial, de donde parten la mayor cantidad de visitantes con el objetivo del avistamiento de fauna marina.

TURISTAS INGRESADOS A PUERTO MADRYN

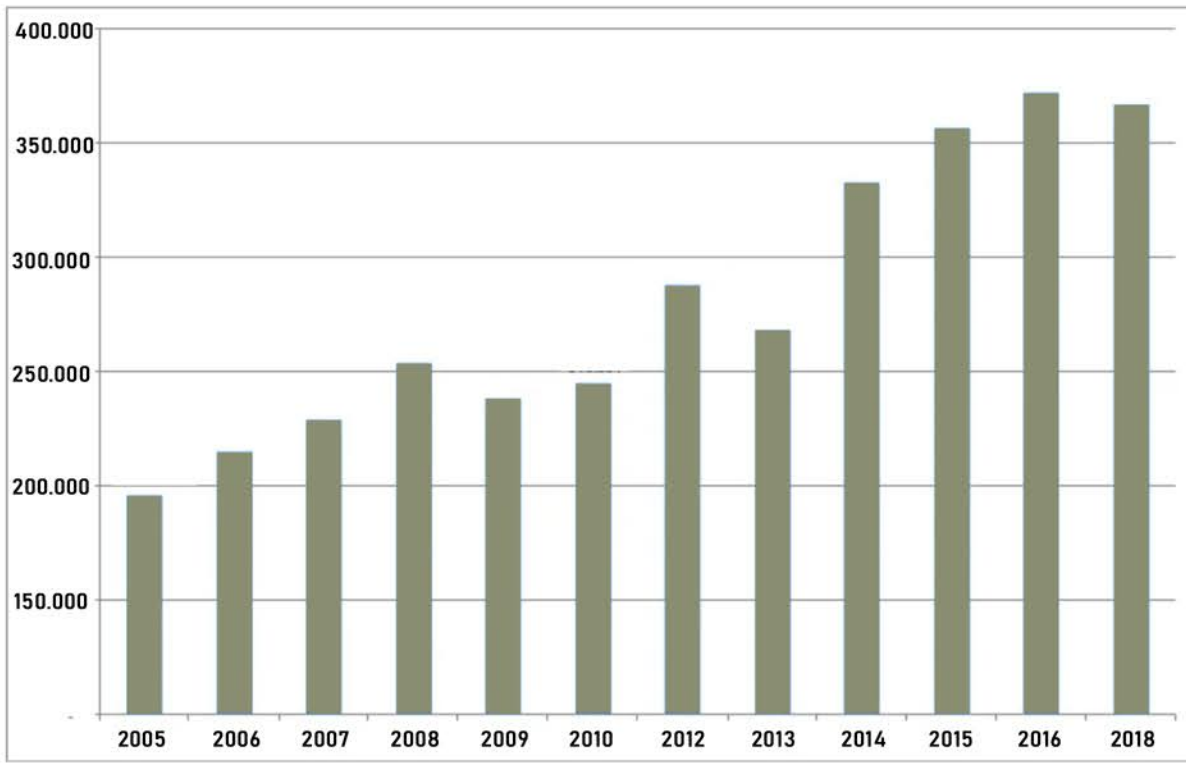

MEDIO DE TRANSPORTE UTILIZADO

	ENERO	FEB	MARZO	ABRIL	MAYO	JUNIO	JULIO	AGO	SEPT	OCT	NOV	DIC	
Automóvil	69%	70%	59%	53%	63%	-	73%	67%	61%	52%	25%	42%	%54
Ómnibus	28%	27%	34%	44%	32%	-	24%	26%	32%	37%	57%	42%	%29
Avión	3%	3%	7%	3%	5%	-	3%	7%	7%	11%	18%	16%	%15

OCUPACION PLAZAS DE ALOJAMIENTOS

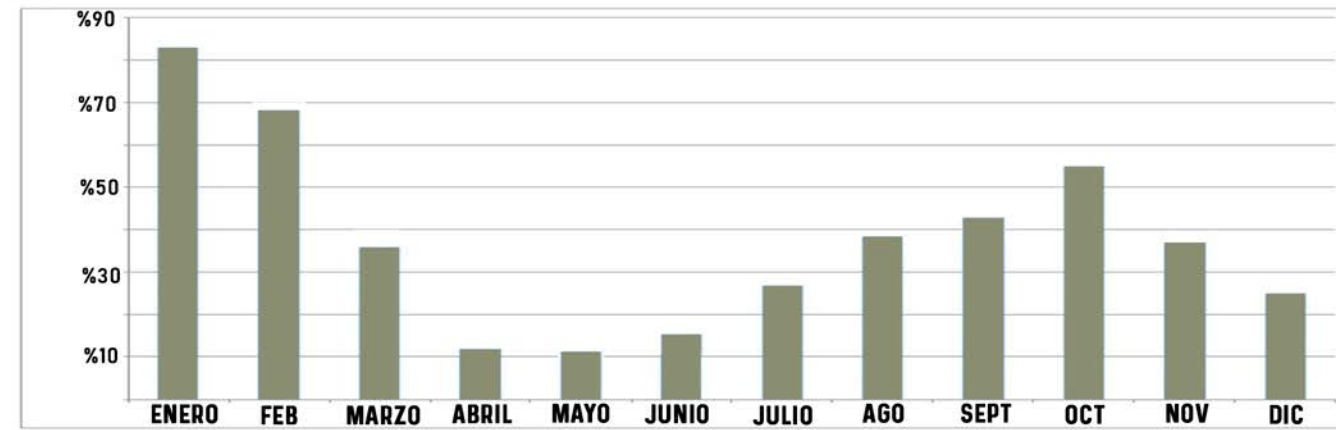

ACTIVIDADES:



AVENTURA



AVISTAJES



DEPORTE



PESCA



CULTURA



GASTRONOMIA

PRINCIPALES INTERESES DE LOS VISITANTES



AVISTAJES

%61



CULTURA

%11



HISTORIA

%16



DEPORTE

%12



EL SITIO

PUERTO MADRYN

Es considerada el principal receptor turístico de la región, sus costas se descubren en 1863 aunque no se pudieron establecer por la falta de agua lo que obligo a dirigirse mas al sur a la ciudad de Trelew donde se encuentra el Valle inferior del Río Chubut. Solo hacia 1880 a través de la construcción del ferrocarril permitio el asentamiento junto a la construcción de los primeros muelles. Actualmente la ciudad portuaria se encuentra en un auge de turismo nacional e internacional y en plena explotación de la actividad aluminera de ALUAR.



El area de intervención se encuentra dentro del Polo turístico del Plan de desarrollo Urbano de Puerto Madryn. La accesibilidad de la ciudad se encuentra dividida en 3 sectores:

Un sector norte, con acceso directo al aeropuerto y parque industrial

Un sector este, siendo el principal acceso vehicular y turístico de la ciudad.

Un sector sur, determinado por la ruta que une Puerto Madryn con la ciudad capital de Rawson, siendo la de mas bajo transito.

UBICACION DEL PATRIMONIO



● EDIFICIOS HISTÓRICOS

- 1- Antigua Estacion de Ferrocarril Patagonico
- 2- Casa Tessier - Ex gerente ferrocarril
- 3- Casa de la Cultura
- 4- Casa de Bombas - Actual teatro del muelle
- 5- Museo del Hombre y del Mar
- 6- Asociacion de Cultura Galesa
- 7- Parroquia - Vieja iglesia Catolica
- 8- Prefectura Naval Argentina
- 9- Mercantil Chubut
- 10- Bar Casa Palma
- 11- Sociedad Italiana - Cine y auditorium
- 12- Club Madryn - Club Social
- 13- Restaurant Banco Anglo
- 14- Complejo el Aguila - Complejo Comercial
- 15- Tienda El Campesino 1909
- 16- Museo del Desembarco
- 17- Monumento al Indio Tehuelche

- Avenidas principales
- Espacios verdes

● SITIOS REFERENCIALES

- 18- Muelle CMTE Luis Piedrabuena
- 19- Parque historico Punta Cuevas
- 20- Loma Blanca
- 21- Bosque Tassier
- 22- Plaza San Martin
- 23- Plaza de las Banderas
- 24- Plazoleta dominga Calderon
- 25- Monumento a los caidos de Malvinas
- 26- Monolito - Pobladores Galeses
- 27- Monumento a Don Quijote de la Mancha
- 28- Homenaje a la Armada Argentina
- 29- Homenaje a la Aviacion Naval
- 30- Homenaje Heroes del Gral Belgrano
- 31- Helice de Transporte A.R.A. Villarino
- 32- Monumento a la Mujer Galesa
- 33- Paseo de los Proceres Navales
- 34- EcoCentro de vida Marina

- Avenidas secundarias
- Terminal omnibus

ESPACIOS DE RECREACIÓN

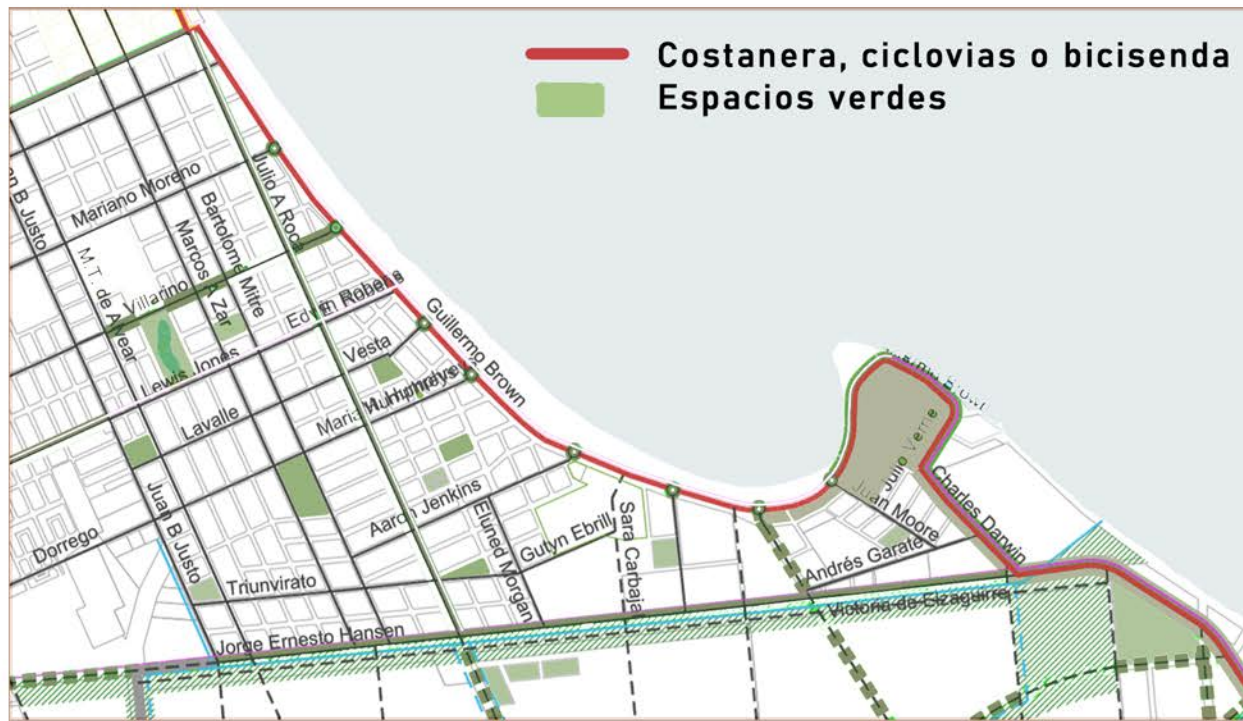

Falta de espacios de recreación sobre el norte o central e incorporación sobre el sector sur o polo turístico de la ciudad.

AUMENTO DEMOGRÁFICO



Avance demográfico hacia el sur debido al sector industrial ubicado al norte de la ciudad como la empresa ALUAR y la zona portuaria.

CONECTORES URBANOS



Vías principales de comunicación interurbanas en relación a los sitios de interés público y equipamiento urbano distribuido.

EQUIPAMIENTO SOBRE FRENTE COSTERO

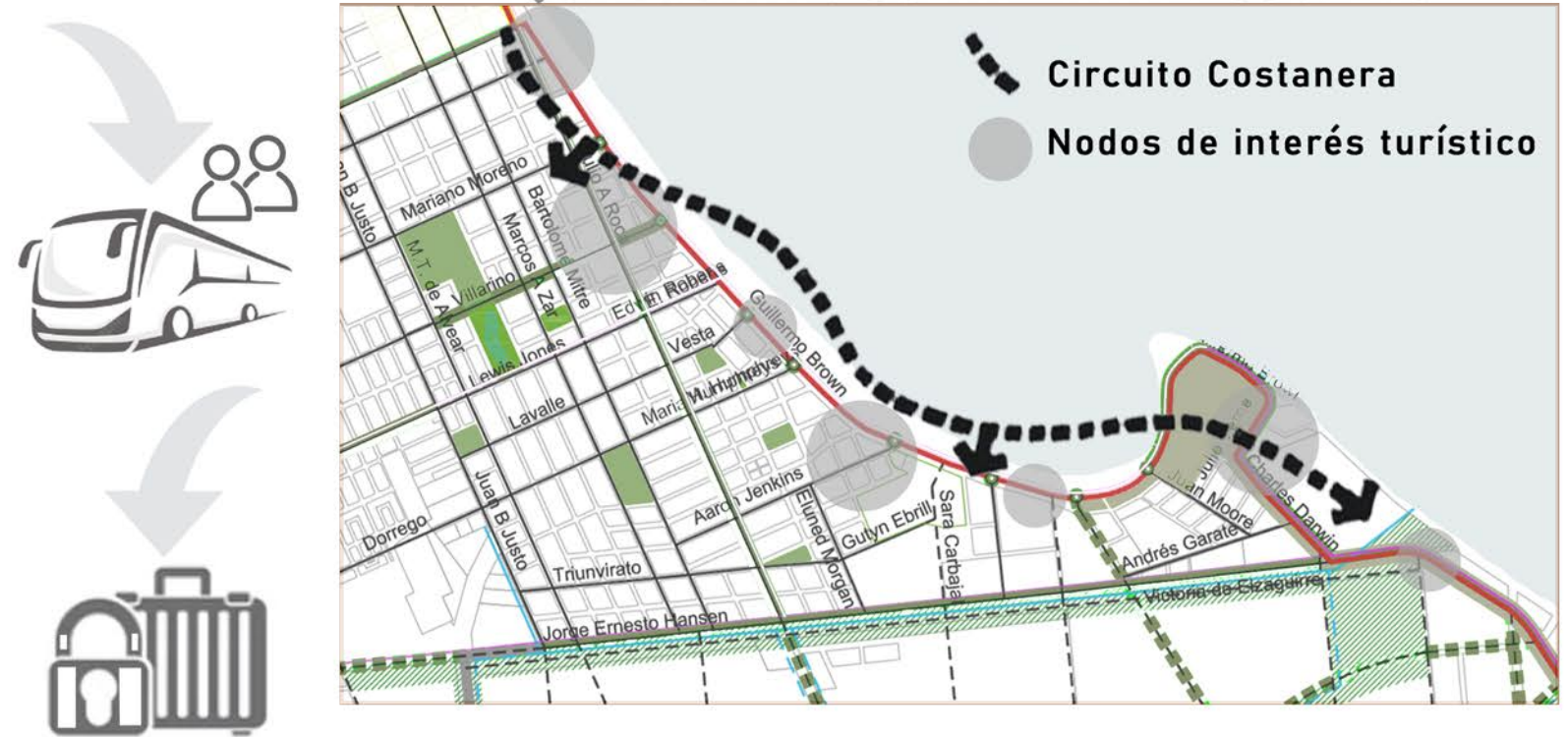

Organización de los nodos de interés turístico sobre la primera línea al mar, en relación a un circuito peatonal-ciclístico que parte del centro de la ciudad hacia la zona de Polo Turístico.

UBICACIÓN DEL LOTE



SUPERFICIE TOTAL: 6080M²

ORIENTACION: NORTE

ZONIFICACION: UOC-3

SECTOR PDU: POLO TURISTICO

RELACION DIRECTA: HOTEL RAYENTRAY

GESTION: SECTOR PUBLICO - OBRAS PUBLICAS - MINISTERIO DE TURISMO

IMPLANTACION: PRIMERA LINEA AL MAR SOBRE AVENIDA PRINCIPAL



DATOS DE INTERÉS:

El lote a intervenir se encuentra ubicado sobre primera línea al mar, donde recorre la avenida principal de la ciudad (Almirante Brown) siendo de principal importancia por su extensión a lo largo de toda la ciudad y contando con un boulevard que la separa de la calle de servicio. Esta avenida se nutre de una multiplicidad de locales comerciales con imponentes vistas al mar, gastronómicos y sitios de visitas turísticas. El sector elegido, contiguo al Hotel Rayentray, se encuentra inserto dentro de la Zonificación "Polo turístico" del Plan de desarrollo urbano de la Ciudad.

EL HOTEL - CADENA RAYENTRAY:

Pertenece a una cadena de hoteles con sede en Trelew. El hotel posee 10 plantas, 170 habitaciones, casino, restaurante, confitería, bar, café literario, tiendas de artesanías locales, centro de convenciones, salones de reuniones, salones vip, cochera, biblioteca con 300 libros galeses y tehuelches, cancha de tenis, paddle, oficinas, piscina climatizada, gimnasio, solárium, sauna, peluquería, salón de belleza, masaje, y desayunador. La obra del Hotel se finalizó en 2008, lo que significó para la ciudad, un aumento en su cantidad de plazas como así también una nueva centralidad dentro del Polo Turístico de la ciudad, funcionando como lugar receptor y de permanencia.

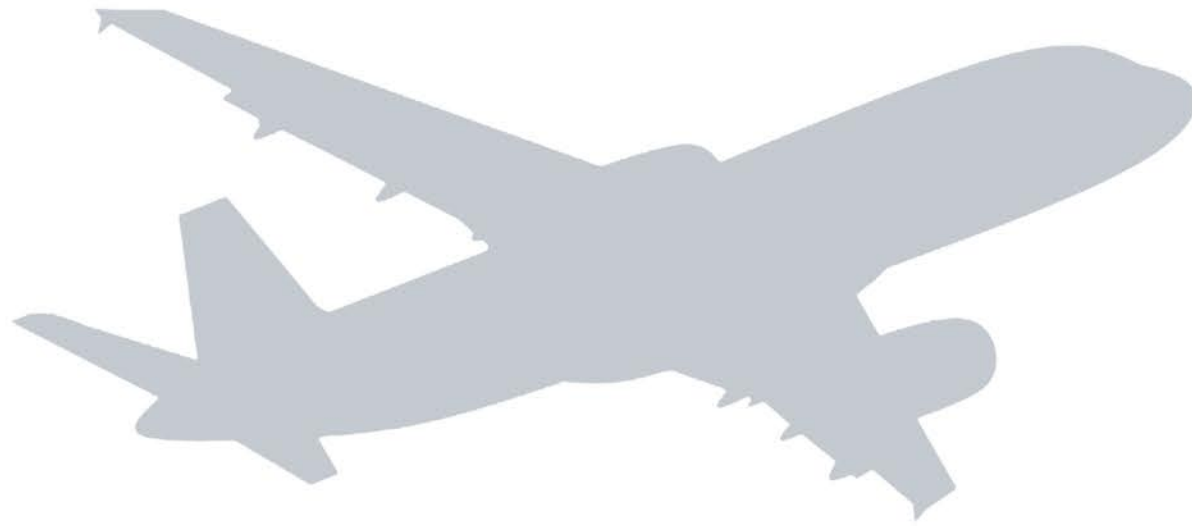

Y AHORA? PARA DÓNDE VAMOS?

Se plantea como principal problemática la falta de un punto receptor de Turismo central necesario para el correcto desarrollo de actividades promovidas de forma estatal o privada, en el que el Visitante que llega a la Ciudad mediante transporte terrestre, marítimo o aéreo, pueda reconocer la cartilla de actividades que la Patagonia le puede ofrecer, fortaleciendo uno de los pilares centrales de la Región: **EL TURISMO**.

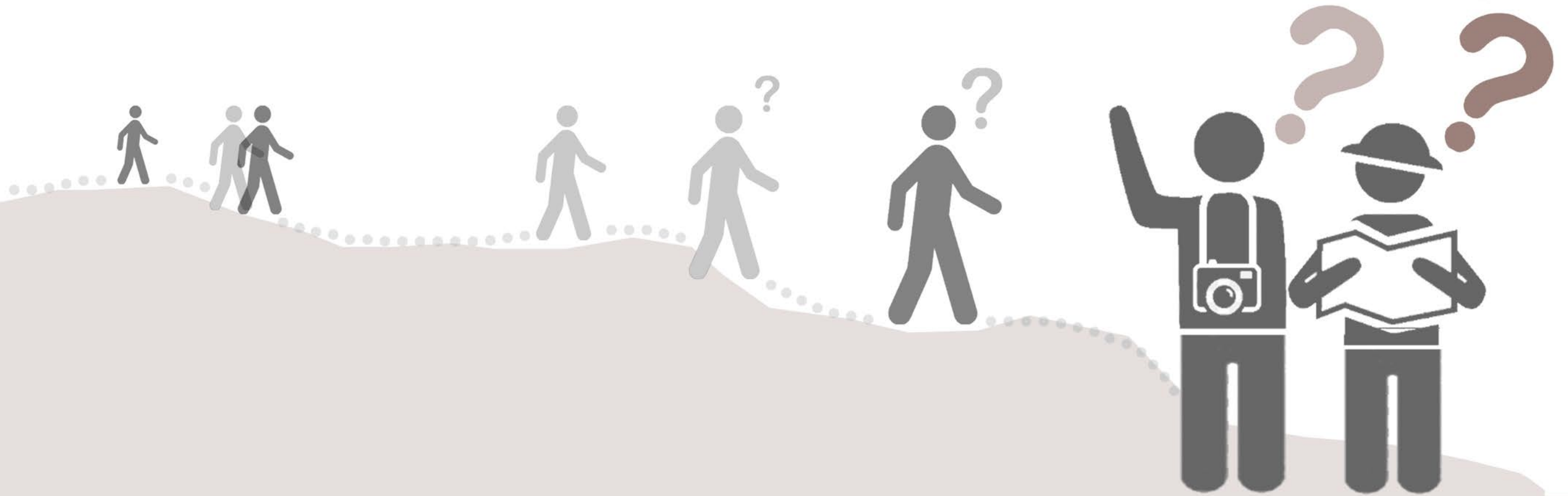

Puerto Madryn, como principal Polo de interés turístico y considerada la puerta de entrada a Península Valdés, tiene la necesidad de generar políticas de ordenamiento urbano, para lograr potenciar un correcto desarrollo en uno de sus principales pilares económicos: **EL TURISMO**.

Es necesario comprender, que para este correcto desarrollo, el Espacio Público es un punto clave. Dado el desorden de estos espacios en la Ciudad y la cantidad de espacio vacante, tanto fiscal como privado, es necesario realizar un correcto aprovechamiento de éste, generando junto a su Equipamiento Urbano existente, un recorrido costero ordenado, entendiendo que la naturaleza y todo su entorno inciden de manera directa sobre las actividades recreativas que se pueden realizar e incluso hasta en la propia vida pública de la Ciudad.

CIT



MASTER PLAN

CONFORMACIÓN Y OBJETIVOS DEL PDU

Para la realización del Centro de Interpretación Turística, se toma partida a través del aprovechamiento del Modelo Deseado de la ciudad conformado en 2014 y puesto en marcha a partir del 2015. Este Plan de desarrollo Urbano de Puerto Madryn, apunta a un mejoramiento y crecimiento teniendo como objetivo preservar políticas ambientales articulando los organismos públicos con la propia vida de la ciudad.

Se trata de un proceso de construcción participativa en el que confluyen alcances Nacionales, Provinciales y Municipales en la búsqueda de las mejores opciones para el futuro de la ciudad. De este debate multiescalar y multidisciplinar, se desprende el PDU teniendo cuatro productos para alcanzar 4 grandes metas: Sistema territorial, Código de ordenamiento Territorial, Código de edificación y Sistema de Gestión haciendo referencia a los usos, riesgos, estrategias y oportunidades que comprende la Ciudad.

MAPA DEL PLAN

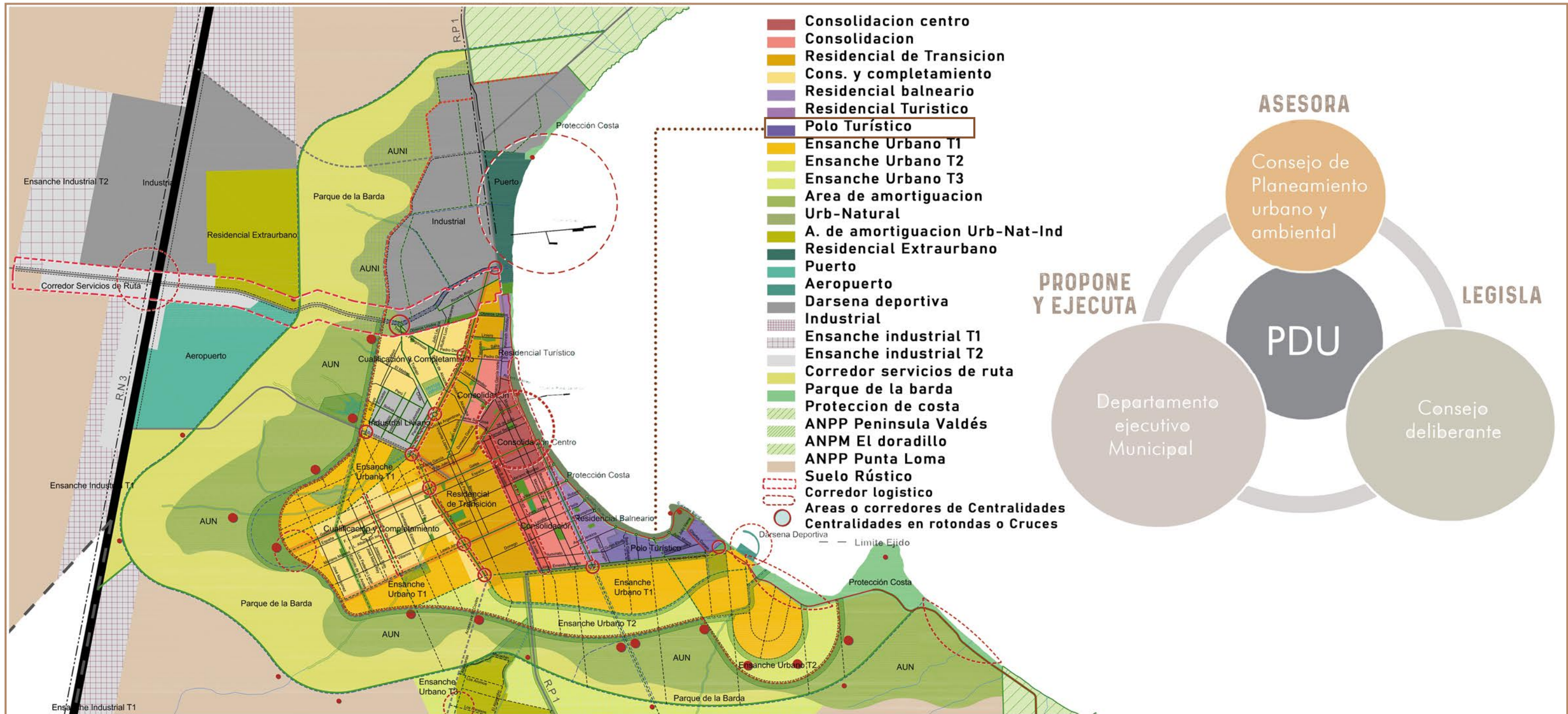

RELACIONES DEL PDU

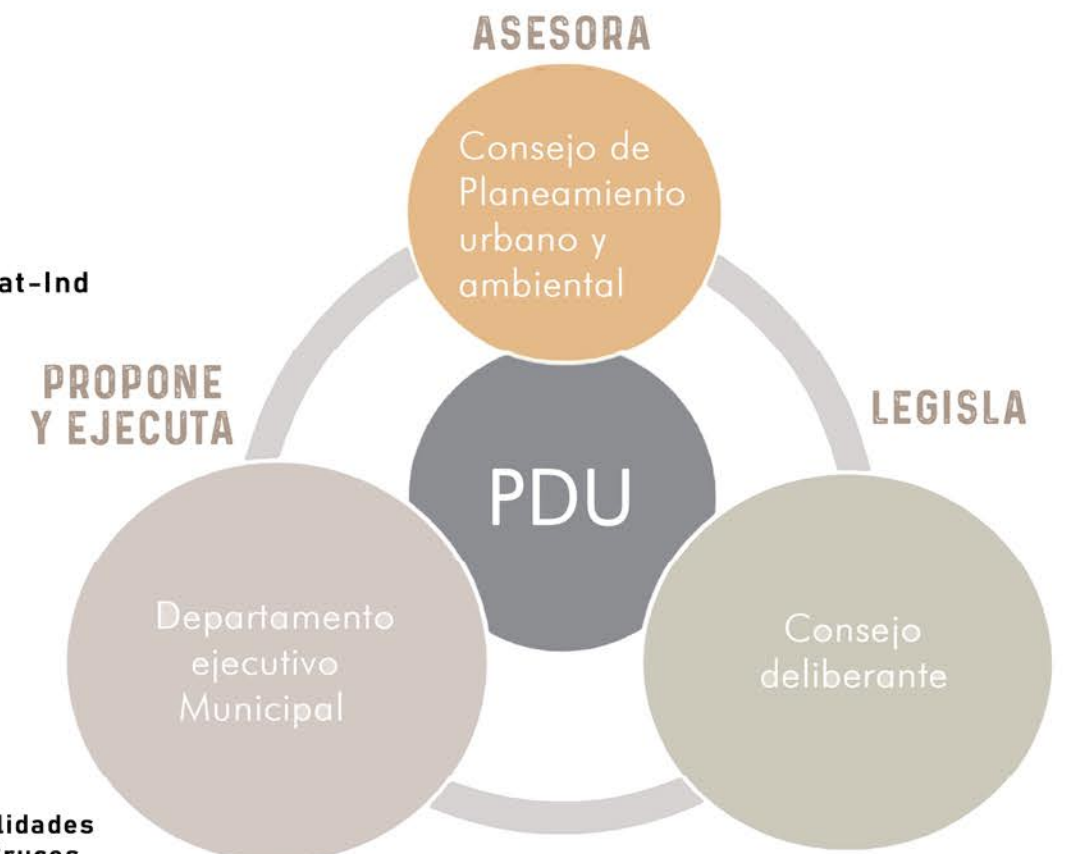

SECTOR POLO TURISTICO



Las normativas urbanas constituyen un conjunto de instrumentos específicos que regulan la conformación física de la ciudad, herramientas esenciales para la Planificación Urbana. De esta manera, el Centro de Interpretación Turística de la Patagonia, deberá incluir tanto en su diseño urbano como en la estructura del propio proyecto las pautas indicadas por el Plan de Desarrollo Urbano vigente de la Ciudad.



PATRÓN CALLE MÍNIMA

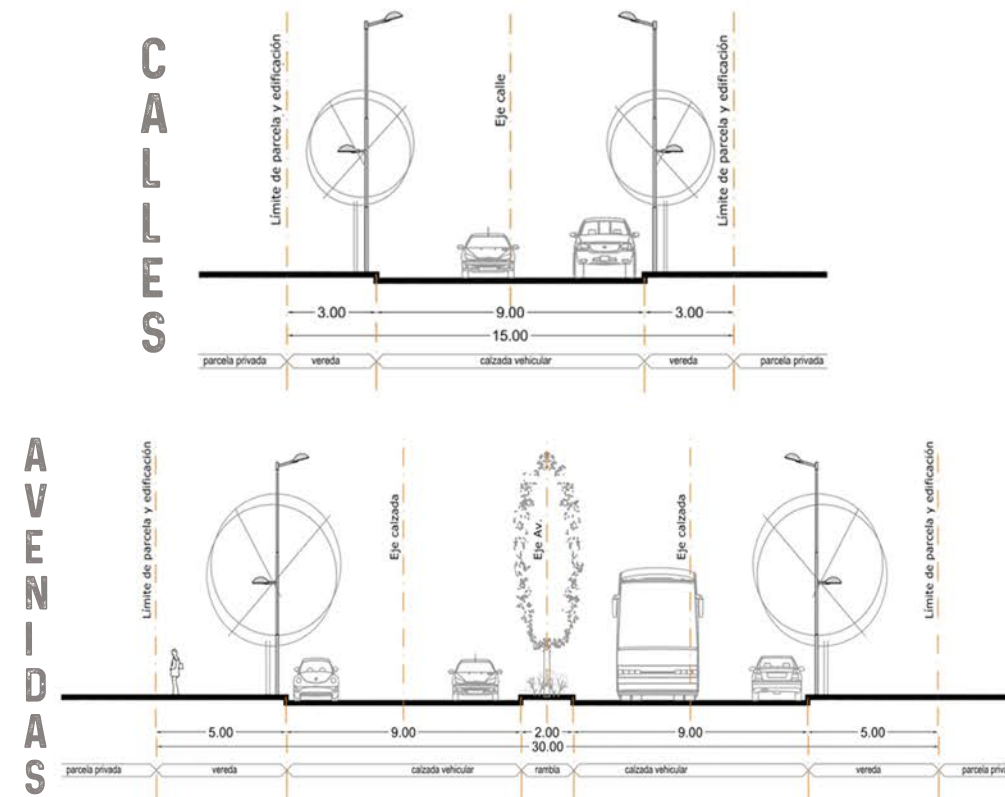

LIMITACIONES EN ALTURA

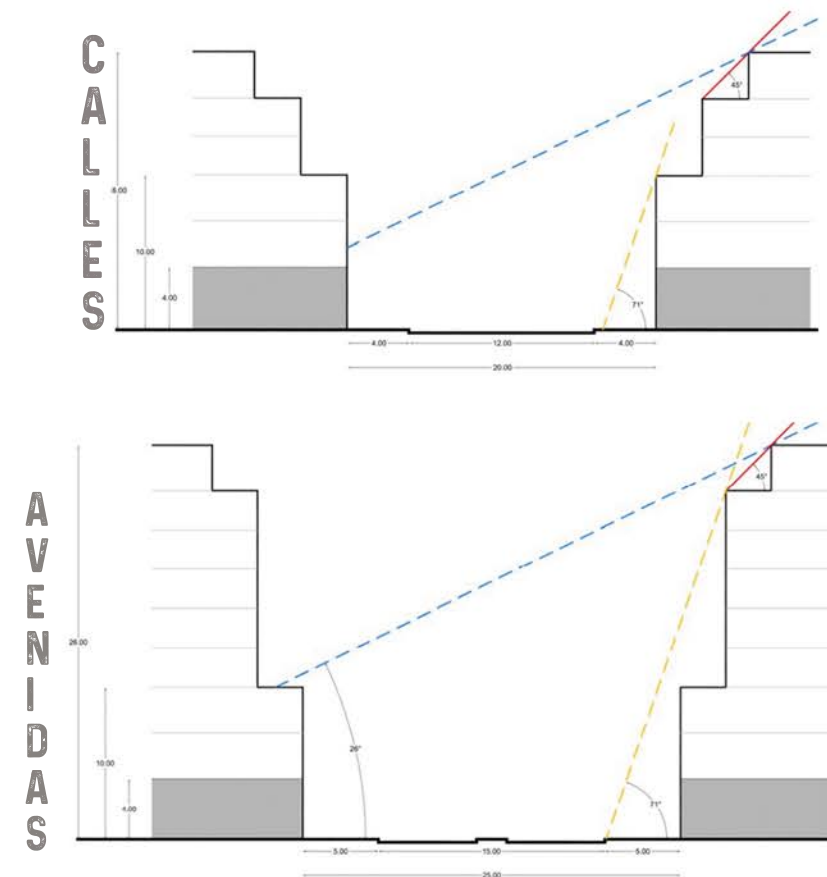

TIPOS DE AMANZANAMIENTO

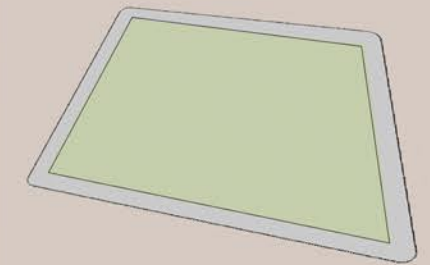

VACANTE

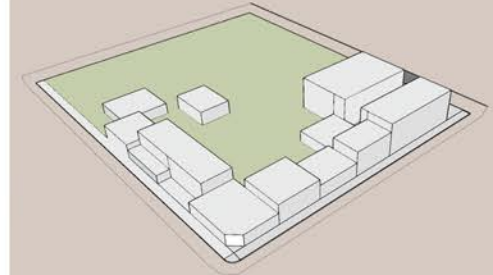

EN CRECIMIENTO

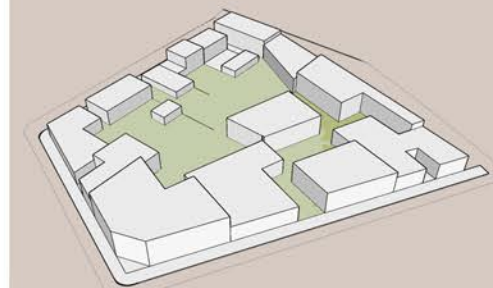

CONSOLIDADO

TIPOS DE FRENTE URBANO



IRREGULARES



MEDIDO



NATURALES

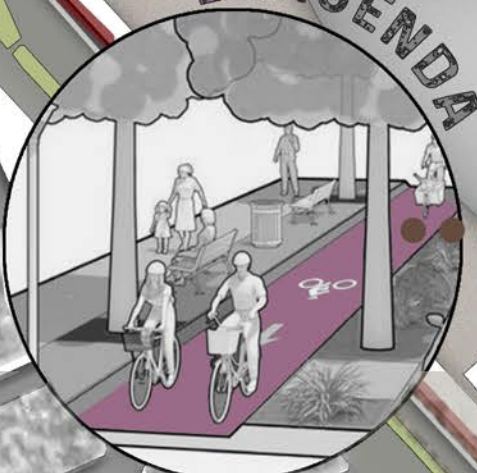
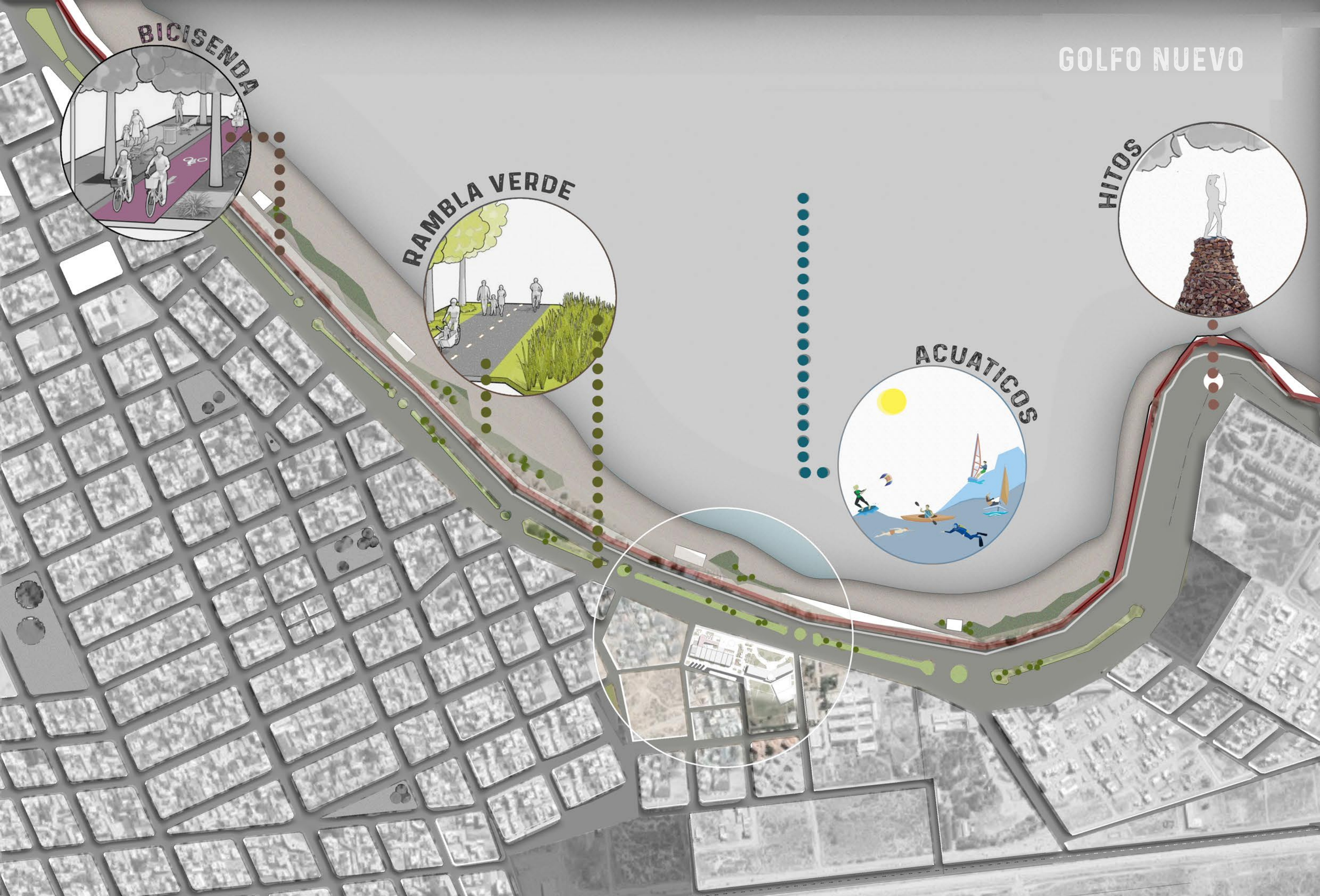

OBJETIVO DEL MASTER PLAN

El Master plan es una herramienta que nos ayuda a ordenar el diseño urbano, transformando y mejorando territorios para el futuro, de esta manera, el master plan responde al plan de desarrollo urbano de la ciudad, y se implanta dentro del sector Polo Turístico respetando lineamientos, tomando pautas de diseño urbano y características sobre sus equipamientos. El principal objetivo del Centro de Interpretación Turística, es que el visitante descubra el territorio Patagónico encontrando características que la llevó a crear su propia identidad, desde sus primeros pobladores, sus recursos, su clima, la fauna y su tradición cultural. Con este objetivo, se creará un equipamiento publico que reafirme la valorización del eje costanero turístico de la ciudad de Puerto Madryn con el fin de potenciar las actividades recreativas, turísticas y deportivas que deberá responder a los 3 siguientes aspectos.

ORGANIZACIÓN DE INTERESES

MEDIO ECONÓMICO: Para el correcto desarrollo de la ciudad, solidificando una economía local creciente, proveniente de actividades turísticas para visitantes nacionales e internacionales, que conllevan a que el turista, invierta en distintos rubros de la Patagonia (turismo, gastronomía, comercio, etc).

MEDIO SOCIAL: Con el fin de promover actividades deportivas, culturales y de masividad de personas para lograr la interacción entre visitantes y locales al medio natural, interpretando y concientizando sobre el correcto aprovechamiento del recurso, entendiendo al proyecto arquitectónico como un contenedor de relaciones humanas.

MEDIO SUSTENTABLE: Con el objetivo de preservar al máximo este potencial natural que tantos visitantes atrae. Potenciando el Eco-turismo como la mejor forma de lograr el vínculo naturaleza-personas, intentando dejar la menor huella posible en el medioambiente a través de actividades que no sean dañinas para la naturaleza y no generen disturbios a la flora y fauna autóctona.



ÁREA PROTEGIDA PENINSULA VALDES

Area de 887.000 has. con Sede en el Itsmo Ameghino descentralizada del Estado de representación pública y privada que trabaja en conjunto con distintos Ministerios y Municipios.

RESERVA PUNTA TOMBO

Fundación en la que se encuentra la Reserva Natural de punta tombo con actividad de avistaje de pingüinos que garantiza la protección del medio natural y recuperación del antiguo museo Dos Pozos.

MUSEO PALEONTOLOGICO M.E.F.

Centro de actividades Científicas que se encarga de rescatar el patrimonio trabajando sobre el descubrimiento de piezas paleontológicas y preservandolas para el estudio y conocimiento.

ADMINISTRACIÓN DE PARQUES NAC. A.P.N.

Se encarga de programar, autorizar, fiscalizar y rescindir todo proyecto de obra pública o privada, de explotación de recursos naturales, priorizando el mantenimiento de la integridad e identidad de las áreas naturales protegidas.

MINISTERIO DE TURISMO Y A. PROTEGIDAS CHUBUT

Ministerio de caracter provincial que se encarga de la regularización de áreas y la conservación del medio natural mediante el lema "Visitante Responsable" garantizando el menor impacto ambiental posible.

INPROTUR

Es el instituto de promoción turística, ente público-privado, que se encarga de diseñar y ejecutar planes y programas en materia de promoción y posicionamiento turístico a nivel internacional administrando los recursos nacionales.

USUARIOS DEL C.I.T.

El Centro de Interpretación turística de Puerto Madryn, se caracteriza por ser parte de la puerta de ingreso de la Patagonia. Es el punto de encuentro entre promotores turísticos, residentes, visitantes nacionales y extranjeros, por esa razón, se lo plantea con una utilización mixta tanto diurno como nocturno, cumpliendo no solo un rol sobre el medio Turístico, sino con un aspecto de responsabilidad en la integración social.

C.I.T. INCLUSIVO

Entendiendo el espacio público como integrador de la sociedad, se propone un edificio totalmente recorrible y accesible para todos, en el que se respeten las medidas de accesibilidad para permitir que el CIT sea utilizado por todo aquel que desee recorrerlo, permitiendo la multiplicidad de edades, el intercambio de culturas y la realización de actividades adecuadas para cada uno de los diferentes usuarios.

C.I.T. INTERACTIVO

El muestrario de Fósiles, fauna y flora marina del Centro de Interpretación Turística de la Patagonia estará compuesto por una exposición interactiva, en el que el usuario que lo visita, se relaciona con cada elemento y va adquiriendo la información a través del descubrimiento de la misma, de esta manera al no ser solo una exposición contemplativa se logra captar mayor atención del visitante.

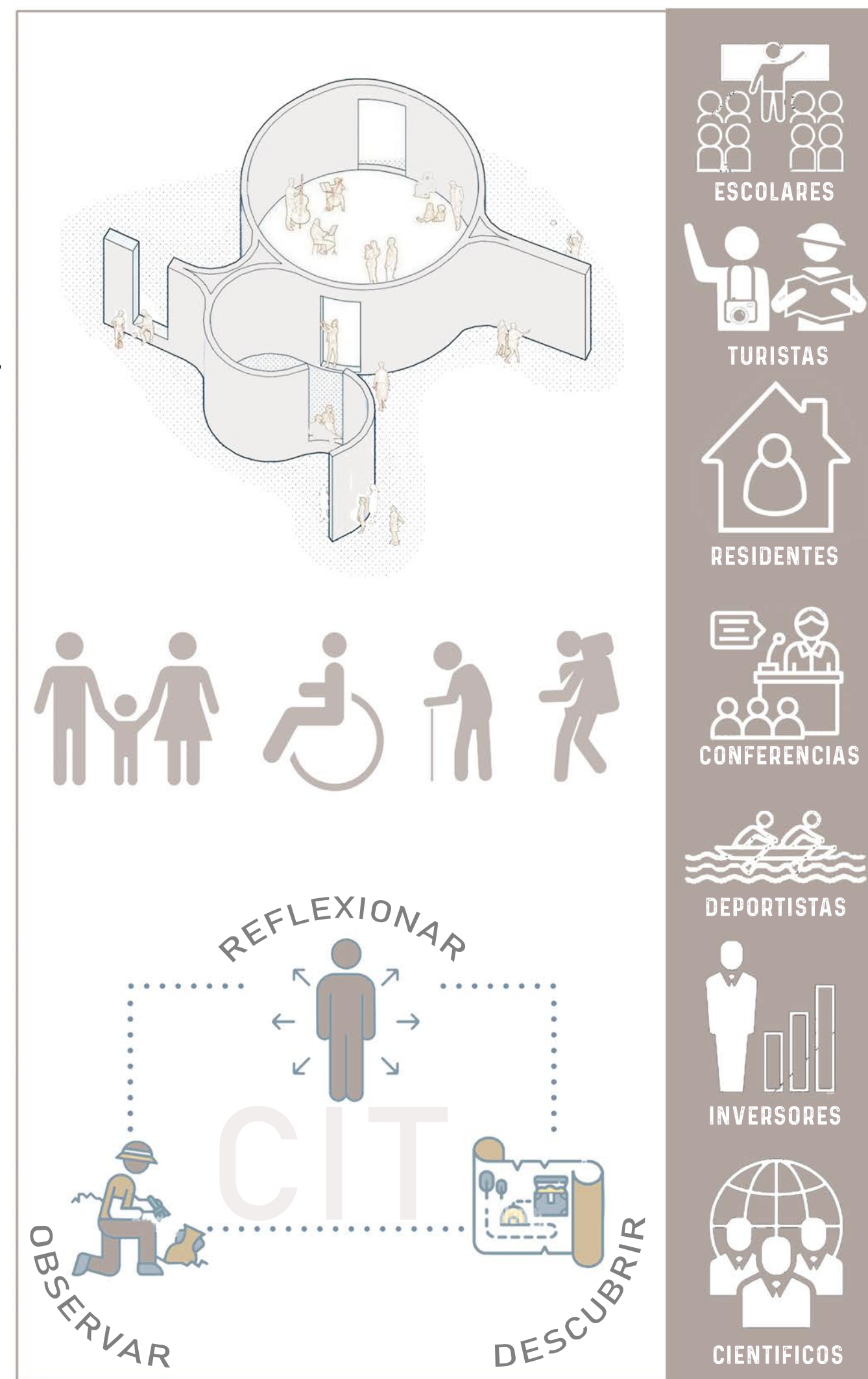

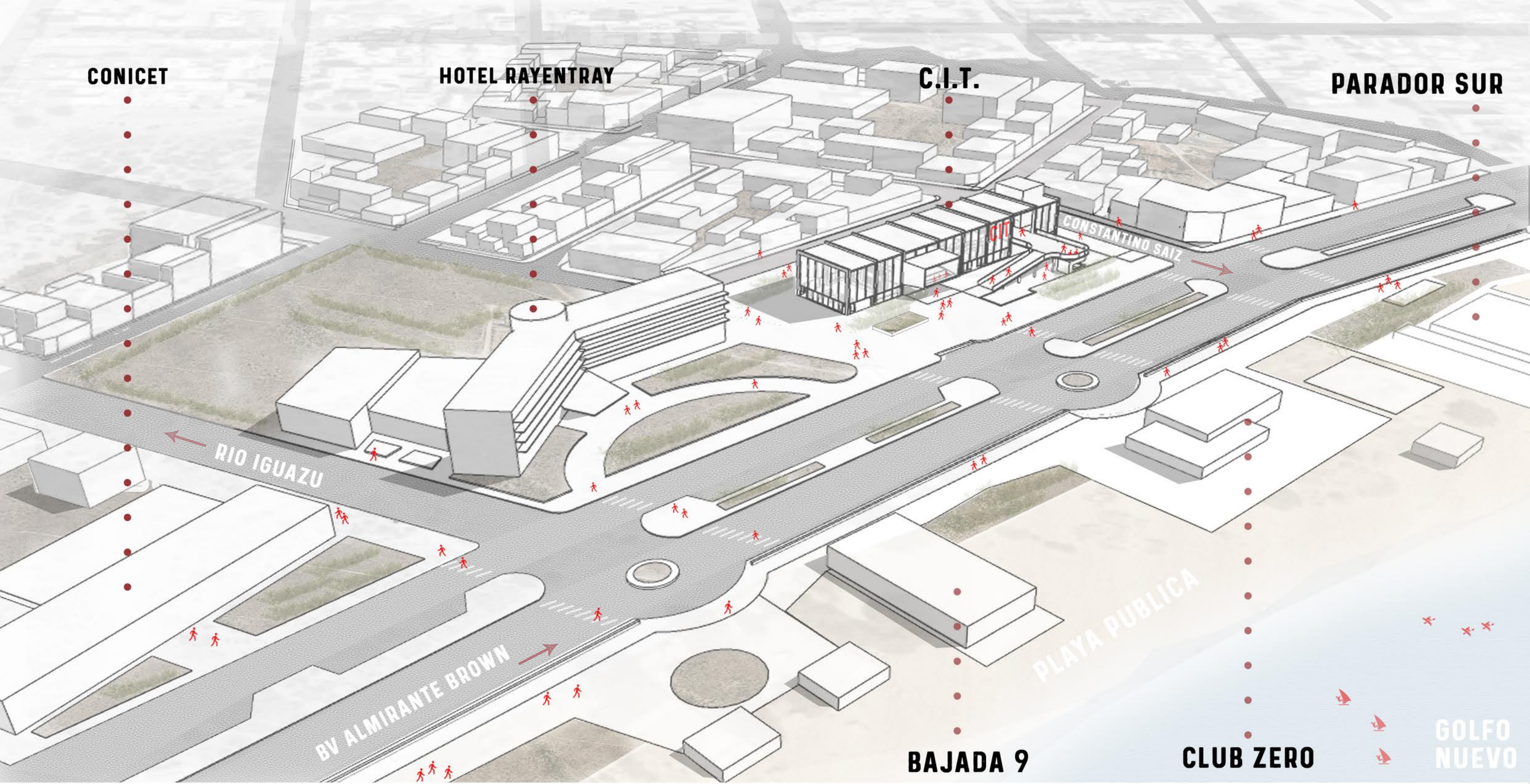

ESPACIOS PUBLICOS LINEALES



DISPOSICION DE VOLUMENES

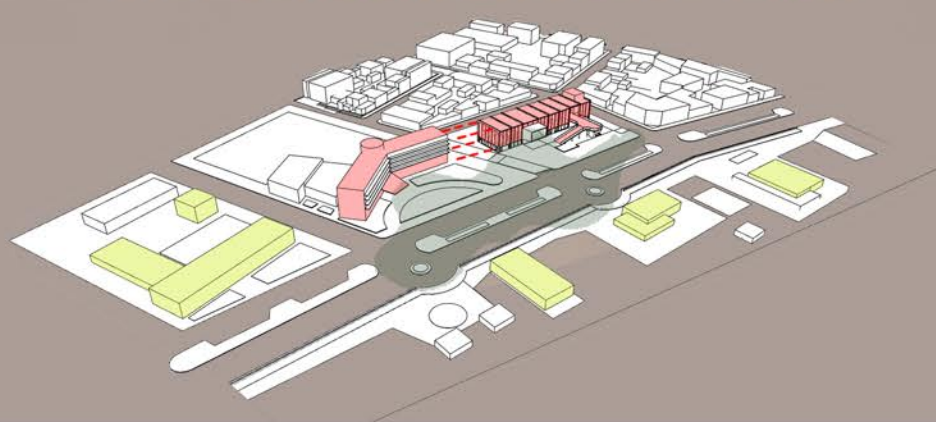

CONFLUENCIA DE PUNTOS

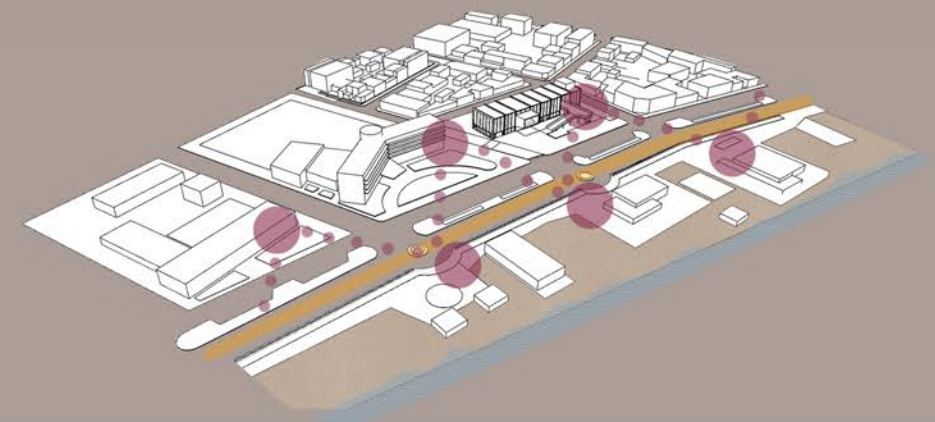

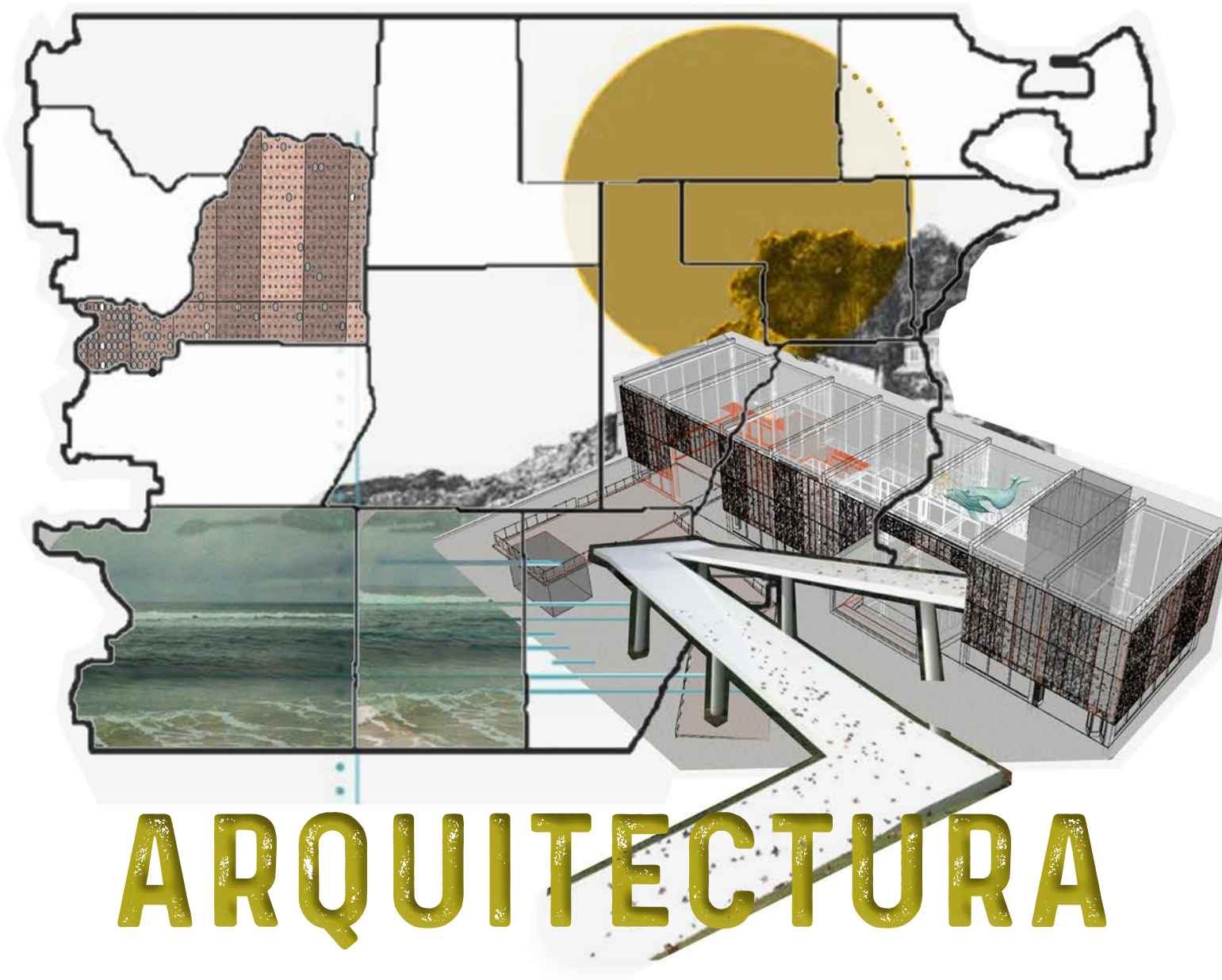

ARQUITECTURA

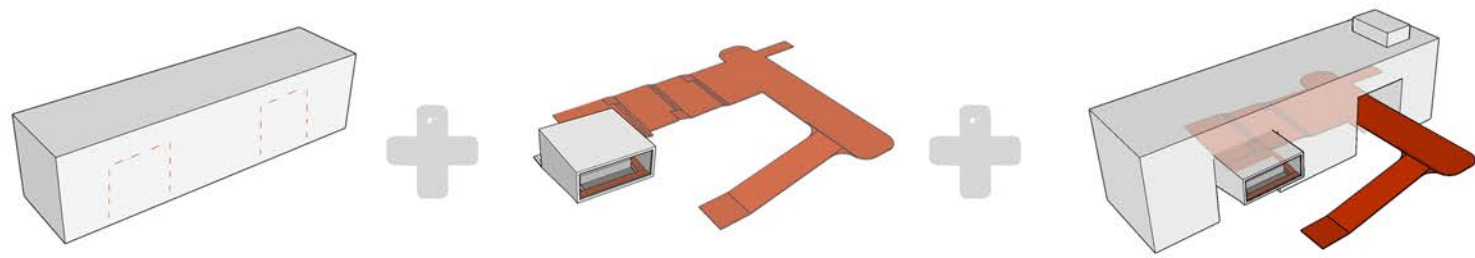

La idea parte de la relación del proyecto con su entorno natural generando un recorrido que vincula la totalidad del programa y ofrece visuales hacia el Golfo Nuevo. La disposición del volumen contenedor principal se asocia con el Hotel contiguo, generando una macro manzana vinculando ambos espacios públicos.

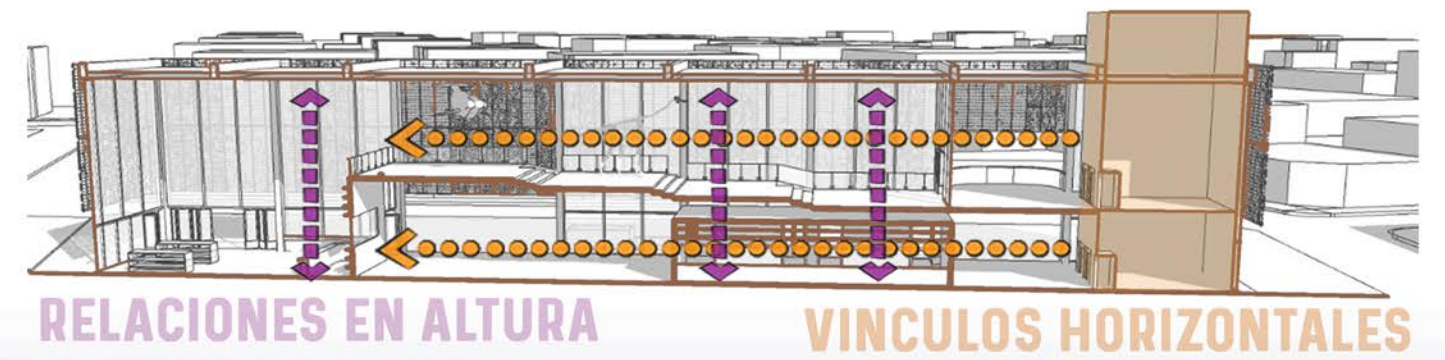
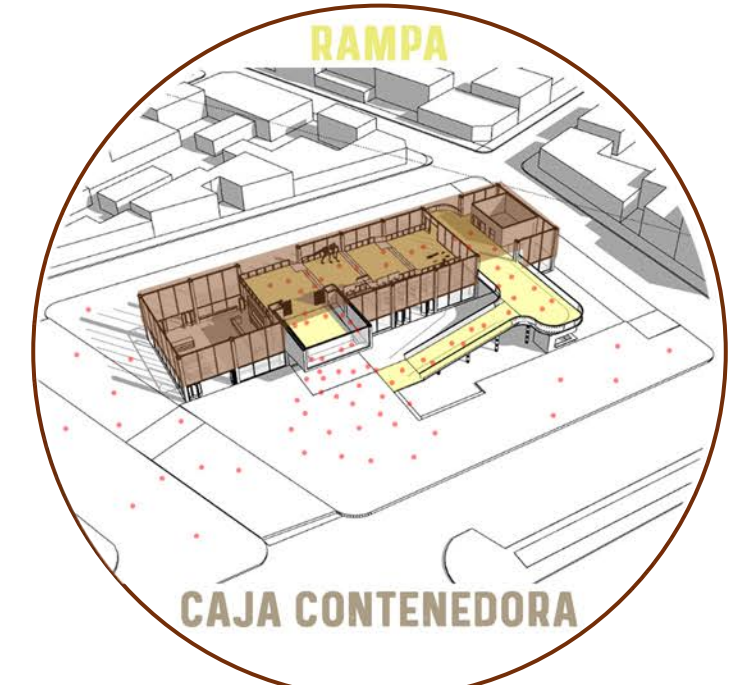

PLANTA ACCESO

PLANTA ENTREPISO

PLANTA ALTA

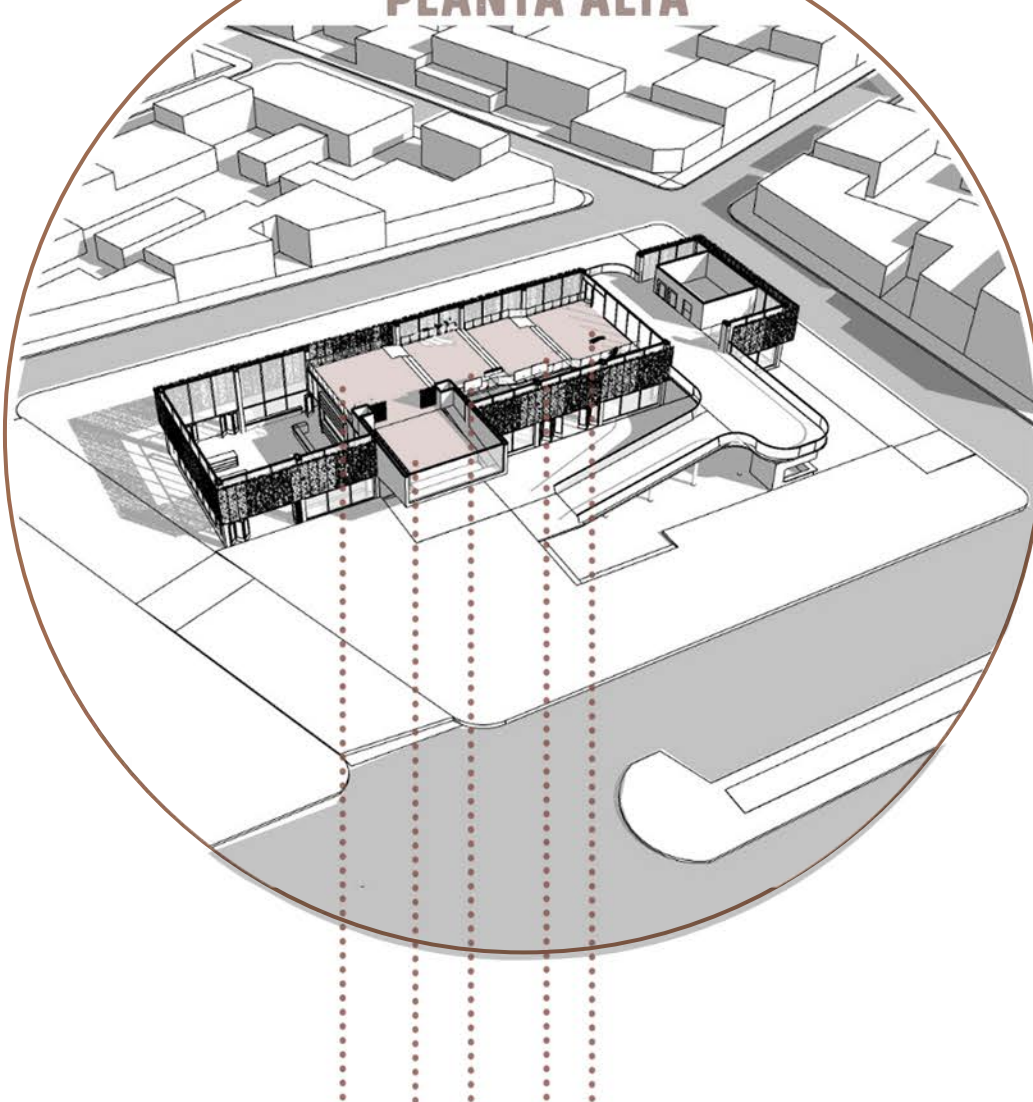
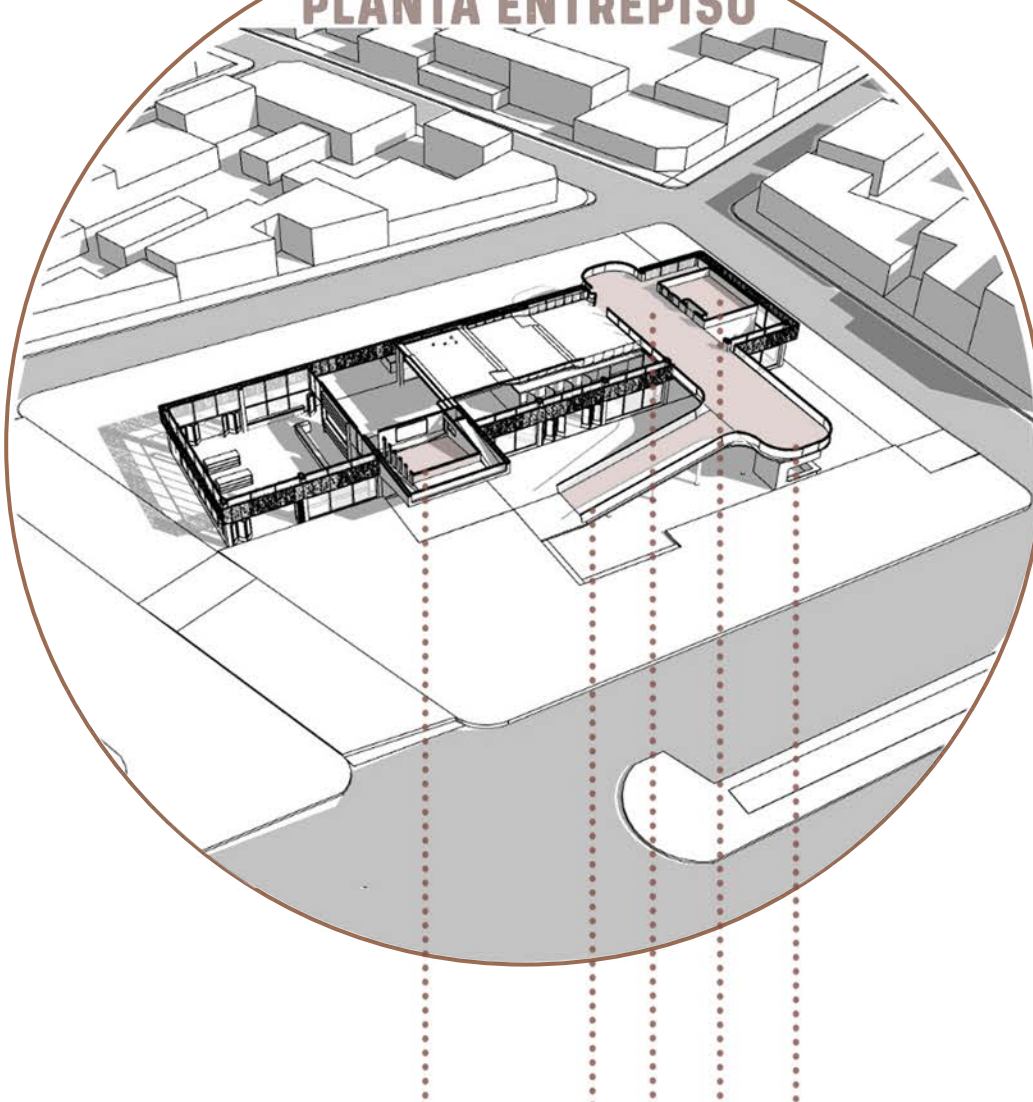
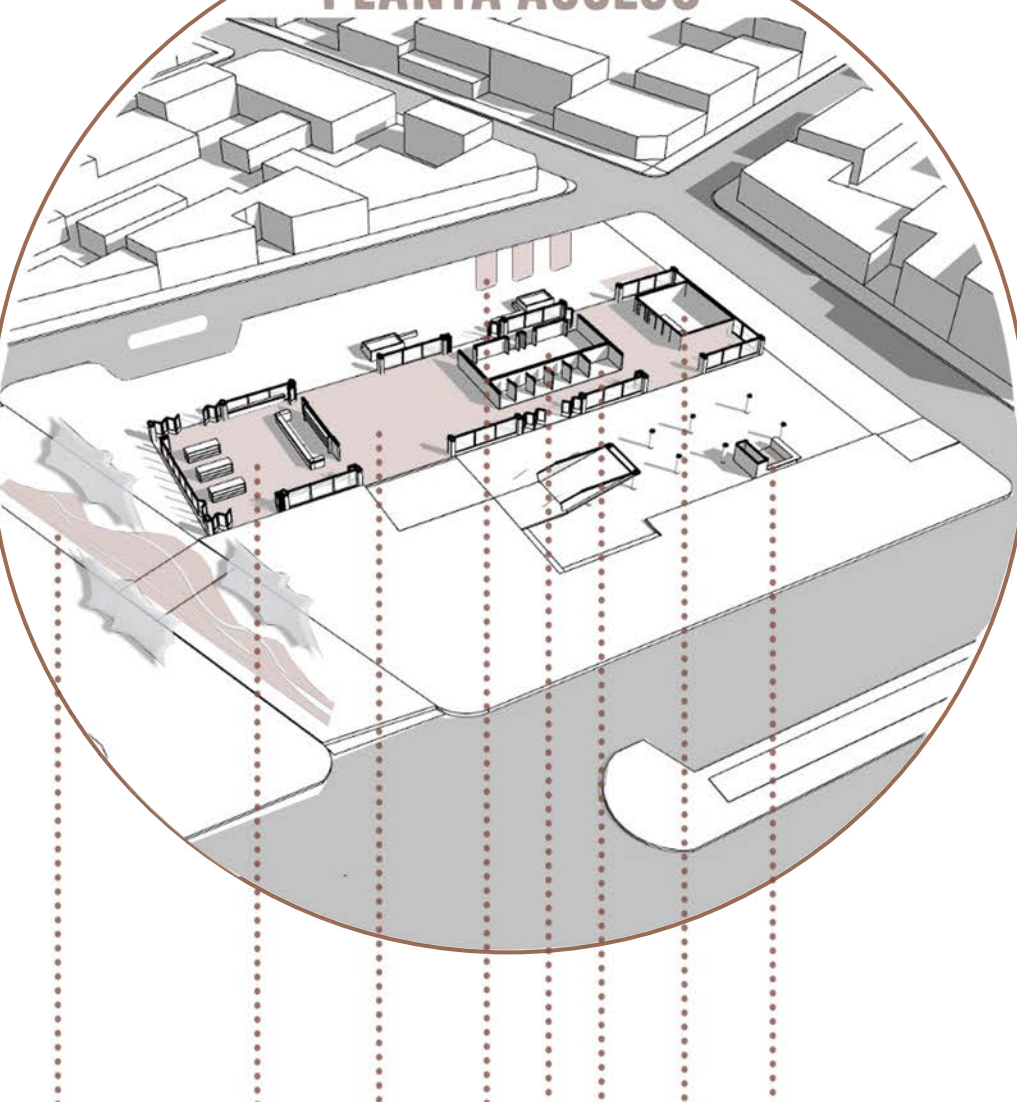

1 2 3 4 5 6 7 8

9 10 11 12 13

14 15 16 17 18

	1-Predio Ferial	480m ²		7-Núcleo de Servicios	88m ²		13-Mirador del Golfo	48m ²
	2-Biblioteca	324m ²		8-Bar de Océano	160m ²		14-Foyer-expo	162m ²
	3-Egreso	162m ²		9-Microcine	72m ²		15-Balcón del Mar	64m ²
	4-Dársena Bus	3 u.		10-Ingreso principal	240m ²		16-Exposición fósil	162m ²
	5-Talleres didácticos	248m ²		11-Hall recibidor	160m ²		17-Exposición flora	162m ²
	6-Box de ventas	81m ²		12-Núcleo de Servicios	88m ²		18-Exposición flora	162m ²

Metros cuadrados total de programa (incluida circulaciones en pb y pa): **2862m²**

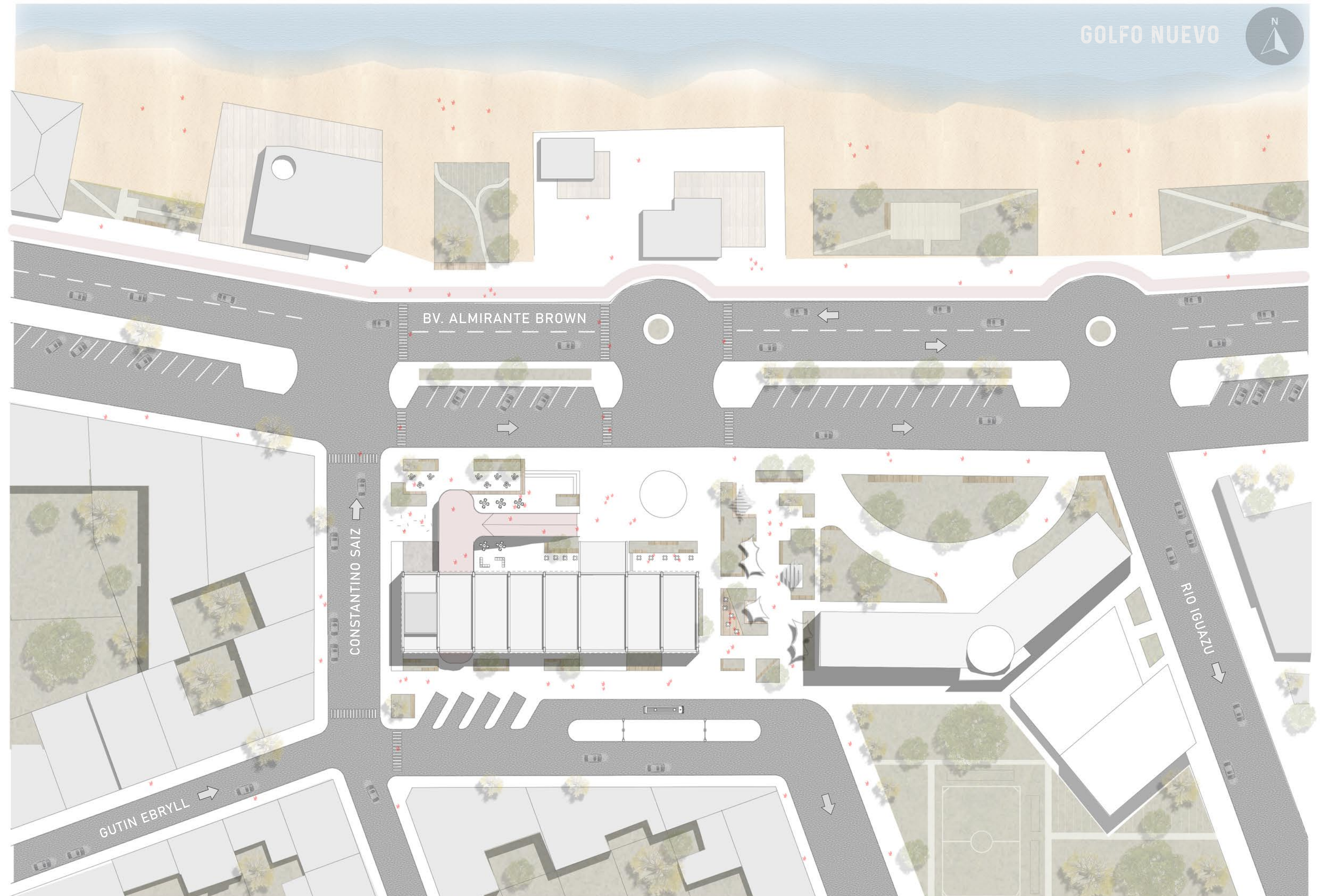

BV. ALMIRANTE BROWN

CONSTANTINO SAIZ

GUTIN EBRYLL

RIO IGUAZU



BV. ALMIRANTE BROWN

CONSTANTINO SAIZ

GUTIN EBRYLL

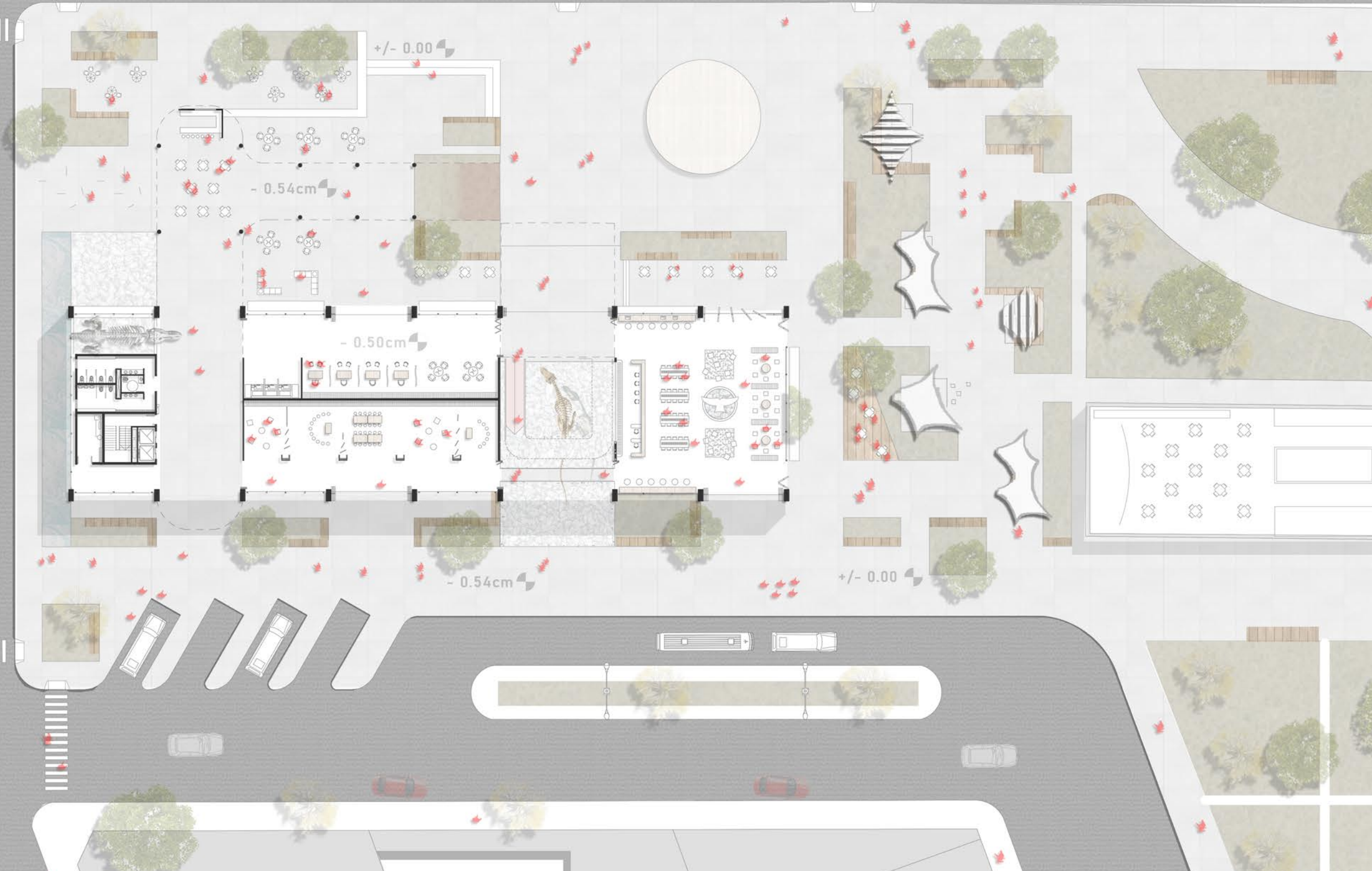

Escala: 1:220

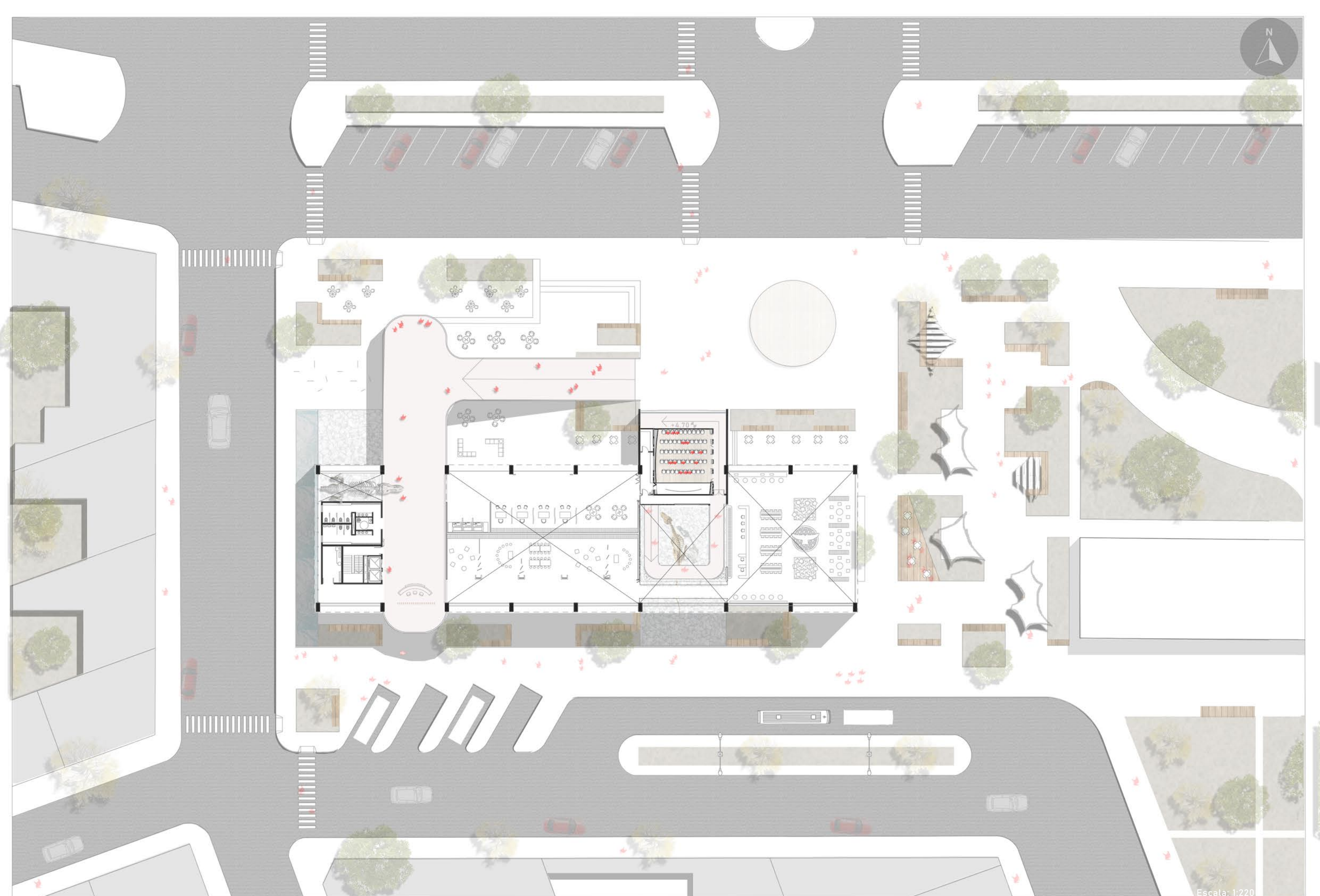

Escala: 1:220

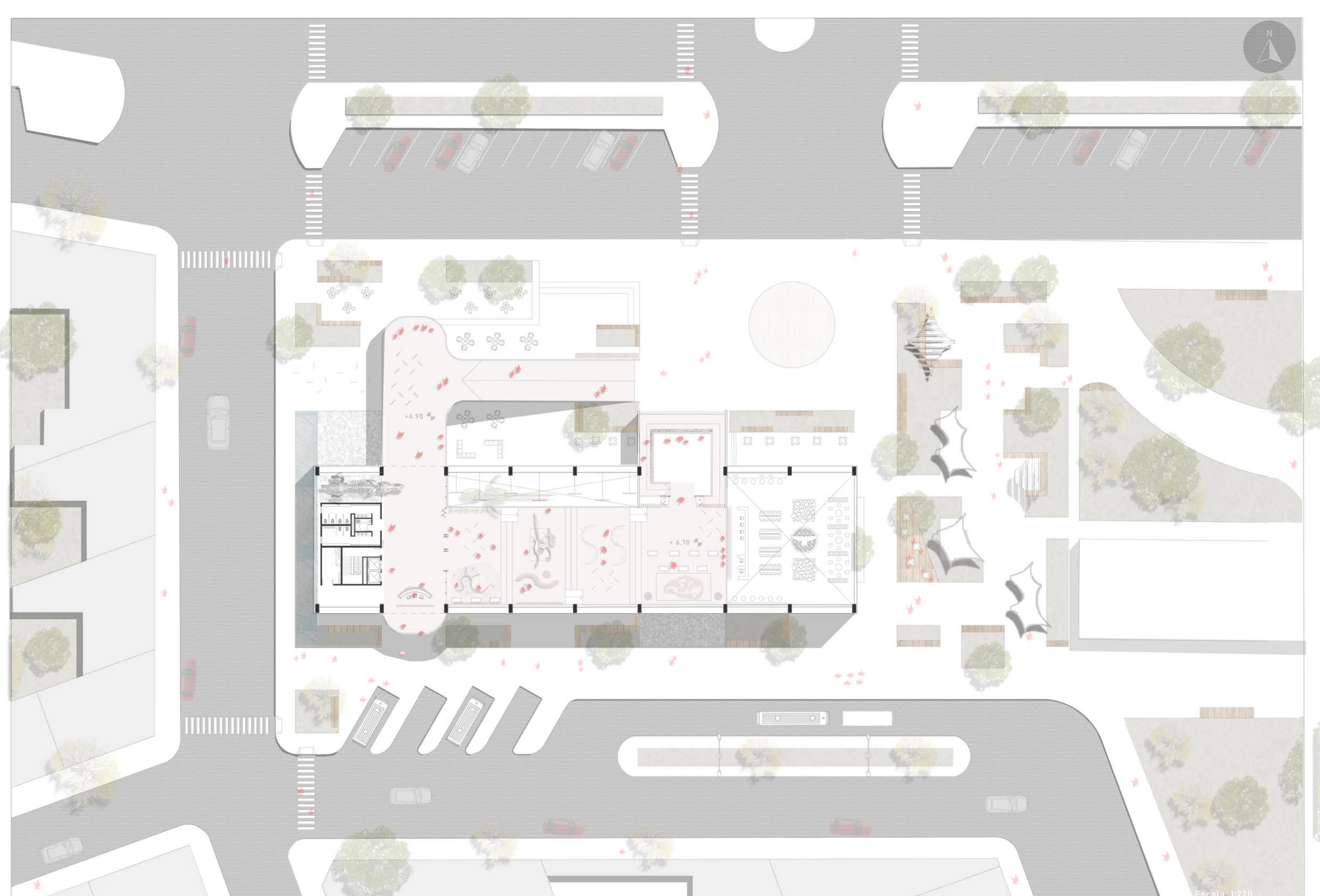

Escala: 1:220

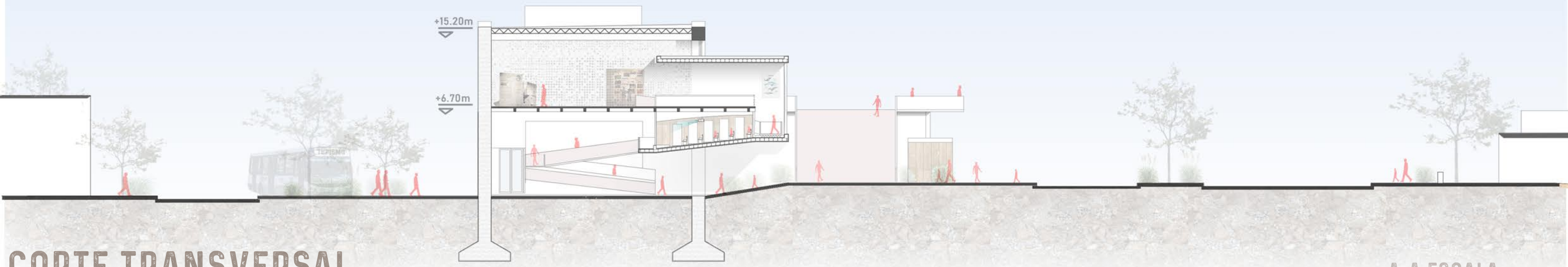
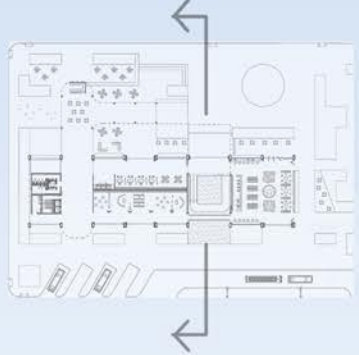

CORTE TRANSVERSAL

A-A ESCALA: 1:300

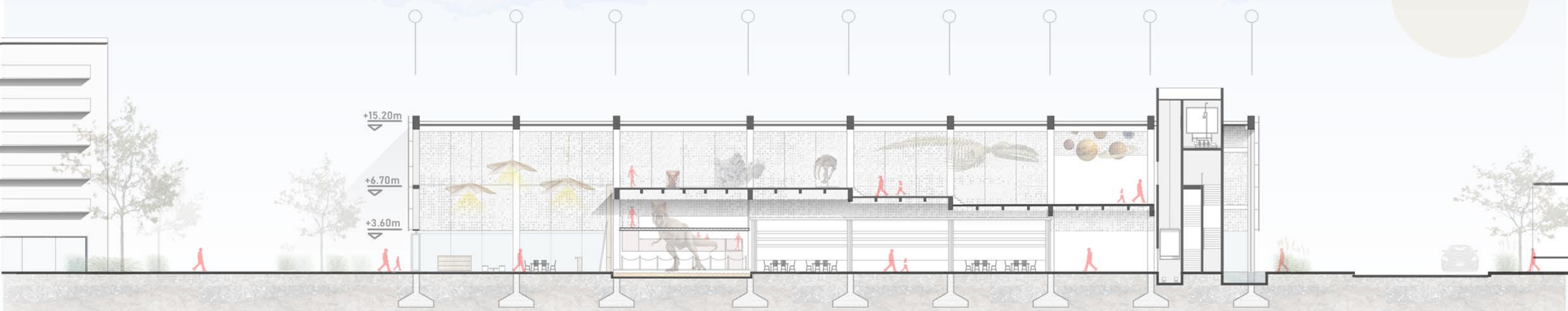
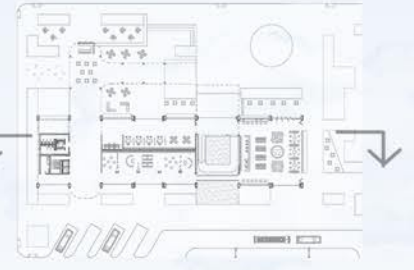

CORTE LONGITUDINAL

B-B ESCALA: 1:300

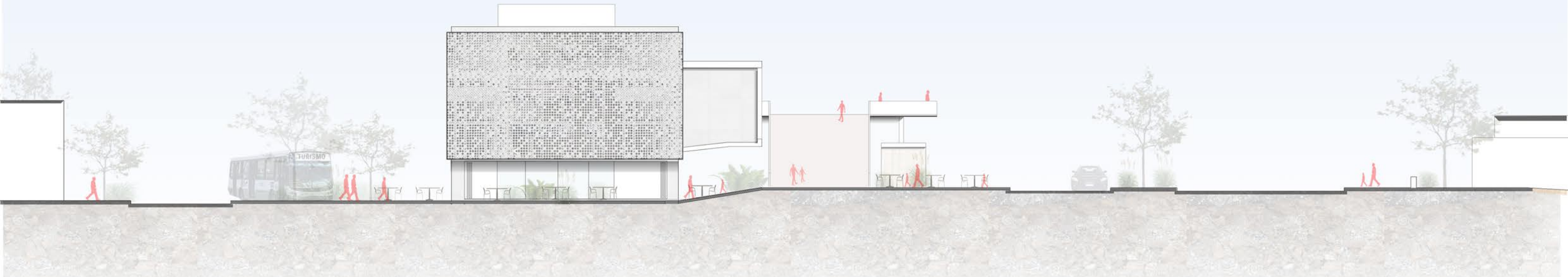
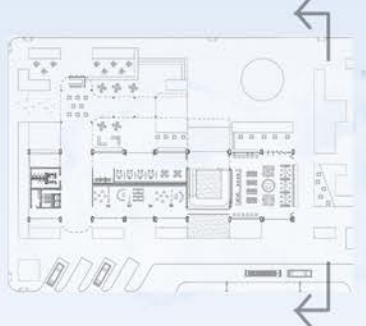

VISTA LATERAL

ESCALA: 1:300

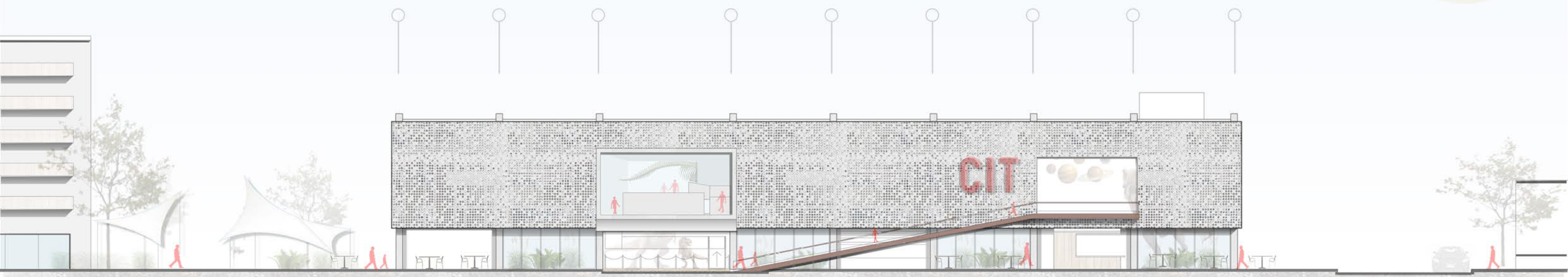

VISTA FRONTAL

ESCALA: 1:300

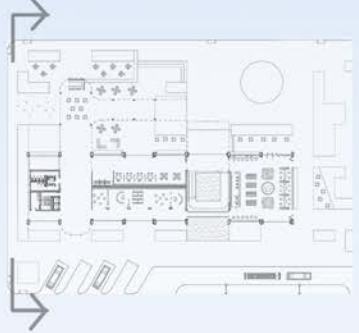

VISTA LATERAL

ESCALA: 1:300

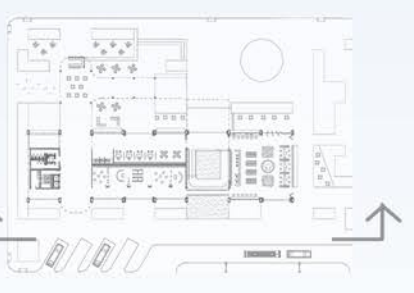

VISTA CONTRAFRENTE
L26-ARQUITECTURA-VISTAS

ESCALA: 1:300

INGRESO AL CENTRO DE INTERPRETACIÓN TURÍSTICA



RAMPA DE ACCESO AL CIT



SALÓN DE EXPOSICIONES

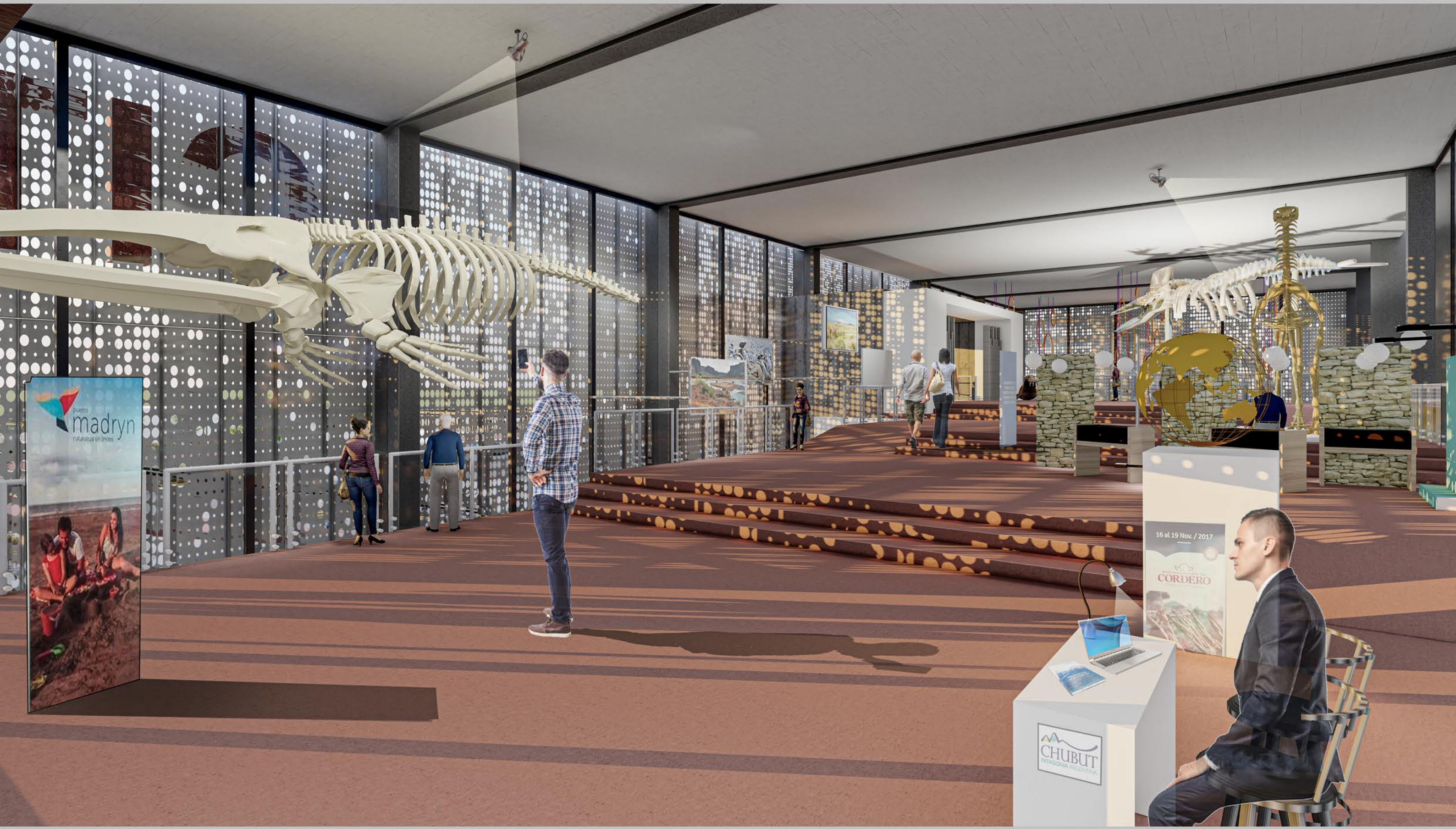

INGRESO MICROCINE



BIBLIOTECA



VENTA DE EXCURSIONES



EGRESO DEL CIT



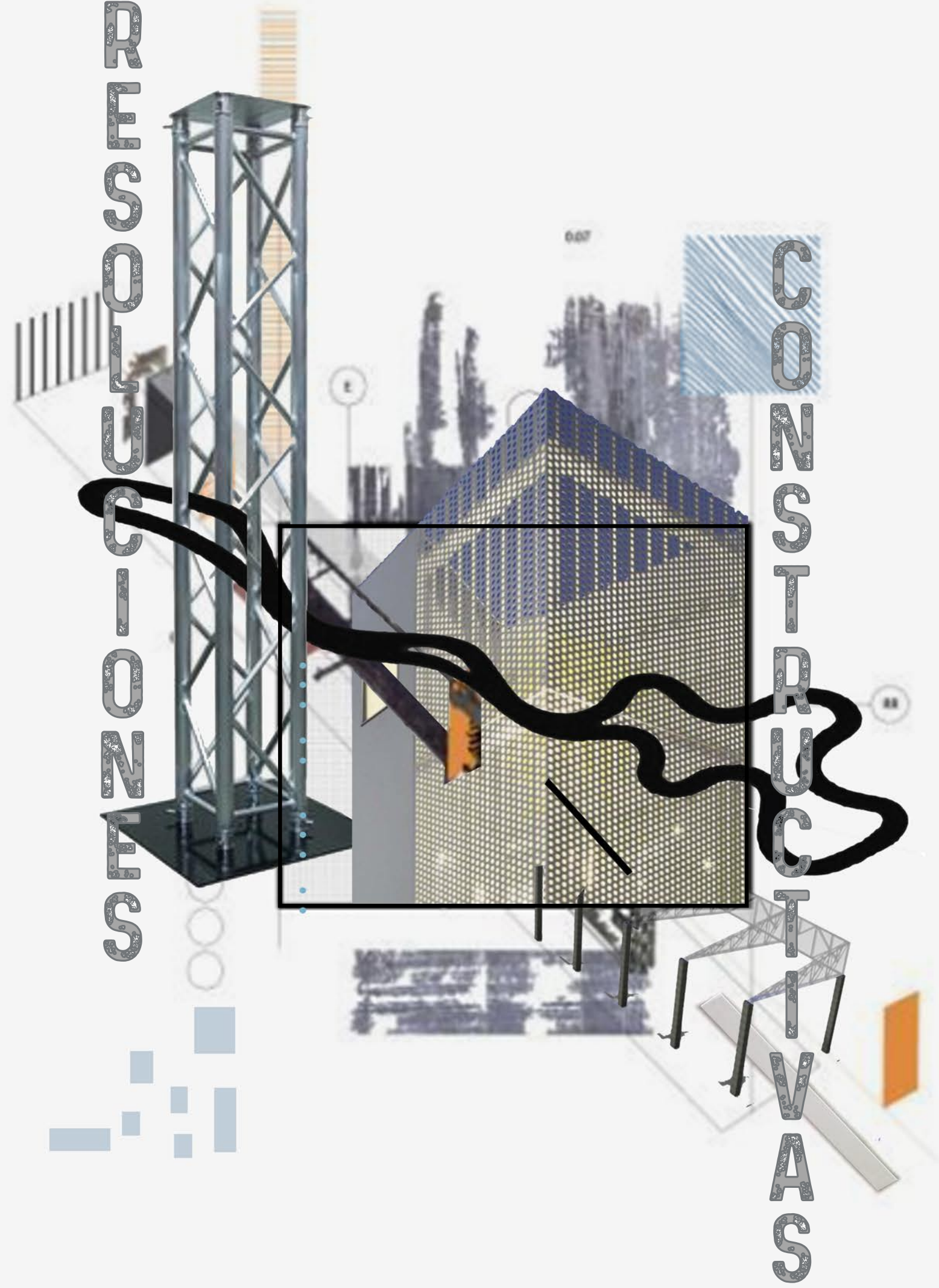

STANNO-CULTOSMOR

SAVITICURTSNOC

MAPA ZONIFICACION

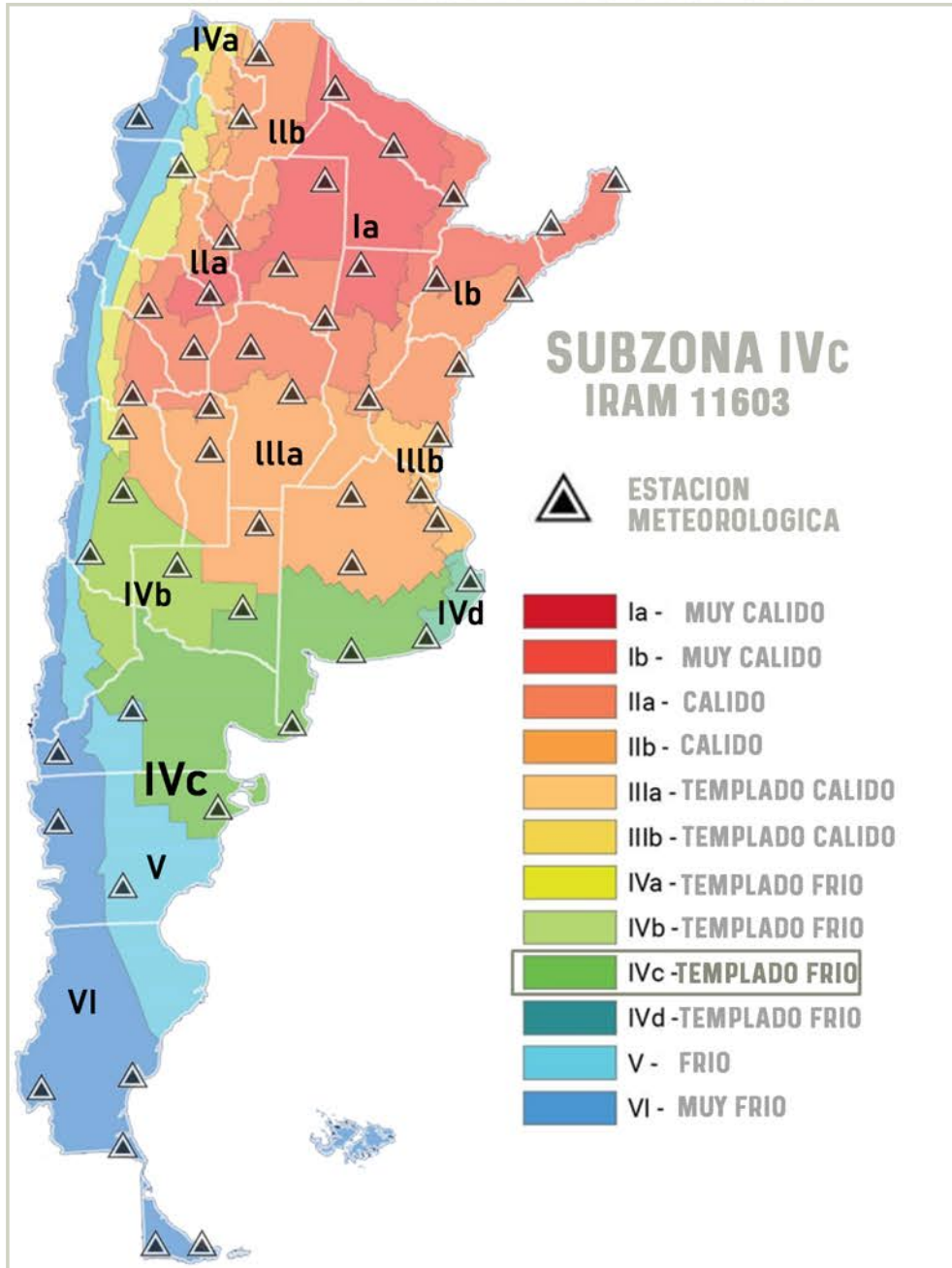

En base a las Subzonas Bioclimaticas de las normas IRAM 11.603 que indican las pautas generales para el diseño, evaluación de las orientaciones y el cumplimiento del asoleamiento mínimo de los edificios caracterizando los microclimas, la ciudad de Puerto Madryn se encuentra inserta dentro de la **Subzona IVc**. la cual es una Zona Templada Fria de transicion. Dentro de sus características encontramos que posee inviernos con una temperatura media de 4 grados, con maximas de 16 y minimas mayores al punto de congelamiento. Durante los meses de verano, la temperatura media es de 18c, siendo su minima 12c teniendo maximas que superan los 32 grados.

Su característica fría determina que el asoleamiento sea deseable en todas las épocas del año. Por lo tanto, las orientaciones de máxima ganancia de calor radiante son favorables siendo éstos: **NE-N-NO**.

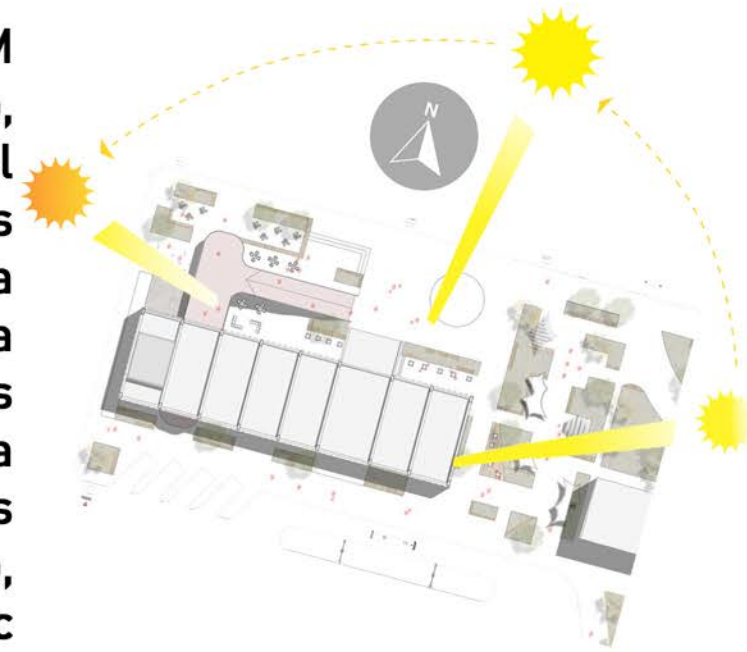

Proteccion solar opcional

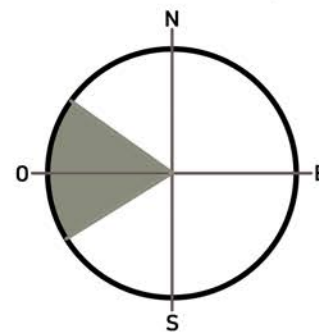

Orientacion donde se reciben minimo 2hs de asoleamiento

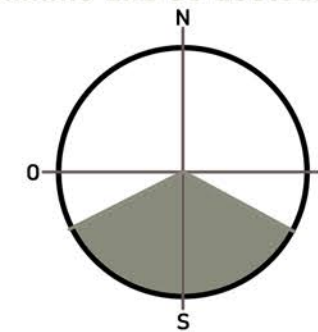

Orientaciones favorables

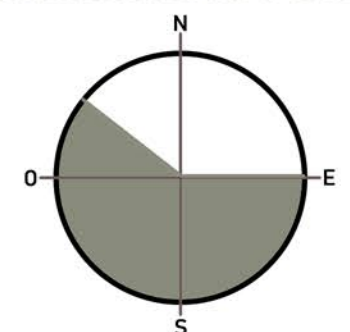

ESPECIES DE FLORA AUTOCTONA - FORESTACION CIT

COIRON



NENEO



BOTON DE ORO



QUILIMBAY



MOLLE



La naturaleza como parte de la Arquitectura: El proyecto propone una forestación natural de sus espacios verdes con el fin de transmitir la verdadera identidad propia de la Patagonia, generando una sensación de pertenencia a través de la textura de sus materiales, la visual y su vegetación teniendo consciencia sobre el medio Natural.



LA ESTRUCTURA:

Entendida como el sosten que logra la resolución del proyecto arquitectónico, es una parte fundamental dentro del diseño, ya que a partir de modificaciones en esta se logra que el proyecto exprese la real intención de la obra de Arquitectura. En el caso de CIT, se optó por la utilización de un sistema estructural aporricado Bi-articulado sobre bases aisladas que transmiten las solicitaciones del emparrillado hacia las fundaciones.

EL EMPARRILLADO:

Siendo el elemento que transmite las cargas horizontales a los porticos, dada la necesidad de grandes luces por el programa, se optó por un sistema de vigas emparrilladas en disposición diagonal dada la relación entre lado menor y lado mayor de cada módulo.

LAS FUNDACIONES:

Funcionando como el principal elemento de transmisión de las cargas hacia el suelo, se optó dada la resistencia del suelo y la idea general del proyecto por un sistema de bases aisladas.

EL CERRAMIENTO:

Siendo la separación física entre la parte acondicionada y la parte natural y la presencia de la aluminera ALUAR en la Ciudad, se eligió un sistema de cerramiento de aluminio más una piel que recubra el volumen principal por su bajo peso y alta resistencia a la corrosión de la brisa del mar y demás condicionantes naturales.

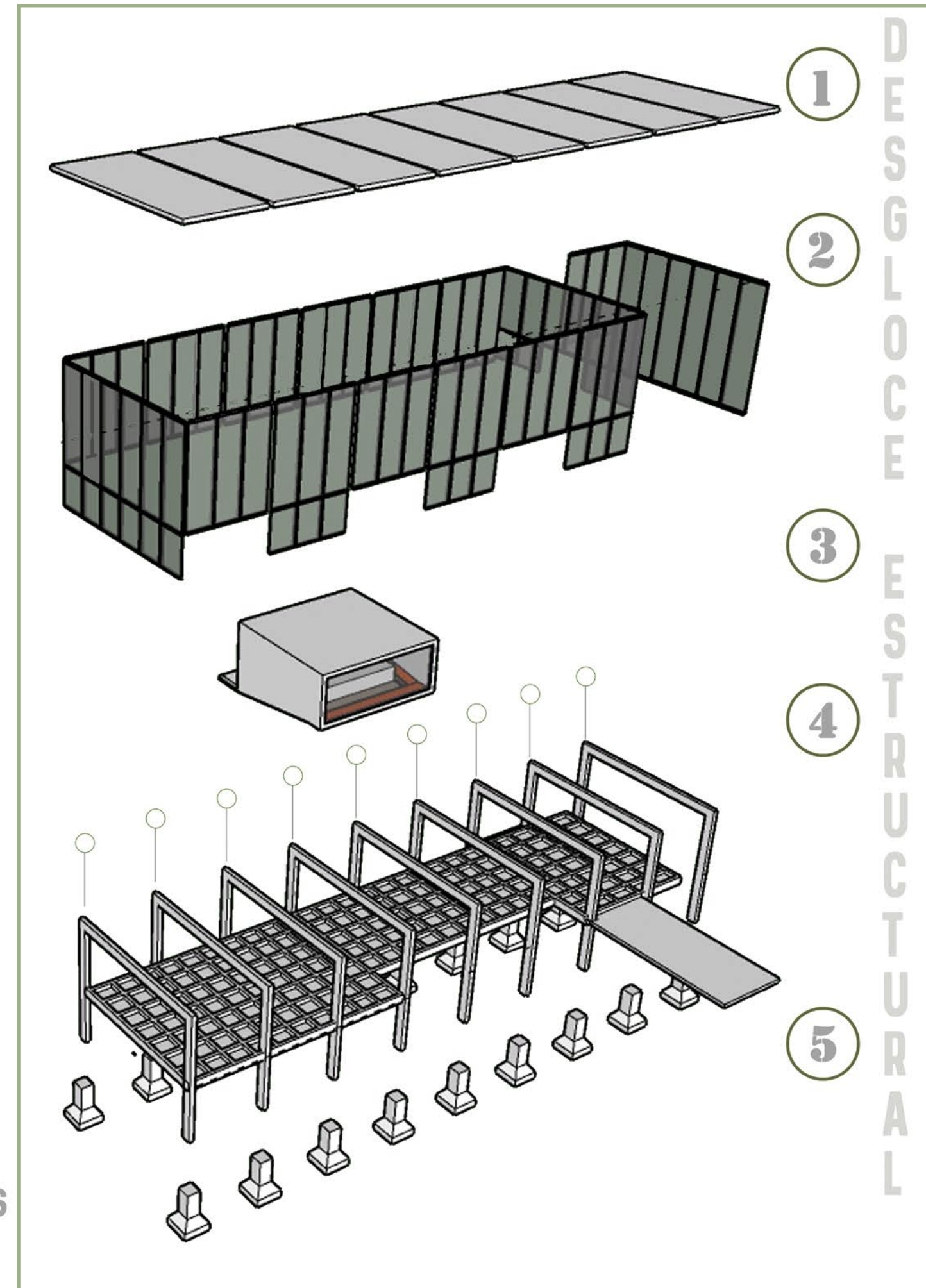

1

CERRAMIENTO

2

PORTICOS

3

FUNDACIONES

4

MICROCINE

5

CUBIERTA

HORMIGON ARMADO

Utilizado para estructuras que requieren alta resistencia a la tracción dada por el hierro y a la compresión por el hormigón. El hormigón armado es la mezcla de dos materiales: hormigón y acero. Estos materiales se combinan con el fin de conformar elementos estructurales, en el caso de mi proyecto se trata de los elementos portantes del C.I.T., es decir, los elementos que soportan las solicitaciones creando en camino de cargas hacia las fundaciones.

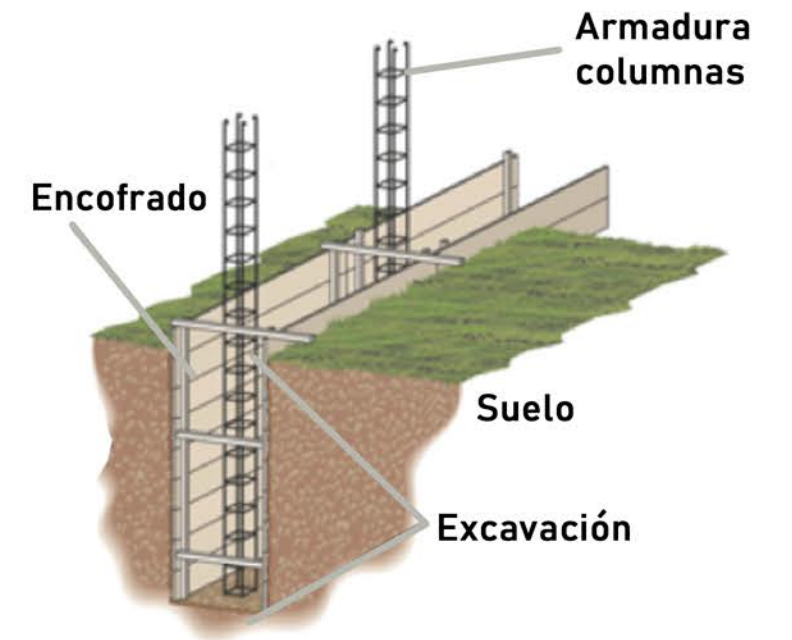

EL ALUMINIO

Se trata de un metal con baja densidad, gran fortaleza y resistencia por forma al que se le puede moldear casi de cualquier forma deseada permitiendo su uso tanto estructural, como en la aplicación de entrepisos o detalles que requieren laminas finas pero resistentes al clima y a la corrosión. La envolvente de un edificio es la piel que lo protege de la temperatura, aire y humedad exteriores. Es el elemento físico que separa interior y exterior mejorando el confort y optimizando el ahorro de energía.

De esta manera, la fachada del edificio se convierte en un elemento liviano que no sirve solamente a una cuestión estética, sino a una cuestión constructiva siendo un elemento de gran importancia a la hora de resolver aspectos de balance térmico, acústico y permeabilidad.



ENVOLVENTE

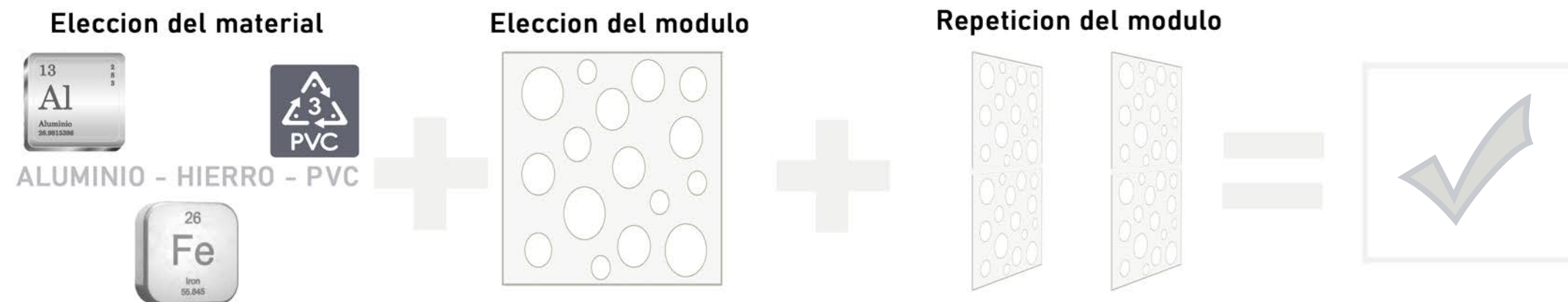

MODULACIÓN EN PLANTA:

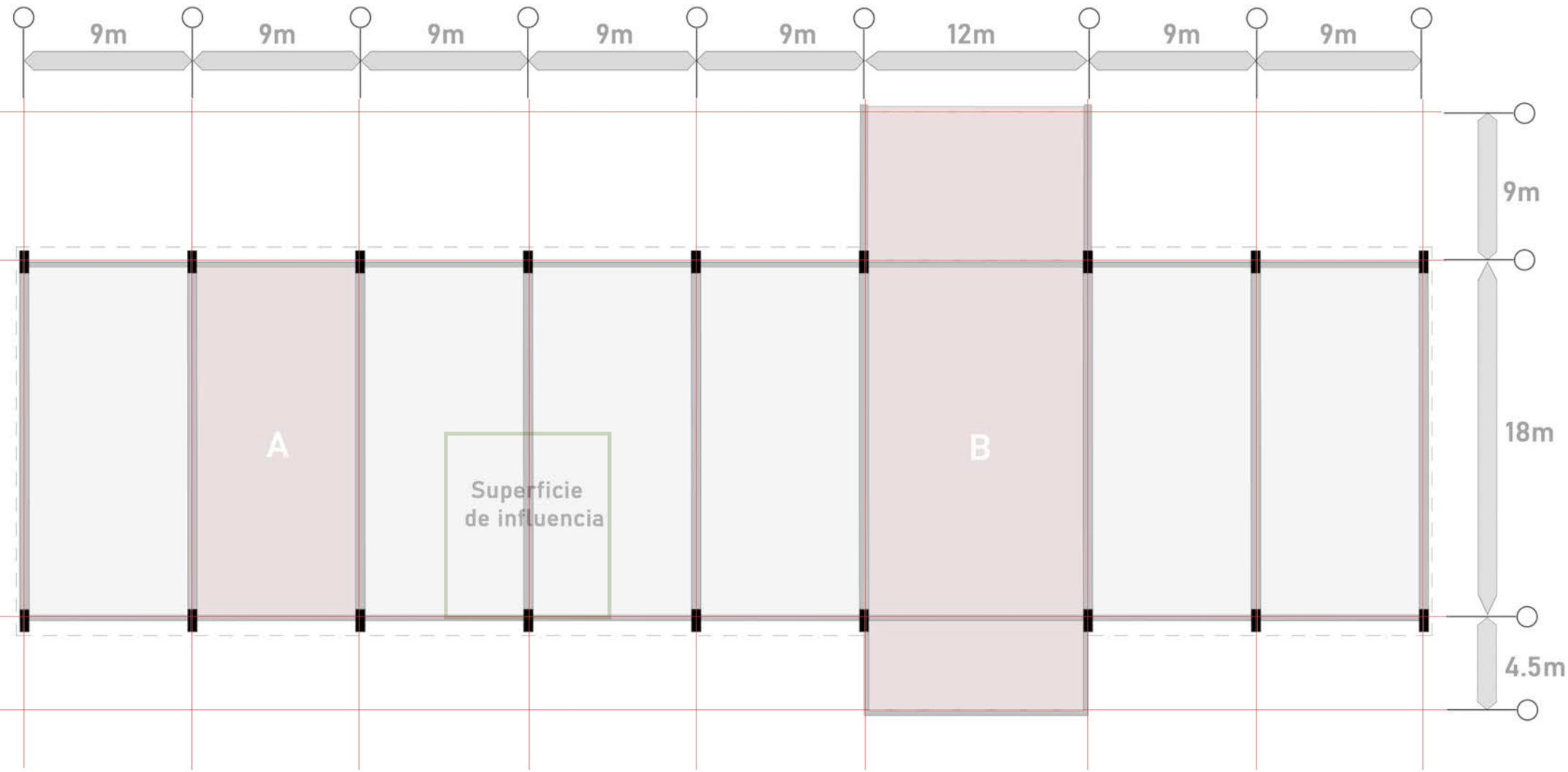

PÓRTICO:

Es un sistema estructural típico que consiste en una serie de pórticos planos - formados por vigas rectas sobre columnas alineadas- que transmiten las cargas transmitidas por la estructura horizontal, en este caso el emparrillado de vigas. Se utilizan ya que tienen una gran capacidad de deformación y transmitancia de esfuerzos, bajo la acción de fuerzas gravitacionales y laterales.

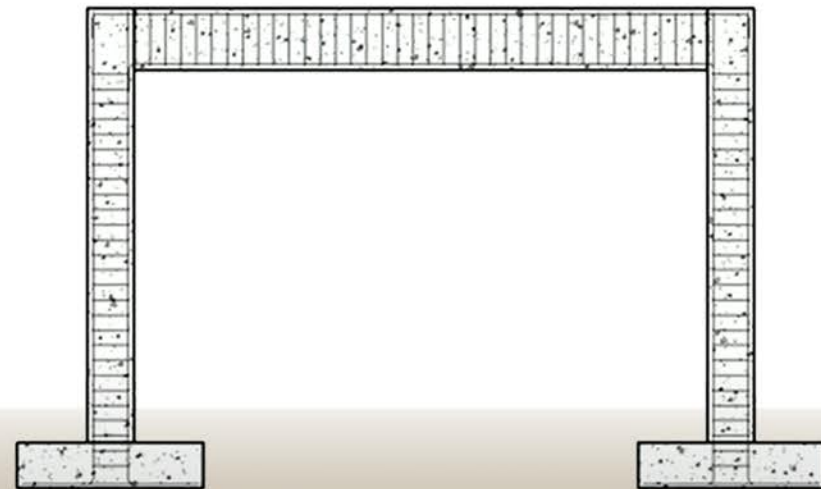

Detalle armadura

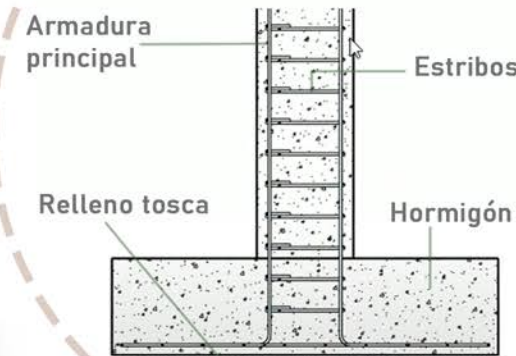

FUNCIONAMIENTO Y UTILIZACIÓN

EMPARRILLADO DE VIGAS: para luces de entre 10 a 35 metros, visualizándose por un sistema de casetonados.

Armadura: Trabajando a flexion y corte.

Nervios: Tienen mayor separación y altura siendo del mismo tamaño y funcionando solidariamente entre si.

Corte detalle

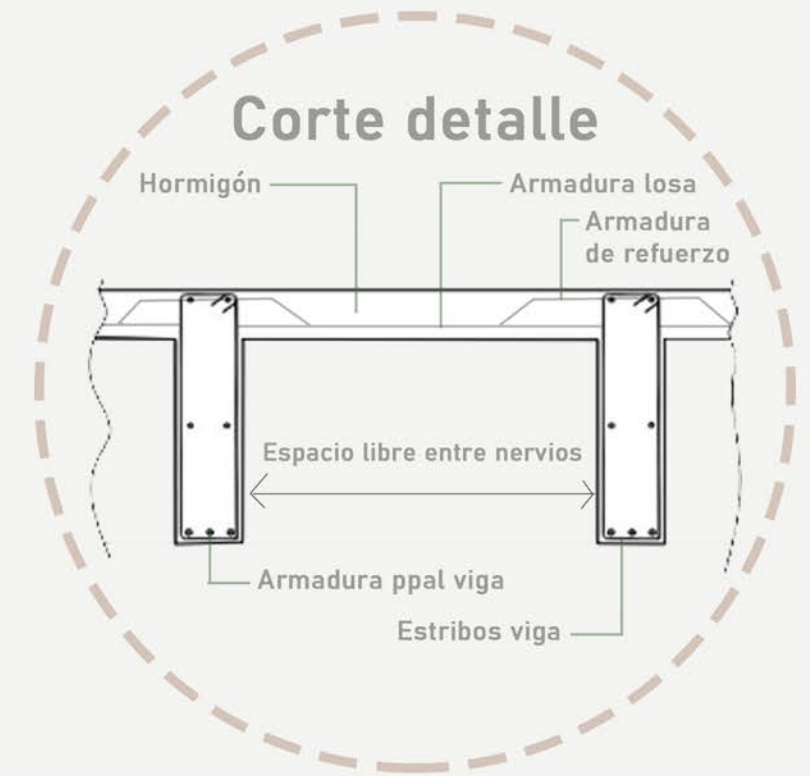

La separacion de los nervios dependera de las solicitaciones siendo valores de entre 1 a 2.5 m.

Disposicion de nervios segun relacion de lados:

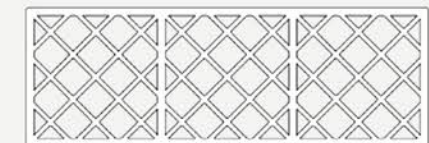
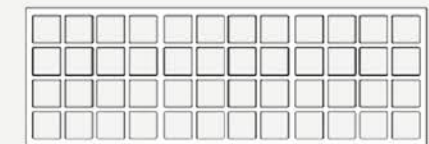

PREDIMENSIONADO - EMPARRILLADO

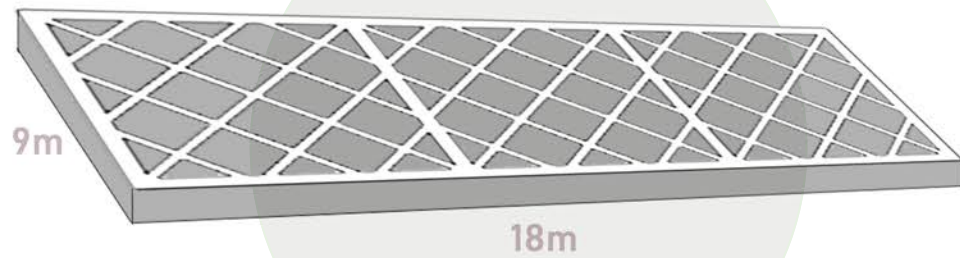

Disposicion de nervios en diagonal - tamaño caseton 2x2m

$$\begin{aligned} \text{Altura emparrillado} &= (L1/L2) > 2 = h = L2/20 \\ &= (L1/L2) < 2 = h = L2/25 \\ &= (L2/L1) = h = 9\text{m}/20 = 45\text{cm} \end{aligned}$$

Altura losa = ho: espesor losa
 ho: $\leq 7\text{cms}$ **ho: adopto 10cm** (por programa)

Primer caseton del emparrillado en relacion al punto de apoyo del portico - alma llena

PREDIMENSIONADO - PORTICOS

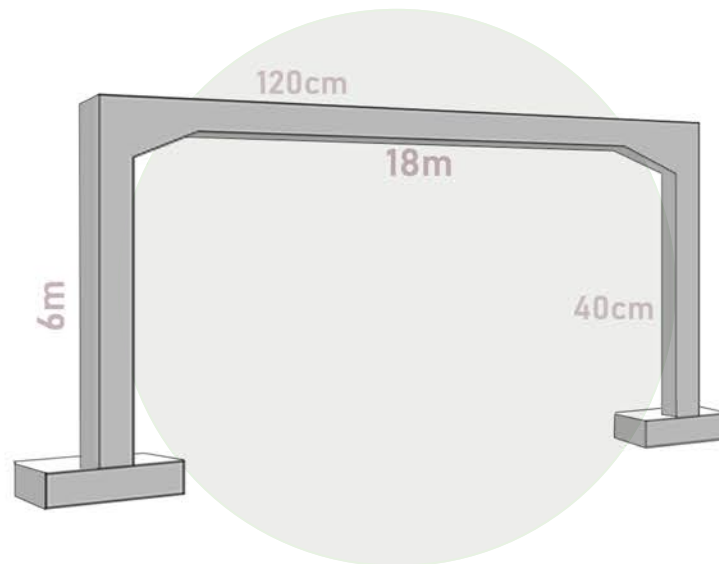

Portico de hormigon armado bi-articulado sobre bases aisladas

Dintel del portico = $L/15$ (ya que no carga peso salvo la propia cubierta)
 $L/15 = 1,20\text{m}$

Altura del dintel b: $b = h/3$ **$b = 1,20/3 = 0,40\text{m}$** $h_p = \text{adopto } 1\text{m}$

PREDIMENSIONADO - BASES AISLADAS

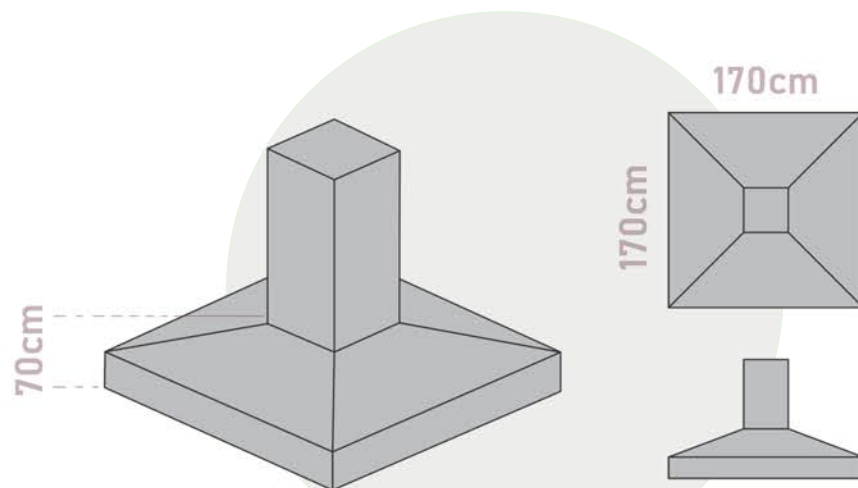

$N = Q_{\text{total}} / \text{Sup influencia}$ Carga accidental por uso $500\text{kg}/\text{m}^2$

Adopto carga general (Accidental, uso, peso propio, etc) = $1200\text{kg}/\text{m}^2$

Carga total • sup. tributaria =
 $1200\text{kg}/\text{m}^2 \cdot 81\text{m}^2 = 97,200\text{kg} = N$

T Adm terreno:
 $5\text{kg}/\text{cm}^2$

Carga total cubierta = $32,400\text{kg}$

$Q_{\text{total por apoyo}} = 129,600\text{kg}$ por sup tributaria maxima 81m^2

Tension = $\frac{1,1 \cdot N_{\text{total}}}{A_{\text{base}}}$ Tension = $\frac{1,1 \cdot 129600}{5\text{ kg}/\text{cm}^2} = 28512\text{cm}^2$

$28512 = 168,8\text{cm}$ ---- **Adopto 170cm** HU BASE AISLADA

$H_u = N_{\text{total}} / \text{perim. columna} \cdot 0,9 \cdot 8\text{kg}/\text{cm}^2$

$H_u = 64,28\text{cm}$ $h_{\text{total}} = 64,28 + 5\text{cm rec} = 70\text{cm}$

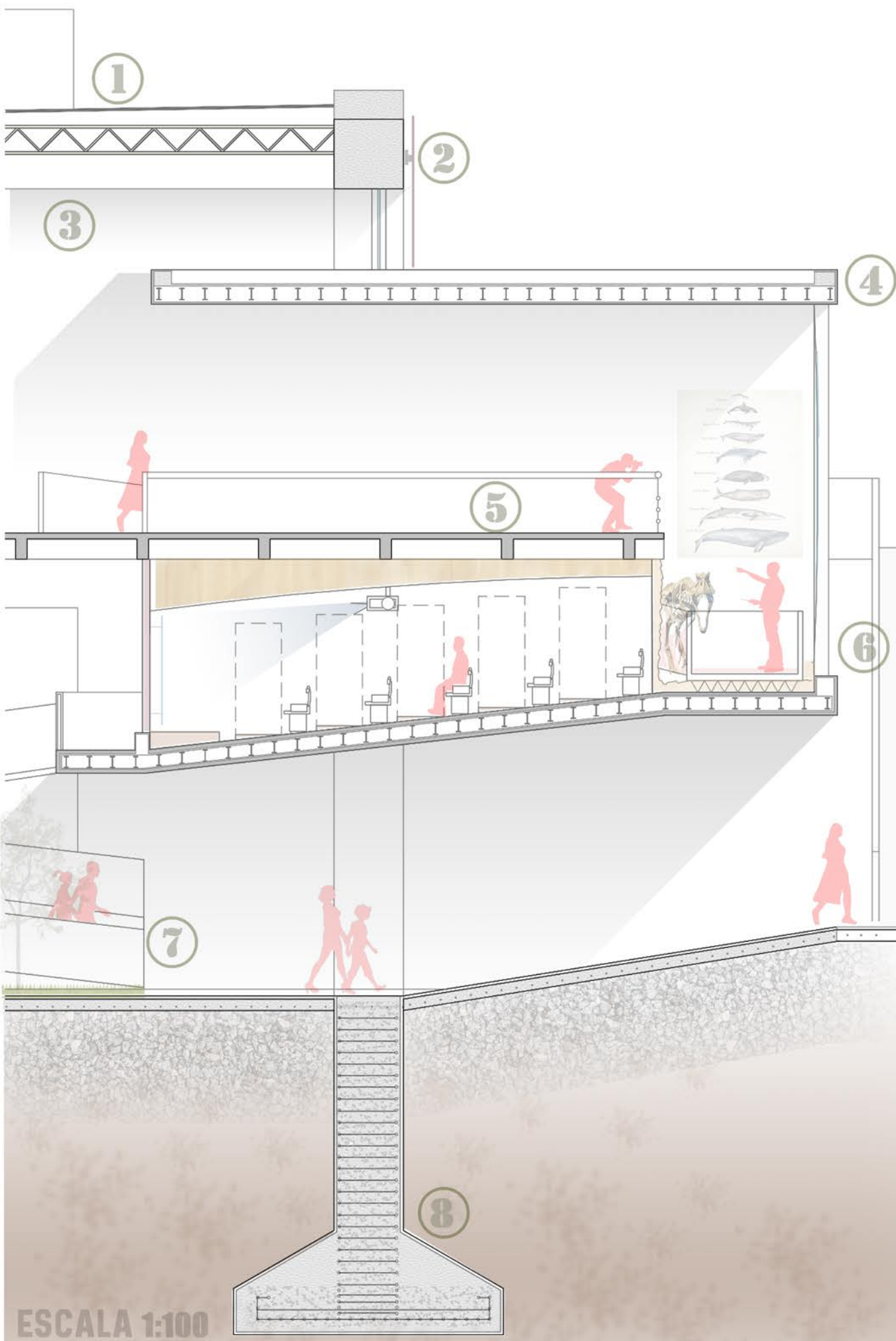

ESCALA 1:100

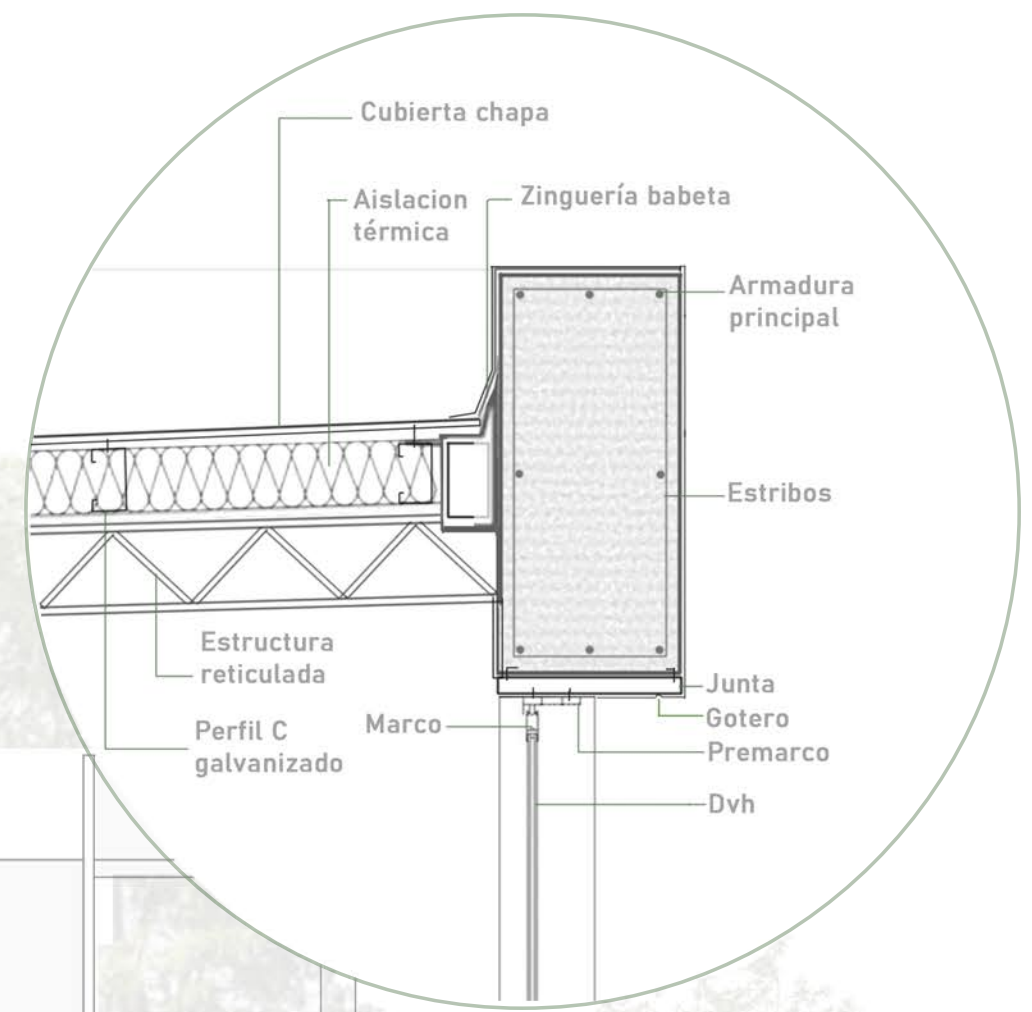

REFERENCIAS

- | | |
|--------------------------------|------------------------------|
| ① Cubierta inclinada | ⑤ Emparrillado H.A. |
| ② Envolverte parasoles | ⑥ Carpinteria Dvh mirador |
| ③ Estructura H.A. portico | ⑦ Rampa egreso pend. max %10 |
| ④ Estructura liviana microcine | ⑧ Fundacion base aislada |

PLANTA

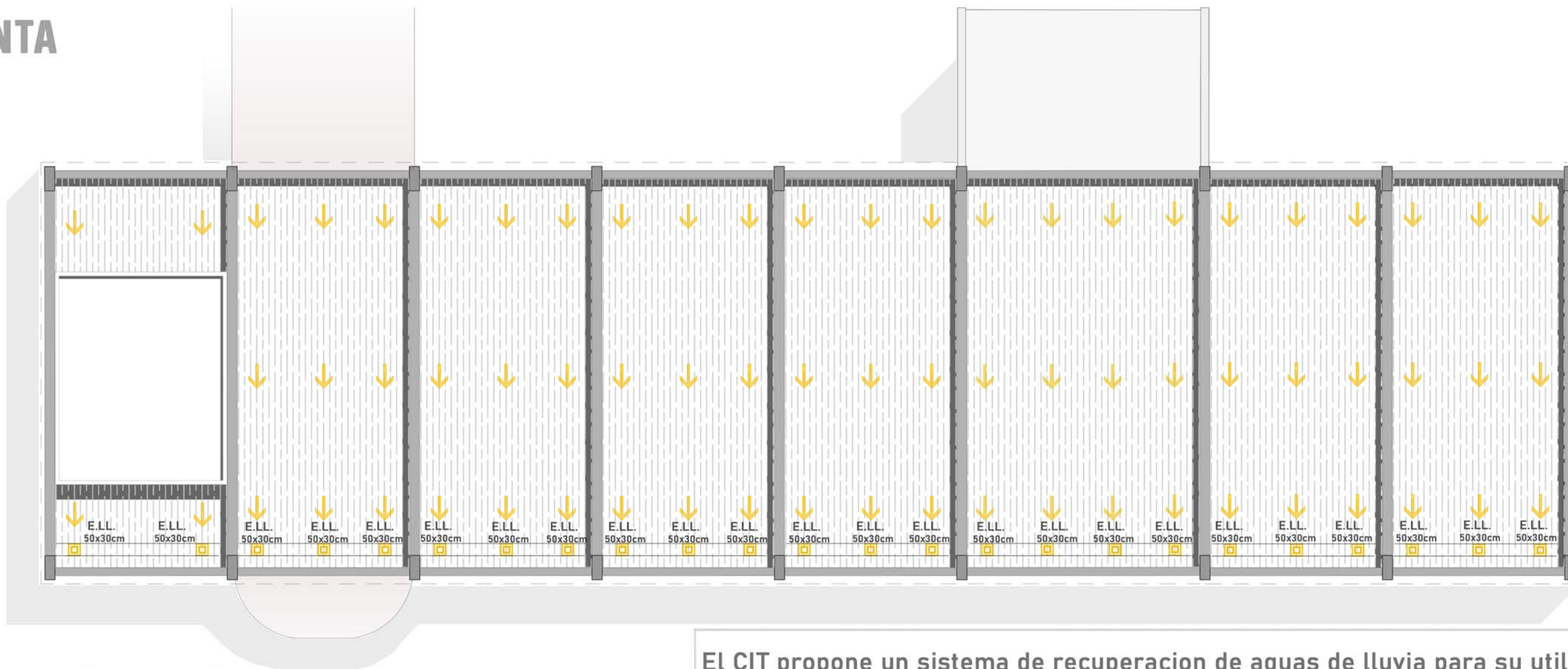

CORTE

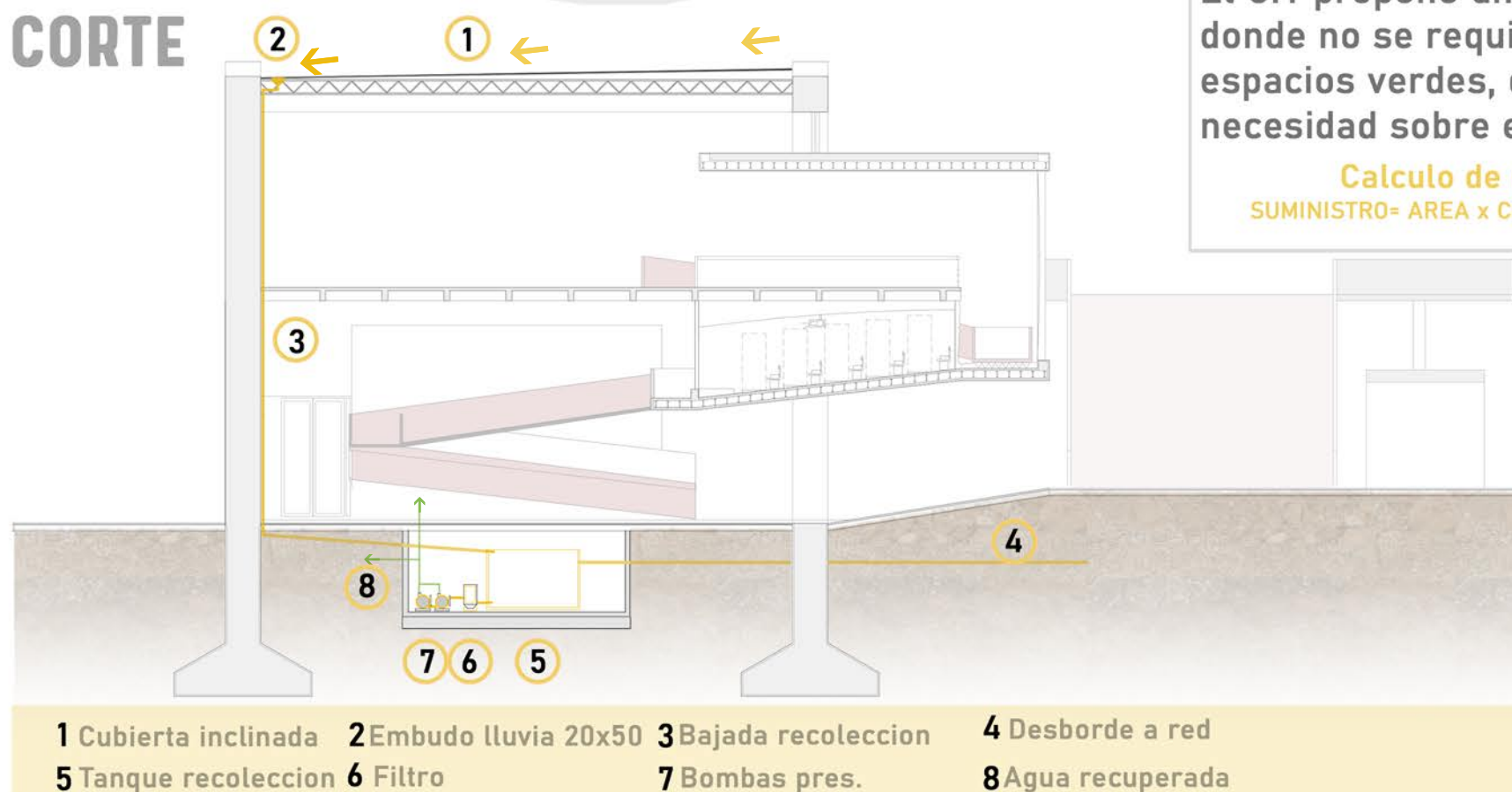

El CIT propone un sistema de recuperacion de aguas de lluvia para su utilizacion donde no se requiera agua de red potabilizada. Su uso estara destinado a riego de espacios verdes, descarga de artefactos sanitarios limpieza, etc. respondiendo a la necesidad sobre el cuidado del medio ambiente y recursos no renovables.

Calculo de recoleccion de agua:
 $SUMINISTRO = AREA \times COEF \text{ DE ESCORRENTIA} \times PRECIPITACION$

Suministro anual = $1296m^2 \times 0.9 \times 200mm$
 Suministro anual = 2.336.400 litros

DETALLE EQUIPO

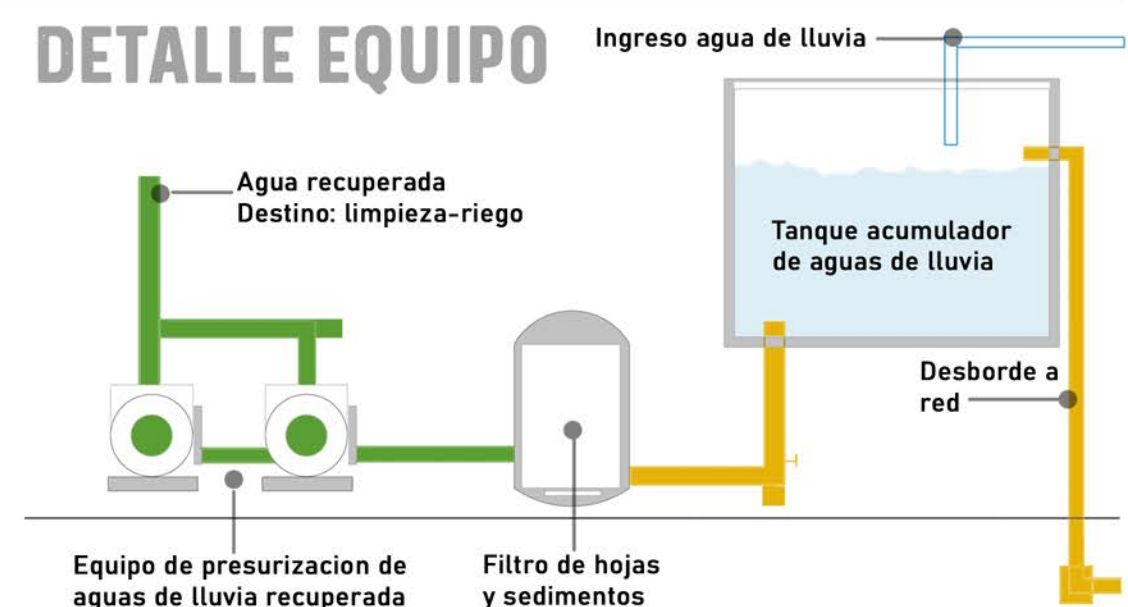

SISTEMA DE DETECCIÓN Y EXTINCIÓN

El sistema tiene por objetivo principal detectar de forma temprana el incendio y dar alarma para iniciar la evacuación. De esta manera, se puede combatir el foco del incendio cuando es incipiente aumentando el tiempo de seguridad disponible para la evacuación. La elección del sistema de detección dependerá de factores como el tipo de edificio a proteger, la zona climática en la que se encuentre y la cantidad de material inflamable que se encuentre dentro del mismo, entre otros. Los componentes responsables de esta tarea, son los que permiten la detección en su fase inicial disminuyendo el riesgo y minimizando los daños materiales.



Central de señalización y control



Pulsador manual



Señal de alarma



Detector humo

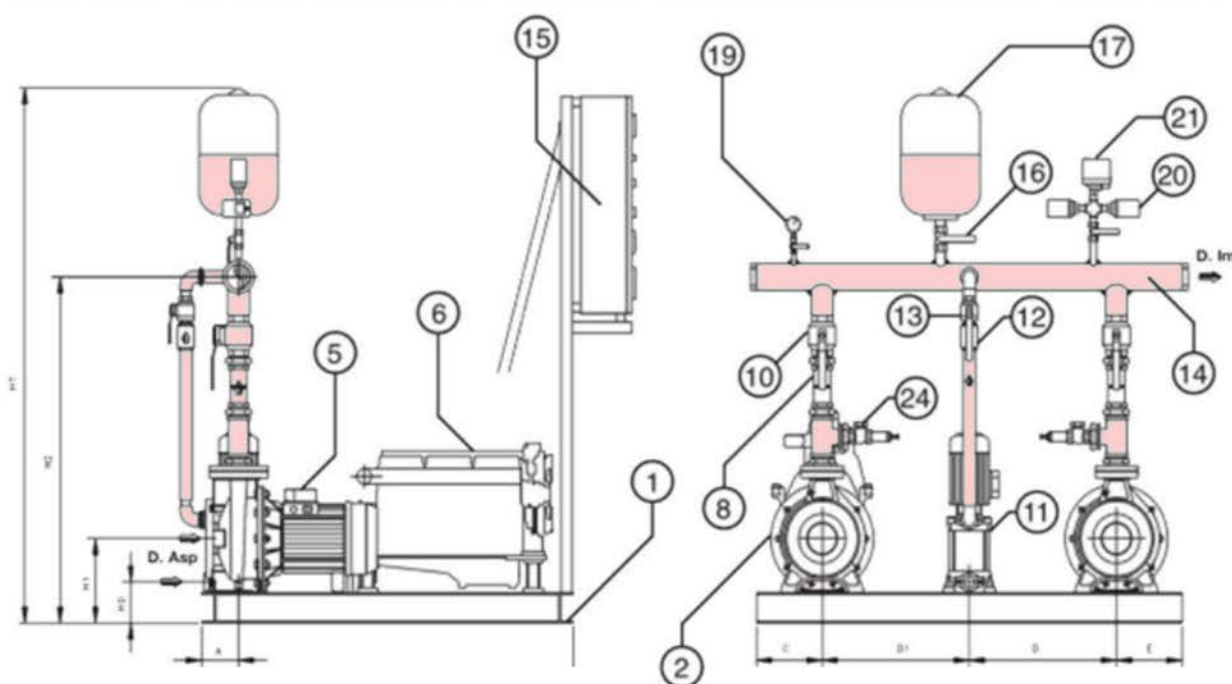

N	DENOMINACION	CANT
1	Bancada	
2	Bomba principal	
5	Motor electrico	
6	Motor combustion	
8	Valvula de retencion	
10	Valvula de corte	
11	Bomba Jockey	
12	Valvula ret Jockey	
13	Valvula corte Jockey	
14	Colector impulsión	
15	Cuadro electrico	
16	Valvula deposito	
17	Deposito hidroneumatico	
19	Manometro	
20	Valvula corte presostatos	
21	Presostatos	
24	Valvula de seguridad	

Se utilizaron detectores de humo de un alcance de 8m debido al bajo nivel de flamabilidad del equipamiento y exposición del CIT. En la planta de acceso se ubicaron priorizando el sector de talleres, biblioteca y boxes de venta.

A su vez, como resultado del calculo de matafuegos necesarios, respetando la distancia maxima entre si, se colocaron 7 unidades de tipo Abc en planta baja, 2 unidades Abc en el entreseno Sala microcine y 5 unidades de tipo Polvo quimico triclase (ABC) en planta alta. A su vez tanto en el sector de Sala de maquinas de Planta baja como el de planta alta se reforzo con una unidad a base de Co2 por local.

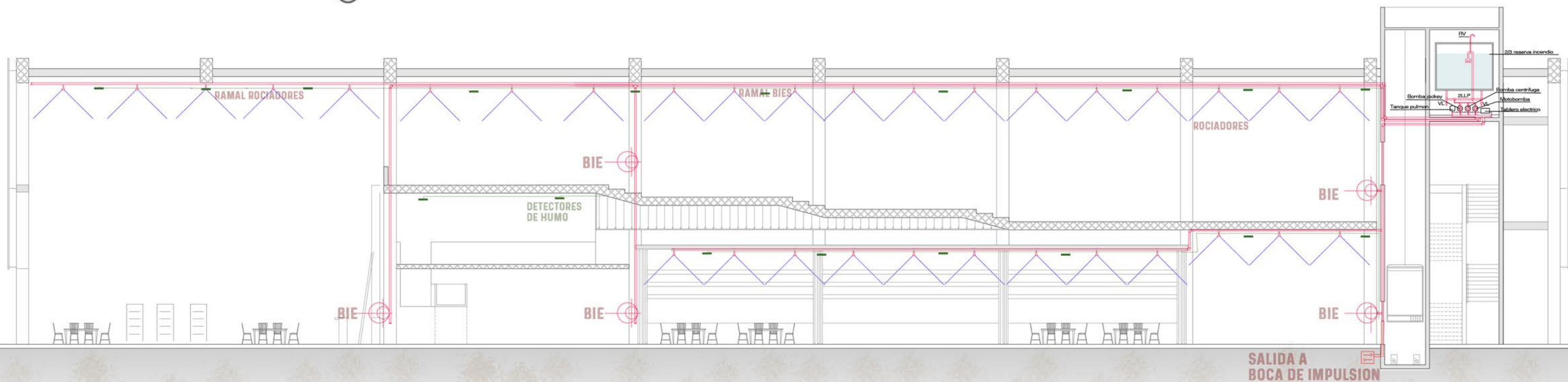

SISTEMA DE DETECCIÓN Y EXTINCIÓN

Para lograr la extinción del incendio, es necesario anular uno de los 4 componentes del tetraedro del fuego:

- Eliminación del Combustible
- Eliminación del Comburente
- Eliminación del Calor por enfriamiento
- Inhibición de la reacción en cadena

En el caso del Centro de Interpretación Turística, el edificio contara con un tanque de reserva en la parte superior del edificio dentro del modulo de la escalera de emergencia bombeado por un sistema de 3 bombas: Bomba principal - Bomba auxiliar - Bomba Jockey.

Elementos de Extinción:



Extintores manuales



Rociadores

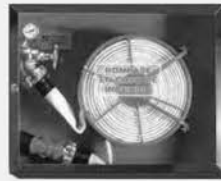

B.I.E.

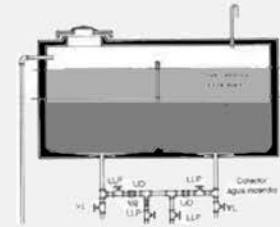

Tanque de reserva

VOLUMEN TOTAL DE USO DIARIO:

Vol _{total} = Consumos (in-ming-lav)	12 inodoros	250l
	6 mingitorios	150l
	14 lavavos	100l
Vol _{total} = 250*(12) + 150*(6) + 100*(14)		
Vol _{total} = 5300l		

Para calcular el volumen mínimo de la reserva de agua es necesario multiplicar la duración mínima de la reserva de agua por el caudal estimado para la red de incendio en funcionamiento.

ALCANCE MAXIMO ROCIADORES

Max: 4.6 m Min: 1.8 m

CANTIDAD DE MATAFUEGOS

1 cada 15 metros - 18 unidades

CANTIDAD DE BIES

separacion 50 metros - 8 BIES

PLANTA DE ACCESO

PLANTA ENTREPISO

DISPOSICION DE ROCIADORES

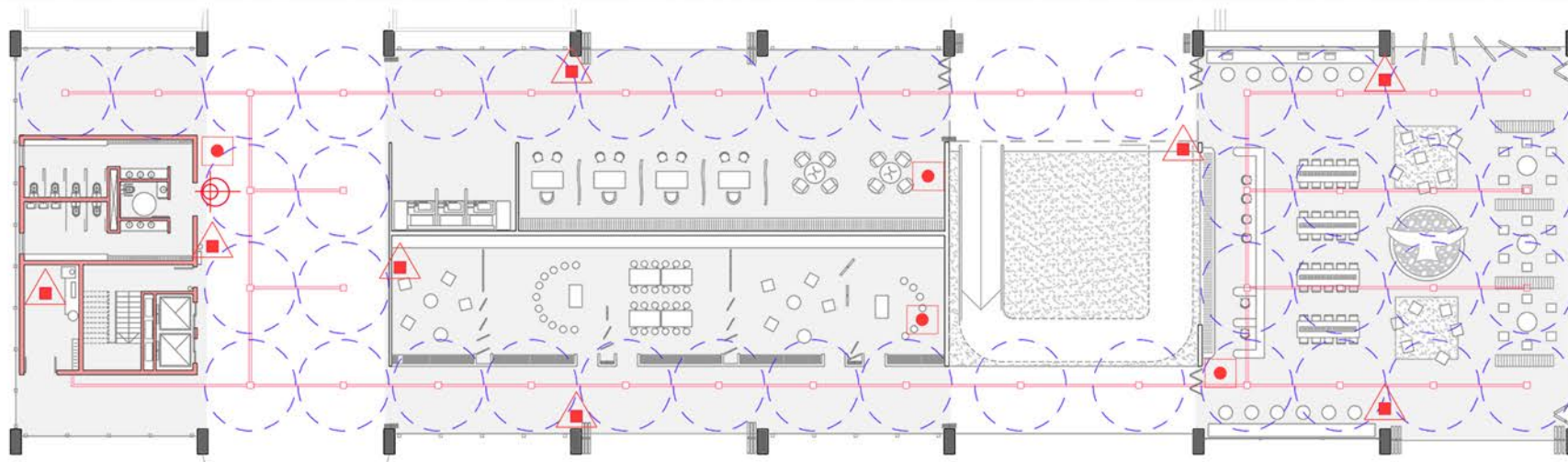

- BIE (boca de incendio equipada)
- Pulsador manual
- Extintor de polvo abc
- Ud. esta aqui
- Recorrido de evacuacion
- A. resistencia al fuego

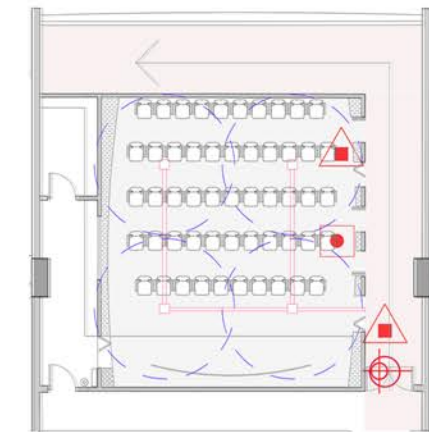

PLANTA ALTA

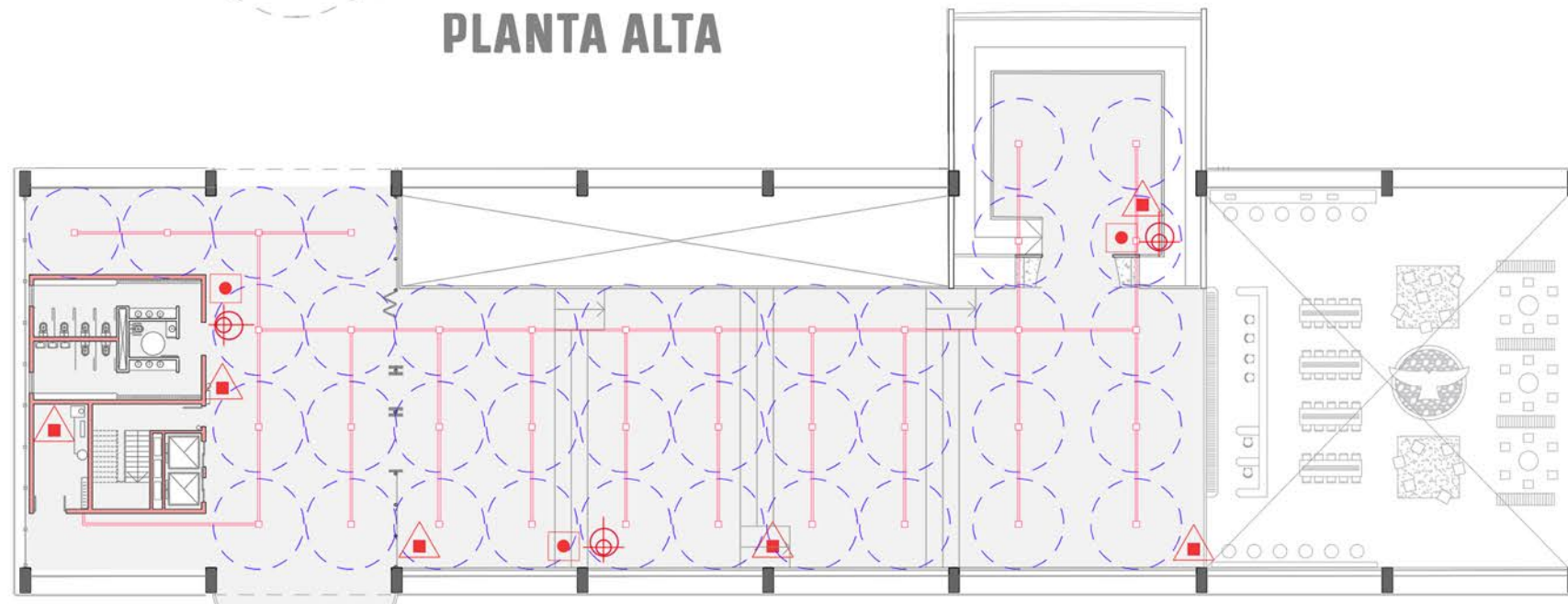

DETALLE BIE BOCA DE INCENDIO EQUIPADA

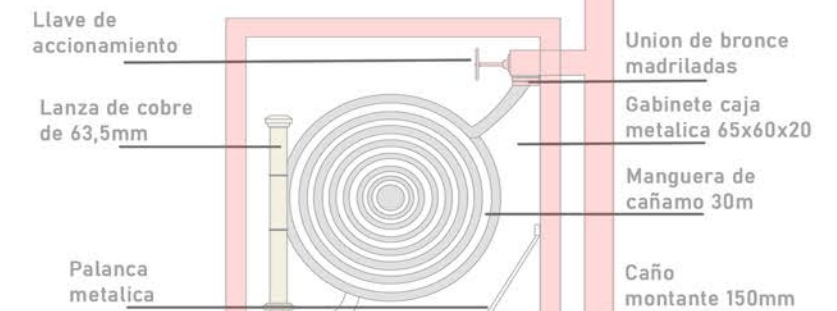

SISTEMA DE EVACUACIÓN

El camino de Evacuación, es aquel sin obstrucciones, de caracter contínuo, que conduce desde un punto del edificio hasta una zona exterior donde no lleguen las consecuencias del incendio. Se puede subdividir en: 1- Acceso a la via de evacuacion 2-Via de evacuacion 3-Via de descarga. El tiempo de evacuacion, es el tiempo total empleado. Debe contabilizarse desde que aparece la primera manifestación visible de incendio (humo o llamas) hasta que la última persona ha recorrido el camino de evacuación.



Plan de Evacuacion



Salida



Extintor Tipo ABC



Zona segura

PLANTA ACCESO - MENOR RIESGO

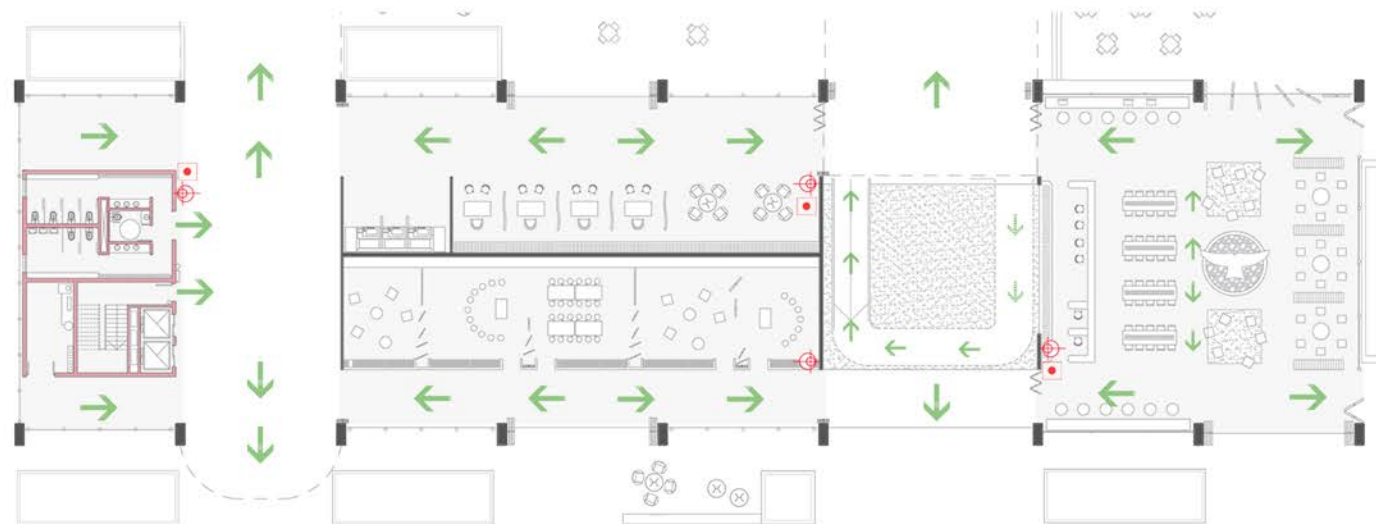

PLANTA ALTA - MAYOR RIESGO

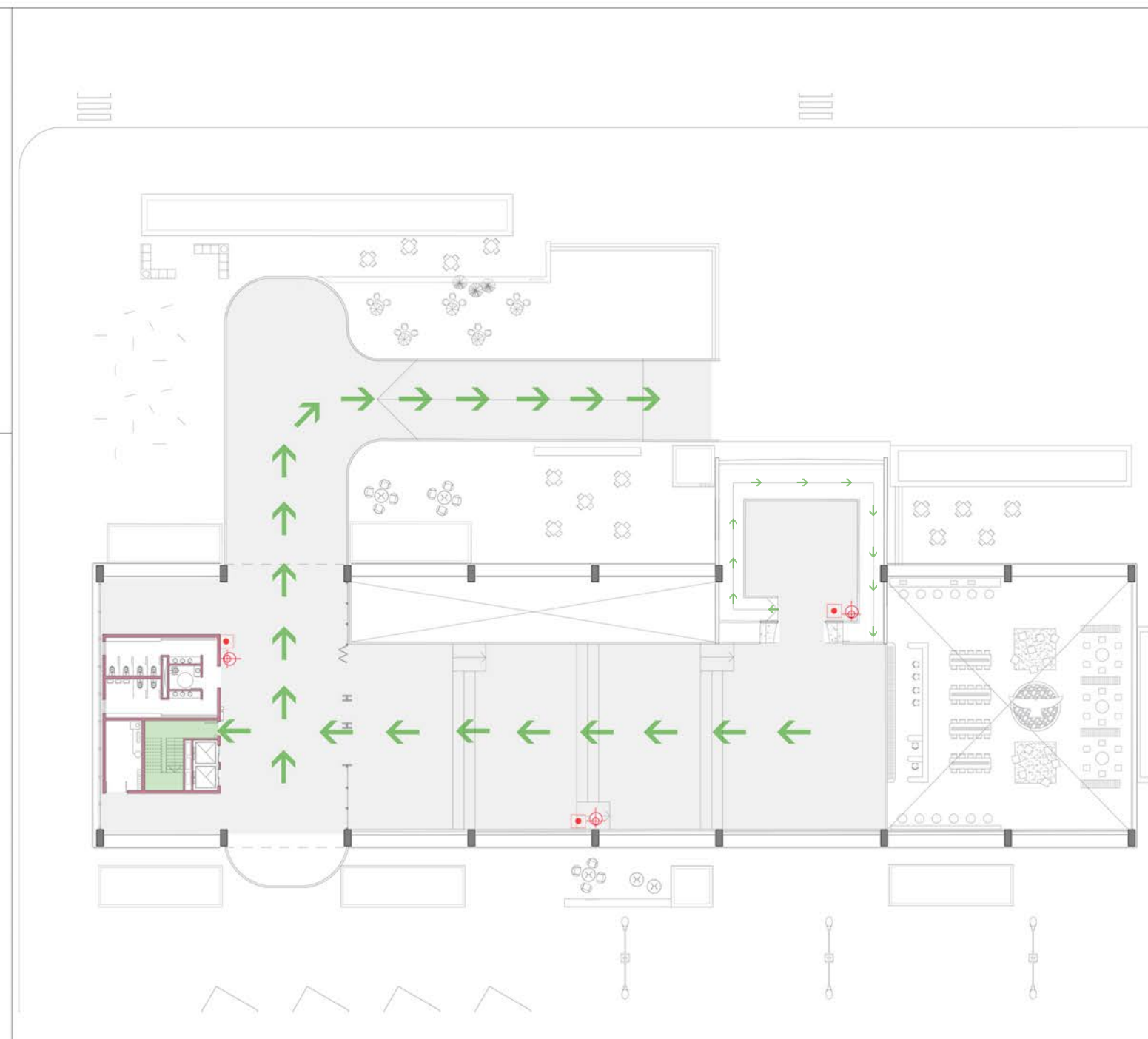

ENTREPISO - MICROCINE

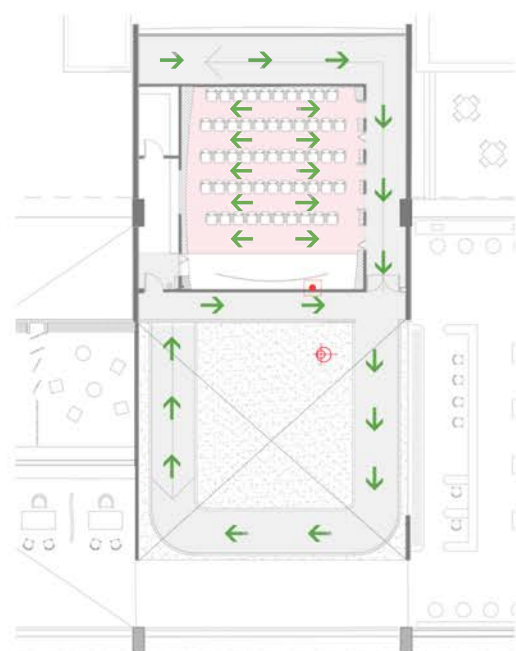

REFERENCIAS

- BIE (boca de incendio equipada)
- Pulsador manual
- Extintor de polvo abc
- Ud. esta aquí
- Recorrido de evacuacion
- A. resistencia al fuego

SISTEMA AUTOCONTENIDO ROOF TOP

El sistema de Acondicionamiento térmico elegido, se trata del sistema Autocontenido tipo Roof-top. Consiste en un sistema de Expansion directa en el que el aire climatizado fluye desde el equipo ubicado en el techo, a través de conductos de alimentacion, en este caso de chapa galvanizada, distribuyendose en el área a acondicionar por medio de los difusores y retornando al equipo central. La característica principal del rooftop es que dentro de la misma unidad se puede generar calor o frío. Se optó por este sistema debido a que dada a los grandes espacios en conjunto, la zona climatica y el concepto de que el C.I.T. es un lugar de transito para turistas.

- VENTAJAS** Facilidad y rapidez de instalación - Robustez frente a cambios - Precio bajo en relacion a otros equipos
- DESVENTAJAS** Requiere amplios espacios por sus dimensiones - peso considerable

PLANTA

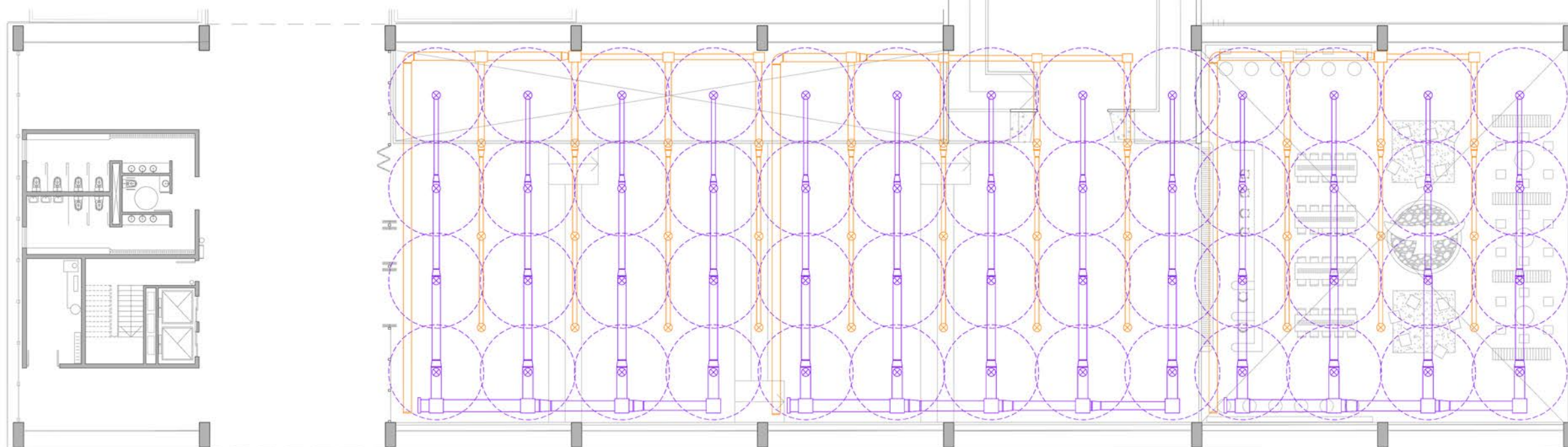

CORTE

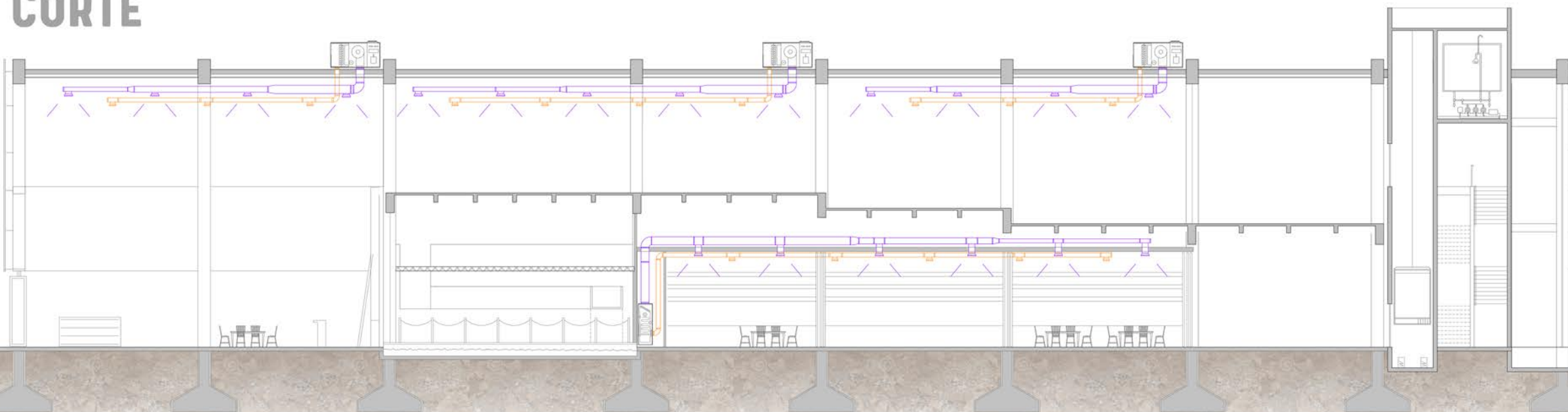

DETALLE AUTOCONTENIDO CON RETORNO INFERIOR MTQ + RCF

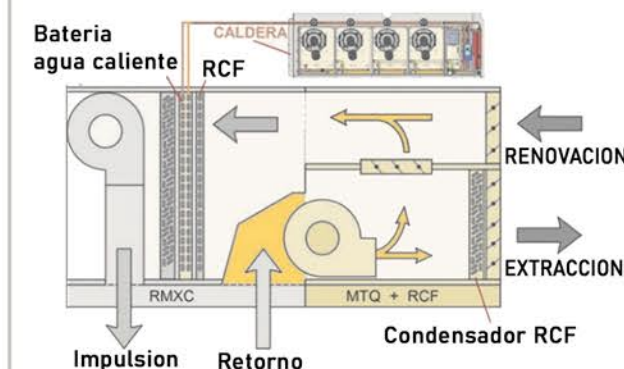

El Módulo de Recuperación Termodinámica incorpora un circuito que aprovecha el aire de extracción para recuperar parte del calor de deshecho. Así conseguimos aumentar las capacidades de rendimiento nominal y estacional del equipo.

$$\frac{POT}{170} = \frac{14TON \times 3000}{170} \frac{42.000frig}{170} = 247m^2/min$$

$$\frac{Caudal}{Vel\ cte} = \frac{247\ m^3/m}{500\ m/min} = 0,49m^2$$

PRINCIPAL	ULTIMO TRAMO
0,49 = 70x70cm	0,04 = 20x20cm

Tipo de conductos

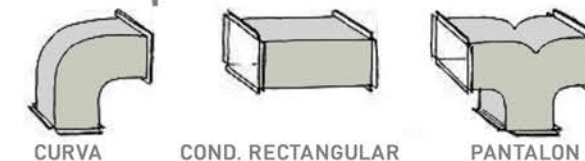

REFERENTES+BIBLIOGRAFIA



FRENTE COSTERO PIRIÁPOLIS



El trabajo propone una reflexión proyectual asentada en una lectura del territorio basada en tres conceptos: la estructura geográfica (el soporte geográfico y la construcción cultural del territorio) que lleva a operar en dos partes: el borde y la topografía, el retropaisaje (a través de la lectura y puesta en valor de los vestigios y la memoria histórica) que lleva a operar con monolitos, museo y el "land Mark enigmático" (construcción de nuevas postales para el balneario) lo que se materializa a través de una intervención basada en los "4 elementos". La operación en el borde consiste en una intervención en la pieza de la Rambla descongestionándola, ensanchándola en su dimensión peatonal y caracterizándola en cuatro tramos.



MAS PLAYA

MAS MAR

MAS CERROS

MAS RAMBLA

MAS VERDE

EQUIPAMIENTOS URBANOS



FORTALEZAS OPORTUNIDADES DEBILIDADES AMENAZAS



*ANÁLISIS FODA

ORGANIZACIÓN DEL PLAN

Articulando prioridades y plazos se esboza una agenda abierta de microacciones que estimulan la pieza por pulsos, propiciando procesos de activación y desborde de franjas. Se traza cuatro tipos de microacciones de des-borde: eco-acciones, enlaces, relato y colonización.

Las Eco-acciones actúan sobre elementos del soporte físico natural el topos y el mar.

Las microacciones de Enlaces son operaciones sobre las conectividades, que orientan flujos y resuelven la accesibilidad.

Las microacciones de Relato están asociadas a la memoria, al patrimonio colectivo, las actividades y eventos de la Comarca.

Las de Colonización proponen nuevas apropiaciones, usos y circuitos en aire, mar y tierra.

ESQUEMA URBANO RAMBLA COSTANERA

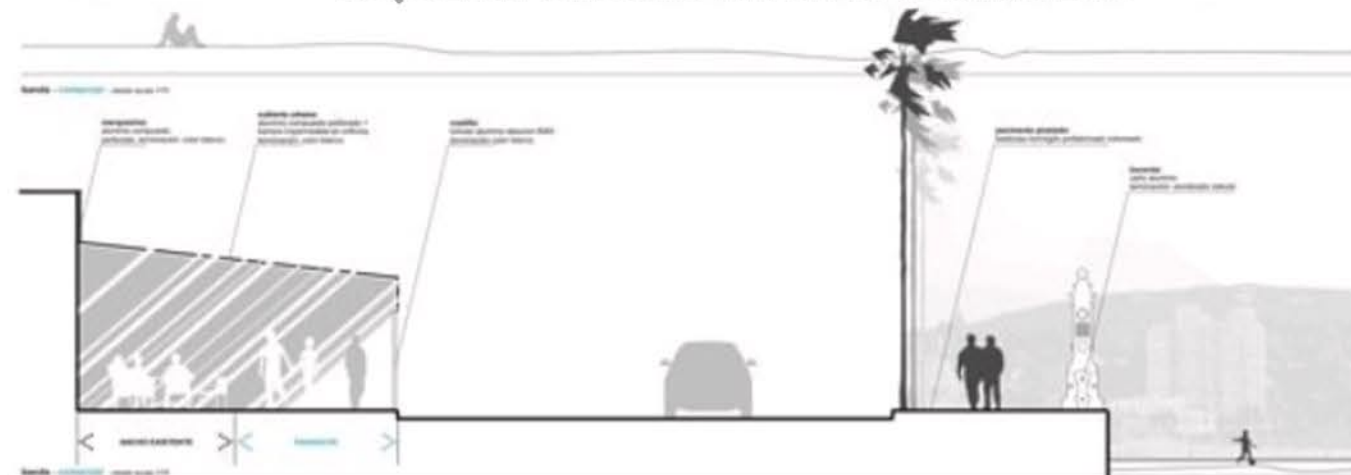

CENTRO DE BIENVENIDA, INTERPRETACIÓN Y TURISMO DEL URUGUAY



Creado a partir de un concurso publico en 2009, el espacio público configura así un elemento principal de la propuesta, desarrollado a diversas escalas, transformándose en vinculador de las preexistencias y brindando a la ciudad nuevos espacios de uso: la plaza de los Ceibos -como prólogo a la experiencia del Centro- la re- calificación del carácter autóctono del parque costero y la nueva terraza.

El espacio se construye para ser vivido como una inmersión a lo natural antes de entrar al centro. El edificio se posiciona dentro de linealidad espacial configurada por la implantación de instalaciones que testimonian el pasado ferroviario del predio. La piel vegetal, considerada como recurso estético y compositivo de la cultura de la sostenibilidad, entendida como parte fundamental de la vivencia del espacio y de la imagen de un país: Uruguay Natural.

Esta fachada incide sobre la calidad medioambiental dentro y fuera del edificio. Protege al interior del sol y los vientos, según su orientación.

ESQUEMA COMPOSITIVO

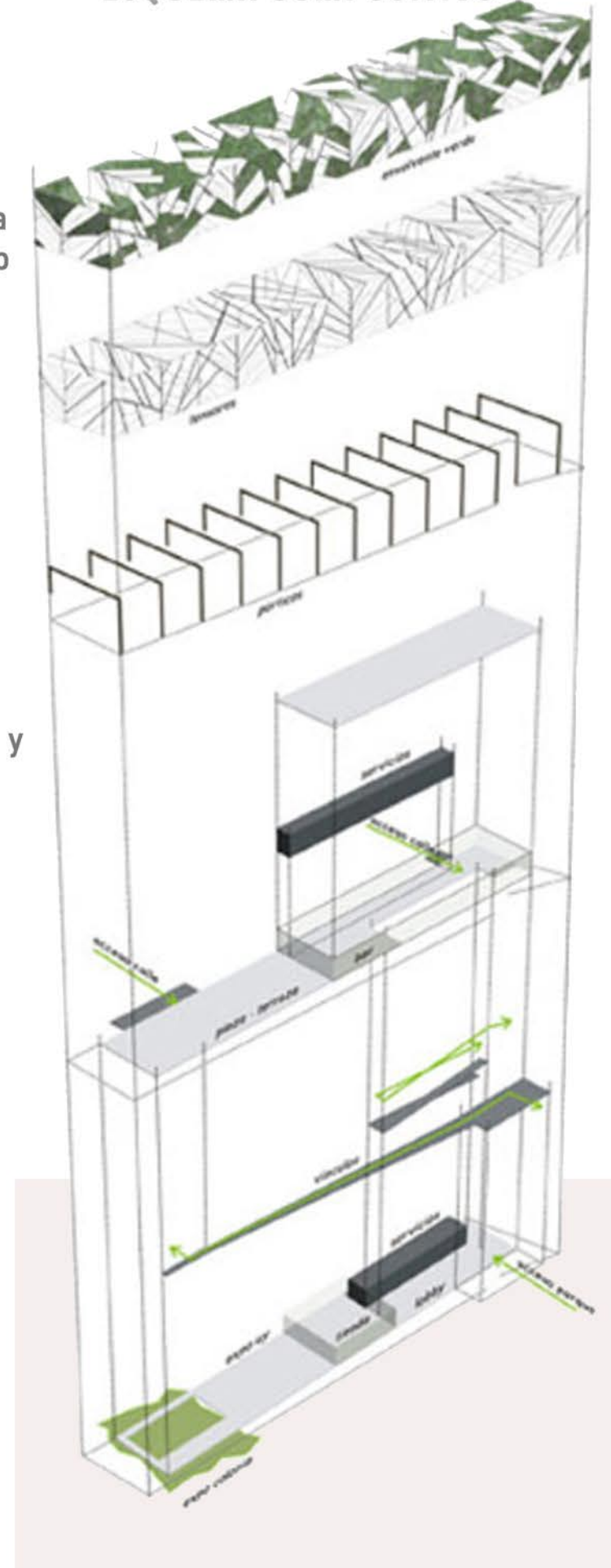

CORTES-VISTAS



FACHADA SUR



FACHADA NORTE

PLANTA DE ACCESO Y P. ALTA

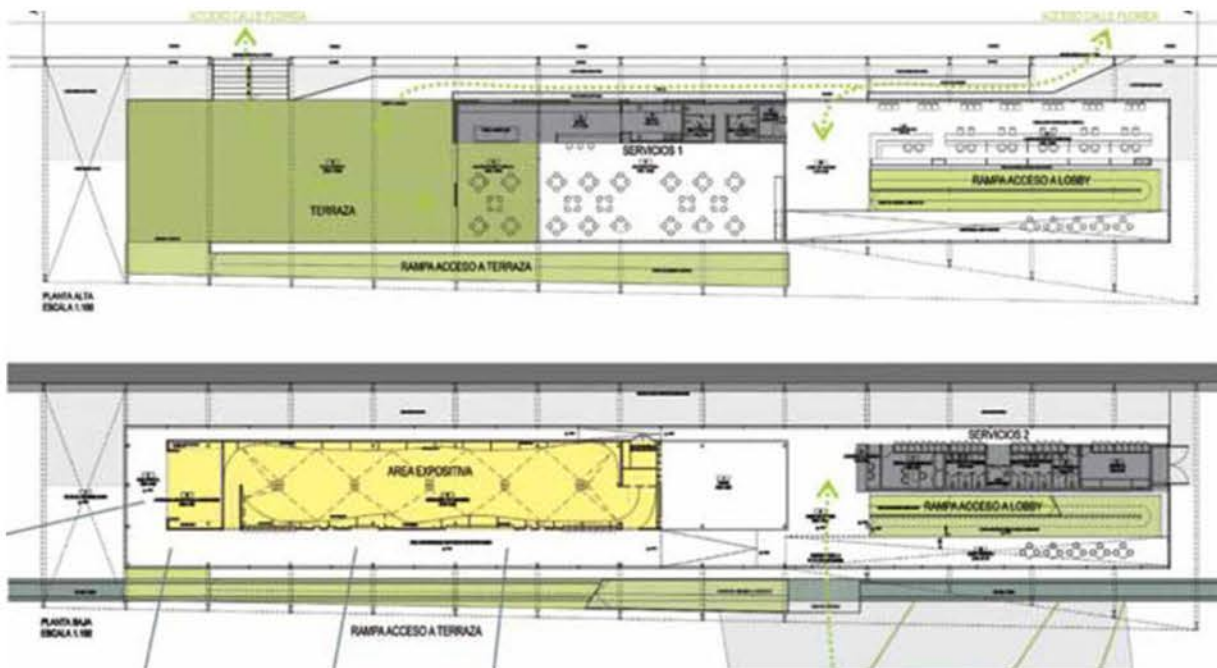

NUEVO CENTRO CULTURAL / FUNDC



El proyecto nace en respuesta a crear un Nuevo Centro Cultural (NCC) y peatonalización del entorno de la Plaza del Padre Vallet en Pozuelo de Alarcón, Madrid, como origen de la nueva red peatonal de este municipio. La intervención cuenta con una extensión en superficie y bajo rasante superior a los 20.000 m² construidos. El proyecto tiene la particularidad de contar con mega-jardineras permiten el crecimiento de arbolado de gran porte sobre un aparcamiento subterráneo, lo que facilita disponer de grandes zonas verdes sobre espacios construidos, evitando las tradicionales plazas duras y salas convertibles que permiten el cambio de uso de la arquitectura cultural, puede pasar de configuración expositiva a auditorio mediante la manipulación de plataformas móviles.

PLANTADE ACCESO

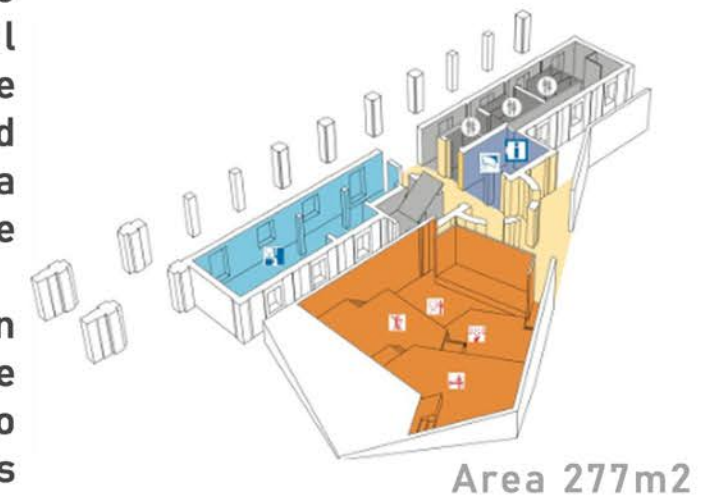

PLANTA PRIMER NIVEL

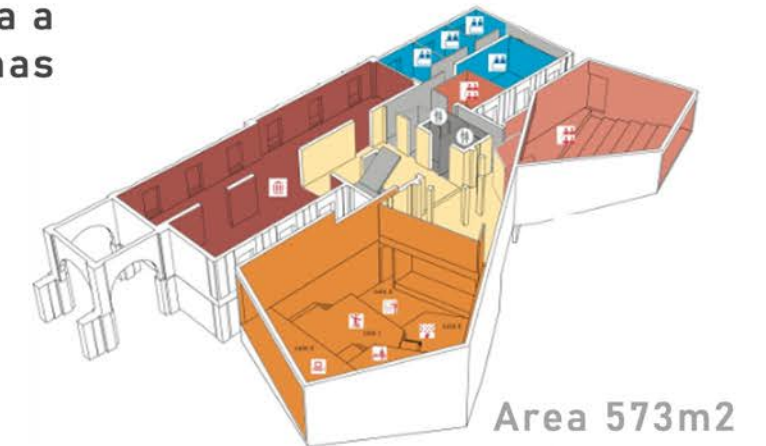

PLANTA PRIMER NIVEL

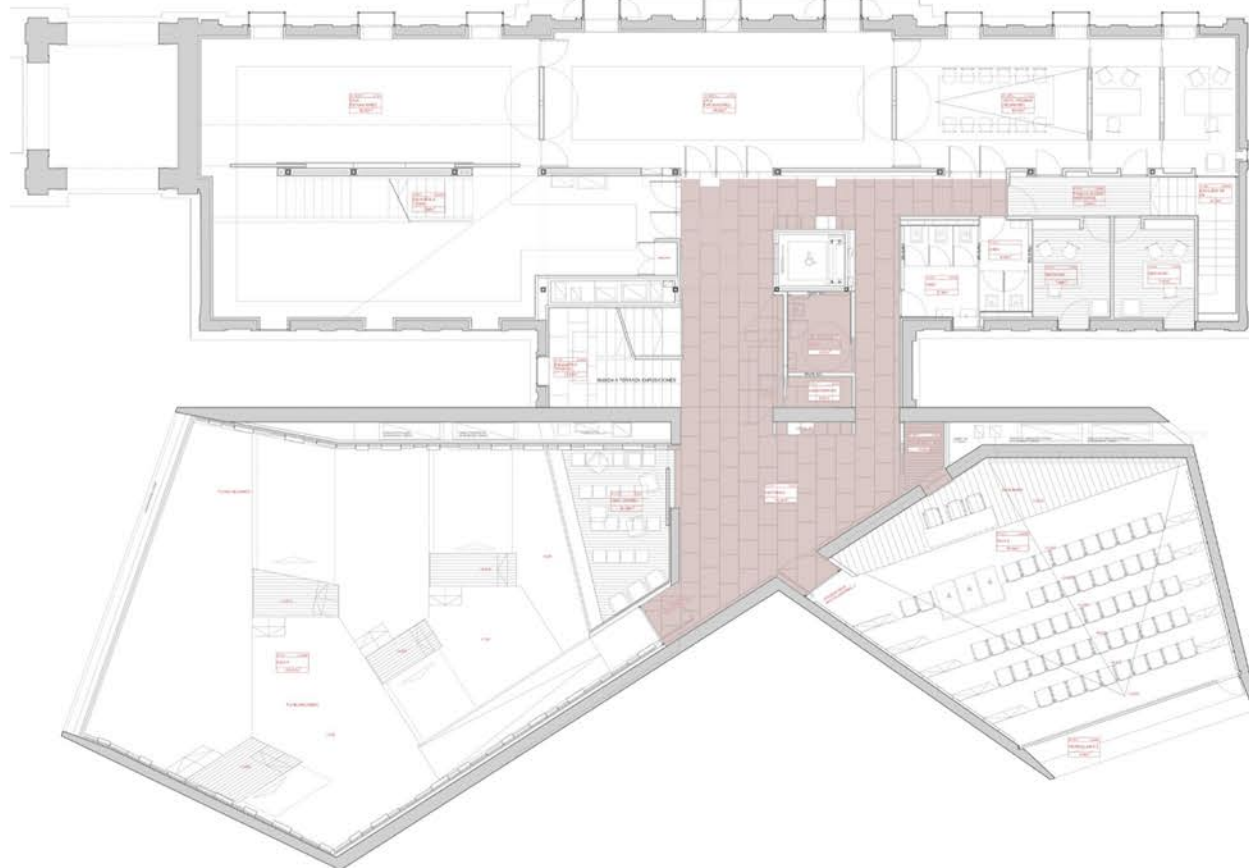

IMPLANTACION

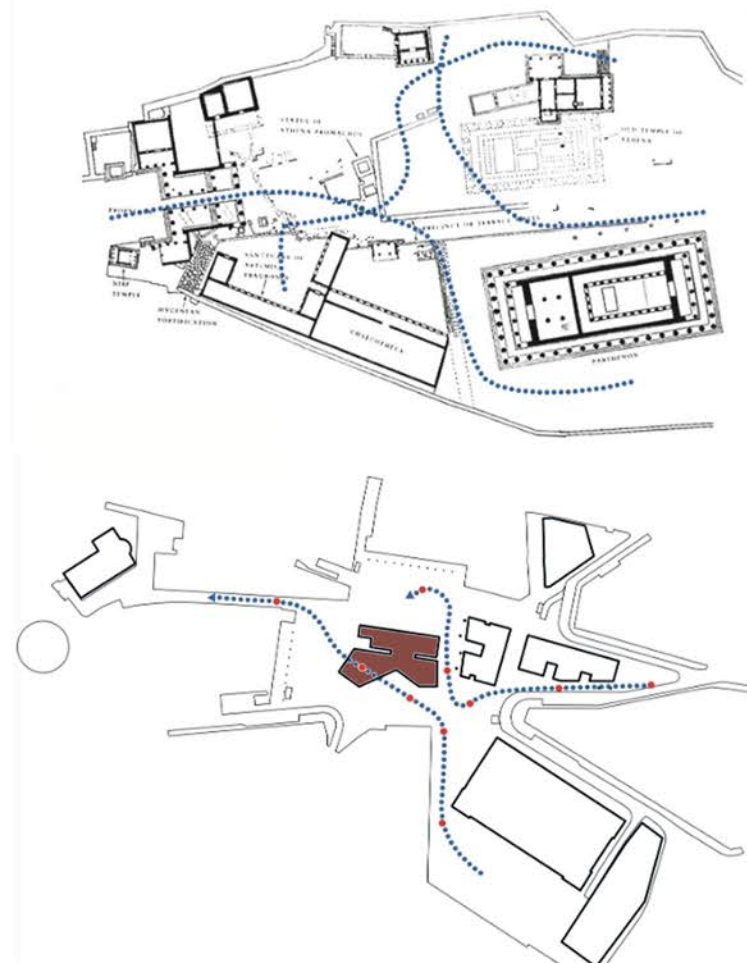

PLANTA SEGUNDO NIVEL

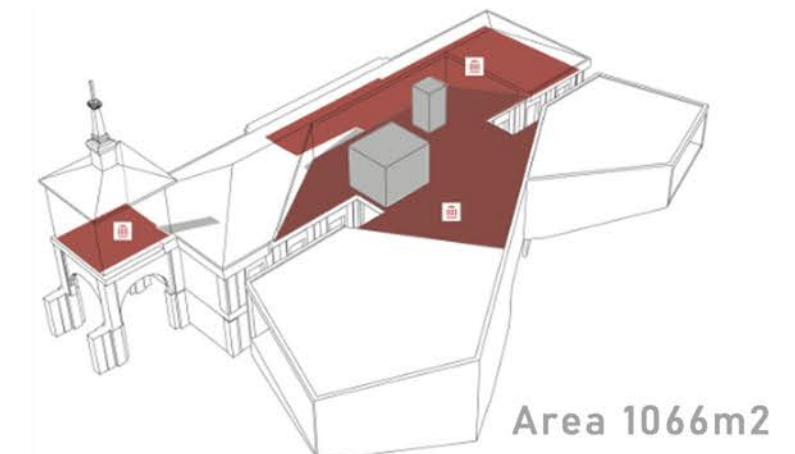

MUSEO DE QUAI BRANLY / ATELIERS JEAN NOUVEL



DESCRIPCION DE LA OBRA:

Este es un museo construido alrededor de una colección específica, donde todo está diseñado para lograr una respuesta emocional al objeto primario de exposición, cuya protección de la luz es fundamental, pero indispensable. Está dedicado a las artes de las civilizaciones extraeuropeas: Africa, Oriente Medio, Asia, Oceanía y América. Fue solicitado por el presidente, queriendo que el nuevo museo reuniera en uno solo las obras de dos antiguos museos etnográficos, formándose así una colección de casi 400.000 objetos, uno de los mayores del mundo, inaugurado en el año 2006.

La fachada que mira al Sena está adornada por más de 20 grandes cubos de colores, que al interior forman espacios expositivos cerrados en sí mismos, para evocar mejor esos mundos lejanos de donde proceden las piezas siendo todas sus fachadas distintas. En su recorrido, una larga rampa de forma curva es la que permite acceder al interior, preparando al visitante para salir del ambiente de la ciudad e ingresar en civilizaciones y mundos muy distintos. A lo largo de todo el recorrido, un muro sinuoso va dando paso a las distintas estancias expositivas, que se van descubriendo a su paso, en forma de oscuros recovecos, donde se encuentran las vitrinas.

IMPLANTACION:



INTERIOR:



PLANTA EXPOSICIONES:

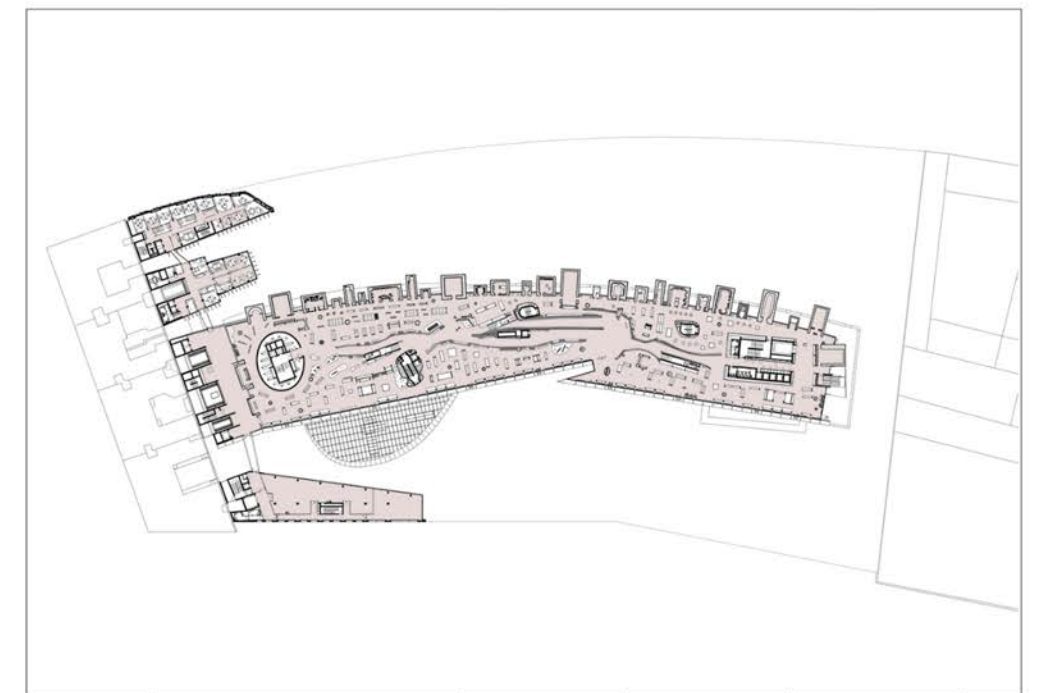

DOCUMENTOS

- Plan de desarrollo urbano de Puerto Madryn.
- Administración Área Natural Protegida Península Valdés.
- Museo Paleontológico Egidio Feruglio.
- Península Valdés + Turismo responsable.
- Secretaría de Turismo de la ciudad de Puerto Madryn.
- Secretaría de Obras Públicas y Desarrollo Urbano.
- Subsecretaría de Planificación Urbana.
- Ministerio de Turismo y Áreas Naturales Protegidas de la Provincia del Chubut.

ENLACES DIGITALES

<http://www.biblio.fau.unlp.edu.ar/>
<https://arquitecturaviva.com/obras/museo-de-la-academia-de-cine>
<https://www.plataformaarquitectura.cl/cl/609204/nuevo-centro-cultural-fundc>
<https://arqa.com/arquitectura/centro-de-bienvenida-interpretacion-y-turismo-del-uruguay.html>
https://www.equalitasvitae.com/es/guia/turismo_adaptado.php?local=MUSEO_PALEONTOLOGICO_CASTILLA_
<https://peninsulavaldes.org.ar/wp-content/>
<https://www.argentina.gob.ar/circular/turismo/chubut>

PRIMER AÑO

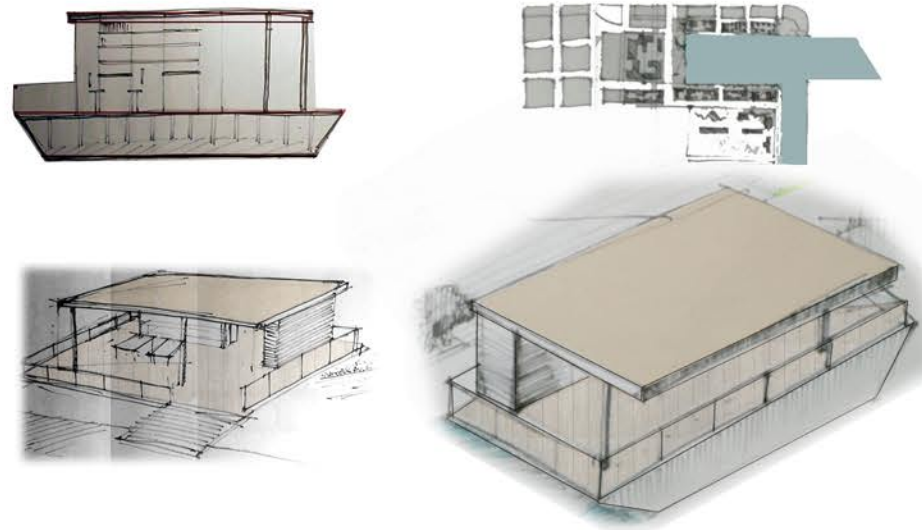

2015

CÁTEDRA:
SBARRA-MORANO-
-CUETO-RÚA.

PROYECTO:
Biblioteca y
barcaza cultural.

AYUDANTE:
CIOCCHINI, Lucila.

CUARTO AÑO



2018

CÁTEDRA:
SBARRA-MORANO-
-CUETO-RÚA.

PROYECTO:
Casa de la Música.

AYUDANTE:
MURACE, Pablo.

SEGUNDO AÑO

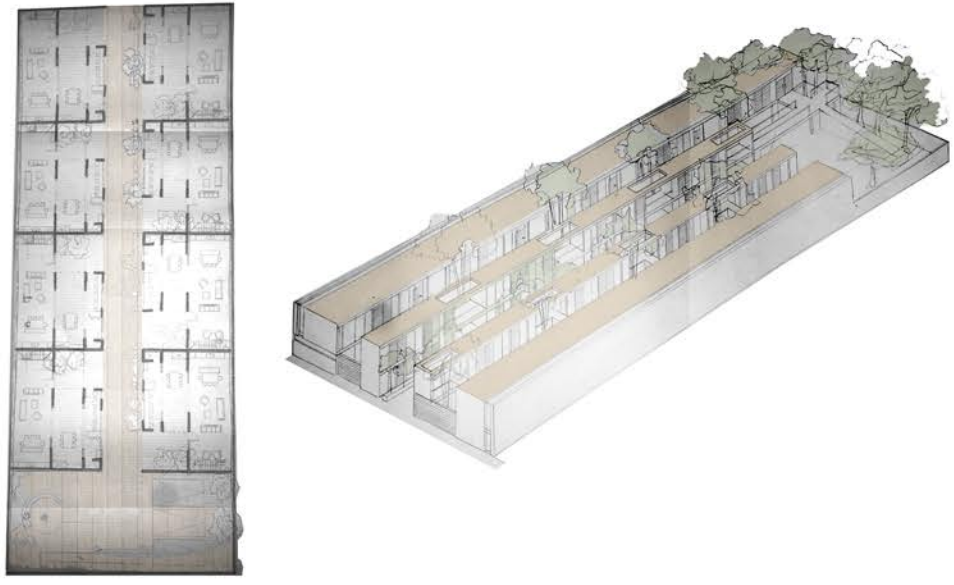

2016

CÁTEDRA:
SBARRA-MORANO-
-CUETO-RÚA.

PROYECTO:
Viviendas en
hilera.

AYUDANTE:
GALAN, Estefanía.

QUINTO AÑO



2019

CÁTEDRA:
SBARRA-MORANO-
-CUETO-RÚA.

PROYECTO:
Equipamiento-Casa
de la Música.

AYUDANTE:
DI LORENZO,
Mariana.
FARIÑA, Fernando.

TERCER AÑO

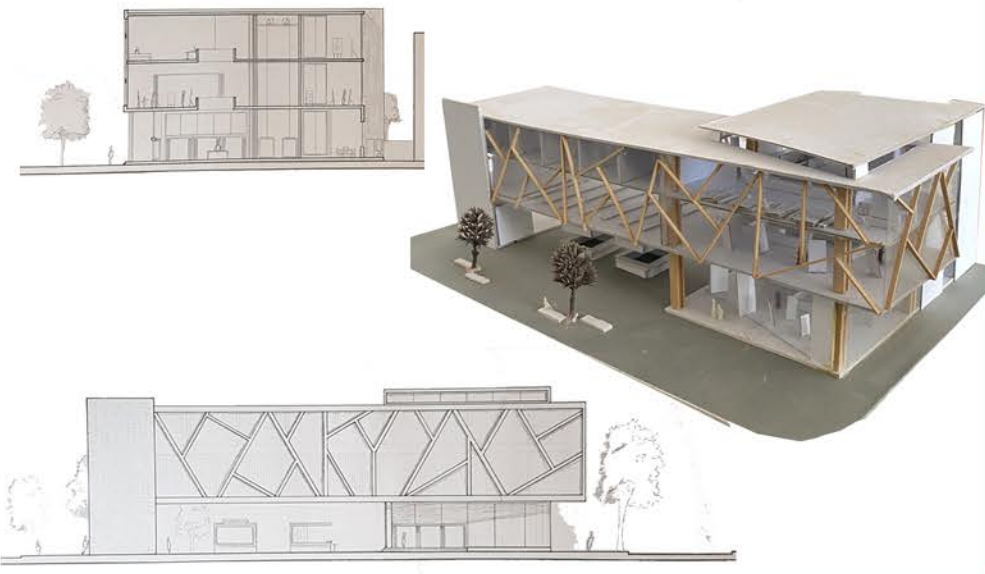

2017

CÁTEDRA:
SBARRA-MORANO-
-CUETO-RÚA.

PROYECTO:
Centro Cultural
Gambier.

AYUDANTE:
MASSERA, Laura.

SEXTO AÑO



2020

CÁTEDRA:
SBARRA-MORANO-
-CUETO-RÚA.

PROYECTO:
Master Plan -
Barrio Hipódromo.

AYUDANTE:
SEGURA, Mariano.
BASILE, Victoria.

CONCLUSIÓN

Para el desarrollo del Trabajo Final de Carrera, decido trabajar sobre la ciudad de Puerto Madryn, ya que la Patagonia es el lugar donde crecí y sentí la necesidad de, a través del mi Proyecto de Arquitectura, darle una respuesta a las problemáticas que están llevando a que la ciudad y su principal actividad pierda el sentido de pertenencia, que se resumen en que cualquier residente o visitante, pueda disfrutar de un entorno natural y público, continuando lineamientos que lleven a que esta actividad sea sustentable y perdurable.

En los años recorridos en la Facultad de Arquitectura y Urbanismo de la Universidad Nacional de La Plata, comprendí que la Arquitectura tiene como objetivo mejorar la calidad de vida y recreación de las personas, siendo ésta un medio para brindar solución a una problemática social.

En mi caso, como estudiante del interior, la educación pública también es una forma de construir un segundo hogar, haciendo a la construcción de la igualdad y a un proceso de aprendizaje colectivo y participativo, en el que el conocimiento se enriquece con cada persona que comparte su opinión y que cada mínima intervención que realizemos como futuros profesionales conlleva a un cambio mayor creando ciudad para el desarrollo de las personas.



“ Siempre he afirmado que los lugares son mas fuertes que las personas, el escenario mas que el acontecimiento. Esa posibilidad de permanencia es lo único que hace al paisaje o a las cosas construidas superiores a las personas ”

Aldo Rossi