

Escuela de *Artes Estéticas* de La Plata



FAU Facultad de
Arquitectura
y Urbanismo



UNIVERSIDAD
NACIONAL
DE LA PLATA

Escuela de Artes Estéticas de La Plata

AUTORA

Carola ALEGRE

N° alumna 34.093/1

TITULO

Escuela de Artes Estéticas de la Plata

PROYECTO FINAL DE CARRERA

Taller Vertical de Arquitectura N°9

TAC - BECKER - CAVALLI - OLIVIERI

DOCENTES

Arq. Maria Laura FONTÁN

Arq. Guillermo CANUTTI

UNIDAD INTEGRADORA

Arq. Santiago WEBER

Ing. Ángel MAYDANA

FACULTAD DE ARQUITECTURA Y URBANISMO

Universidad Nacional de La Plata

FECHA DE DEFENSA

14/10/2021

LICENCIA CREATIVE COMMONS



CIUDAD
DE LA PLATA

1



CONTEXTO CIUDAD DE LA PLATA

La ciudad de La Plata puede entenderse como una fracción dentro de un sistema metropolitano complejo, donde los procesos políticos y sociales determinaron un contexto urbano regional desarticulado y ambiguo.

Proyectada desde una utopía de ciudad ideal, con un trazado en cuadrícula con plazas cada seis cuadras en intersección con avenidas y diagonales, el diseño responde a una organización y orden entre el lleno - vacío; el cuadrado perfecto termina por introvertirse, estableciendo límites tanto físicos como sociales, que desatienden los tiempos modernos y el posible crecimiento de la misma.

El crecimiento demográfico de la ciudad se caracteriza por una doble dinámica, la extensión en superficie a partir de las vías principales de circulación, descontrolando cada vez más la mancha urbana, y generando por consecuencia, déficit de servicios básicos de infraestructura, movilidad, etcétera. Por otro lado, gran parte de la población se concentra en el casco fundacional, favoreciendo la especulación inmobiliaria y la no-regulación.

El sector a intervenir se ubica dentro del casco urbano, a un lado del centro neurálgico de la ciudad, abarcando dentro de él diversas características demográficas, morfológicas y programáticas. Se requiere arduo análisis de las temáticas mencionadas anteriormente, a fin de proyectar un plan de diseño urbano integral y etapabilizable.

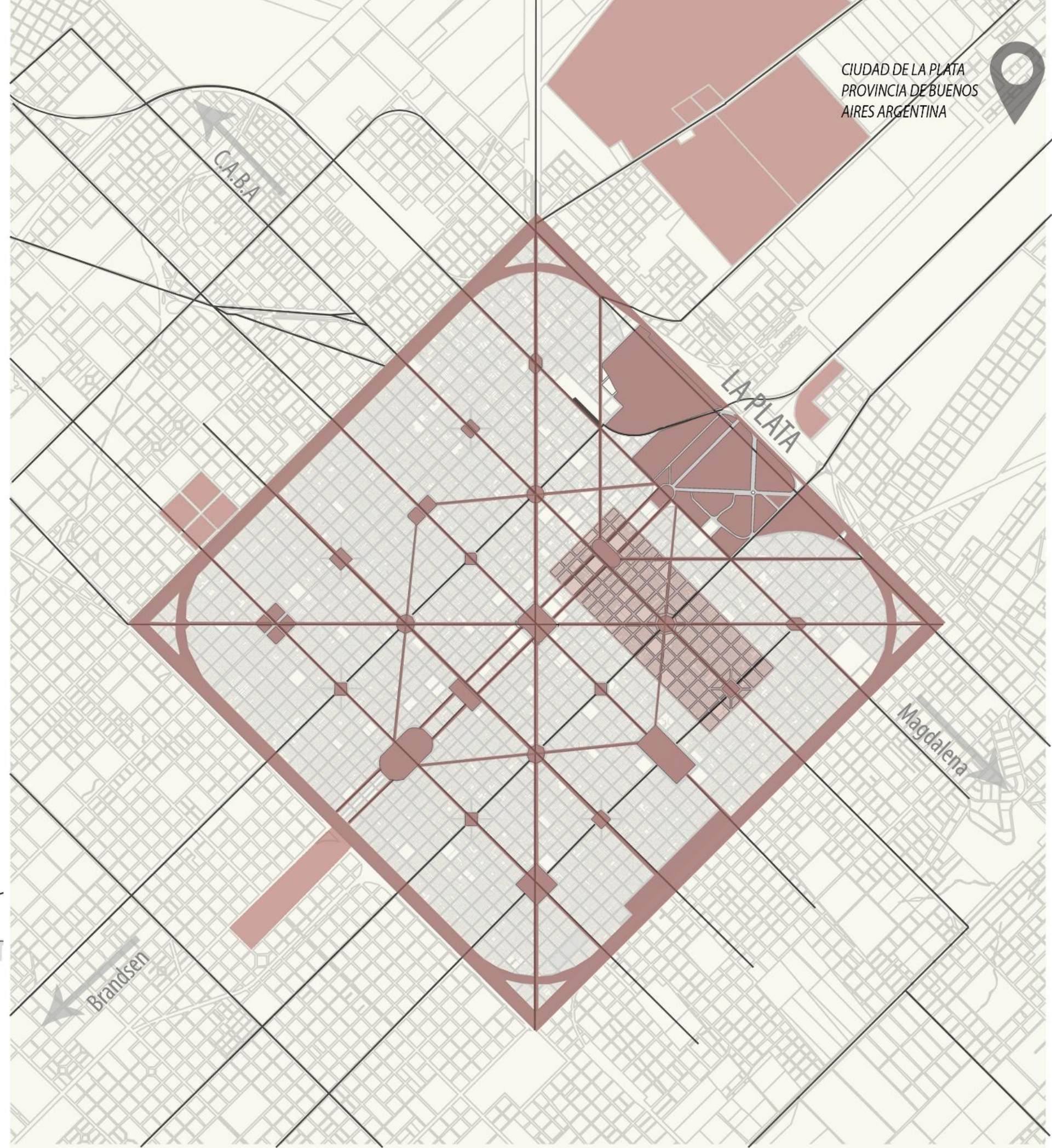
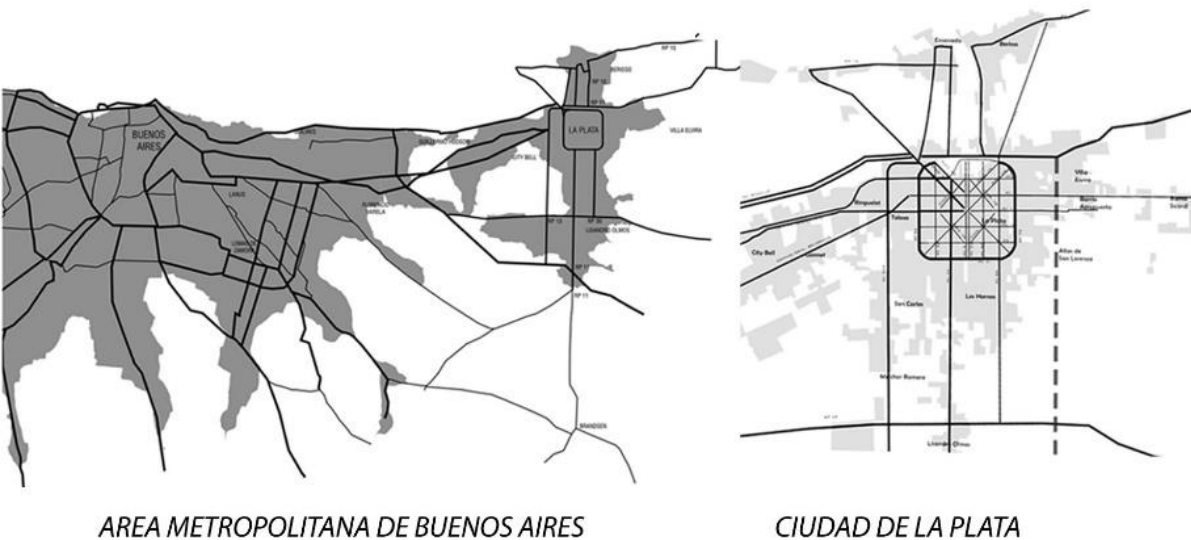

PROYECTO URBANO CIUDAD DE LA PLATA

La ciudad planificada creció, aparecieron barrios, edificios y el cuadrado "se rompió" expandiéndose una mancha urbana hacia las periferias de la Ciudad. La Plata fue escribiendo su historia. Después de todo, las rupturas no son necesariamente negativas, muestran movimiento, dinámica, energía.

Aún así, el 95% de la población se ubica en áreas urbanas, generando conflictos de densidad y concentración. La Ciudad se vincula directamente con el Área Metropolitana de Buenos Aires (AMBA), sin embargo, no deja de ser una ciudad cerrada en si misma, ya que sus vías de acceso son escasas y con alto caudal de tránsito, lo que dificulta su ingreso y egreso.

El hecho de mantener la Ciudad como se pensó desde su fundación en 1882, sin operaciones puntuales ni planes urbanísticos pensados a largo plazo que la desvinculen de su idea original, fue generando diversos conflictos que no permiten amoldarla a las demandas de *la contemporaneidad*.

El sector a intervenir con el Proyecto Urbano abarca desde Plaza San Martín (av. 51 y 53) hasta Plaza España (av. 66) en sentido O-E y de Calle 3 hasta Calle 11 en sentido N-S, y tiene el objetivo de crear un sistema común y genérico capaz de reproducirse en distintos sectores de la ciudad, atendiendo a sus propias características y necesidades.

REFERENCIAS

- < FLUJO DE CIRCULACIÓN
- > FLUJO DE CIRCULACIÓN
- AV. 7 COMO ARTERIA PRINCIPAL
- POTENCIALIDADES
- CONFLICTOS



TENSIÓN LA PLATA - CABA Y / MANCHA URBANA

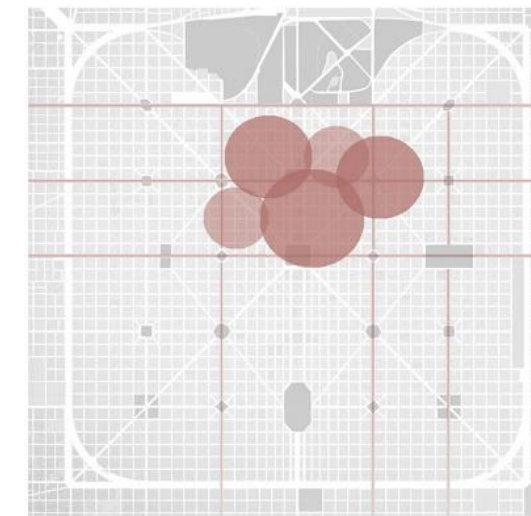

CONCENTRACIÓN DE ACTIVIDADES

DIAGNÓSTICO

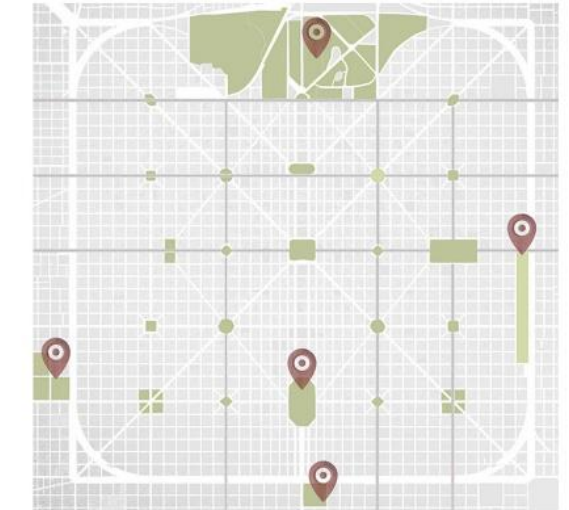

VACÍOS URBANOS A POTENCIAR

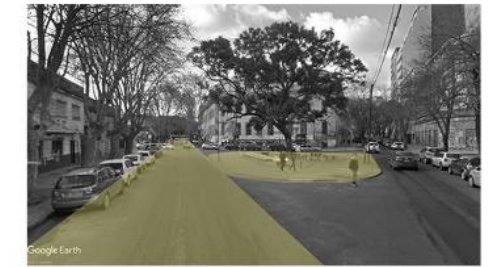

El paisaje urbano contemporáneo es soporte de una red de sistemas dinámicos e inestables que transforman el espacio, a través de la acción humana como de la propia naturaleza. Por ende, el "hecho urbano" se relaciona directamente a la arquitectura, necesitando repensarla desde los fenómenos que se desarrollan en el territorio para poder dar respuesta a los cambios que sufren y sufrirán las ciudades en un marco de globalización.

Habiendo realizado los estudios analítico-propositivos sobre el área de trabajo en diversas dimensiones, se procede a elaborar un análisis que ayudarán a definir las intenciones y líneas de acción del proyecto urbano.

Los datos arrojados por el diagnóstico nos muestran:

- .Masa construida > Espacios verdes.
- .Falta de conexión entre espacios públicos y deterioro de veredas, boulevares, plazas y parques.
- .Perfil urbano heterogéneo: Diversidad morfológica y desequilibrio en alturas.
- .Subutilización de infraestructura urbana y dotación de servicios.
- .Flujo intenso de transporte público con deficiencia de recorridos y frecuencia.
- .Uso excesivo de transporte privado sin prioridad peatón.
- .Congestión en las ppales. vías de circulación.
- .Uso intensivo del suelo por abundante actividad programática económica, administrativa, comercial y educativa.
- .Falta de regulación de normativa dando como consecuencia una ciudad desigual: concentración en el centro administrativo y subdensificación hacia la periferia.
- .Densidad poblacional en relación a los usos programáticos del área: 10,5 % de habitantes reside en el sector.

ESTRUCTURA URBANA

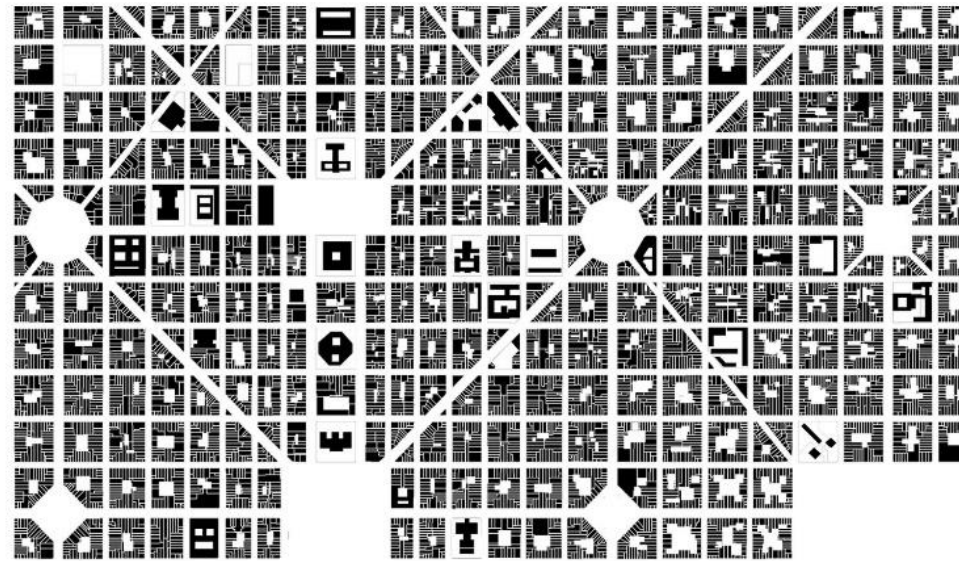

■ LLENOS □ VACÍOS

ESPACIOS VERDES

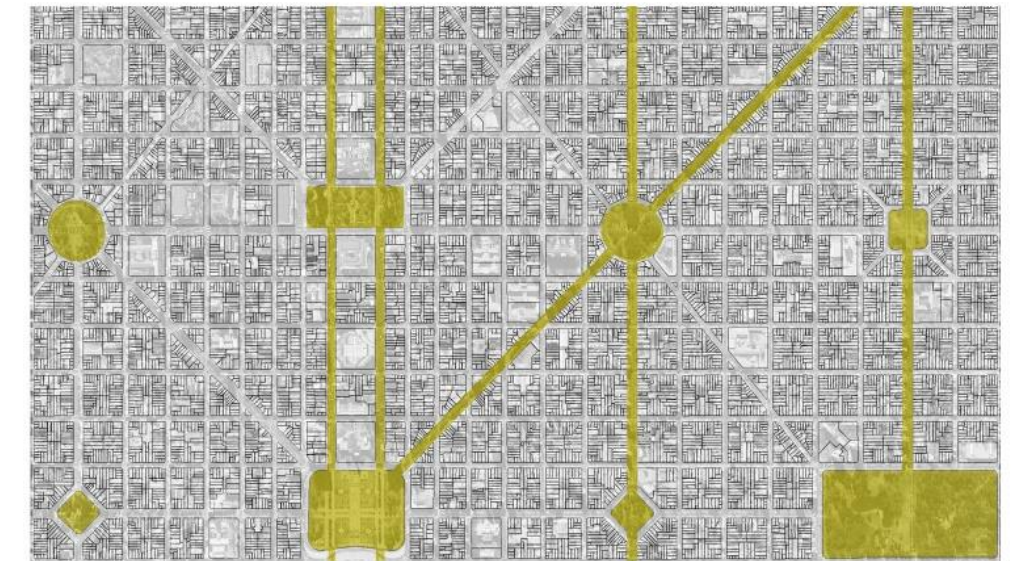

■ ESPACIOS PÚBLICOS: PLAZAS / BOULEVARES

MOVILIDAD

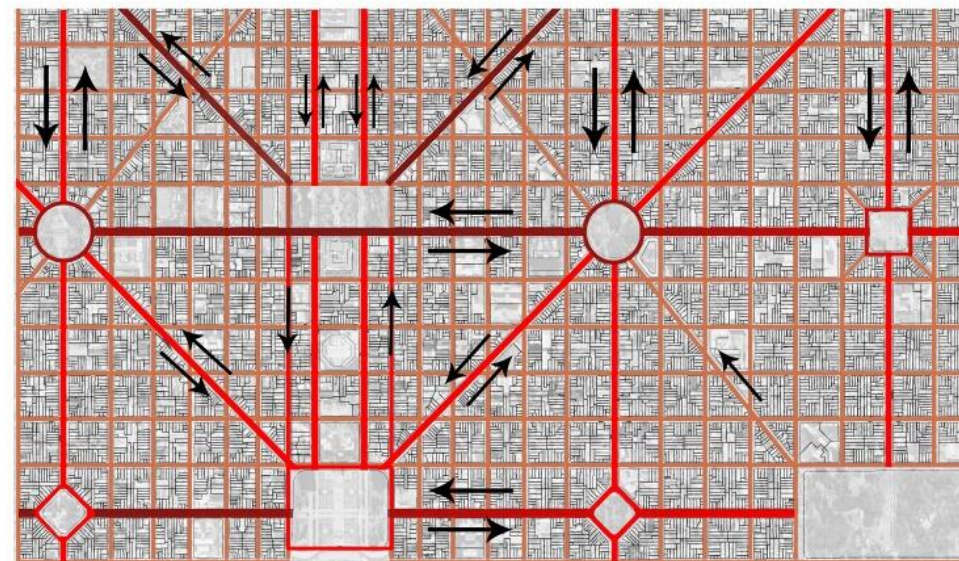

■ ■ ■ FLUJOS DE MOVIMIENTO

DENSIDAD

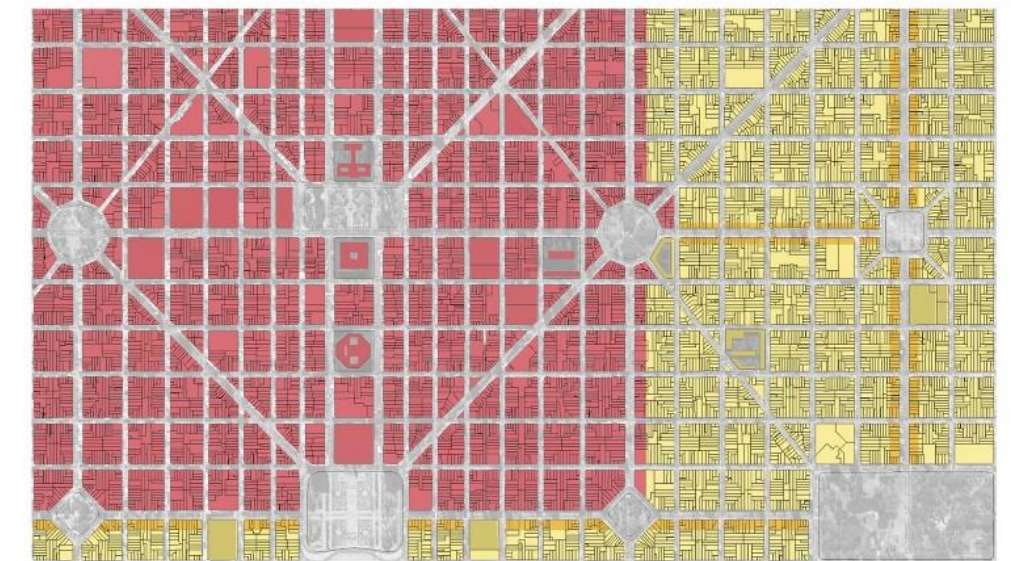

■ ALTA: RESIDENCIAL + MIX USOS
 ■ MEDIA: RESIDENCIAL SUB DENSIFICADA
 ■ EJE FUNDACIONAL Y EDIFICIOS PÚBLICOS

MODELO URBANO DE DESARROLLO

<La historia de la ciudad es la de su espacio público>

La propuesta parte de lineamientos generales que aportan a la conectividad del centro de la Ciudad con diversos puntos estratégicos dentro del casco y la periferia: Se buscará devolver la potencia del transporte público actual y nuevos sistemas de movimiento, reordenar las vías de circulación, que como conectores, deben optimizar las relaciones entre distintos sectores de la ciudad.

Conociendo los usos del área central y su potencial, se plantea ponerlos en valor de manera tal que generen las nuevas tensiones que desbordarán programáticamente en el espacio público, el cual articulará los programas propuestos a fin de lograr una nueva dinámica urbana.

A su vez, afirmamos la necesidad y la capacidad de la ciudad de aumentar la densidad del tejido existente (masa construída, y variedad programática), lo que supone incrementar el uso de sectores ya consolidados, con el objetivo de generar un entramado de densidad habitacional, dotación de servicios e infraestructuras de calidad espacial, funcionalidad y disponibilidad de espacio público.

Se busca optimizar los usos y actividades preexistentes que le son característicos al área y a la vez nuevas intervenciones arquitectónicas que, como condensadores sociales potenciarán y darán forma al sistema de espacios públicos, junto a la refuncionalización de los sistemas de movimiento harán de la ciudad un "todo" interrelacionando cada uno de sus subsistemas. Estos puntos atractores-hitos aparecerán para lograr heterogeneidad de usos en todo el sector, complementándose con la preexistencia, entendidos en relación a la red de circulación y a la estructura de densidad establecida.

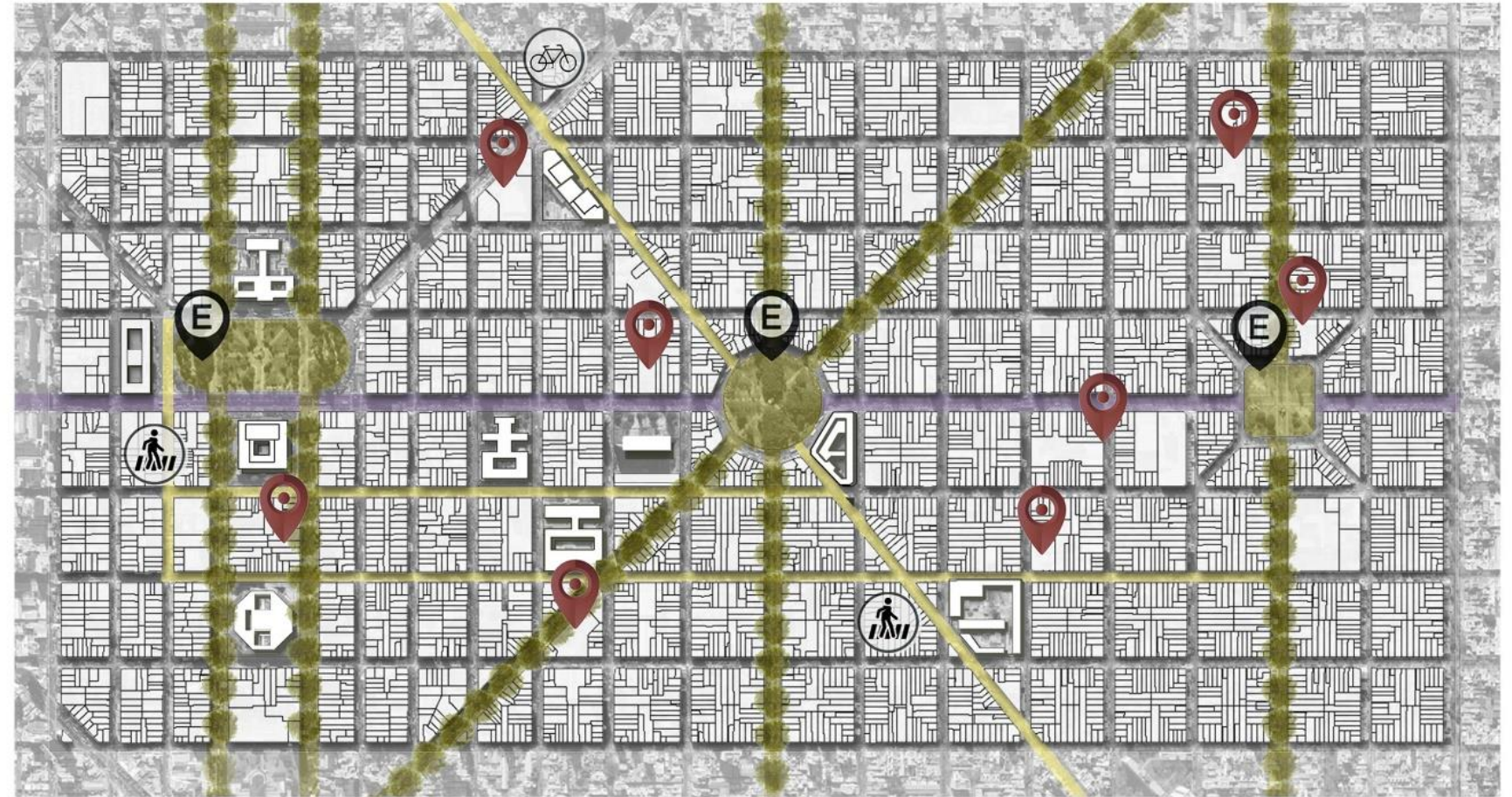

Habiendo realizado los estudios analítico-propositivos sobre el sector, se propone la designación de *subáreas* dentro del mismo. Cada una con sus características, conformando un ambiente particular, junto a los nuevos equipamientos que funcionarán como articuladores traccionando el área.

- . Refuncionalización de lotes con edificación remanente.
- . Restauración de edificios patrimoniales.
- . **URBANISMO DE ACUPUNTURA:** Nuevos equipamientos cuyos programas responderán a las necesidades de cada subarea, potenciándolas.

REPROPOSICIÓN DE NORMATIVA

.Busca recuperar la homogeneidad del tejido urbano. Se promueve una *ciudad compacta, homogénea* con el objetivo de lograr el completamiento urbano densificando bajo límites de altura máximos y mínimos según criterios. Esto apunta al aprovechamiento del uso del suelo, infraestructura y servicios para lograr una mejor interacción entre los programas y actividades, y alcanzar una densidad poblacional adecuada, bajo criterios de sustentabilidad, integración y equidad.

Para el modelado de la Ciudad, se propone la utilización de *piezas de ajuste*, diseñadas para salvar diferencias de altura abruptas entre las edificaciones preexistentes y poder lograr un diálogo más ameno con las nuevas intervenciones y el perfil urbano propuesto.

ALTURA REFERENCIA S/ NIVELES	DENSIDAD POBLACIONAL
■ Altura máx. 10 NIVELES - min. 8 NIVELES	■ 2000 hab/hta.
■ Altura máx. 8 NIVELES - min. 6 NIVELES	■ 1410 hab/hta.
■ Altura máx. 6 NIVELES - min. 4 NIVELES	■ 850 hab/hta.

- Estacionamientos en niveles de subsuelo
- Terraza verde edificios cuya superficie sea $\geq 400m^2$

FOS 0,6 FOT: varía según lote.

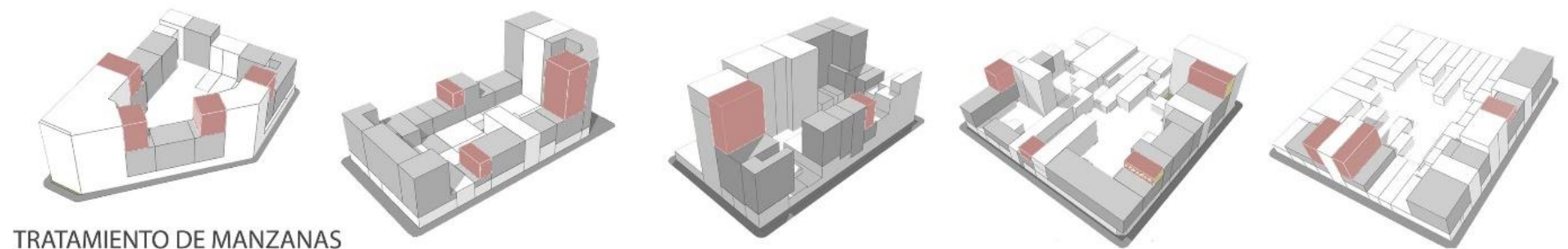
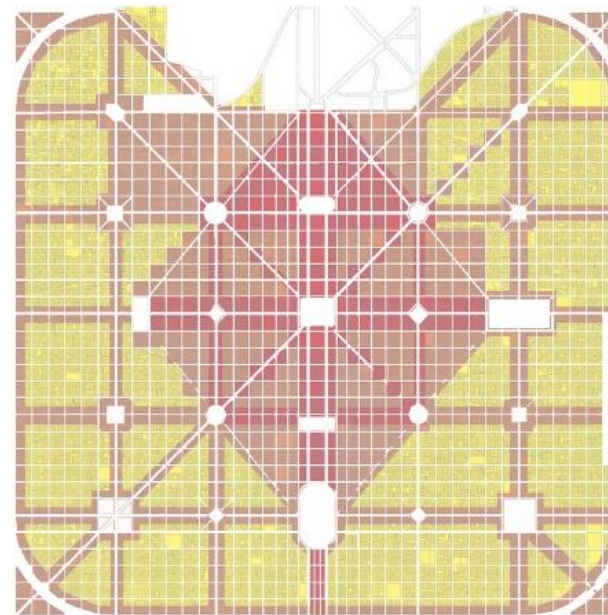

TRATAMIENTO DE MANZANAS

SUBAREAS Y EQUIPAMIENTOS



C.O.U

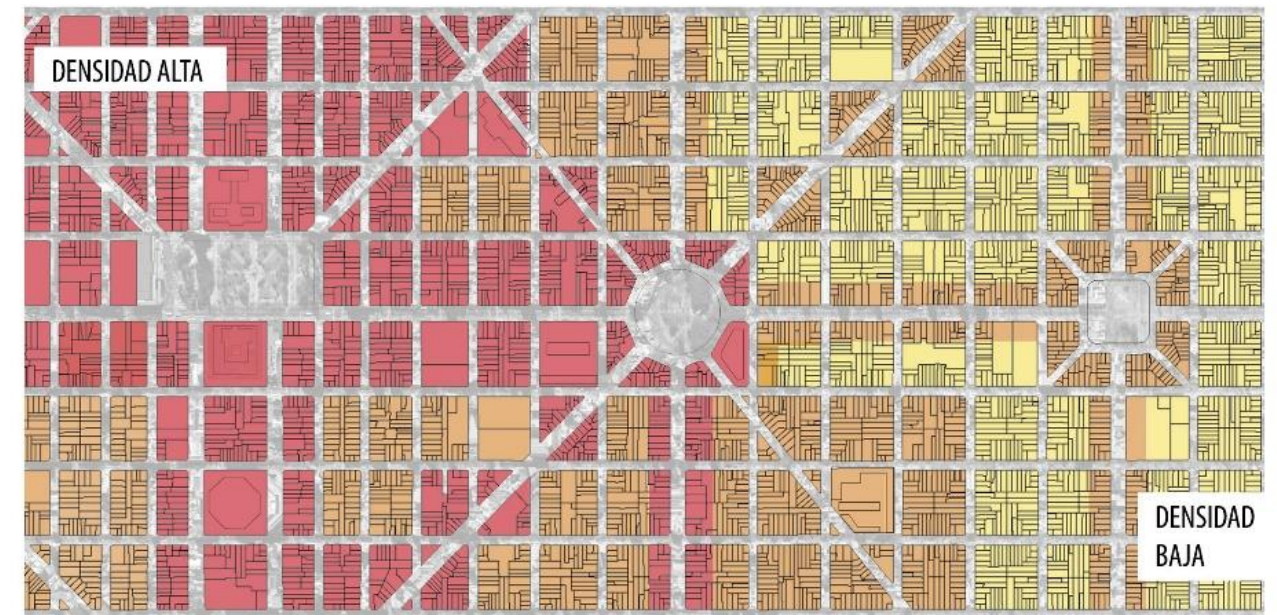

Tratamiento de dominios blandos

.Grandes vacíos actualmente en deterioro, como espacios potenciales para el desarrollo de polos internodales de conexión.

.Reacondicionamiento los espacios fundacionales para que respondan a los nuevas dinámicas de la sociedad contemporánea. Puesta en valor de plazas, plazoletas, boulevares y veredas.

.Rediseño los espacios peatonales de transición.
.Integración de los espacios públicos a la trama urbana generando recorridos con óptimas condiciones paisajísticas.

Ordenamiento del tránsito y jerarquización vial.

.Accesibilidad a nivel regional y local reactivando el anillo de circunvalación y las avenidas de acceso al casco urbano en sentido S-N.

.Circulación de transporte pesado en las vías principales del casco (circunvalación, caminos) y circulación de transporte liviano en las vías secundarias.

.Bolsones de estacionamientos en los vacíos próximos al casco.

.Tratamiento de veredas e intervenciones peatonales en los cruces de diagonales.

.Acciones para el resguardo del medio ambiente mediante la incorporación de bicisendas y ciclovías.

.Refuncionalización del transporte público, reduciendo la cantidad de paradas e incorporando carriles exclusivos en las vías principales. Promoción de su uso a fin de descongestionar el centro de la ciudad y reducir la contaminación sonora y de humo que produce el privado.

.Tratamiento general de la problemática de los estacionamientos dentro del casco: Prohibición de estacionamiento en vías principales y propuesta de nuevos estacionamientos bajo las plazas.

Plaza San Martín: 14.400 m²
Plaza Rocha: 10.800 m²
Plaza España: 10.800 m²

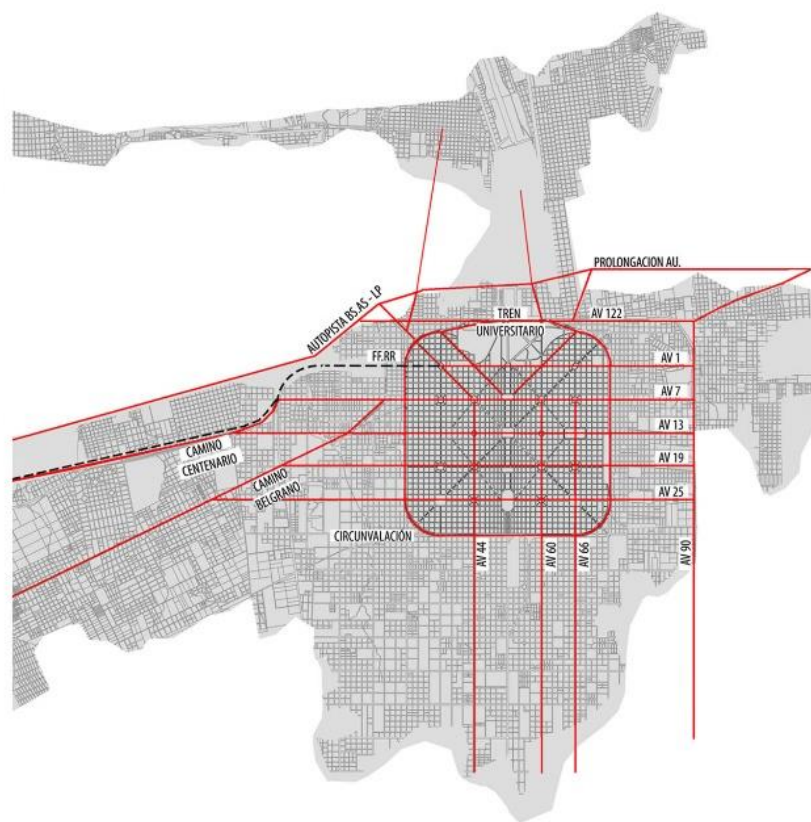

ESPACIO PUBLICO

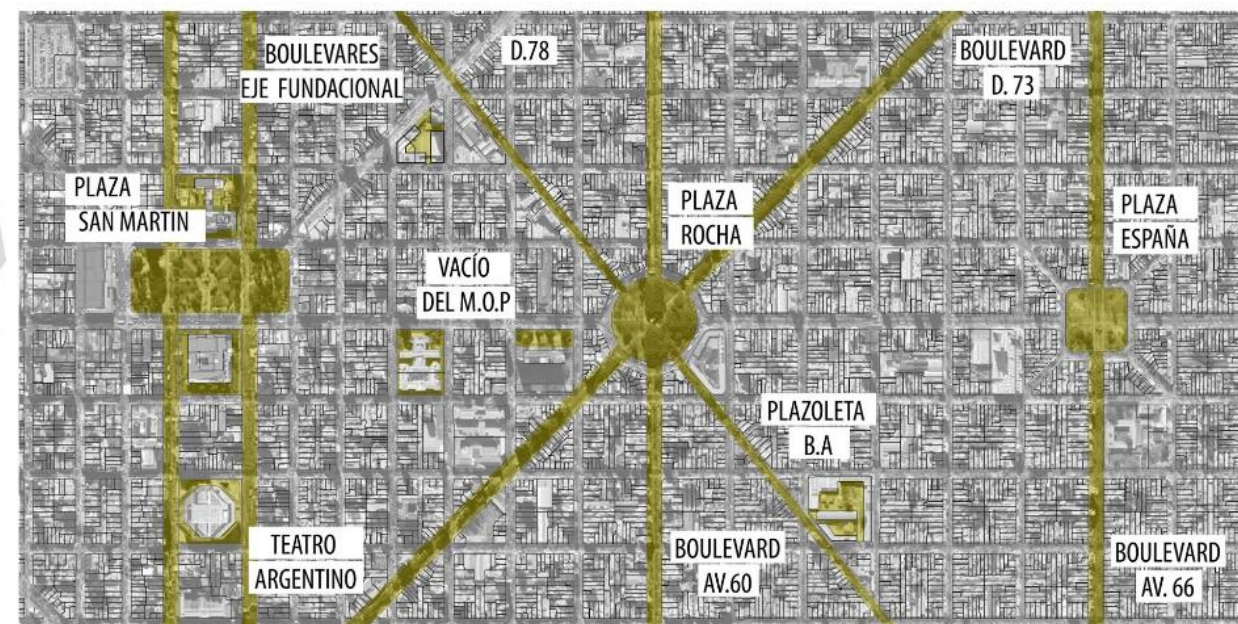

■ PARQUES / PLAZAS / FRENTES DE EDIFICIOS PÚBLICOS / AVENIDAS / DIAGONALES

MOVILIDAD

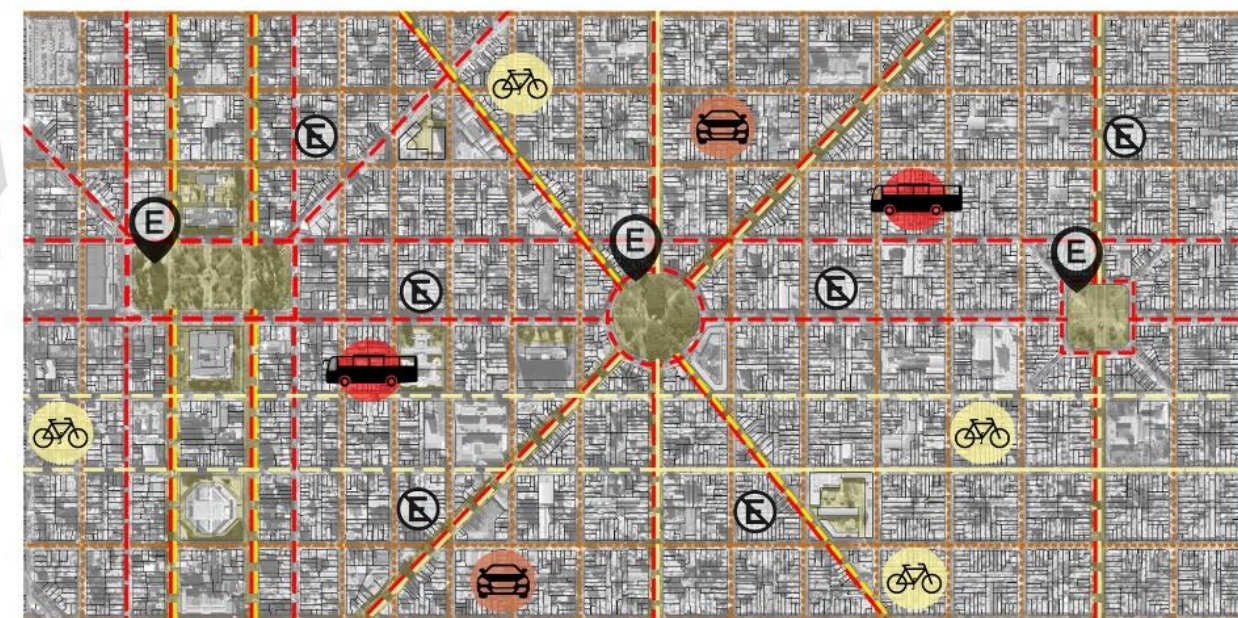

PROYECTO URBANO INTERVENCIONES

CALLES DE CONVIVENCIA

- .Incrementa la superficie de usos para peatones dándoles mayor seguridad.
- .Disminuye la polución del aire gracias a la reducción del tránsito vehicular.
- .Mejora el paisaje urbano y la calidad ambiental.
- .Incorpora sistema de movilidad sustentable.
- .Permite plantar arbolado en sectores de alta densidad.

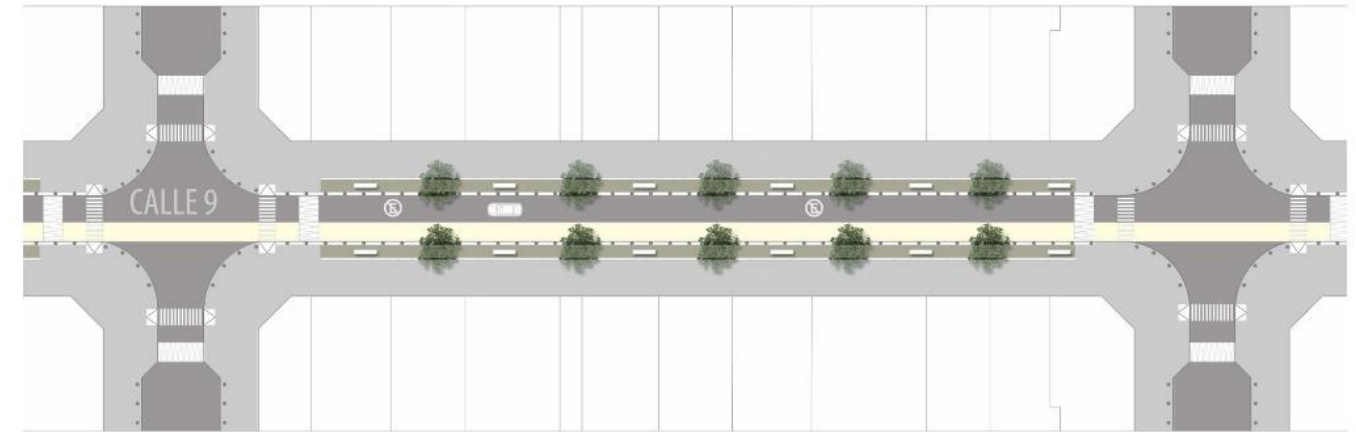

AVENIDAS CON BOULEVARD

- Se diferencia de la avenida tipo en que posee un espacio central segregado de la edificación, el cual funciona como elemento divisor de tránsito, a la vez que ofrece una pausa para los peatones que cruzan la avenida; junto con la bicisenda que además, puede albergar equipamiento.

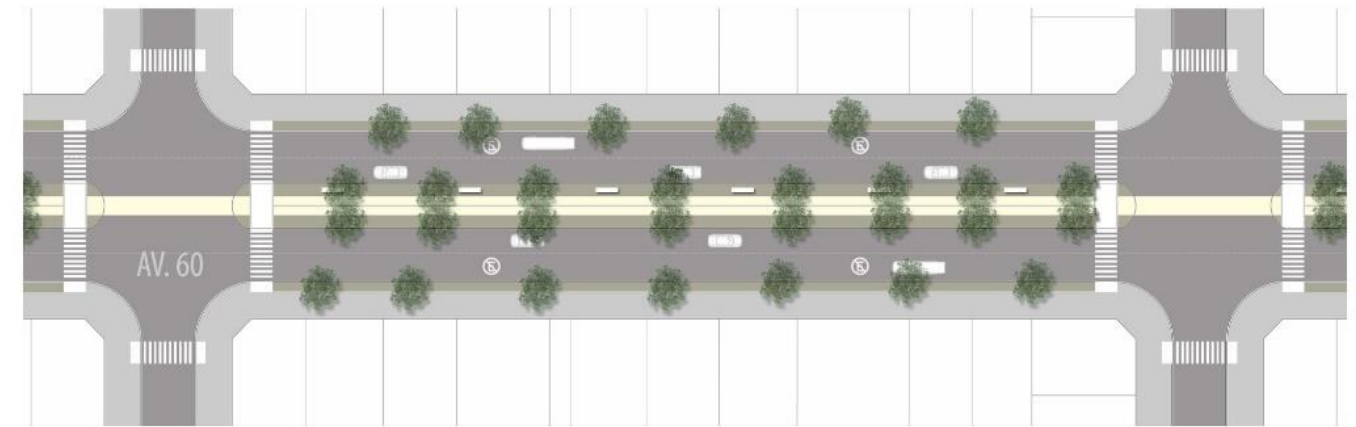

AVENIDAS DIAGONALES

- Posee un espacio central verde segregado de la edificación que funciona como elemento divisor de tránsito, a la vez que ofrece una pausa para los peatones que cruzan la avenida, reduciendo el impacto acústico del tráfico y la contaminación del aire.

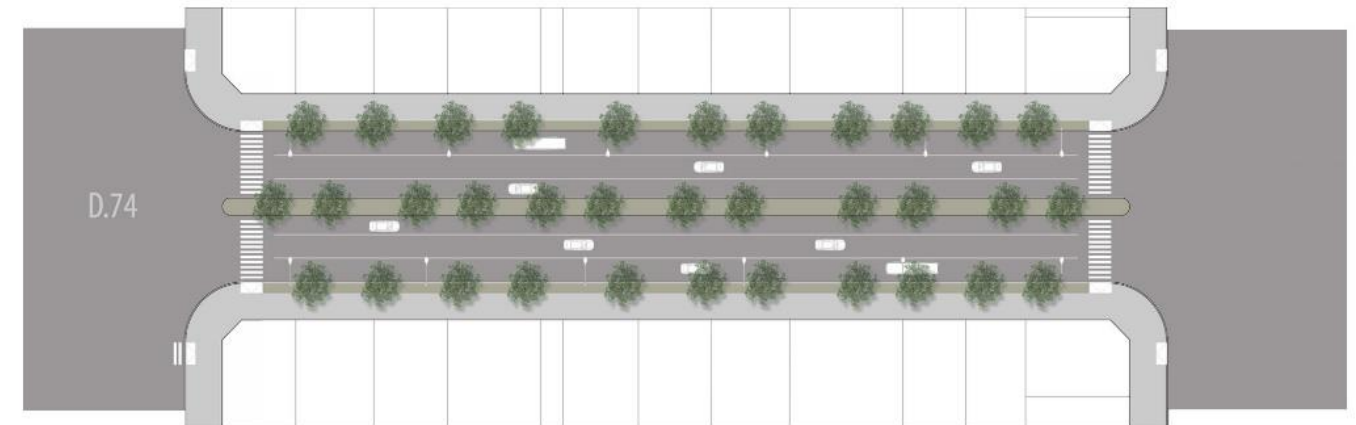

AVENIDAS DE ACCESO - SALIDA

- Aplica a aquellas de acceso - salida del casco urbano como pueden ser av.1, av.7, av.13, av. 19, av.25. Tipología de calle con calzada y acera en diferente nivel. Permite mayor circulación de vehículos motorizados y de transporte público, conecta distintos barrios y, en algunos casos, comunas o distritos. Puede ser de doble sentido de circulación. Se restringe la velocidad de los vehículos.

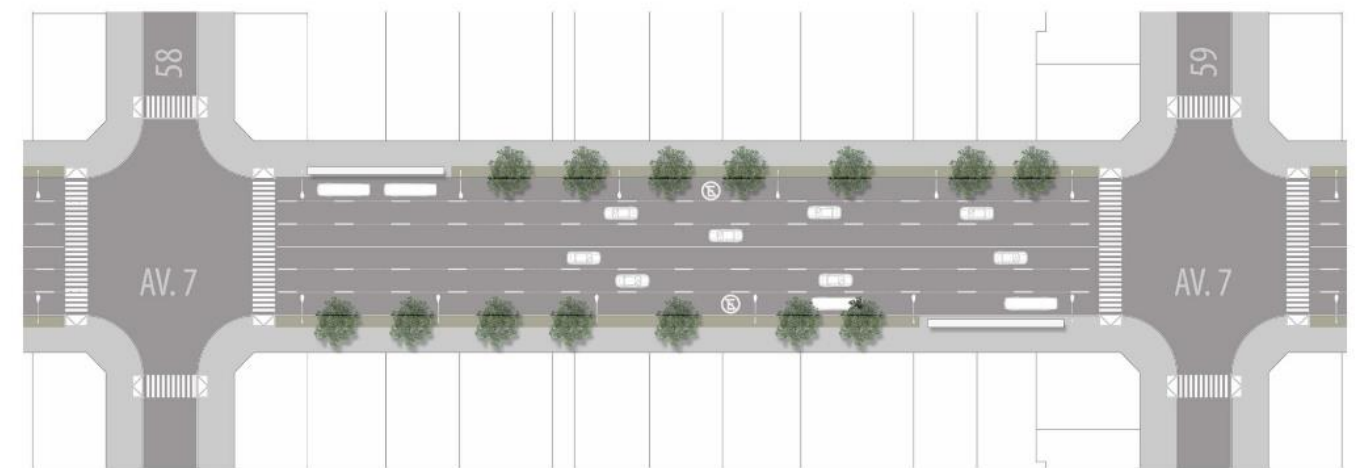
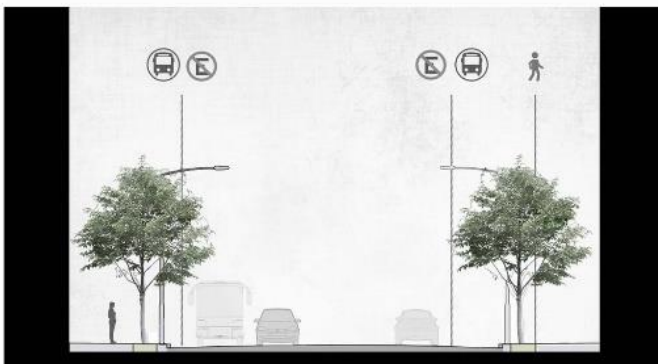

PROYECTO URBANO INTERVENCIONES

PLAZA SAN MARTÍN



PLAZA DE LA CULTURA Del paisajismo barroco a la funcionalidad. Manteniendo sus ideas higienistas, el eje monumental fundacional de la ciudad y su identidad ortogonal; se brindan nuevos espacios caracterizados como: estancos, de circulación y esparcimiento. Junto a la histórica glorieta se implanta un afiteatro de usos múltiples, generando una conexión lineal entre la plaza y el C.C Dardo Rocha, potenciando su carácter cultural, a la vez complementado por una intervención artística que en el mismo eje, servirá como techo para actividades feriales, que hoy día se encuentran de forma irregular.

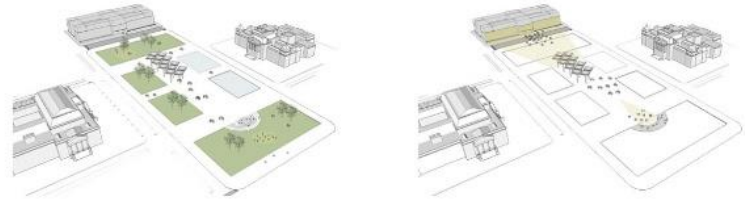

PLAZA ROCHA



PLAZA DE LA EDUCACIÓN Se proponen dos espacios diferenciados por nivel: en una cota inferior una explanada-anfiteatro que busca integrar la plaza con la Biblioteca y Facultad de Bellas Artes, unificando el espacio eliminando barreras visuales entre ellas. A nivel cero continúan los ejes de circulación preexistentes, ahora atravesada por la biciesenda propuesta para las avenidas y diagonales.

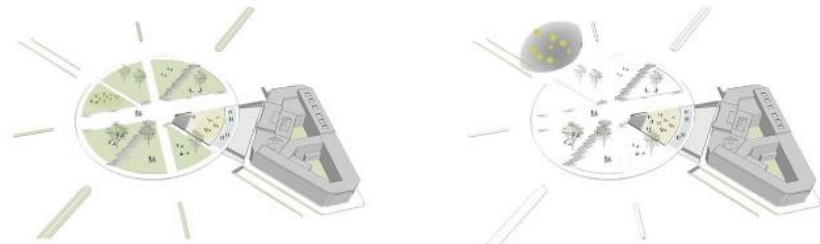

PLAZA ESPAÑA



PLAZA BARRIAL De menor escala, busca junto a la densificación del sector y al equipamiento propuesto, darle una identidad al sector. Se proyecta un semicubierto sobre el sector NE de la plaza, que servirá de apoyo al entorno inmediato, sea al equipamiento, locales comerciales, esparcimiento de vecinos. Se prioriza el mantenimiento del verde que con la explanada, posibilita el encuentro y realización de actividades colectivas.

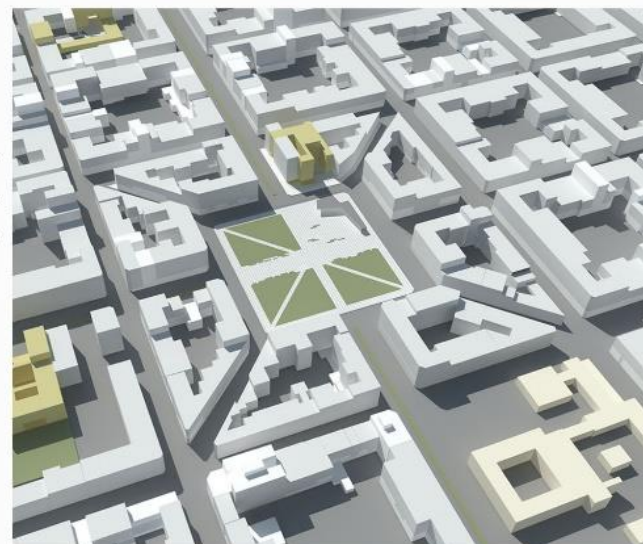
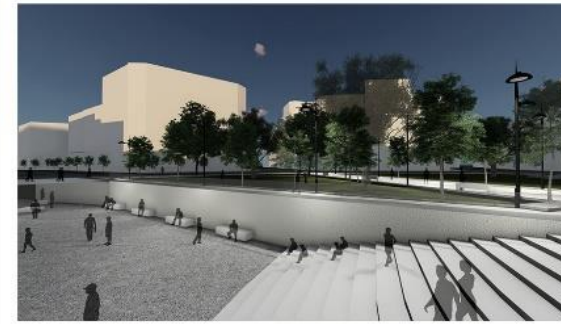
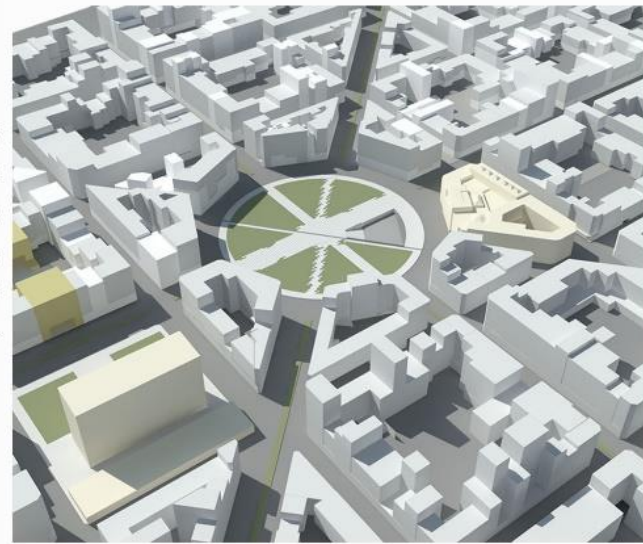
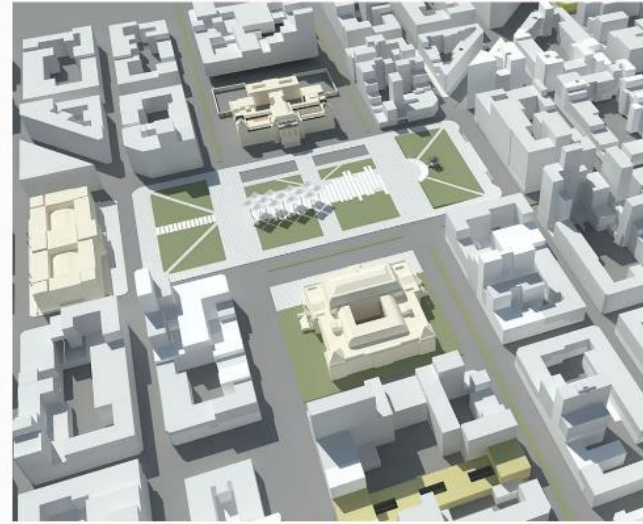
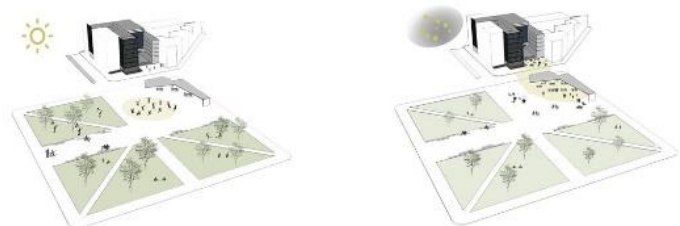

PROYECTO
ESCUELA DE
ARTES ESTÉTICAS

2

ESCUELA DE ARTES ESTÉTICAS

Partiendo del plan maestro realizado en dicha porción del centro y tomando como fundamento el carácter cultural de la ciudad se define el perfil del edificio.

Actualmente, las actividades culturales-educativas se encuentran disgregadas en la ciudad, debido a su falta de cohesión conjuntamente con la falta de espacio edilicio para desarrollarse de forma propicia.

En cuanto a lo programático, no tienen posibilidad de flexibilizarse, cambiar de escala o expandirse. La contención de flujos de gente es lo más cuestionable, por no estar capacitados para albergar grandes números de personas, sin posibilidad de que en ellos se desarrollen actividades simultáneamente.

Asimismo, son carentes de espacios abiertos, cerrando sus actividades en sus unidades programáticas interiores, que por su escala no le es posible llevar a cabo de forma propicia. El acceso se define en "la puerta" dejando de lado el fuelle Exterior-Interior.

Esta demanda fue el puntapié para proponer un equipamiento capaz de articular La Escuela de Artes Estéticas con cada equipamiento educativo-cultural del área, generando un circuito que dote de relaciones sociales, intercambio y aprendizaje al sector intervenido.

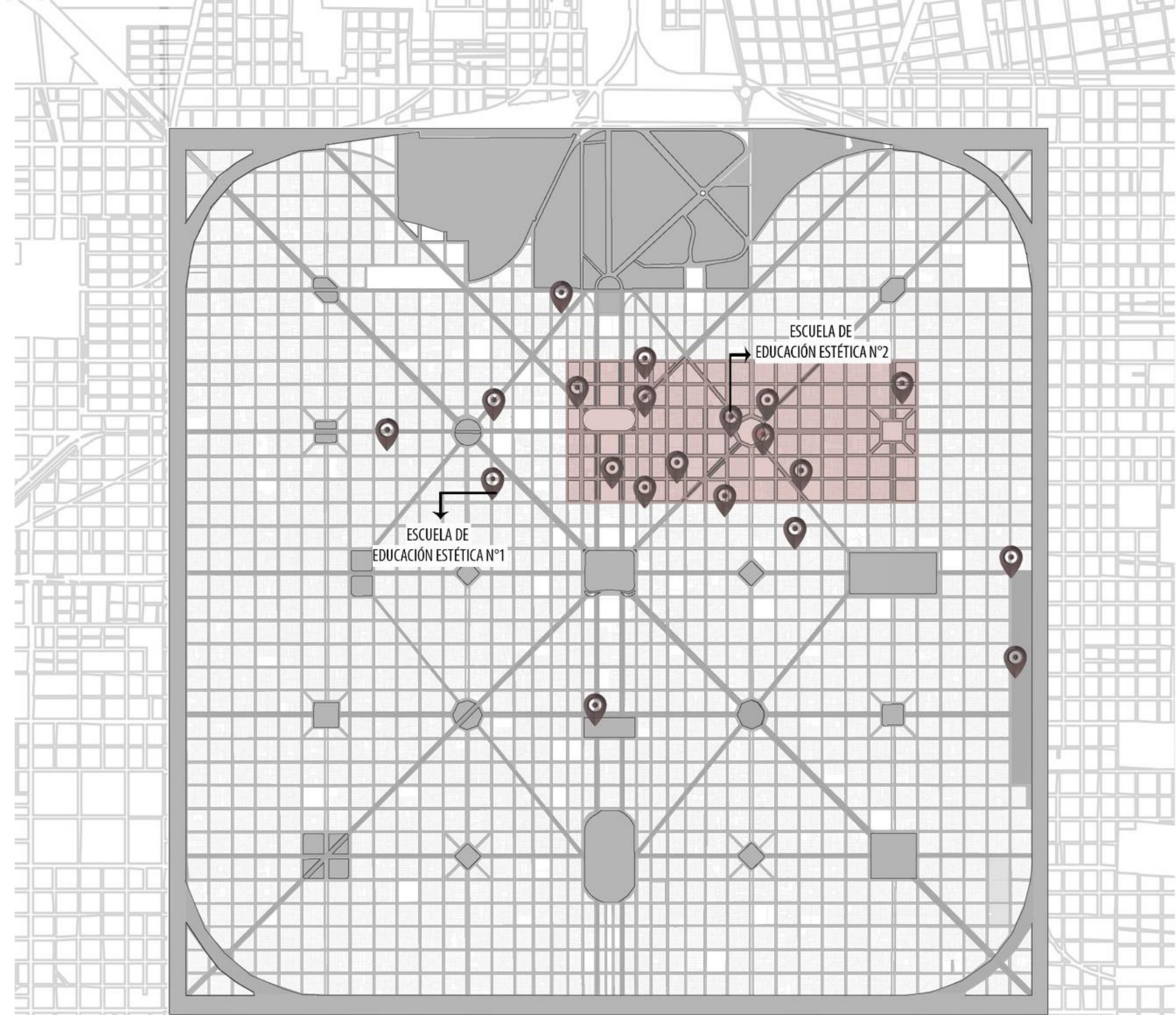

ESCUELA DE ESTÉTICA N°1
Calle 45 e/ 9 y 10



ESCUELA DE ESTÉTICA N°2
Av. 7 y 59



ESCUELA DE DANZAS
Calle 54 e/ 7 y 8

ESCUELA DE ARTES ESTÉTICAS OBJETIVOS

1. **INDAGAR** en el estudio de las nuevas formas de convivencia y educación: adaptabilidad a diversas situaciones y eventos, heterogeneidad programática.

2. **REPENSAR** la arquitectura escolar profundizando, desde lo proyectual, en estrategias que contemplen los nuevos modos de habitar las escuelas en la contemporaneidad, entendiendo que *habitar es más que ocupar* y que refiere a una posición activa en el espacio, favoreciendo configuraciones espaciales múltiples que puedan ser apropiadas por los usuarios para usos alternativos considerando escenarios dinámicos en constante cambio.

3. **ENTENDER** al edificio como un elemento inserto en la trama de la ciudad; su rol como institución educativa, atendiendo al compromiso social y ambiental del entorno inmediato al cual modifica, buscando generar una relación fluida entre ciudad - espacio público - edificio.

4. **ESTUDIAR** los sistemas modulares, estructuras y cerramientos posibles que admitan un cierto grado de flexibilidad y adaptabilidad para los distintos espacios propuestos.

5. **INTEGRAR** el edificio como un contenedor para usuarios diversos, con necesidades y objetivos diferenciados; dirigido a incentivar a la población joven.

6. **RESPONDER** activamente al reclamo por un nuevo edificio acorde a las necesidades de la Escuela de Estética de la ciudad a través del urbanismo responsable.

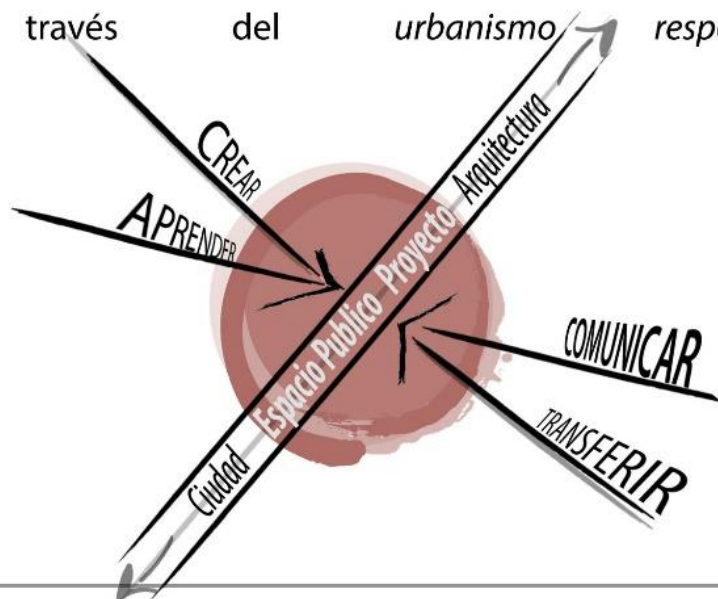

. FLEXIBILIDAD EN TALLERES. ILUMINACIÓN NATURAL.
Centro Kennedy para el Teatro y el estudio de las Artes -EE.UU. Machado y Silvetti Associates.



. RELACIÓN ENTRE DISTINTAS ACTIVIDADES
Centro para las Artes Creativas Perry and Marty Granoff
Universidad de Brown EE.UU - Diller Scofidio + Renfro.



. ESPACIOS DIÁFANOS
Escuela de Danza Aurélie-Dupont
Francia. Lankry architectes.



. RELACIÓN INDIRECTA E/ ESPACIOS ESTANCOS Y DINÁMICOS
Aula magna en Universidad Di Tella.
Ciudad de Buenos Aires, Argentina.

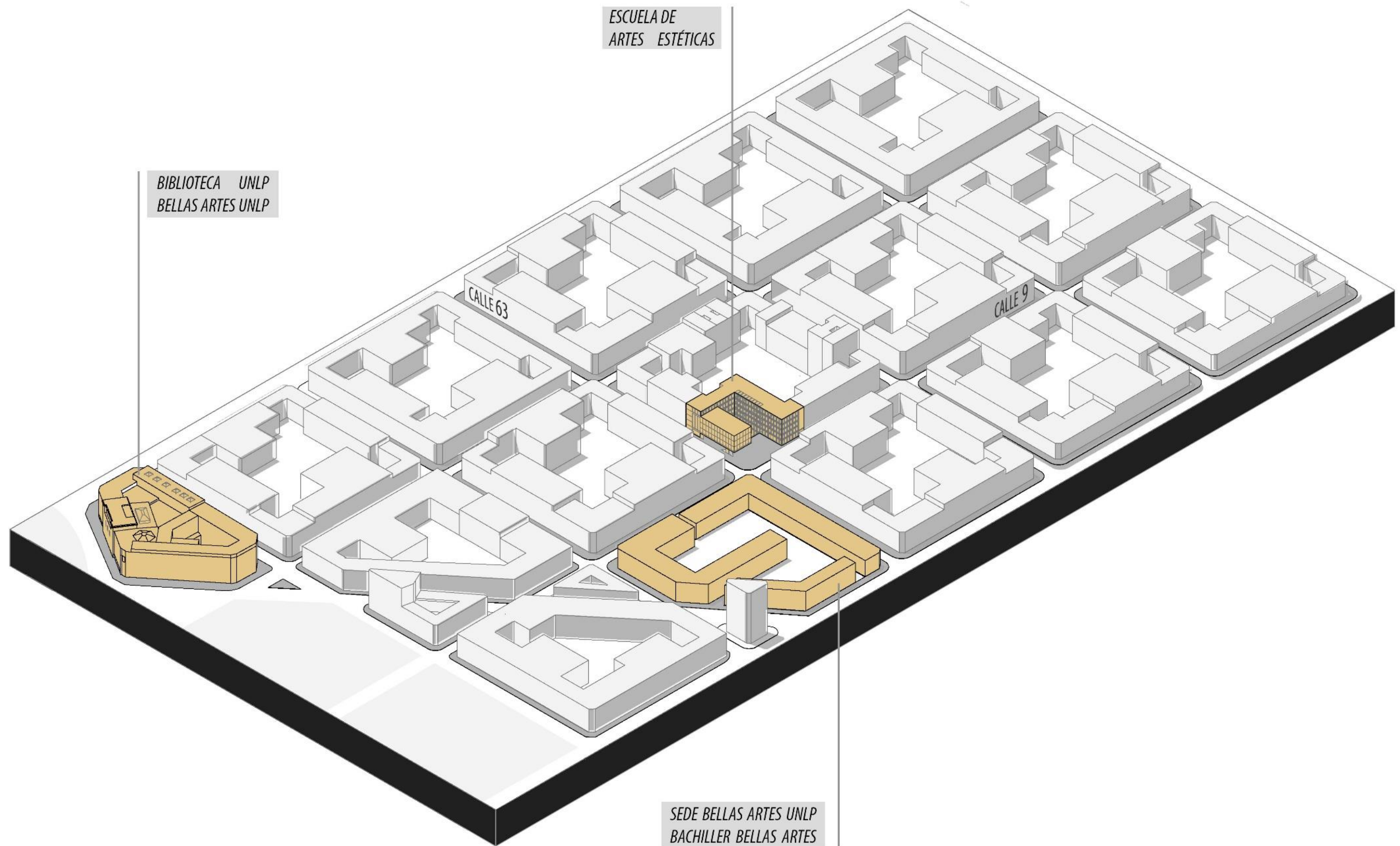

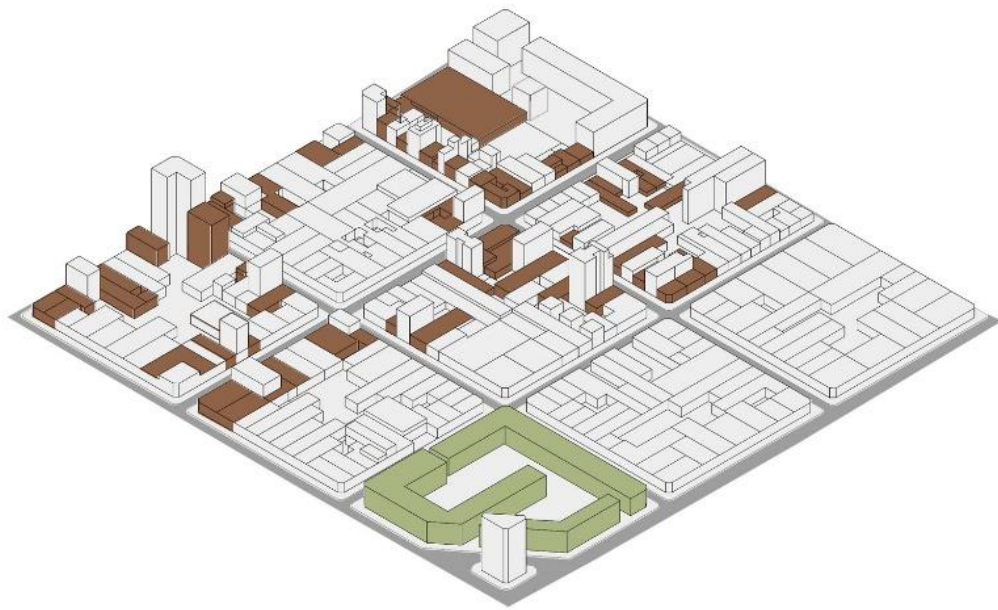

INTERVENCIÓN SEGÚN CRITERIOS DE ANÁLISIS DE TEJIDOS

- Completamiento urbano
- Homogeneización del perfil urbano mediante piezas de ajuste
- Protección
- Densificación s/ COU

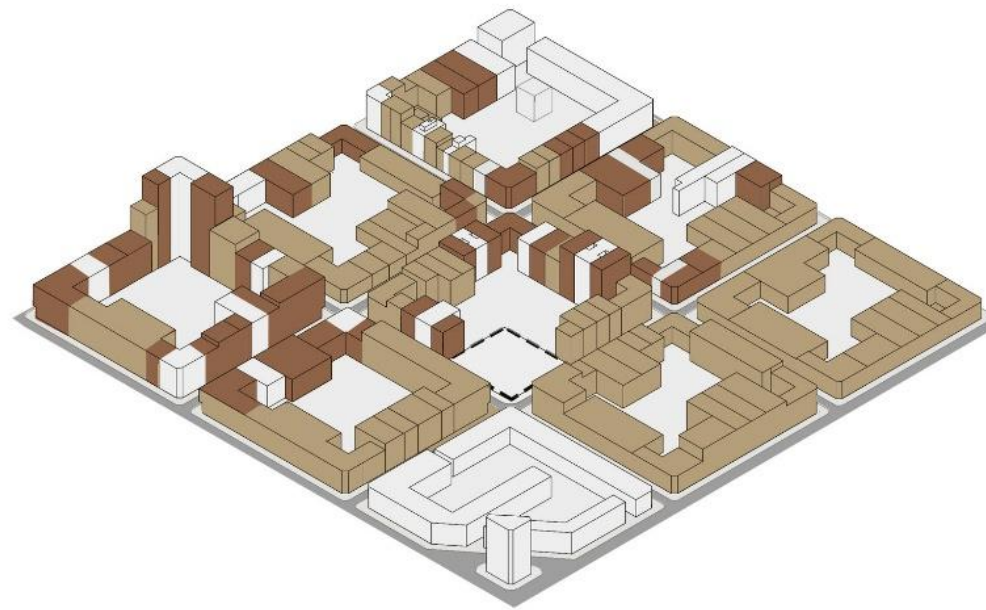

DENSIFICACIÓN HABITABLE SEGÚN CRITERIOS DE TEJIDO

En función de operar en el área central y atendiendo al fenómeno urbano contemporáneo, al cual se le debe incrementar densidad del tejido existente se establecen los programas que acompañaran las áreas residenciales potenciando las características educacionales y culturales del sector.

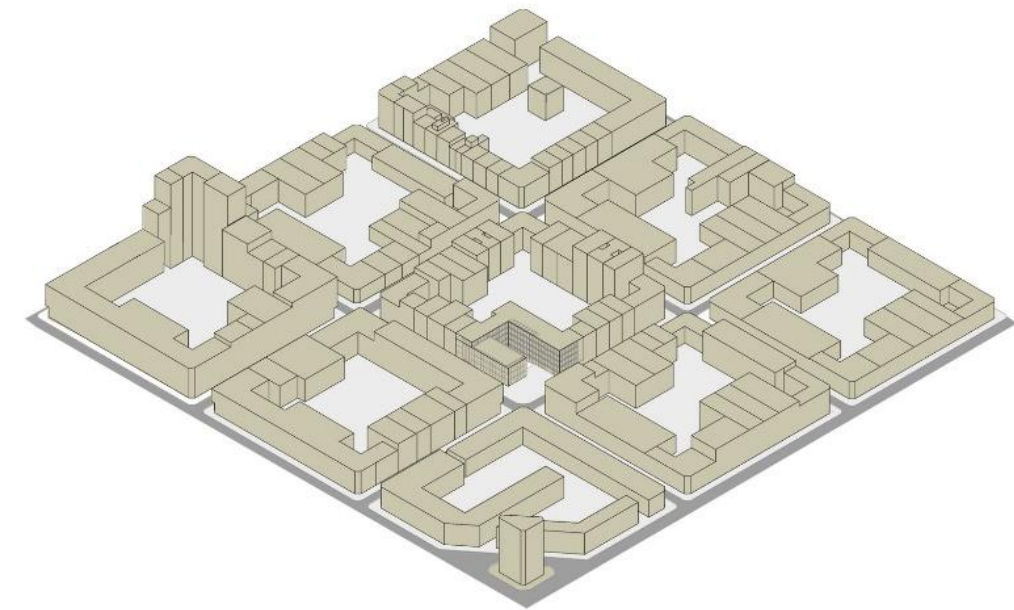

PROPUESTA NUEVO TEJIDO

Ante la densificación del sector y su crecimiento en altura se busca optimizar la infraestructura urbana ampliando el alcance de la ciudad a más diversos sectores sociales: un programa con tejido de cero público y semi público que promueve la apertura y recuperación del espacio público de carácter cultural.

ESQUINA CALLES 9 Y 63

La ubicación estratégica de la Escuela de Artes Estéticas, respecto a los edificios cercanos existentes, pone de manifiesto la intención de generar un ámbito cultural que sea capaz de potenciar la interrelación entre los habitantes del propio centro y la comunidad en general, presentando la capacidad de albergar eventos y producciones propias, como así también desde y para la comunidad.

Se propone desde la mirada urbana, una escuela interconectada con los edificios culturales del sector, mediante un lote urbano cualificado y definido; determinando esta operación como una pieza urbana capaz de articular sus diversos programas y actividades.

INDICADORES

Zona UC/2. Altura máx. 8 niveles.
FOT: 3 comercial - 2.5 residencial
Densidad: 2000 comercial-
1000 residencial

Superficie de lote: 2750 m²
FOS: 0.6: 1650 m²
FOT: 4.5~5 PB + 4 niveles

ACCESIBILIDAD

Desde calle 9 (calle de convivencia)
Desde calle 63 (Residencial)
Cercanía con diagonal 78
(diagonal verde)
Cercanía con Av. 7, Av.60 y Av. 66
(accesos al casco)
Cercanía Pza. Rocha y España

MEDIDAS DEL LOTE

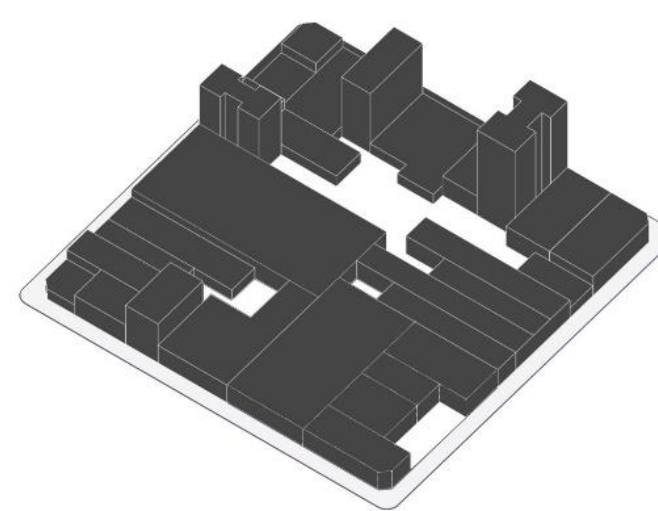
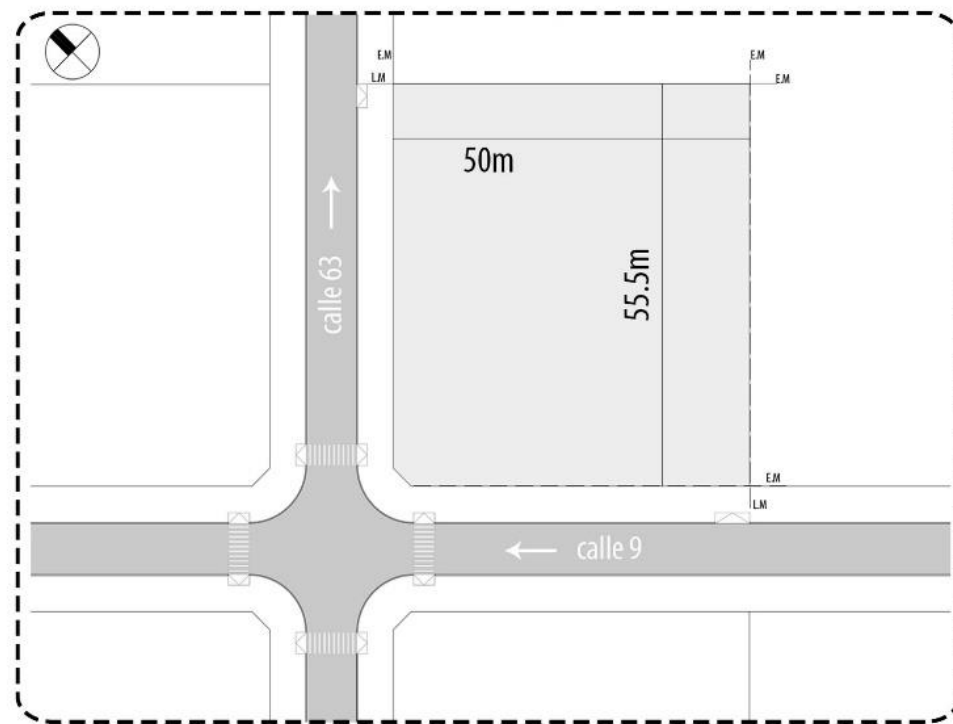

1. SITUACIÓN ACTUAL

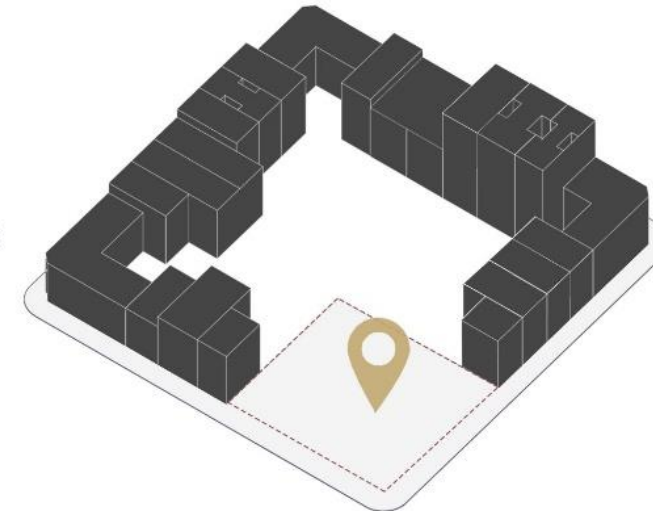

2. DENSIFICACIÓN S/ C.O.U
LOTE A INTERVENIR

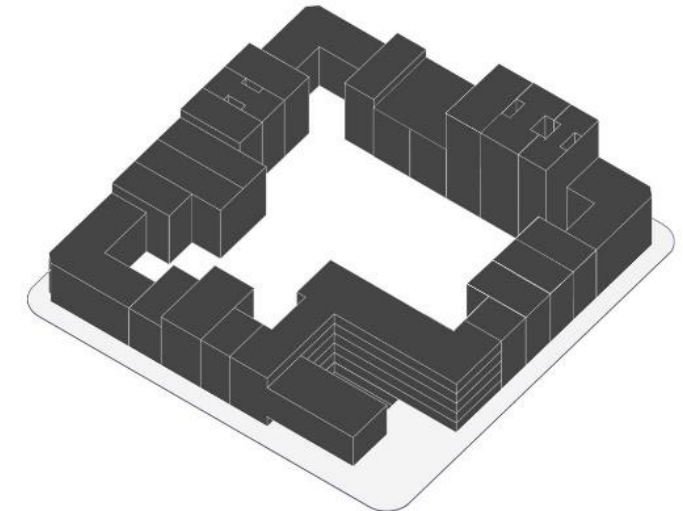

3. SITUACIÓN PROPUESTA

FORMACIÓN

. LITERATURA	.ACROBACIA Y DANZA AÉREA
. TEATRO	.PLÁSTICA (BI, TRIDIMENSIONAL)
. MÚSICA	. MEDIOS AUDIOVISUALES
. EXPRESIÓN CORPORAL	(VIDEO, PLÁSTICA Y AUDIO DIGITAL)

TEMPORALIDAD DE USOS

MODALIDAD EDUCATIVA Espacios flexibles y adaptables que sirven al funcionamiento de los ambiente de aprendizaje artístico.

MODALIDAD COMUNITARIA Actividades colectivas que integran al exterior manteniendo el ámbito educativo restringido.

MIXTA Posibilidad de integrar espacios colectivos entre visitantes y la comunidad educativa, sin alterar el funcionamiento individual de los mismos.

USUARIOS

Diversidad cultural y generacional

PERMANENTES .Alumnos
 .Profesores de cada lenguaje artístico
 .Personal administrativo y auxiliar.



TEMPORALES .Público concreto:
 a. Quienes atienden a muestras/ obras propias de la escuela.
 b. Invitados a exponer obras, brindar talleres.



.Público espontáneo: comunidad en general, proveedores de servicios.



DOMINIO

Gestionado por el Ministerio de Desarrollo y Cultura de la Provincia de Buenos Aires, de escala y alcance provincial. Como un edificio de carácter público, se encuentra abierto a toda la comunidad, cuyo objetivo será crear un organismo abierto que se convertirá en un nuevo **nodo** de actividad.

USO COMÚN

Hall acceso	150m ²
.Informes	
.Control	
Exposiciones temporales	120m ²
Bar	120m ²
Biblioteca	250m ²
Sala Auditorio	350m ²
Sala de exposiciones y eventos	550m ²
Sala de usos múltiples	112,5m ²
Patio de exposiciones	

SUBTOTAL 1652,5m²

ADMINISTRACIÓN

Alumnos	
Secretaría	
Oficina adm. s/ lenguaje	
Sala de reuniones	
Sala de profesores	
Secretaría académica	
Dirección	

SUBTOTAL 250m²

FORMACIÓN ARTÍSTICA

Aulas comunes (56,25m ²) x12u	75m ²
Aula especial danza (150m ²) x2	300m ²
Sala de ensayos	100m ²
Sala instrumental	50m ²
Espacio de trabajo abierto	112,5 m ²

SUBTOTAL 1237,5m²

APOYO

Boletería - guardado	25m ²
Sala de proyección	25m ²
Camarines artistas	50m ²
Apoyo aula taller x2	75m ²
Apoyo aula especial (30m ²)	120m ²
Office administración	50m ²
Office SUM	50m ²
Sanitarios públicos (40m ²) x3	120m ²
Sanitarios aulas (40m ²) x2	80m ²
Vestuarios aulas (25m ²) x2	50m ²
Archivo biblioteca	25m ²
Servicios generales	185m ²
Depósitos, Limpieza, Sala de máquinas	

SUBTOTAL 855m²

SUBTOTAL	3995m²
Estacionamiento	1170 m ²
30% muros - Circulaciones- Espacios de encuentro	

TOTAL 6363m²

EL PROYECTO PROGRAMA

La masa del programa se concentra longitudinalmente sobre las medianeras del terreno a través de plantas libres con flexibilidad espacial y programática; configurando en planta baja una secuencia lineal de accesos jerarquizados y expansiones que, como único espacio de contacto con el suelo, potencia el uso de su totalidad. El auditorio se articula como un volumen puro, elevado sobre la calle 63 generando un semicubierto de usos múltiples que libera de límites visuales a la planta baja y balconea hacia el patio de exposiciones en un nivel inferior.

Funcionalmente, el edificio se organiza con los programas públicos culturales desde el primer subsuelo hasta el primer nivel, conectados por una rampa desde el exterior a fin de otorgarles independencia. En pisos superiores, los espacios específicos de la escuela, generando un pase progresivo desde los sectores de mayor afluencia de público, como exposiciones, auditorio, biblioteca hasta otros de acceso semi público: administración, aulas, salas de ensayo y sala de usos múltiples.

TRASCENDER EL AULA

Además del diseño de los espacios específicos para el desarrollo de los diversos lenguajes artísticos, se cree fundamental entender que los espacios de aprendizaje del siglo XXI exceden los límites del aula, y se requiere plantear los escenarios para fomentar el intercambio entre los usuarios en todo ambiente de la escuela. De este modo, se proyectan *espacios de transición y encuentro* en cada nivel en relación al espacio de circulación, entendiendo que el ocio y la socialización también forman parte de la instancia de aprendizaje.

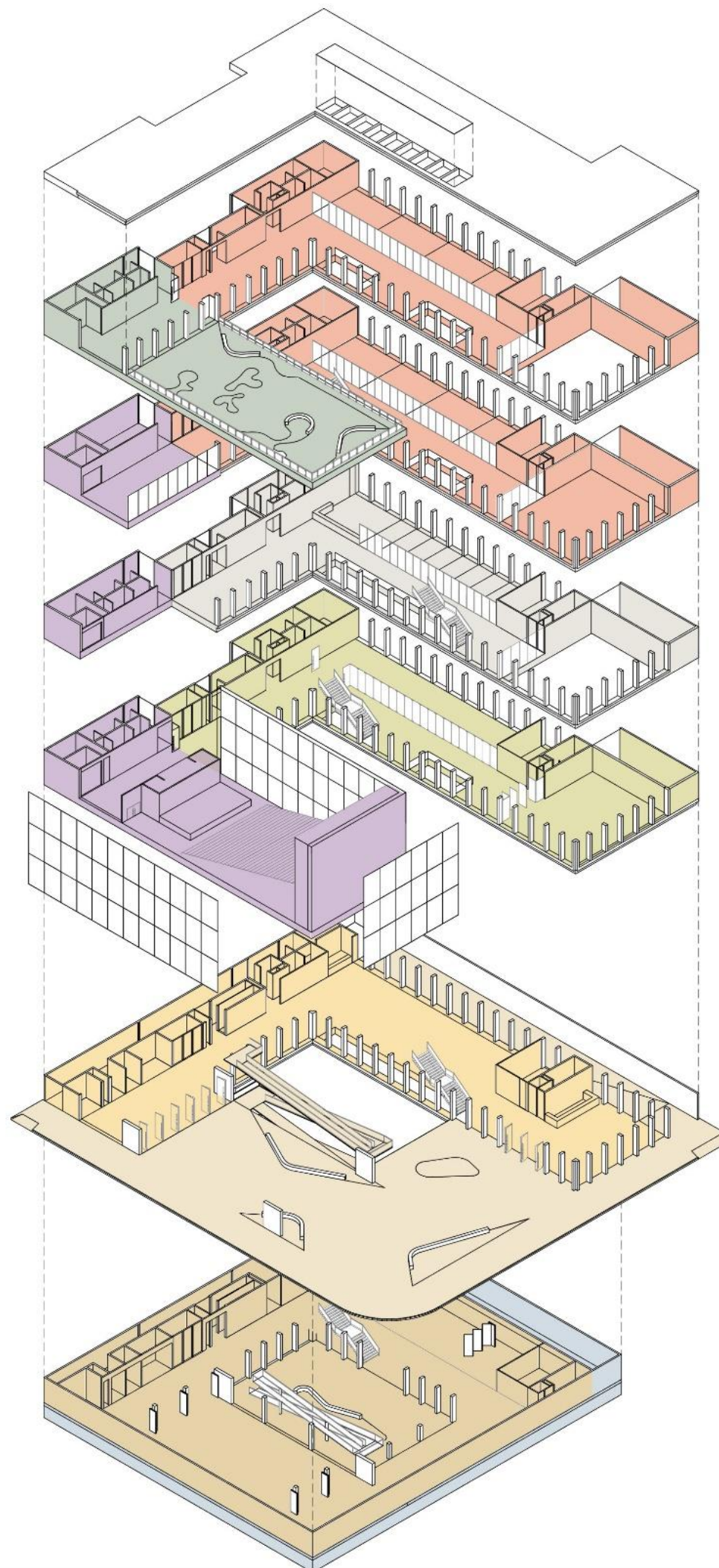

PATIO EN ALTURA

- Sala de usos múltiples
- Sanitarios y apoyo
- Terraza mirador

4° NIVEL AULAS

- 4 Aulas taller flexibles
- Apoyo y guardado
- Sanitarios y vestuarios alumnos

3° NIVEL AULAS

- 4 Aulas taller flexibles + apoyo
- Sala especial en doble altura
- Sanitarios y vestuarios alumnos

2° ADMINISTRACIÓN

- Atención alumnos
- Oficinas administración
- Sala de profesores
- Sala de reuniones
- Oficina secretaría académica
- Oficina director
- Kitchenette y sanitario profesores

SALA AUDITORIO

- Foyer / Antesala
- Sala principal
- Boletería y guardado
- Sanitarios y camarines
- Sala de ensayos e instrumental

1° BIBLIOTECA

- Sala especial en doble altura
- Mesa de entrada
- Zona de lectura
- Estantería abierta
- Archivo general
- Sanitarios alumnos

PLANTA BAJA

- Mesa de entrada
- Puesto informativo
- Puesto control
- Bar / Kiosco
- Cocina
- Sanitarios públicos
- Exposiciones temporales

PLAZA DE ACCESOS

- Rampa hacia primer nivel y subsuelo
- Acceso desde semicubierto
- Acceso desde plaza
- Acceso de servicio sobre 63
- Acceso vehicular sobre 9

-1° PATIO

- Rampa hacia planta baja
- Sala de exposiciones permanentes / eventos
- Aulas taller flexibles
- Espacio de trabajo abierto
- Patio

-2° ESTACIONAMIENTO

- Estacionamiento vehicular 47 autos
- Depósitos generales y salas de máquinas

EL PROYECTO

MEMORIA PROYECTUAL

CONFIGURACIÓN AULAS - TALLER: FLEXIBILIDAD Y VERSATILIDAD

Para el armado de los espacios de aprendizaje -aulas taller - se toma como módulo base 7,50 m, considerando que cada alumno requiere aproximadamente un mínimo de 1,60 m². De este modo se plantean módulos flexibles que puedan adaptarse según requiera el lenguaje artístico. Las aulas se dividen y se unen mediante el movimiento de paneles móviles y de mobiliario a medida. Así, el aprendizaje puede darse dentro del módulo de 30 alumnos, o integrando hasta 4 grupos a través de la ampliación del módulo base y de la utilización del módulo de expansión.

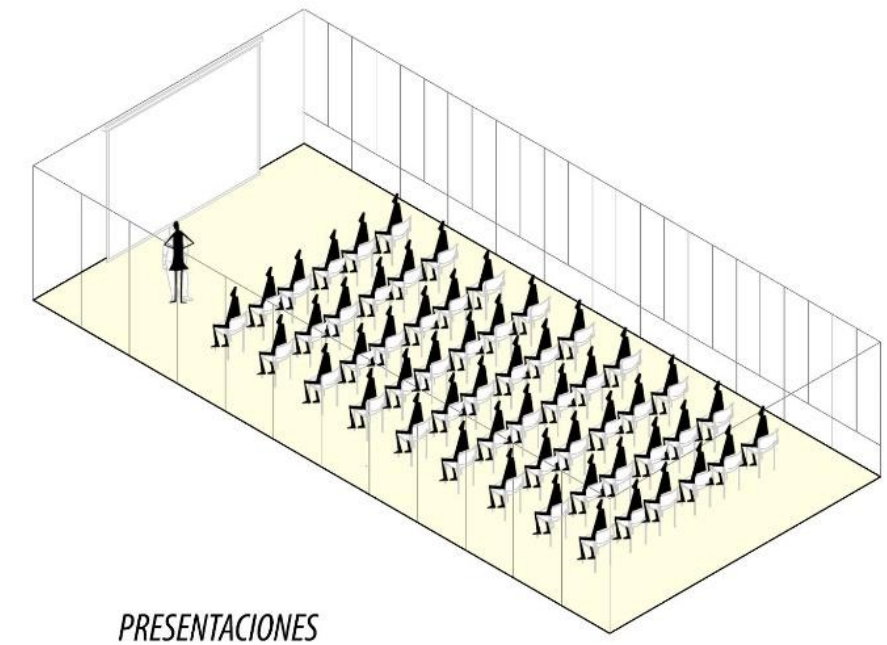
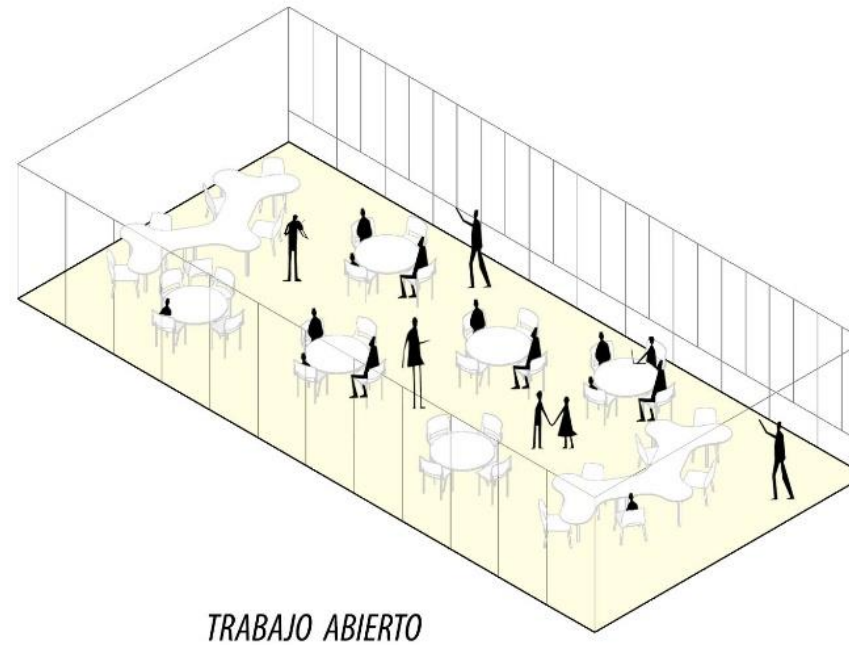
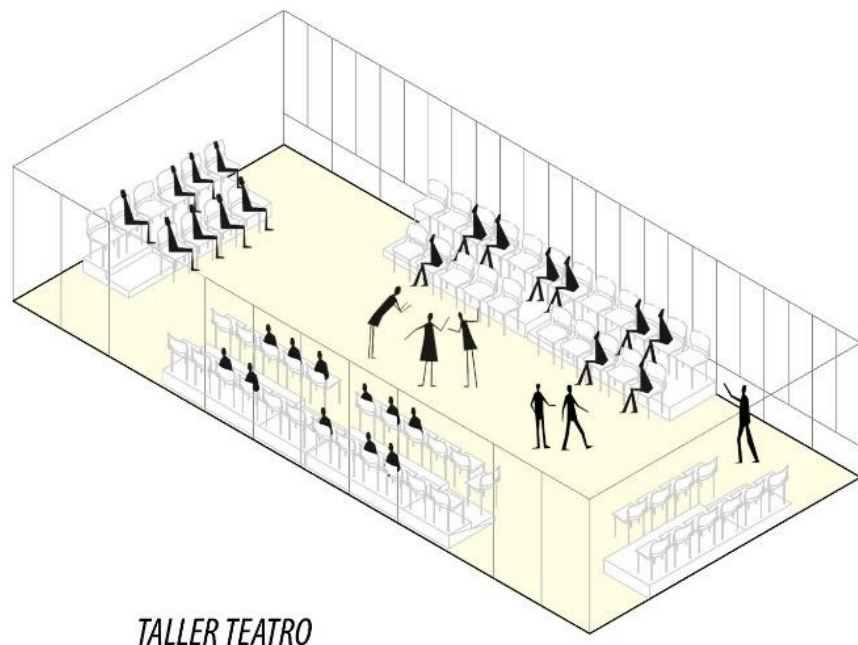
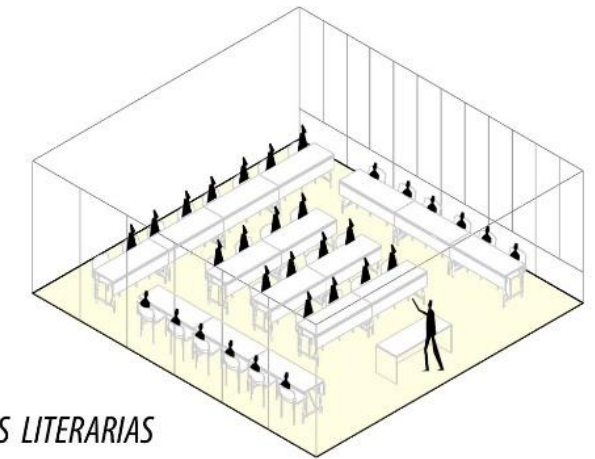
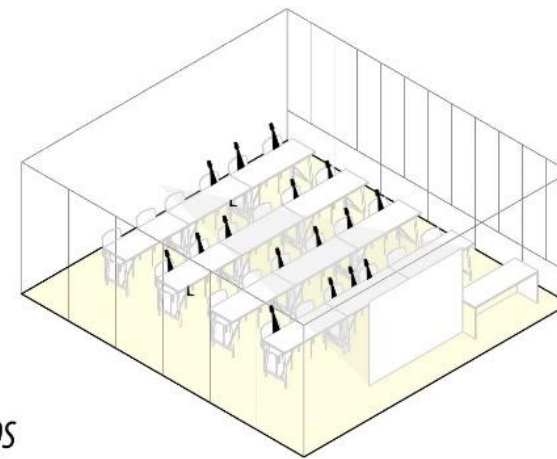
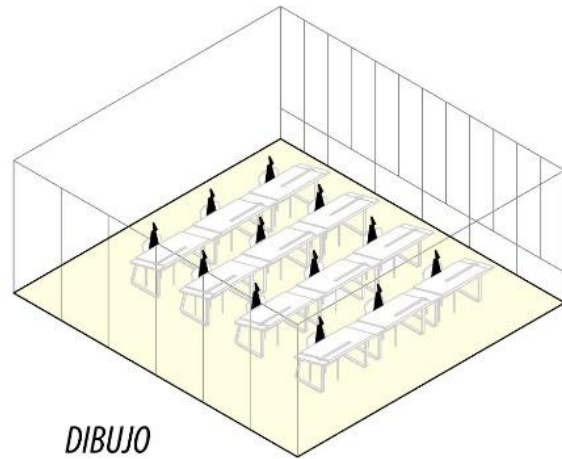
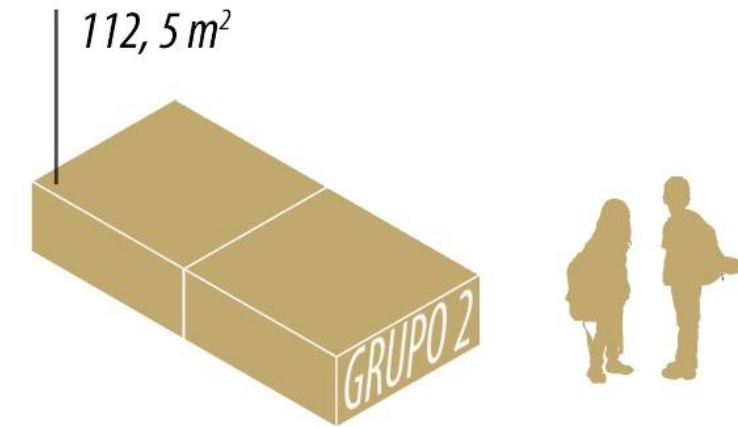

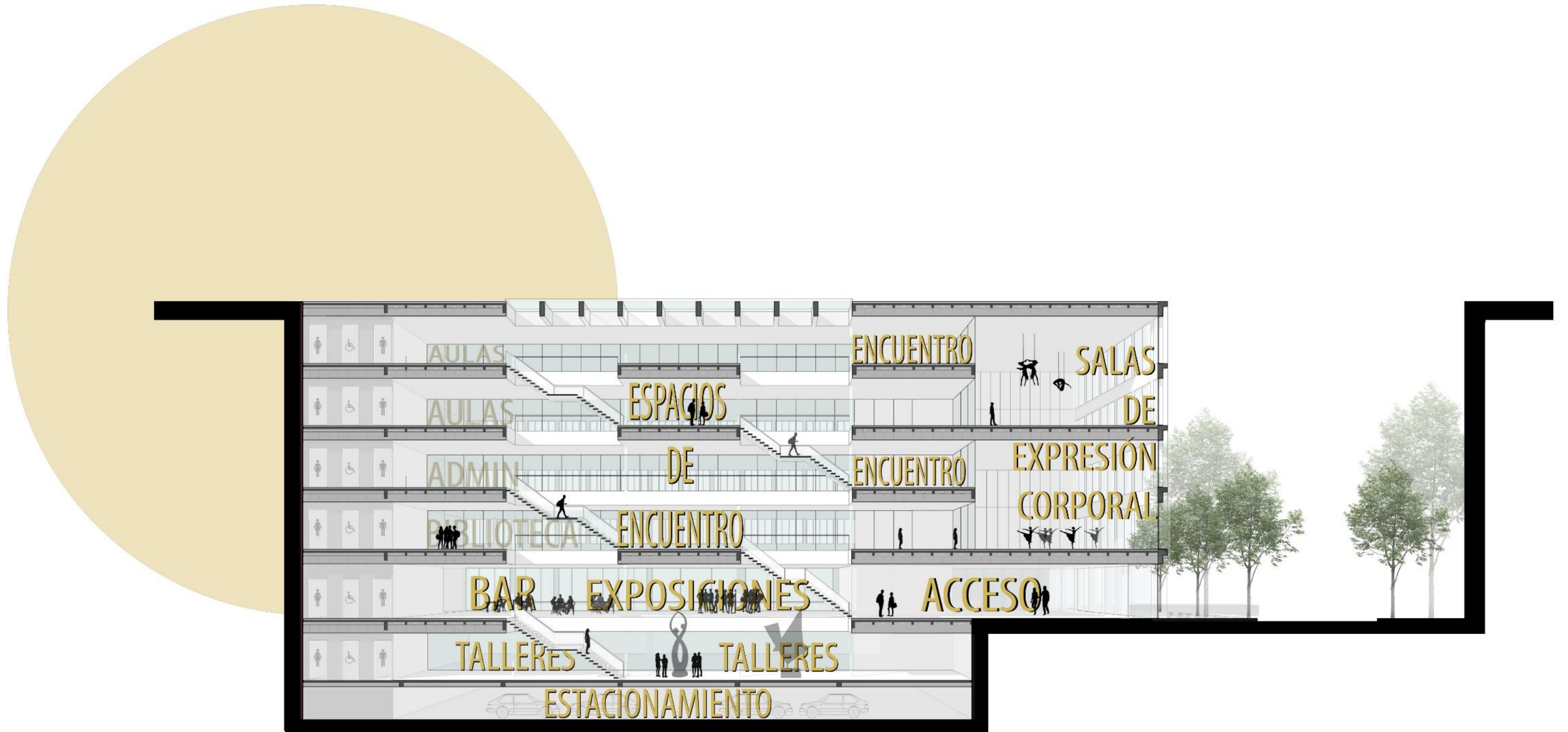



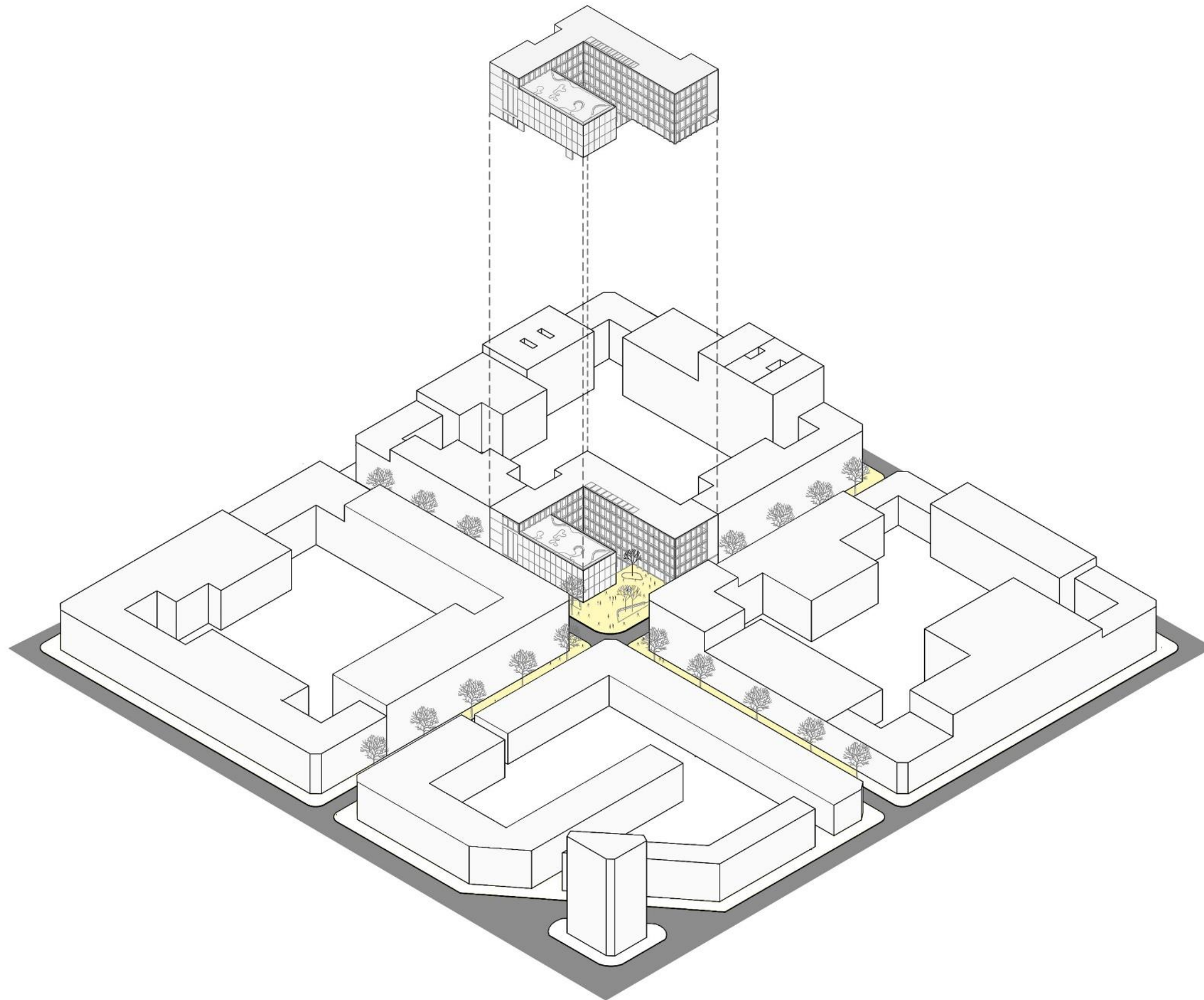

DENSIFICACIÓN DE
MANZANA s/ C.O.U

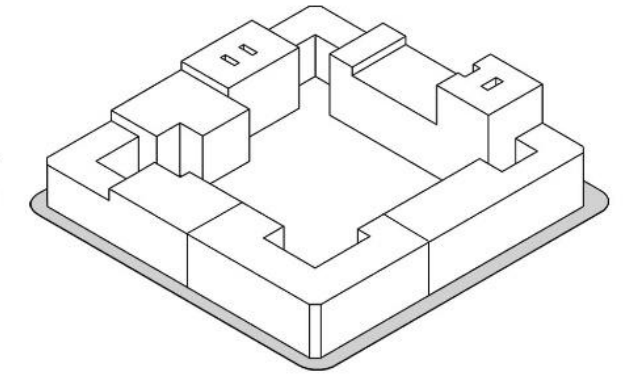

RETRACCIÓN DE FACHADA
LIBERANDO EL CERO

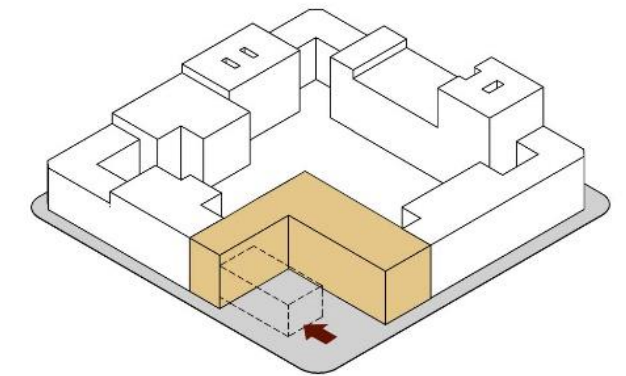

VACÍOS PROPIOS
DEL EDIFICIO

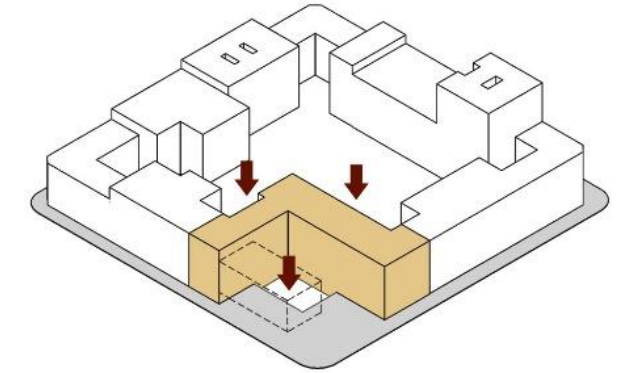

SEMICUBIERTO SOBRE
PLAZA DE ACCESOS

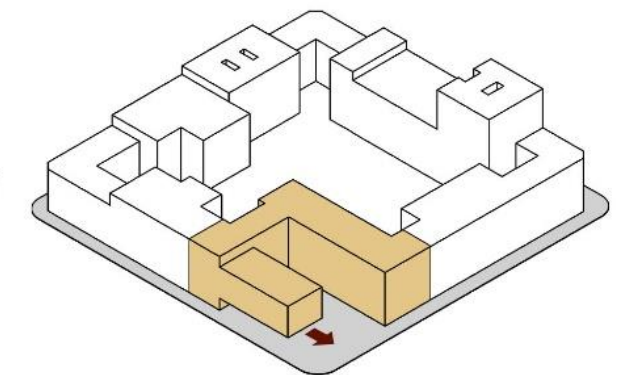

EL PROYECTO MEMORIA PROYECTUAL

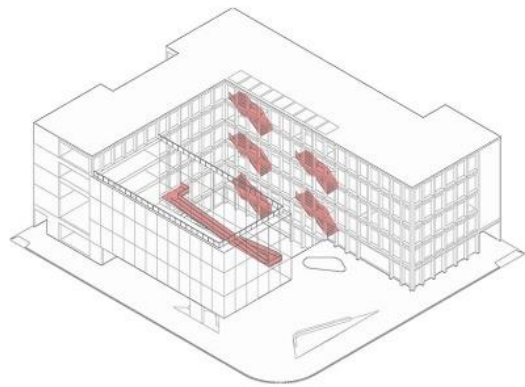

CIRCULACIONES
ESPACIALES

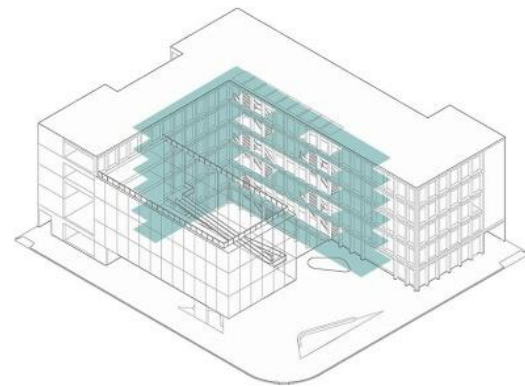

CIRCULACIONES
HORIZONTALES

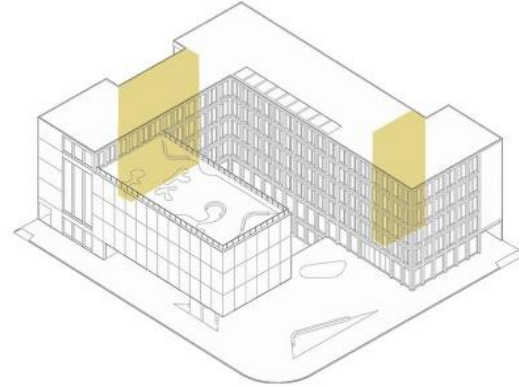

NÚCLEOS DE CIRCULACIÓN

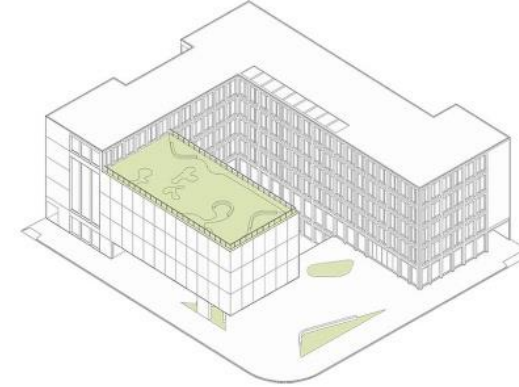

ÁREAS VERDES

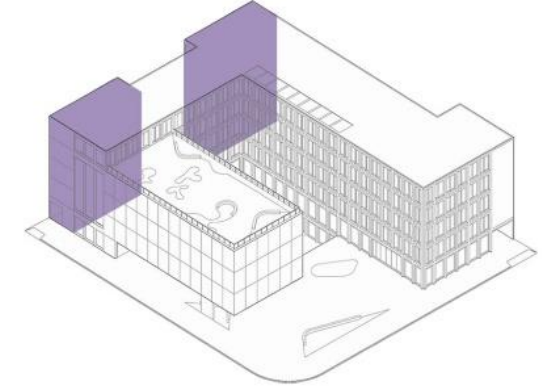

NUCLEOS
HÚMEDOS



CORTE ESQUEMÁTICO TRANSICIONES

TRANSICIONES

< La arquitectura debía transformar los límites rígidos y bien definidos en transiciones suaves, agradables, que hicieran posible las relaciones naturales entre personas > (Eyck, 2008. "In between", p.44.)

El edificio se presenta como nuevo lugar de encuentro en el área central de la Ciudad que mediante el arte, la música, la danza, el teatro y la literatura, dinamiza su vida fortaleciendo su tejido social y cultural.

La posición urbana seleccionada consiste en la liberación de una porción del terreno con el motivo de situar allí un *espacio de carácter público*, que reconozca y dialogue con el entorno y dote al proyecto de un área de encuentro y disfrute.

Este servirá como un espacio favorable para la ejecución de eventos culturales, plurales y abiertos a toda la comunidad que estimulen el intercambio, la interacción y que fomenten la experiencia vivencial de los usuarios con este nuevo ámbito.

El programa potencia la interrelación de todos los espacios públicos en una plaza, *explanada*, con la intención de explotar al máximo las conexiones con el sector cultural y la comunidad. Desde este nivel de acceso se vivencian todas las actividades culturales que vinculan a estudiantes y visitantes del edificio facilitando el intercambio sin perder la independencia de usos según se requiera.

ESPACIO PÚBLICO COMO REGENERADOR URBANO

La apertura en la planta cero refleja la posición del proyecto ante la comunidad como un *edificio de carácter público* respondiendo a su ubicación de esquina de la cuadra. La explanada de accesos propone a su vez espacios de estanqueidad y circulaciones, semicubiertos y al aire libre, potenciando la realización de diversas actividades comunitarias, como por ejemplo ferias barriales, exposiciones, festividades como también encuentros espontáneos entre vecinos y actividades de grupos culturales independientes, una situación que se ve frecuentemente en la Ciudad.

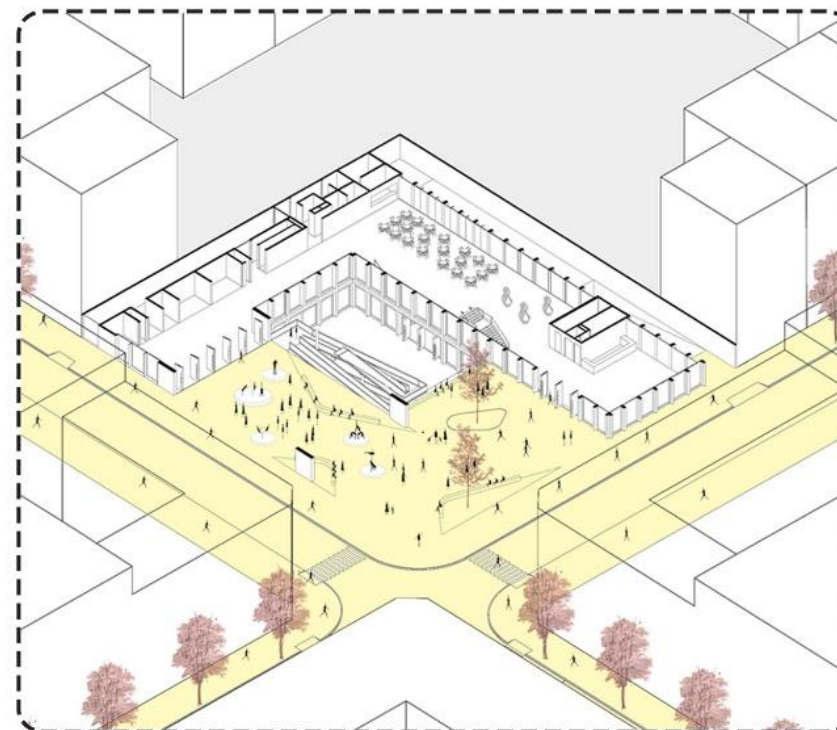
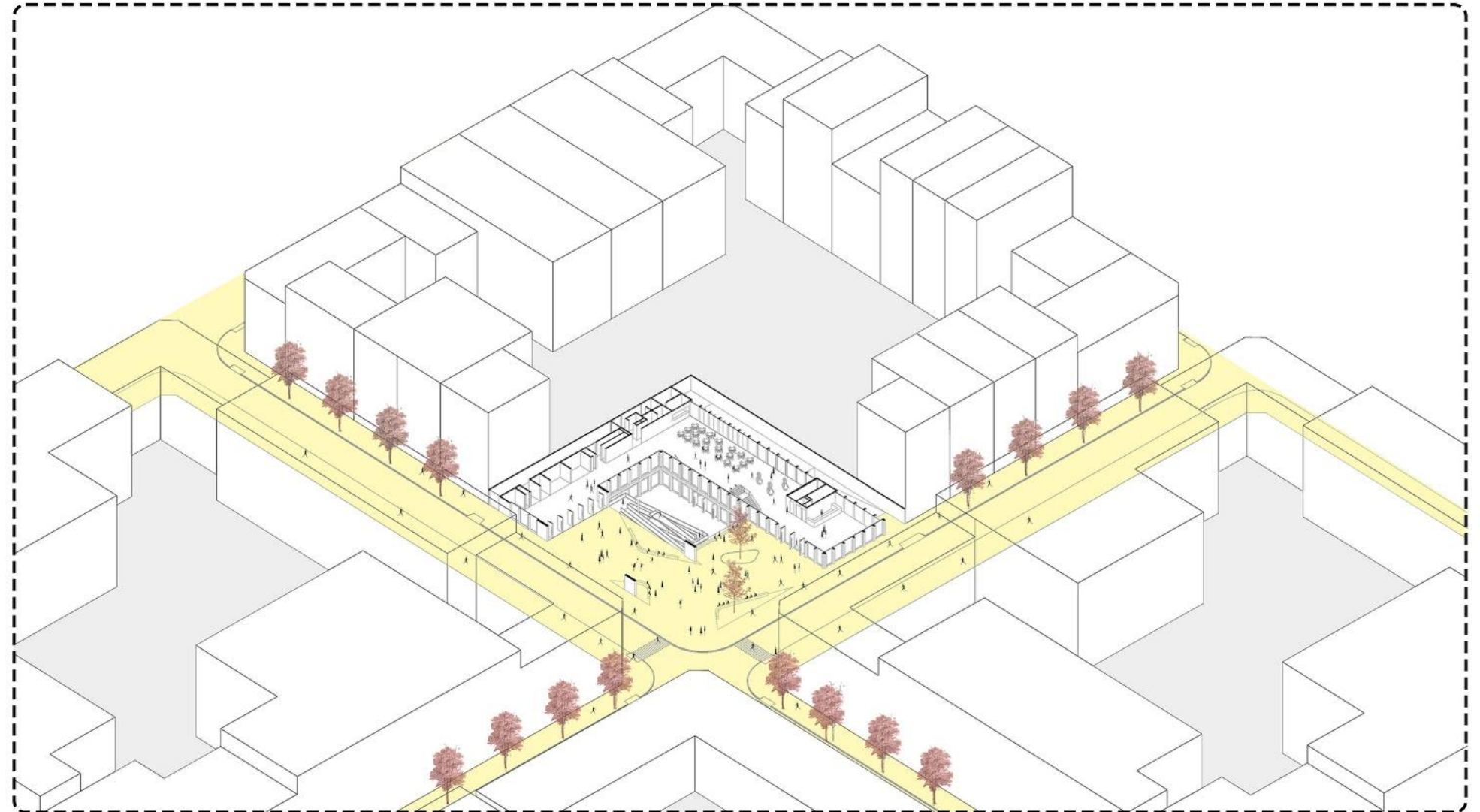

Exposiciones teatro, danza.

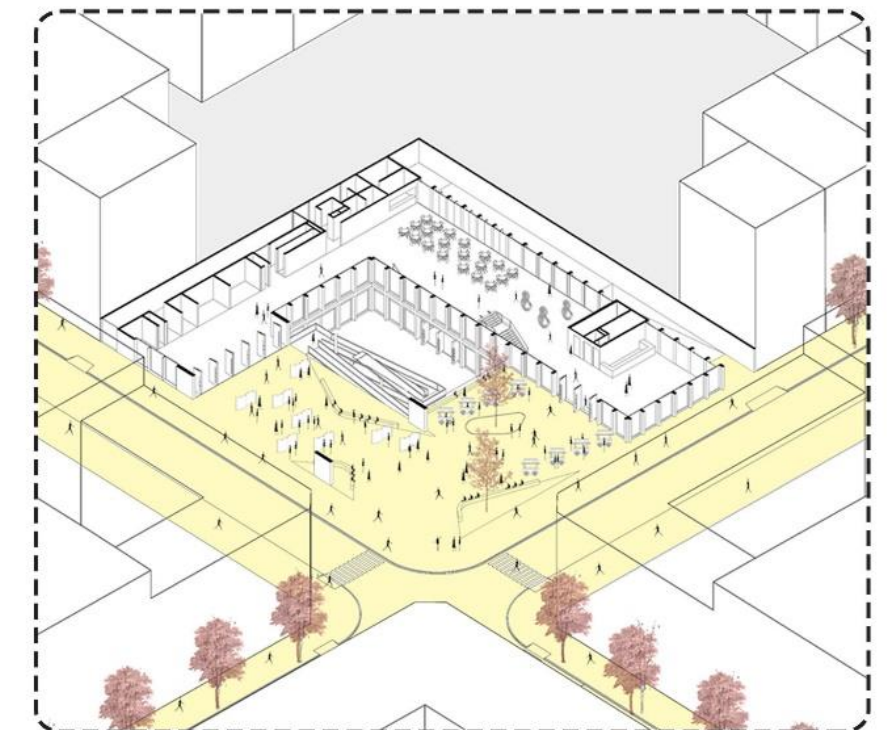

Exposiciones artísticas y ferias.

PLANTA BAJA



Esc 1:250

0 1 2.50m 5m

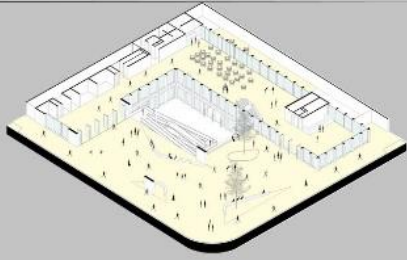

A-A

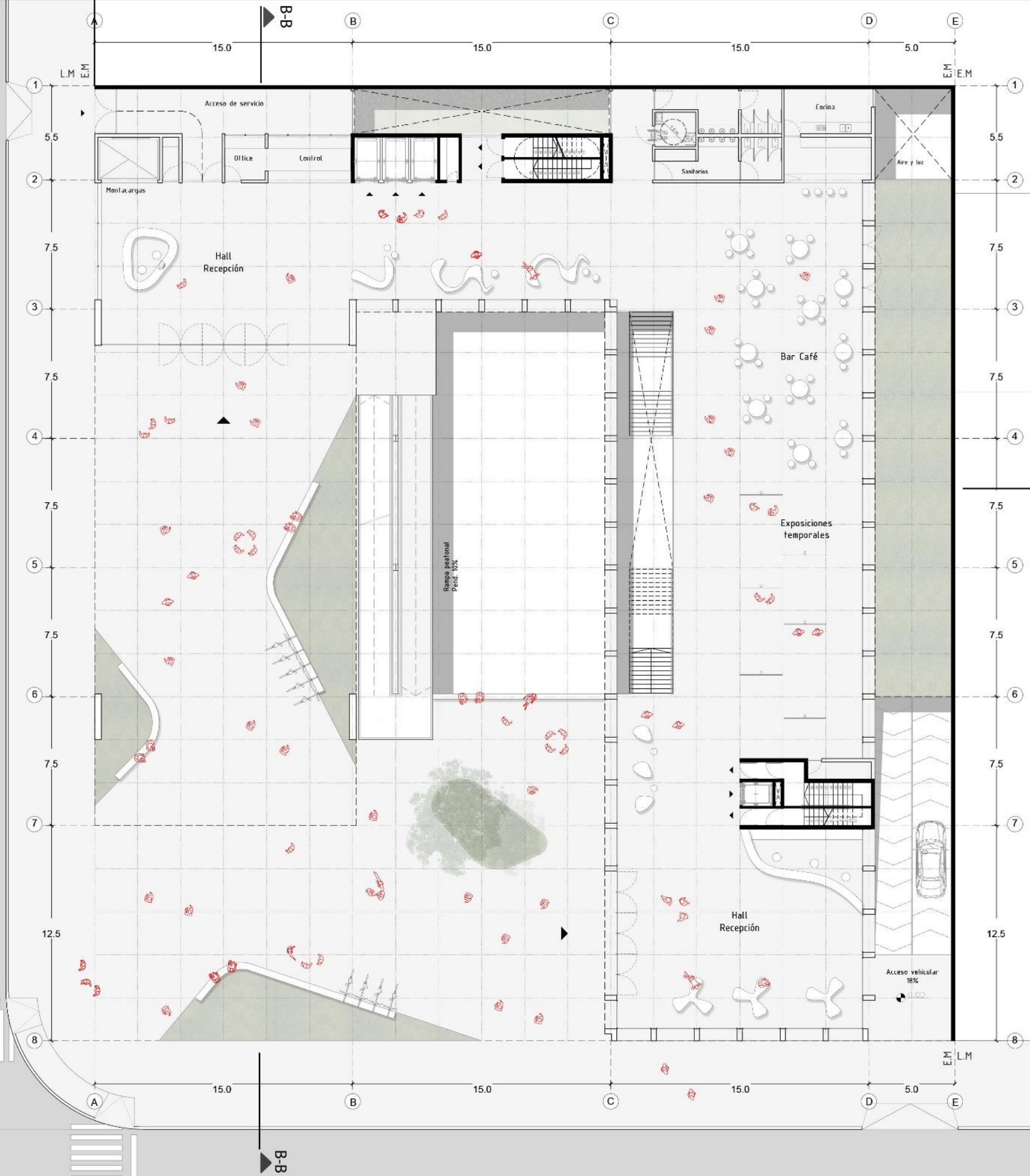

A-A

PLANTAS 2º SUBSUELO



Esc 1:250

0 1 2.50m 5m

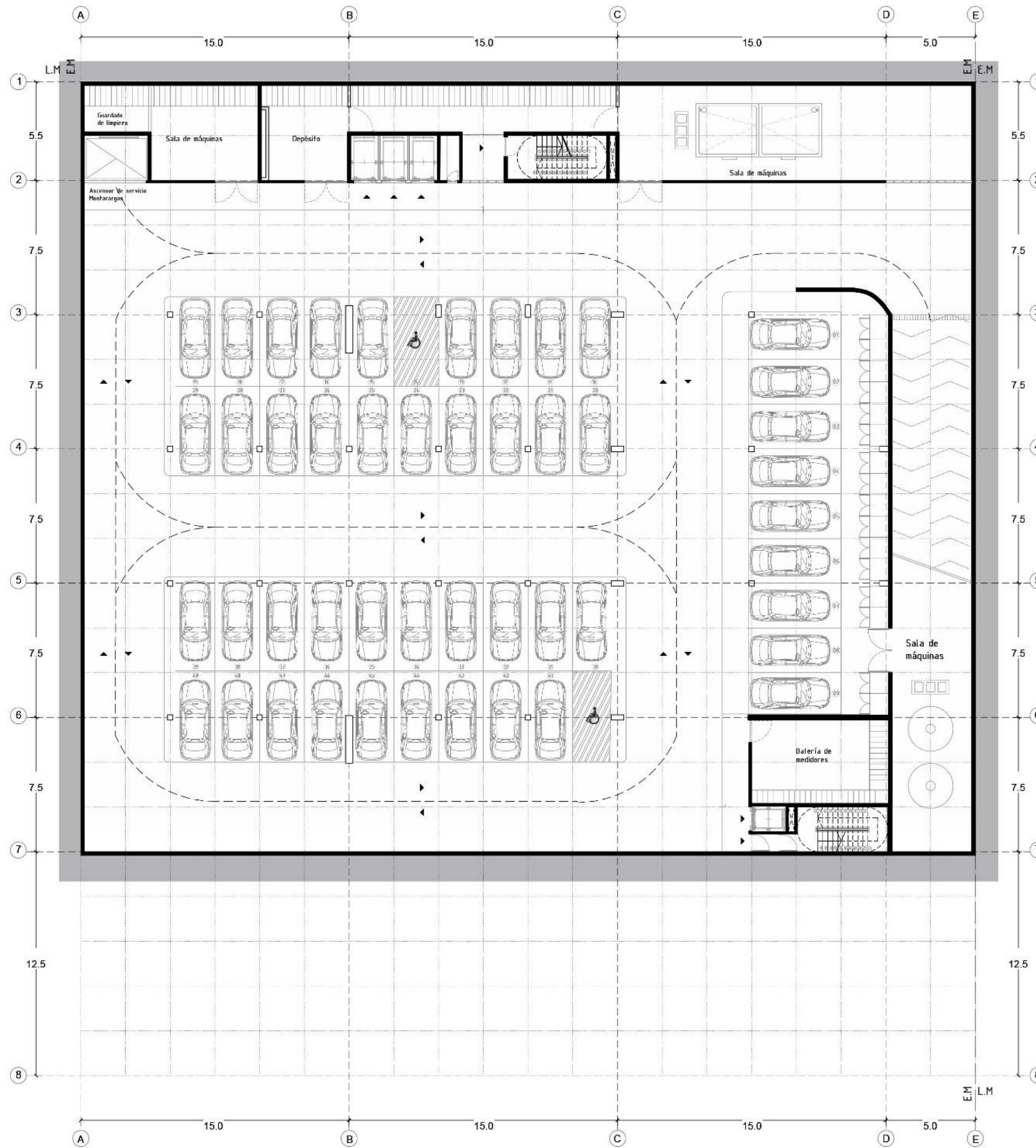
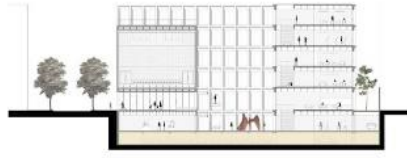

PLANTAS 1º SUBSUELO



Esc 1:250

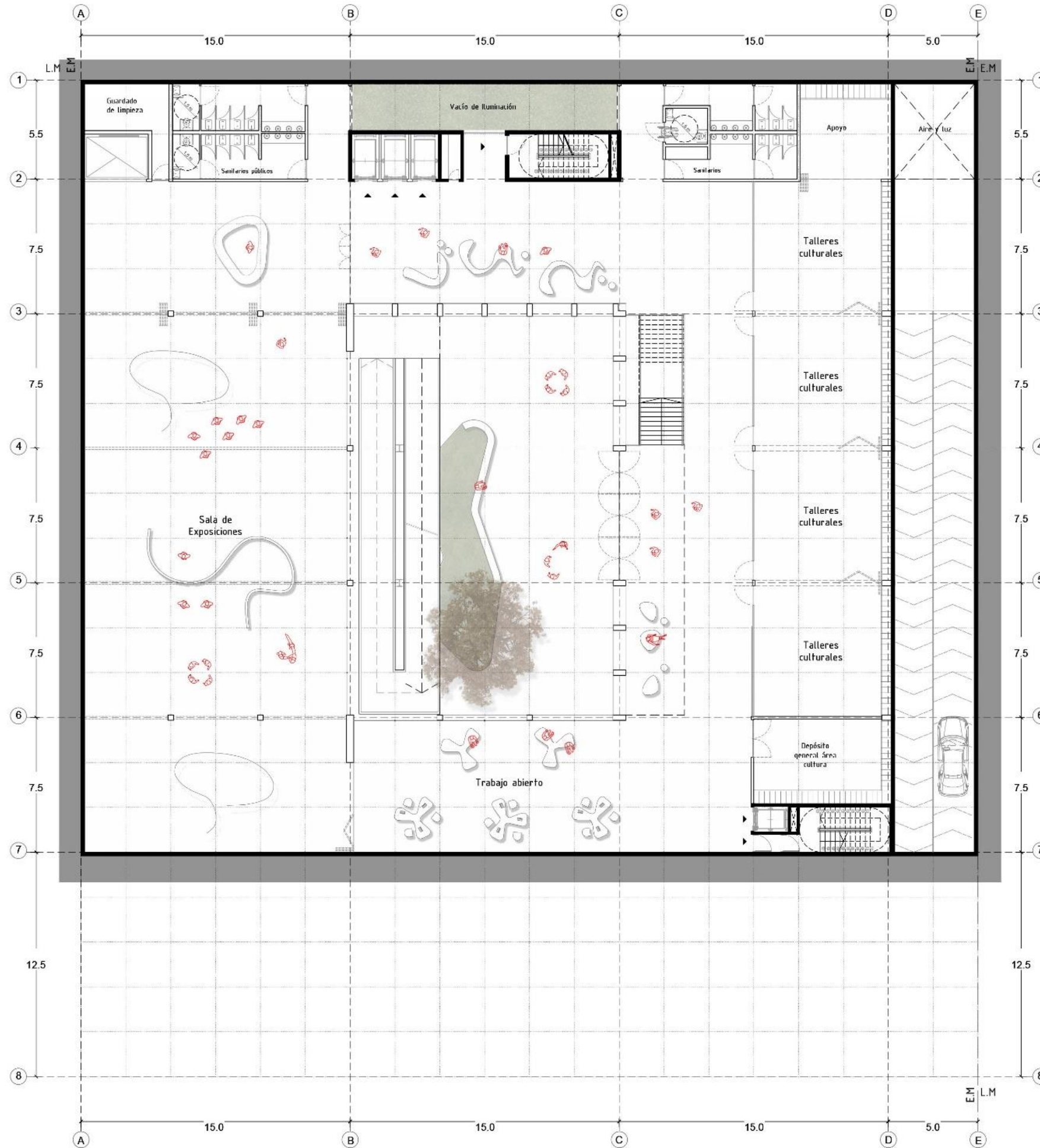
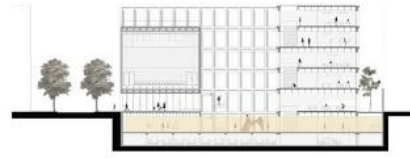

PLANTAS 1º NIVEL



Esc 1:250

0 1 2.50m 5m

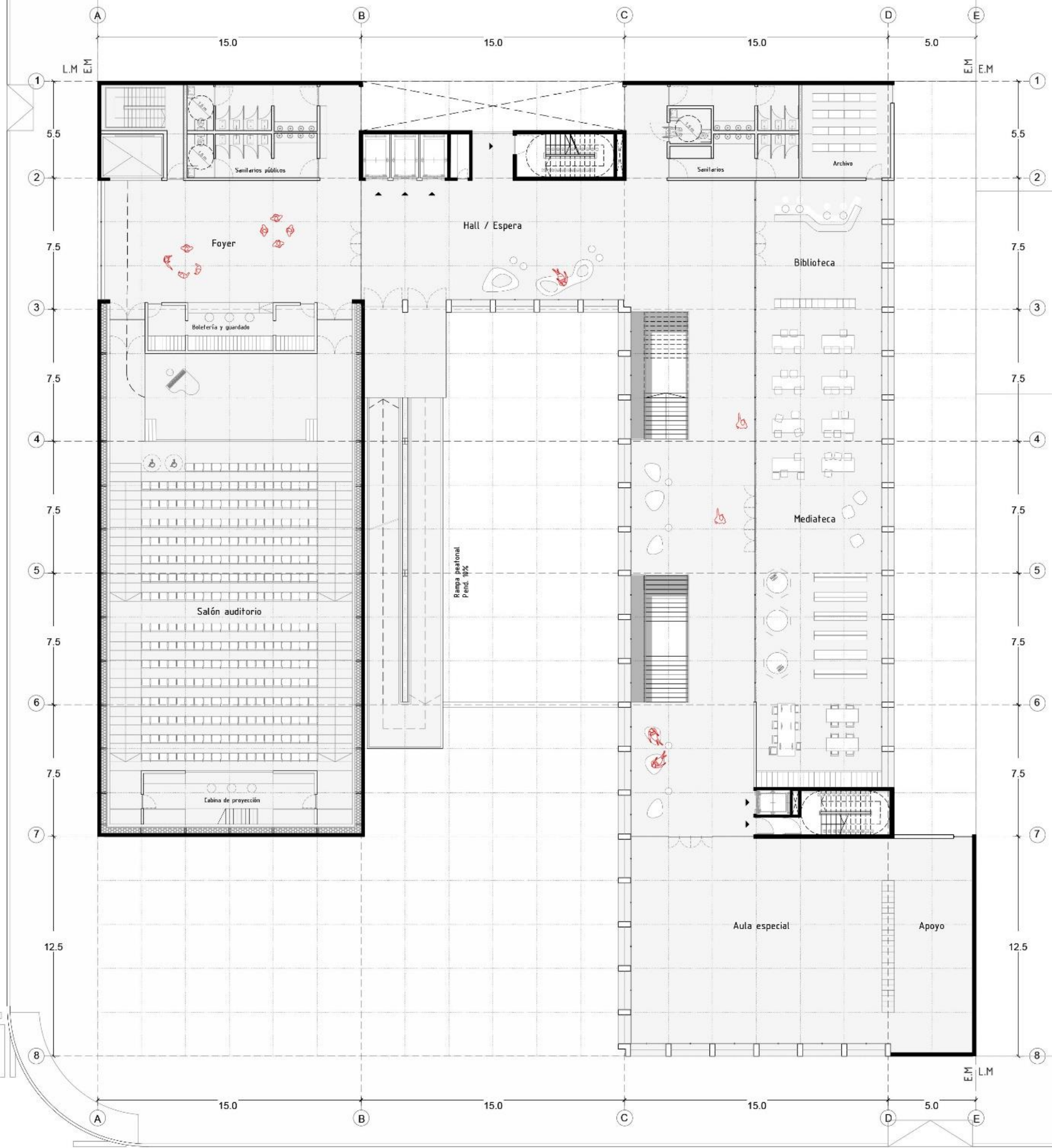

PLANTAS 2º NIVEL



Esc 1:250

0 1 2.50m 5m

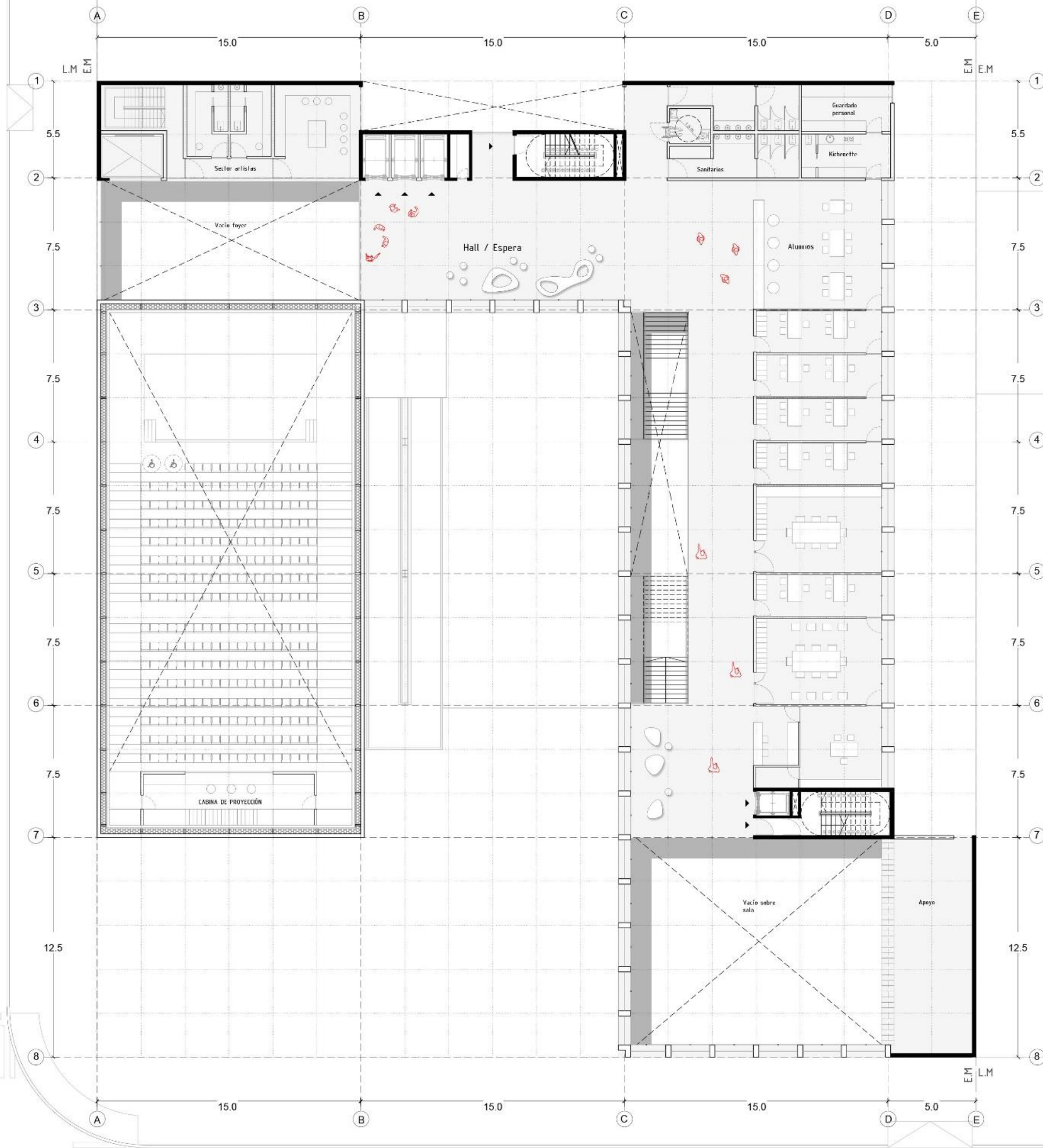

PLANTAS 3º NIVEL



Esc 1:250

0 1 2.50m 5m

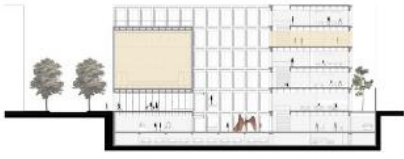

PLANTAS 4º NIVEL



Esc 1:250

0 1 2.50m 5m

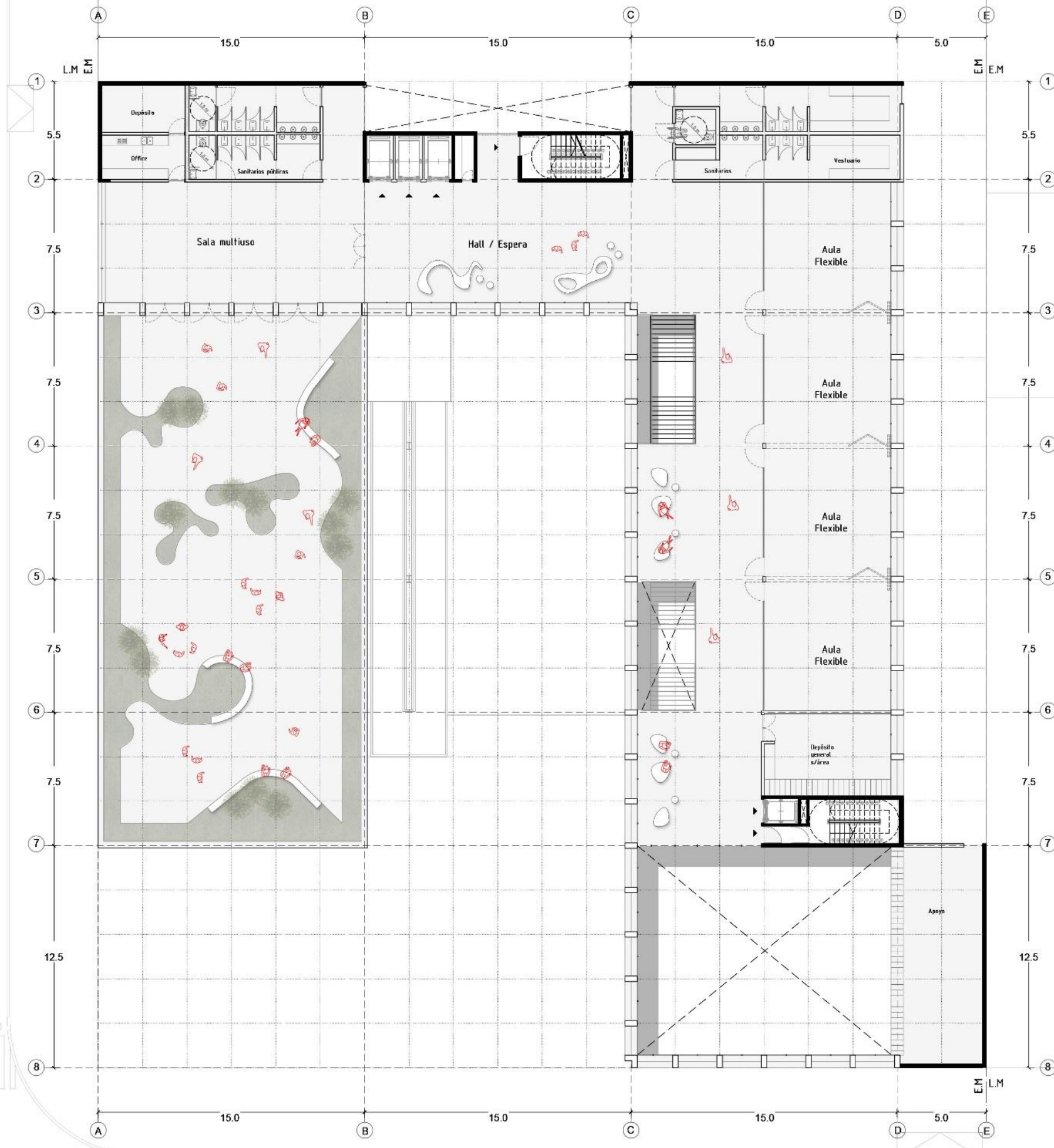
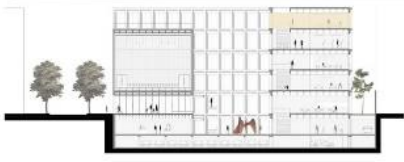

PLANTA DE TECHOS



+20,27m

Esc 1:250

0 1 2.50m 5m

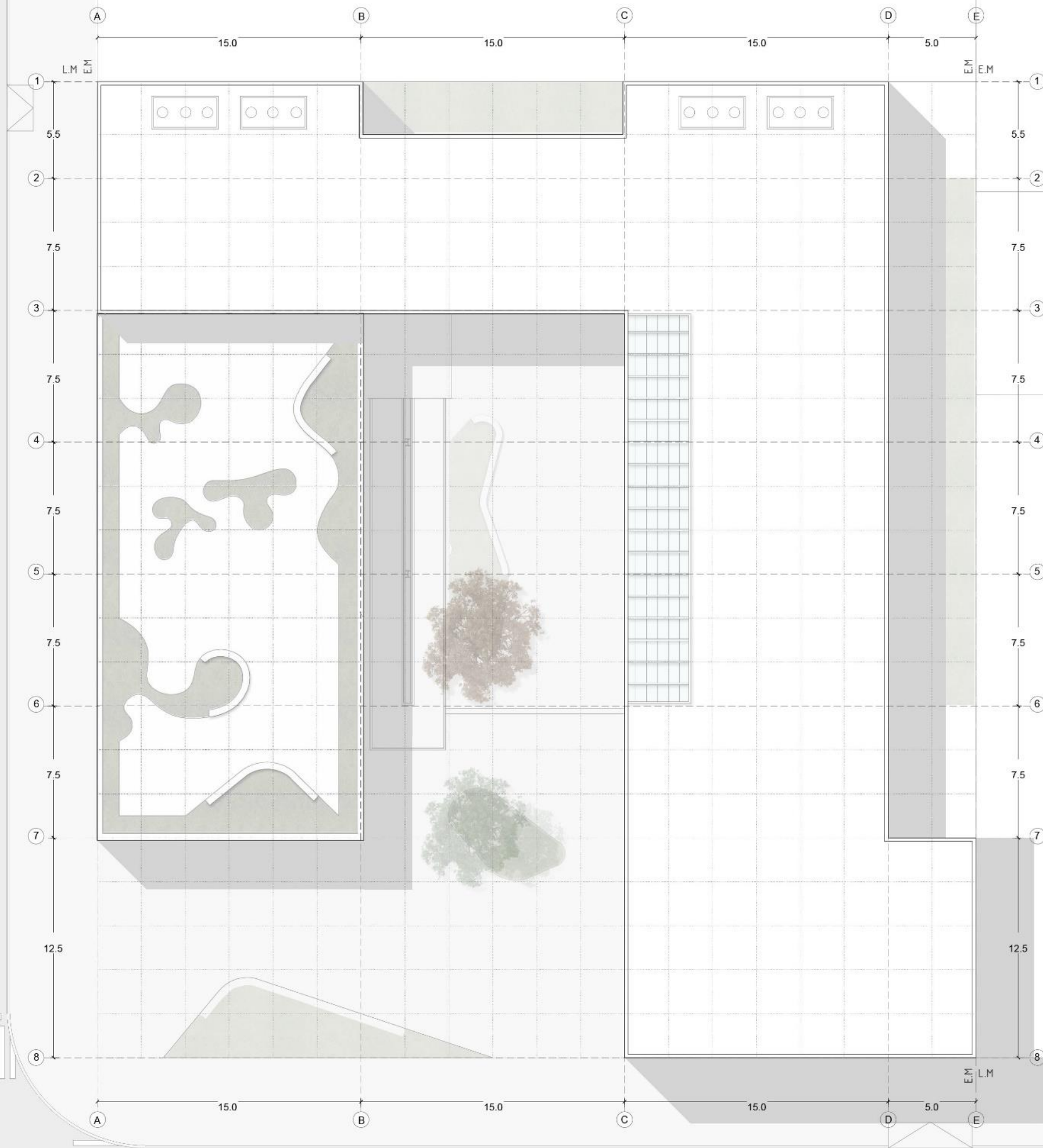

CORTES A-A

Esc 1:250

0 1 2.50m 5m

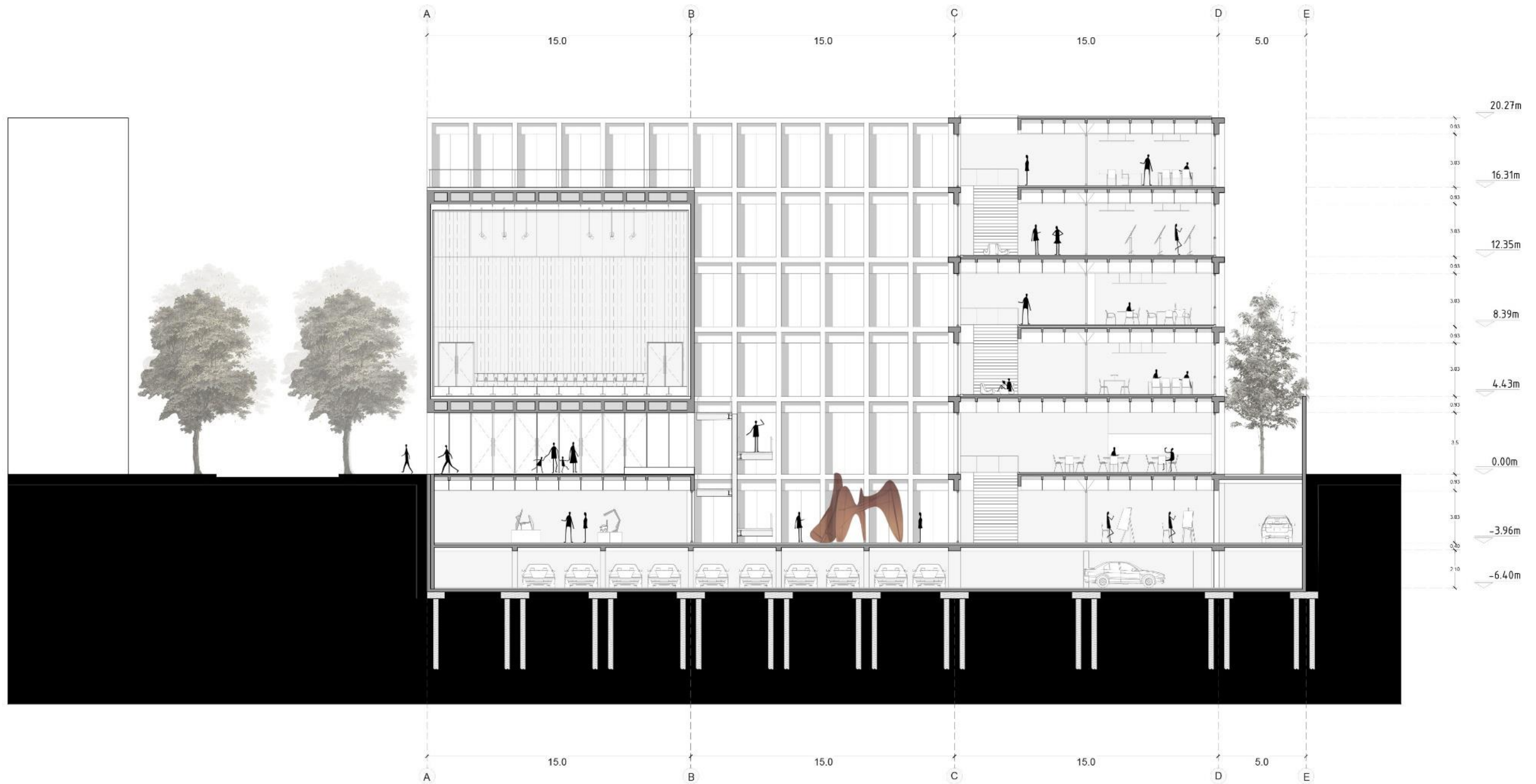
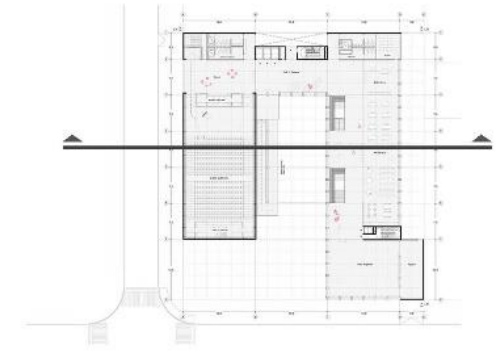

CORTES B-B

Esc 1:250

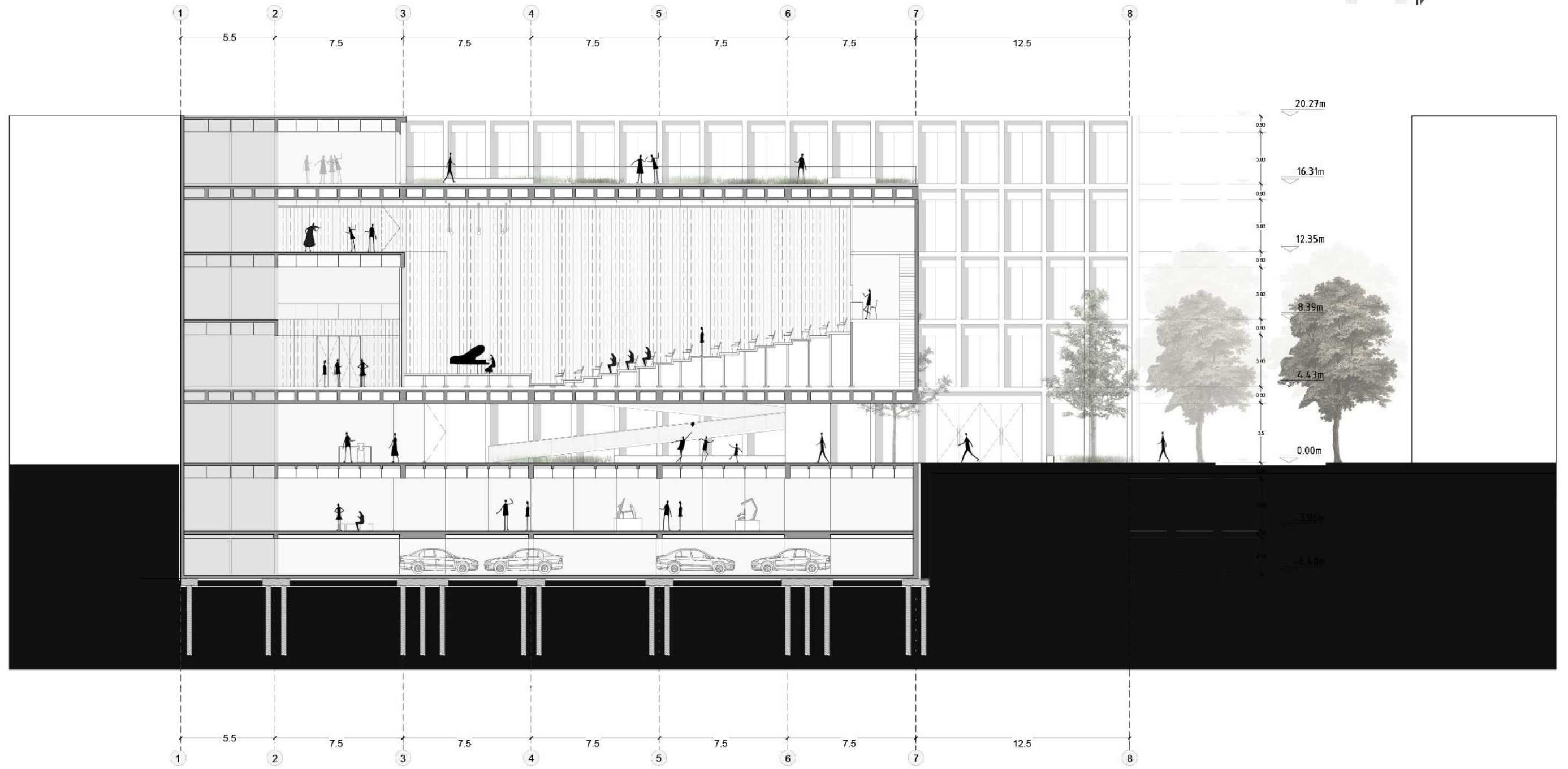
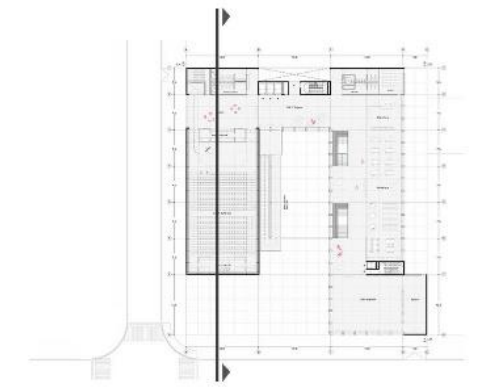

VISTAS DESDE CALLE 9

Esc 1:250

0 1 2.50m 5m

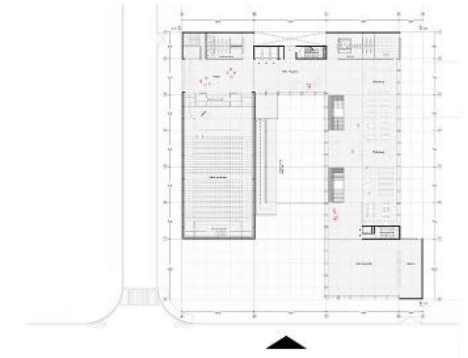

VISTAS DESDE CALLE 63

Esc 1:250

0 1 2.50m 5m

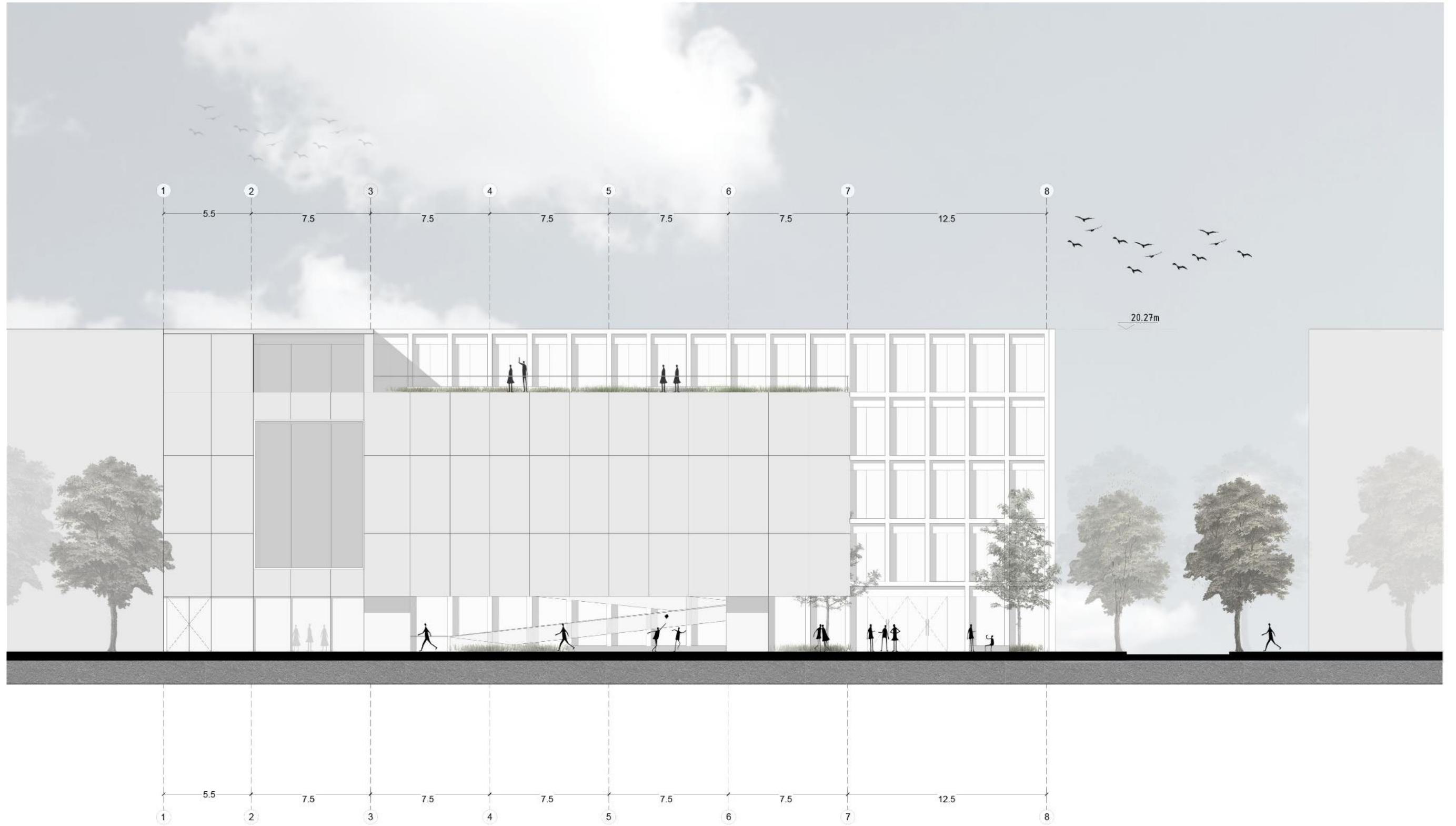

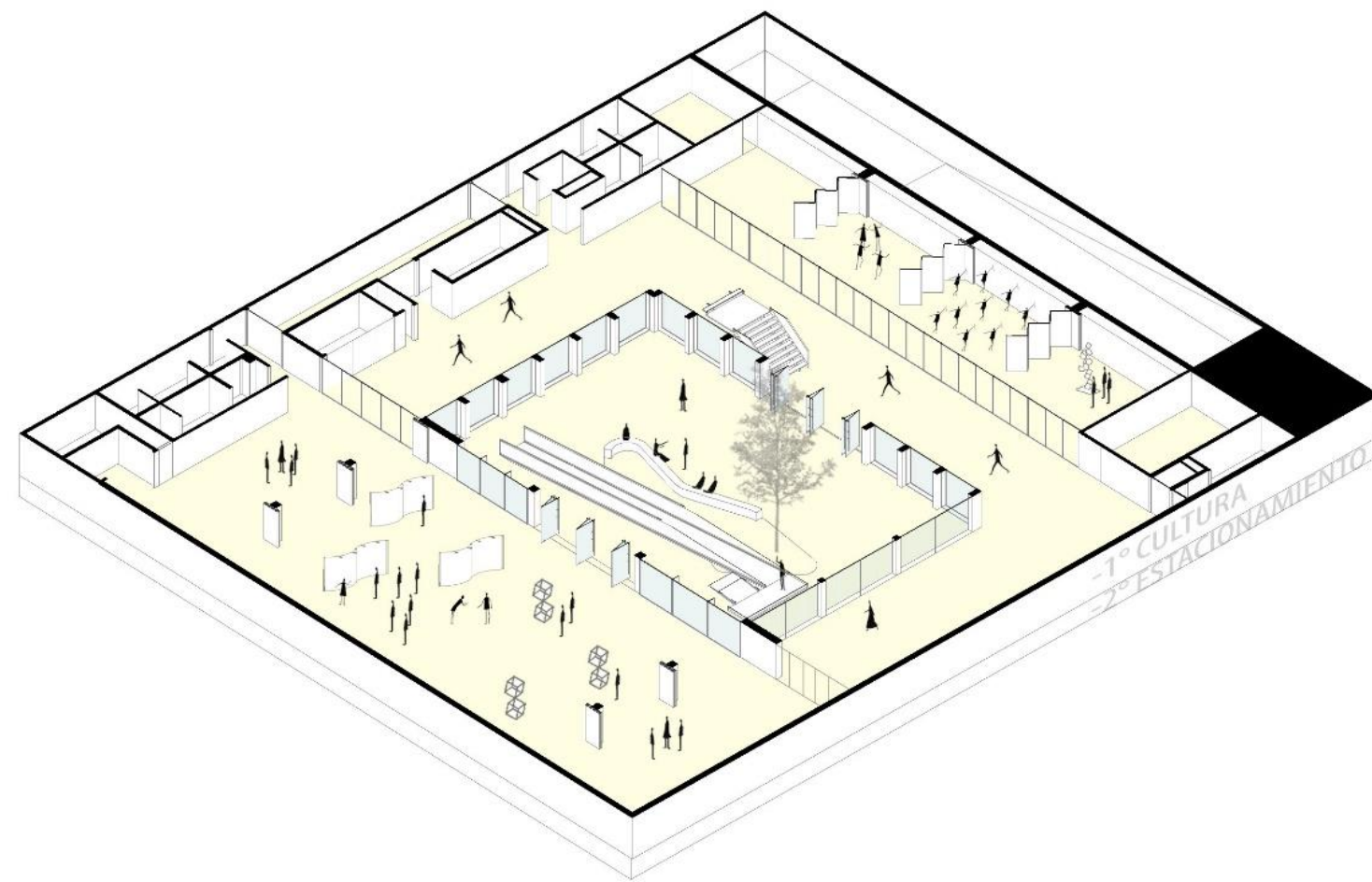

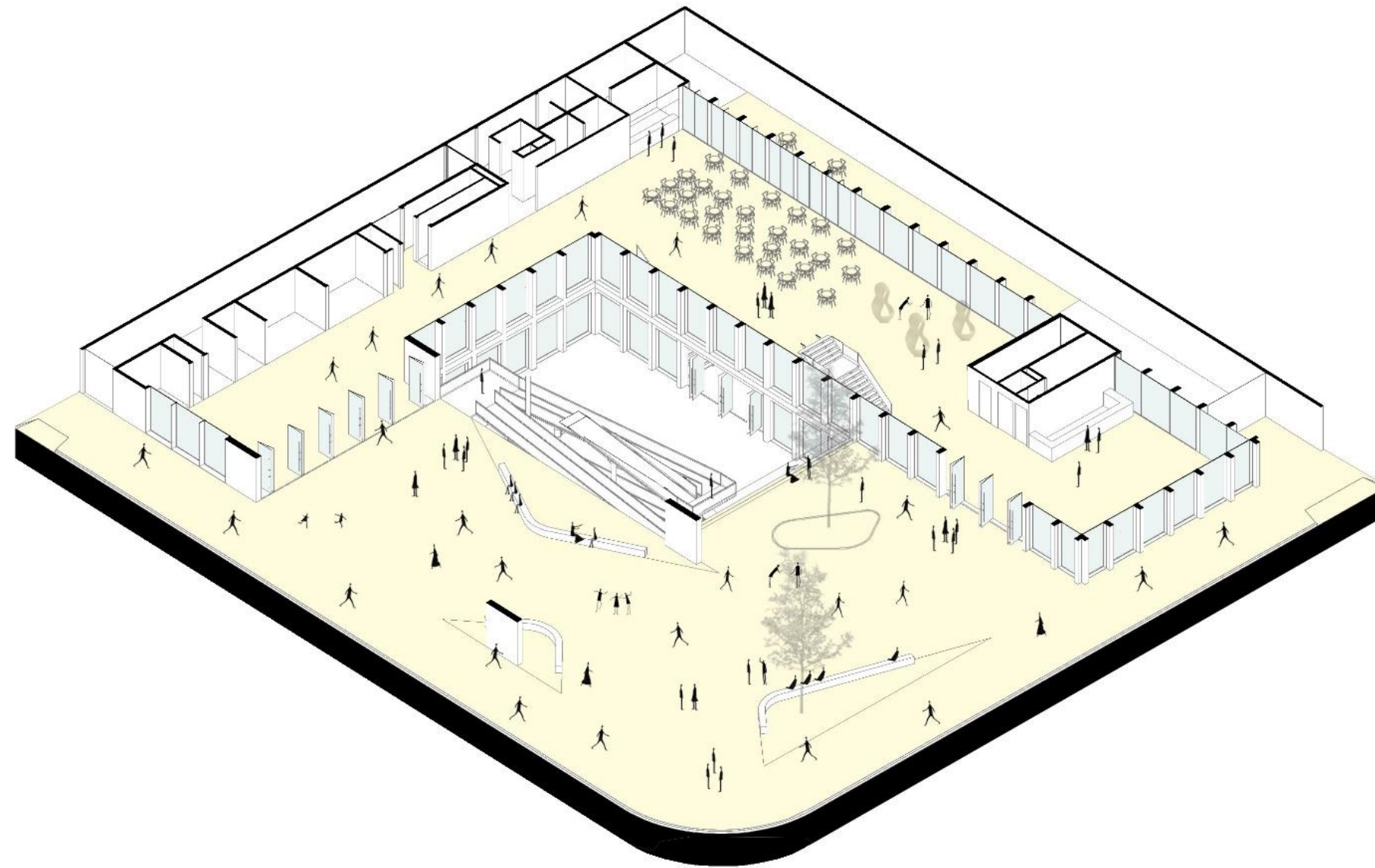

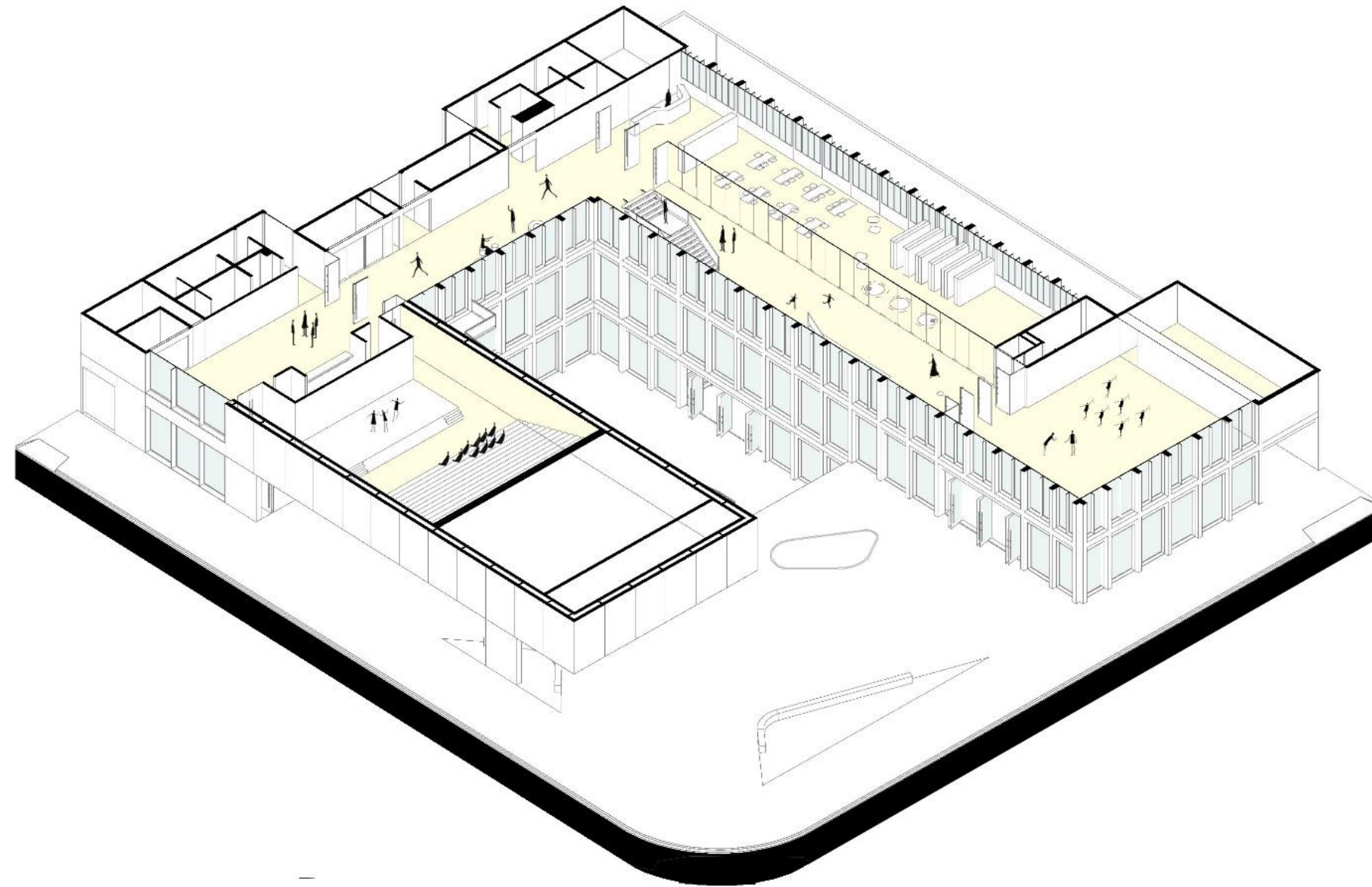

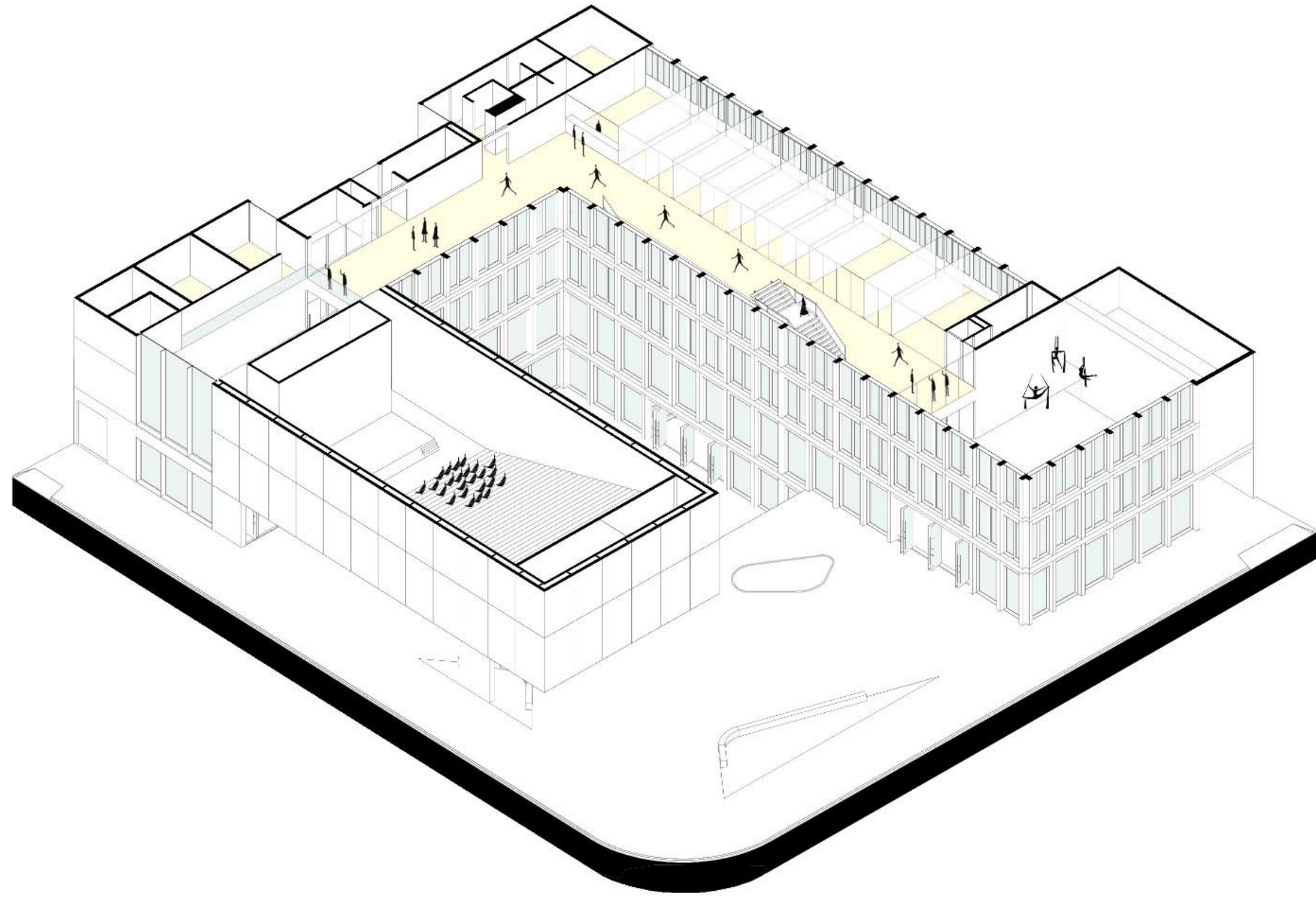

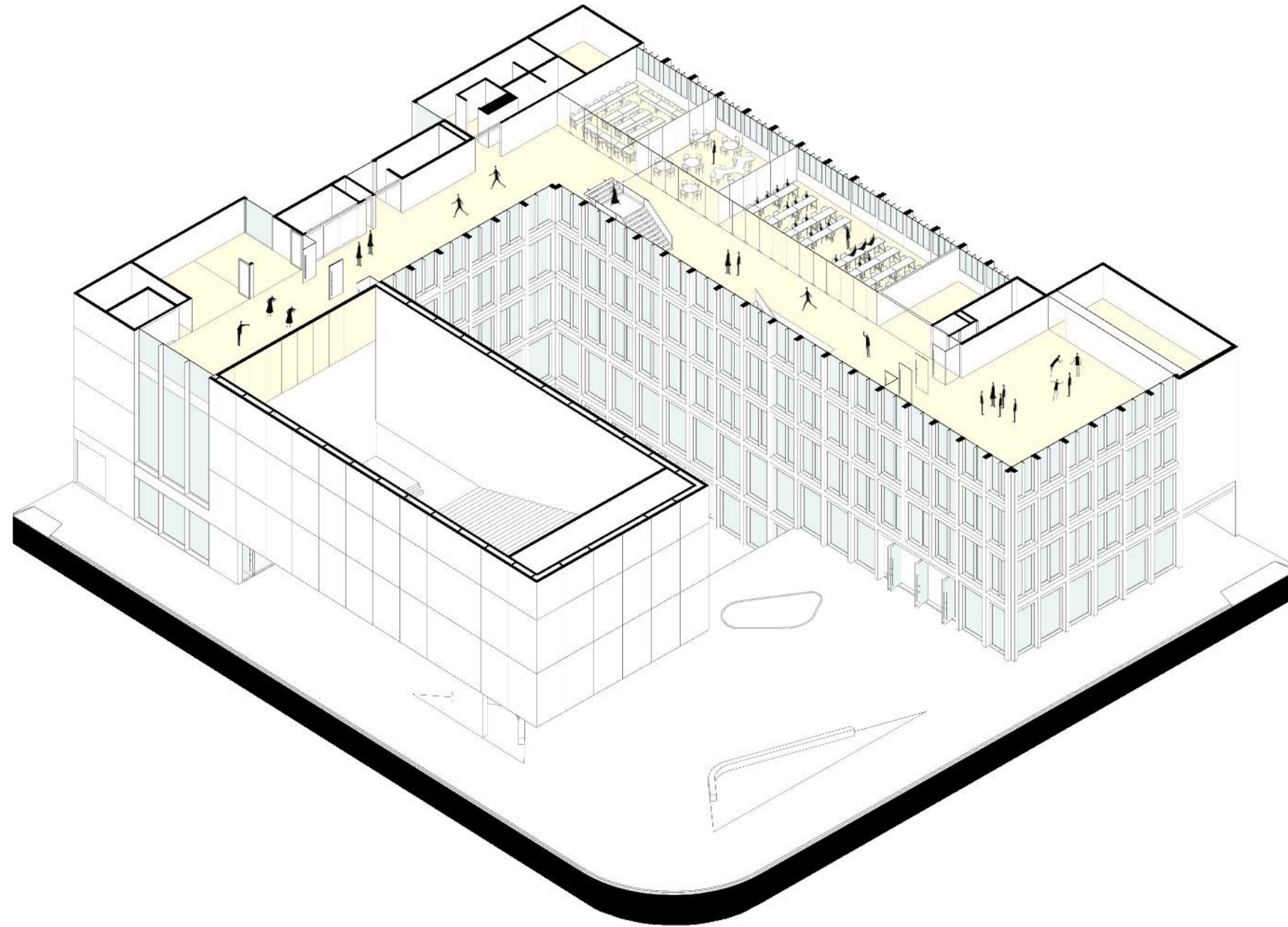

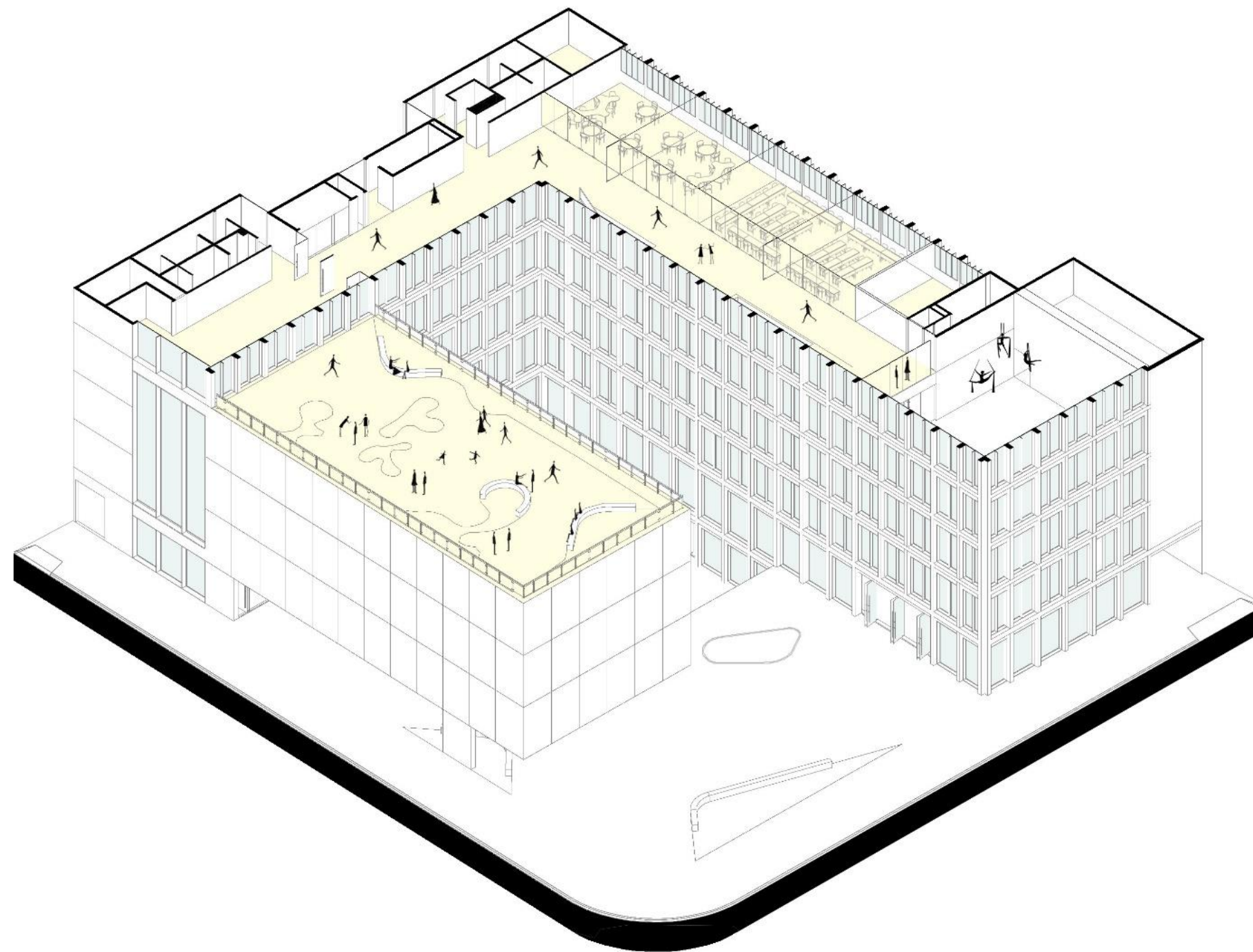

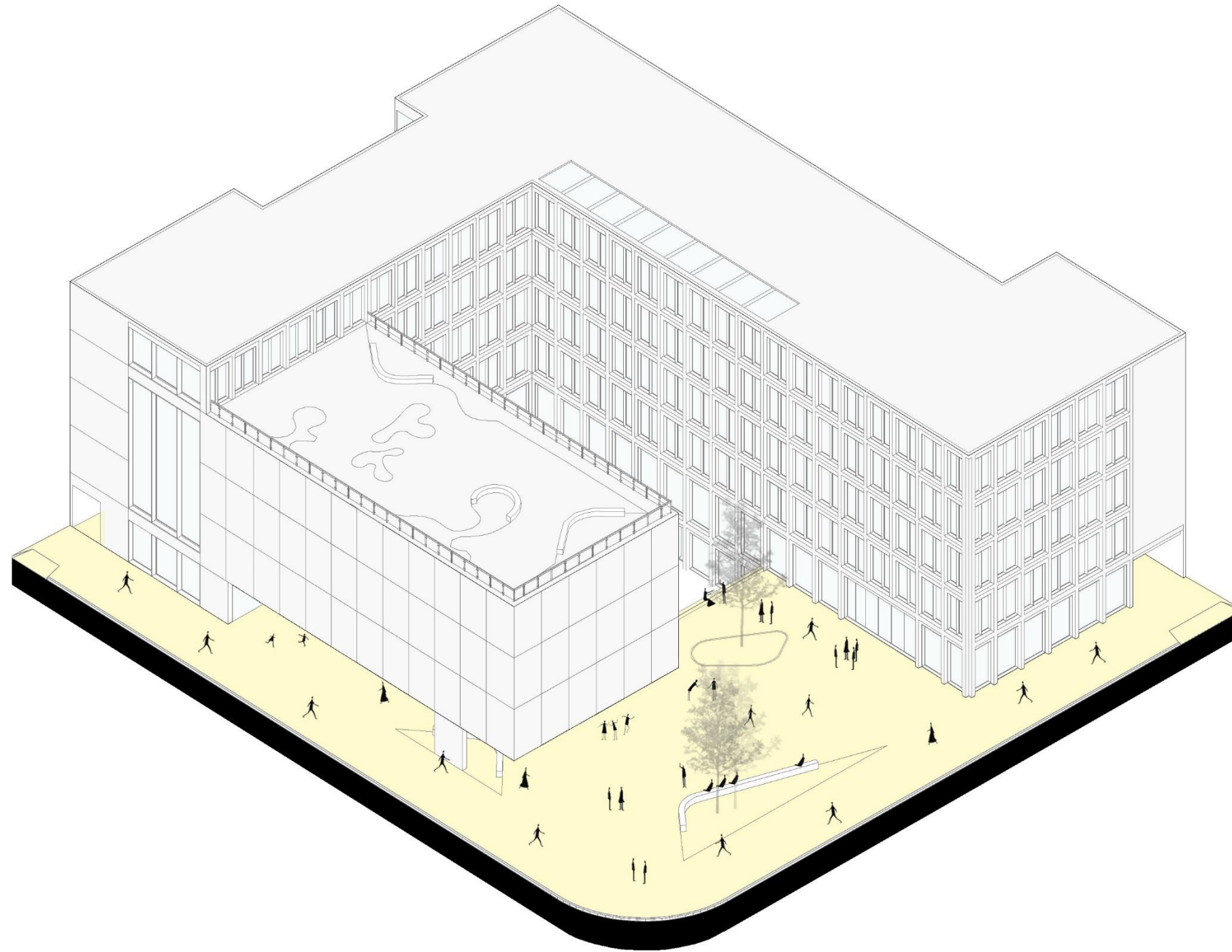

SISTEMAS

DESARROLLO TÉCNICO
MATERIALIDAD
ESTRUCTURAS
INSTALACIONES

3

DETALLE CORTE SECTOR 1

REFERENCIAS ESC 1:50

1. Estructura con malla de acero para limpieza
2. Carro y riel simple
3. Babeta
4. Vidrio DVH templado con junta de perfiles de aluminio
5. Perfiles huecos metálicos 60x80 mm
6. Piso terminación de cemento alisado
7. Carpeta e:2 cm
8. Contrapiso hormigón pobre e: 7cm
9. Placas EPS e: 5cm
10. Losa hormigón postesado alivianada con bloques EPS
11. Goterón
12. Columna de H°A° en vista 30x70cm
13. Lamas verticales prefabricadas en taller de chapa de aluminio lacado blanco e:10mm
14. Carpintería de perfiles de aluminio lacado con rotura de puente térmico
15. Vidrio con cámara de aire extra claro bajo emisivo
16. Estructura secundaria de cielorraso
17. Cielorraso suspendido de placas de yeso 1.5cm
18. Luminaria empotrada a cielorraso
19. Baranda metálica de aluminio lacado blanco
20. Baranda metálica de aluminio lacado blanco
21. Escalera metálica
22. Losa de H° A° sobre estacionamiento
23. Pilote de H°A° d: 30cm con cabezal de H°A°



DETALLE CORTE SECTOR 2

DETALLE FUNDACIONES

Esc 1:15

1. Columna de H°A° visto
2. Carpeta nivelatoria
3. Contrapiso de cascote
3. Losa de H°A°
4. Cabezal de hormigón armado transmisor de carga excéntrica
5. Hormigón de limpieza
6. Pilote de H° A° d: 30 cm

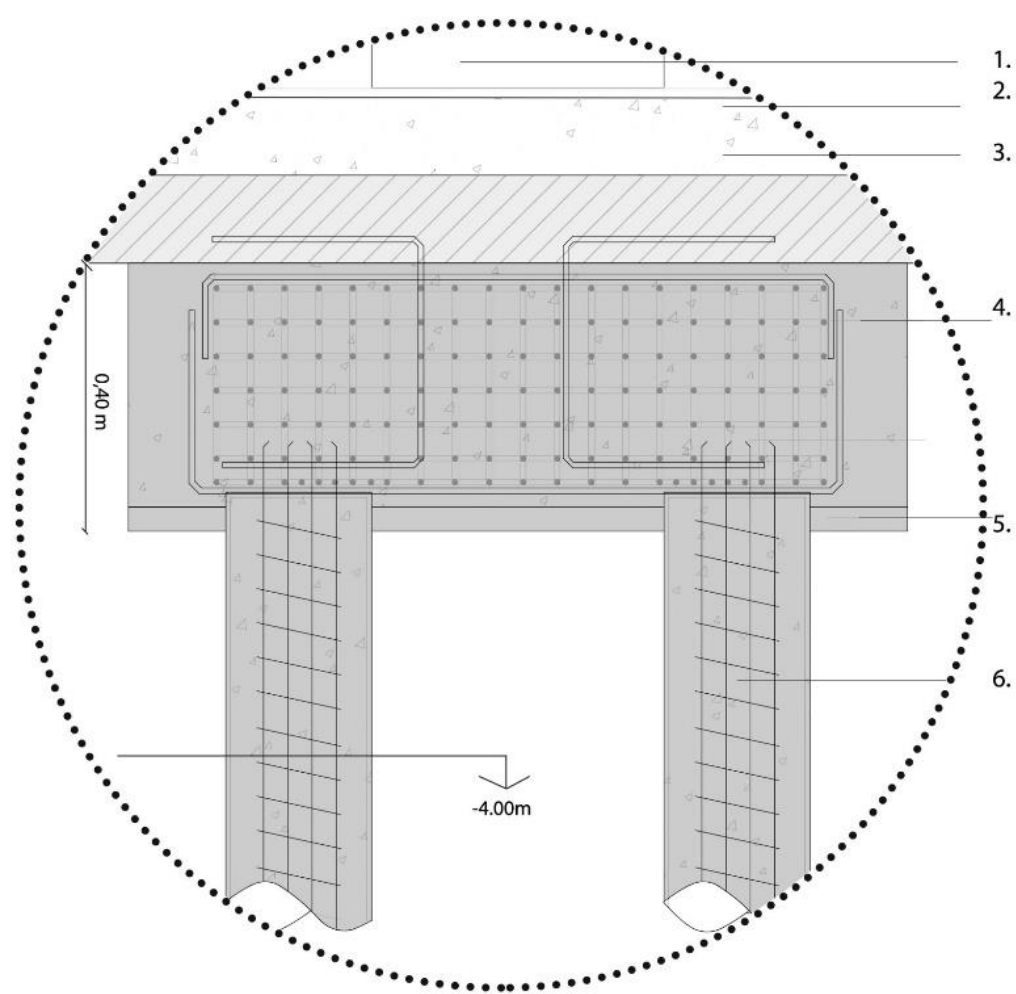

MATERIALIDAD

FACHADA NO-0-S0-S

Esc 1: 175



AXONOMETRÍA MÓDULO COMPLETO

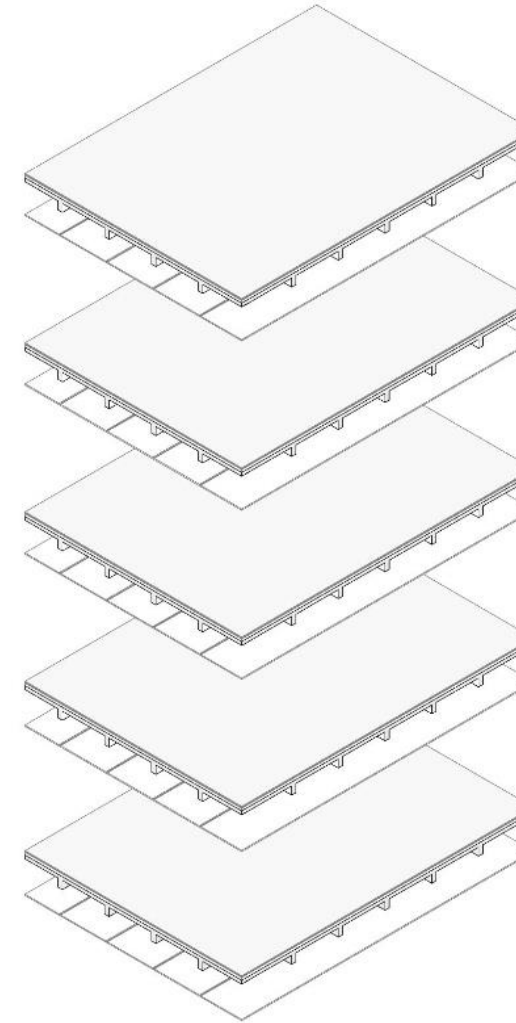
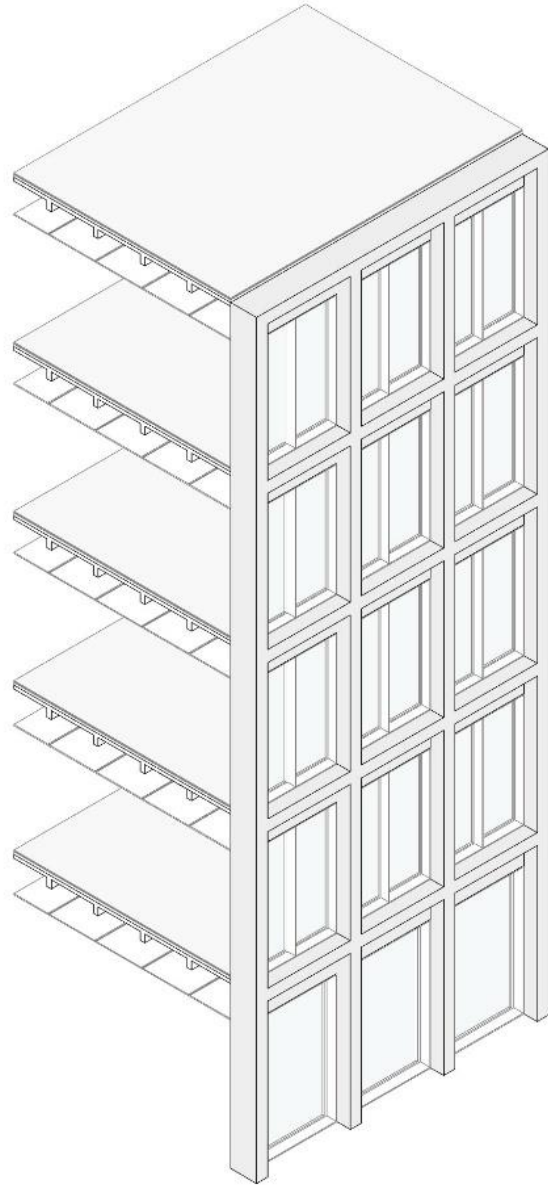

DESPIECE AXONOMÉTRICO MODULAR

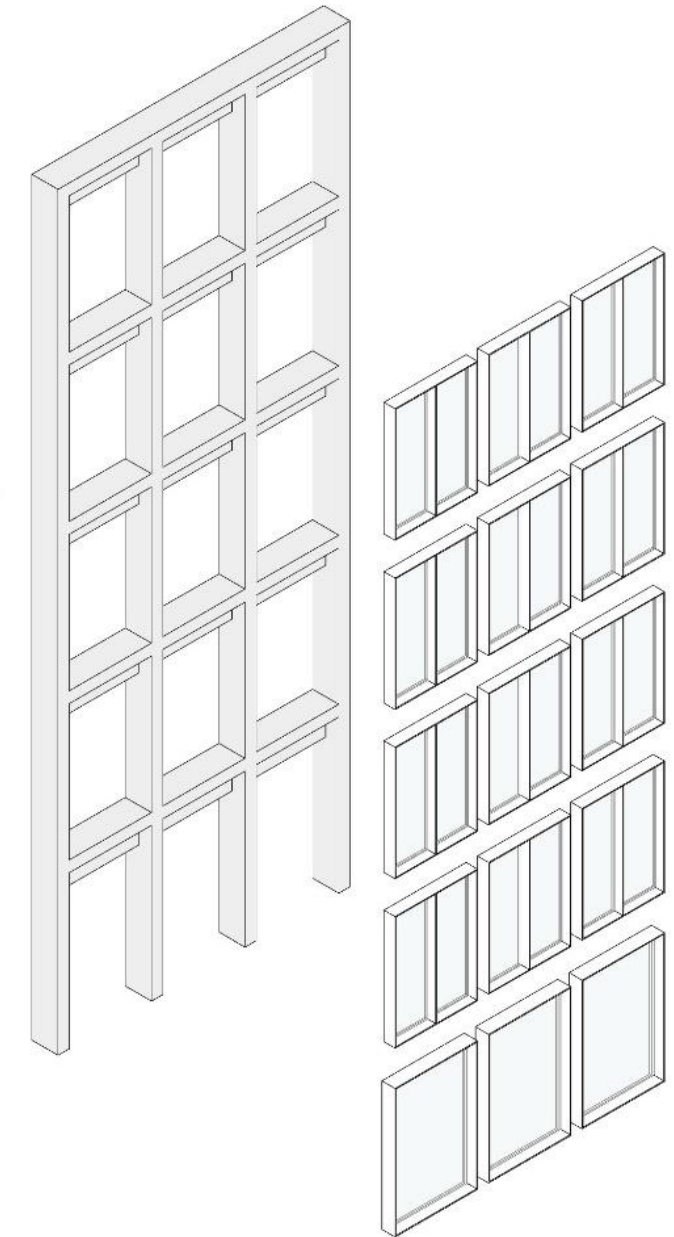

La fachada se construye en base a elementos modulares ligeros, prefabricados en taller que incluye el acabado metálico de la fachada, su aislamiento térmico y acústico, las superficies acristaladas como sistema de iluminación y ventilación naturales del edificio. Una única y repetida ventana, desarrollada en continuidad en todas las fachadas, ofrece una buena iluminación y una gran versatilidad de distribución interior.

Todos los elementos están lacados al horno en blanco, con el objetivo de que las lamas reflejen la luz hacia el interior y eviten su sobrecalentamiento por la radiación solar (reflexión de la energía y auto-sombreado). Los vidrios en el interior de la retícula evitan el deslumbramiento y quedan protegidos de la insolación directa, del agua y de la suciedad.

MATERIALIDAD

FACHADA ESTE (SECTOR AULAS)

Esc 1: 175

0 1 2.50m 5m

AXONOMETRÍA MÓDULO COMPLETO

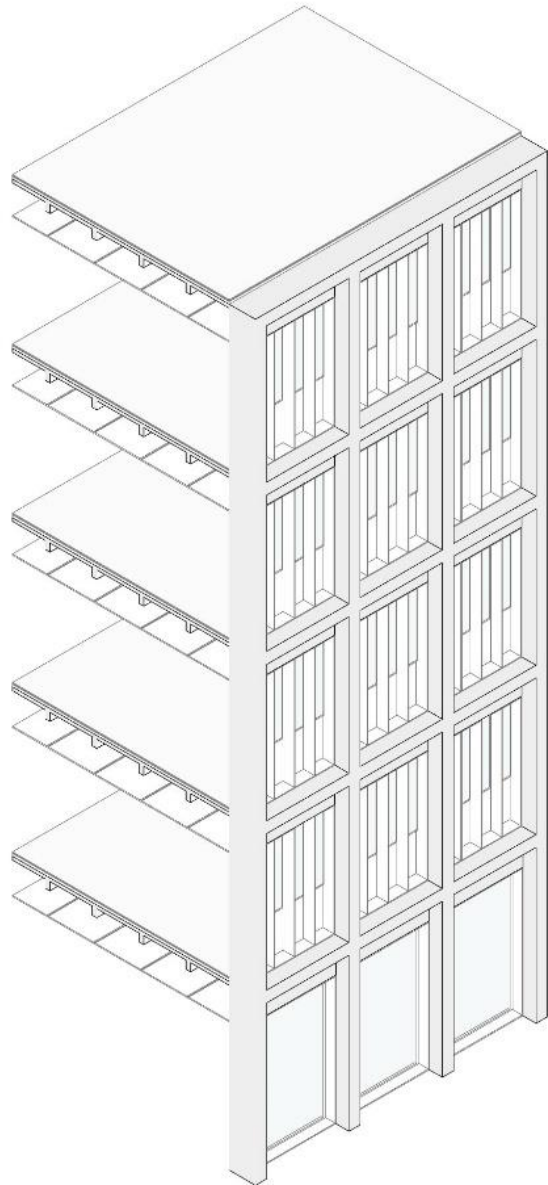

DESPIECE AXONOMÉTRICO MODULAR

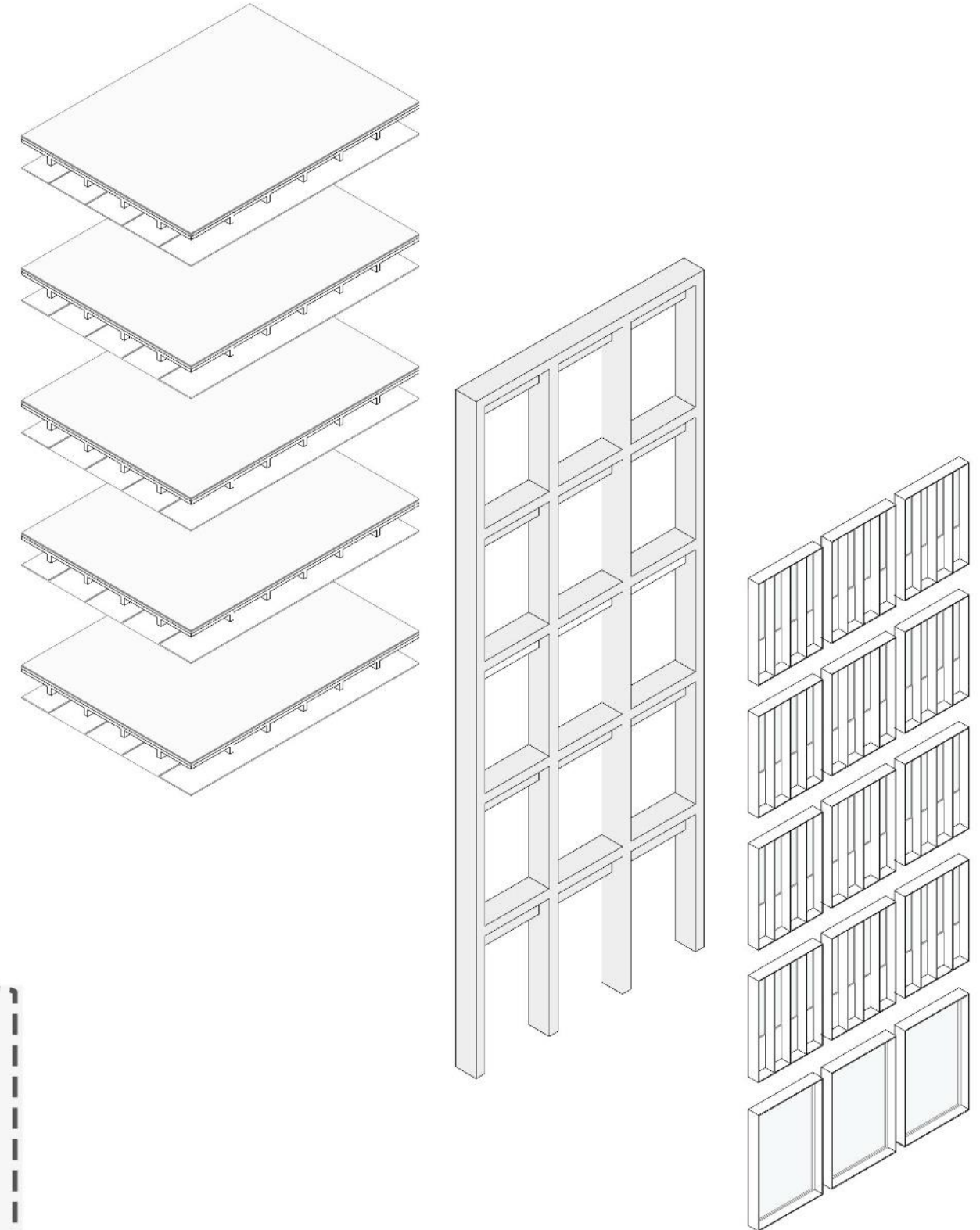

Sobre el eje longitudinal del edificio y con orientación predominante Este, se distribuye en los distintos niveles los espacios de aulas teóricas, aulas taller, biblioteca y administración. Para lograr el confort interior óptimo requerido para estos espacios, se emplean los materiales descritos para la fachada NO - O y se particiona el módulo de 2.50m generando vanos más estrechos

con posibilidad de apertura y mayor control en el ingreso de luz solar directa.

COMPONENTES:

- . Lamas verticales prefabricadas de chapa de aluminio lacado blanco
- . Carpintería de perfiles de aluminio lacado con rotura de puente térmico.
- . Vidrio con cámara de aire extra bajo emisivo.

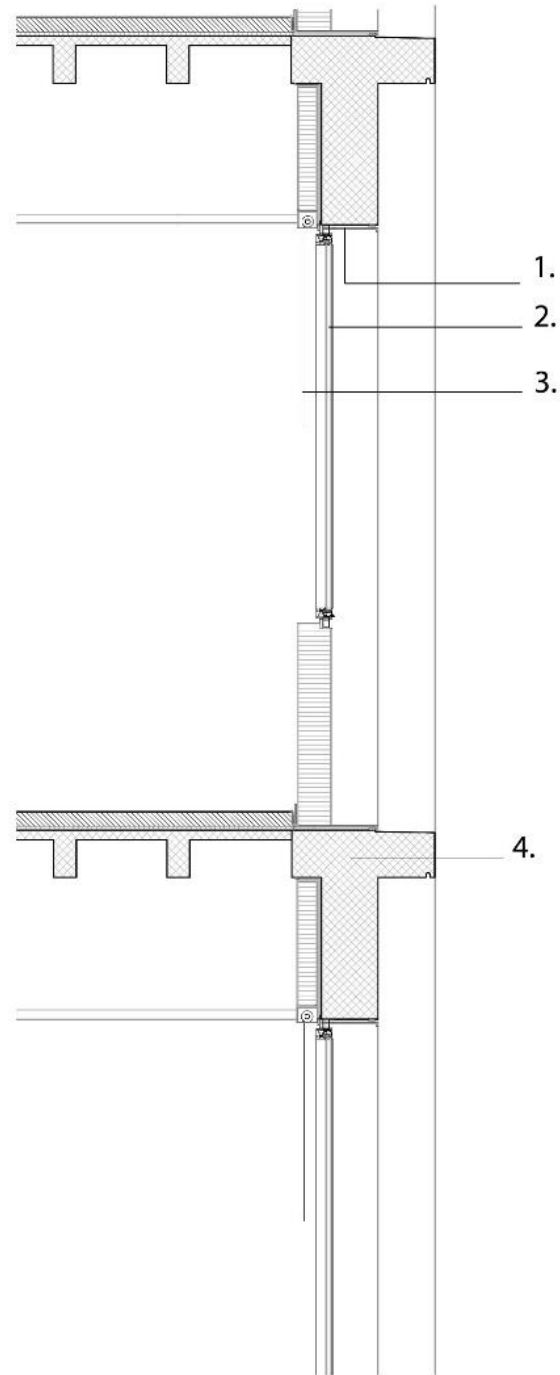

REFERENCIAS CORTE

1. Construcción prefabricada en taller medidas 4700x3000mm e: 500mm mediante chapas de acero lacado blanco e:10mm; y acabado interior con panel de madera de pino tricapa sin tratar, e:22cm. Incluye aislamiento térmico interior en lana de roca 2:80mm y barrera de vapor.

2. Carpintería premontada e la construcción prefabricada de fachada.

Perfiles de acero lacado con rotura de puente termico e:70mm.

Vidrio extra claro bajo emisivo con camara de aire.

3. Protección solar: persiana interior de tejido de base acrílica.

4. Estructura de hormigón armado visto.

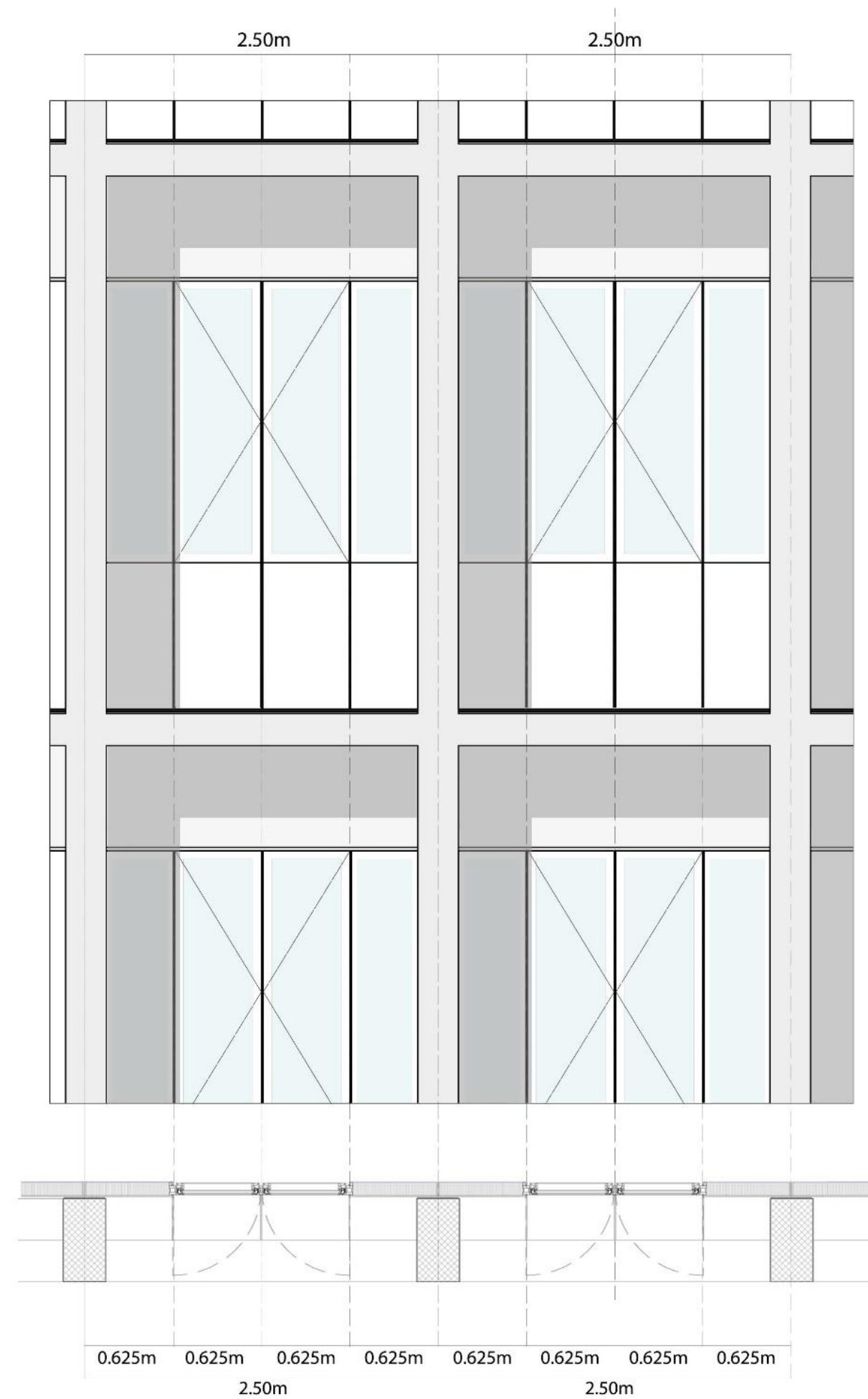

DETALLE

CORTE AUDITORIO SECTOR 1

REFERENCIAS ESC 1:50

1. Terminación cemento alisado
2. Carpeta e: 2 cm
3. Membrana geotextil e: 4 mm
4. Carpeta niveladora e: 1,0 cm3. pintura asfáltica
5. Mortero hidrófugo e: 1,0 cm
6. Hormigon de pendiente (2%) HHRP
7. Placa EPS e:5cm
8. Barrera de vapor (pintura asfáltica)
9. Estructura secundaria de cielorraso
10. Aislante acústico lana de vidrio e:12cm + montantes principales de zinc
11. Luminaria suspendida sobre escenario
12. Revestimiento de placas perforadas de madera para absorción acústica.
13. Planchuela de fijación de panel a muro de hormigón
14. Caja de auditorio de H°A° con entramado de vigas y refuerzos verticales
15. Piso con aislación poliuretano inyectado
16. Estructura piso técnico
17. Ladrillo común
18. Losa alivianada de H°A°
19. Baranda tubular de acero inoxidable
20. Rampa metálica pend. 10 %
21. Columna
22. Pieza de hormigón premoldeado
23. Losa de H°A° alivianada con bloques EPS
24. Estructura secundaria de cielorraso
25. Cielorraso suspendido
26. Luminaria direccional empotrada
27. Carpintería vidrio DVH
28. Losa de H°A° entepiso de subsuelo
29. Columna de H°A° en vista 30x30cm
30. Carpeta nivelatoria e: 2cm
31. Contrapiso de cascote HHRP
32. Pilote H°A° con cabezal de H°A° transmisor de carga excéntrica

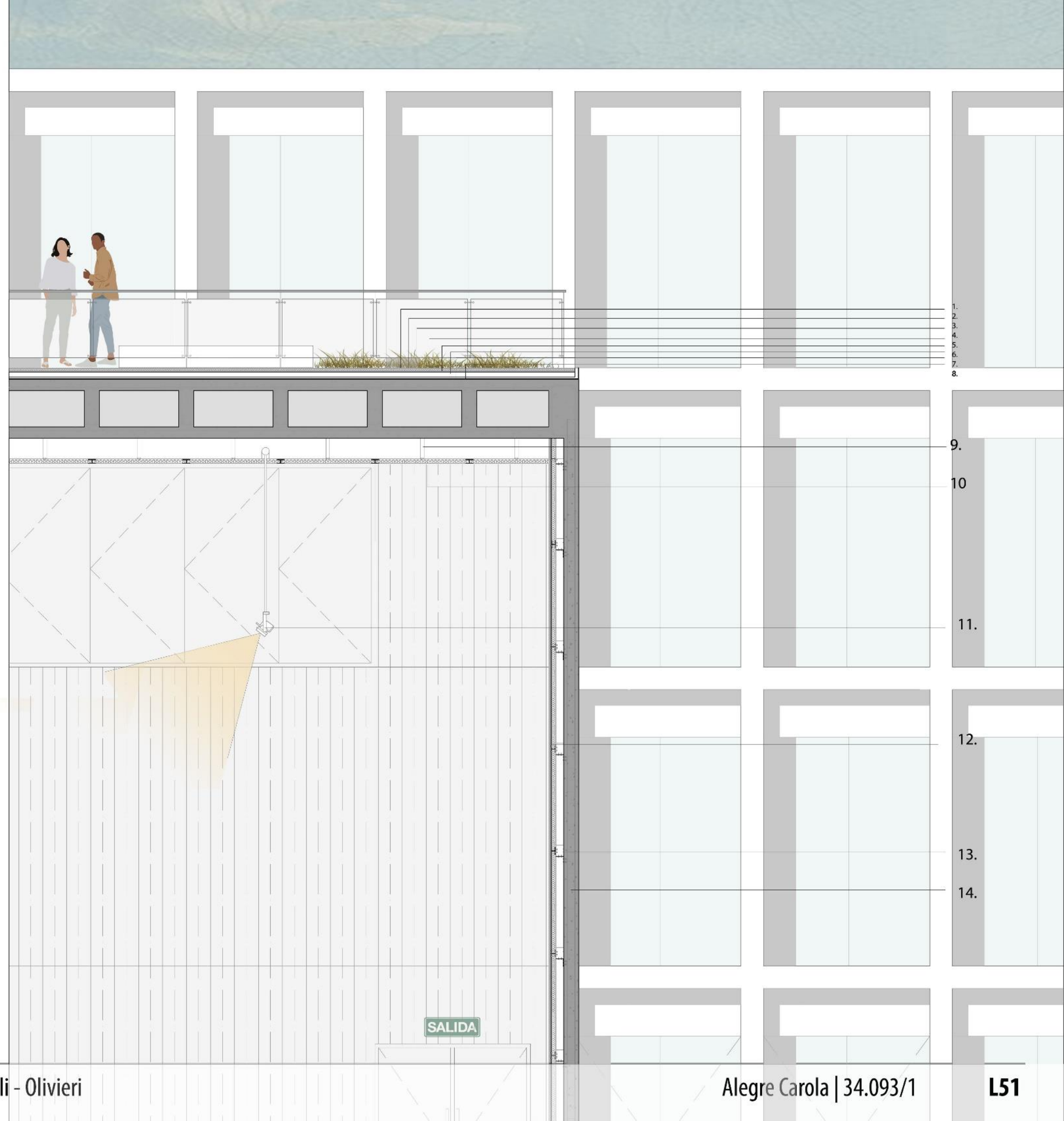

DETALLE CORTE AUDITORIO SECTOR 2

DETALLE ESC 1:15

1. Paneles acústicos microperforados de madera
2. Estructura de madera para revestimiento interior
3. Taco químico para hormigón
4. Perfil "L" fijación de panel a tabique de hormigón
5. Tubo de fijación para paneles
6. Placas OSB
7. Aislación acústica lana de vidrio e: 5cm
8. Perfil PGC 140
9. Caja de auditorio de hormigón armado con entramado de vigas y refuerzos verticales
10. Placas OSB
11. Alfombra punzonada
12. Estructura para piso técnico

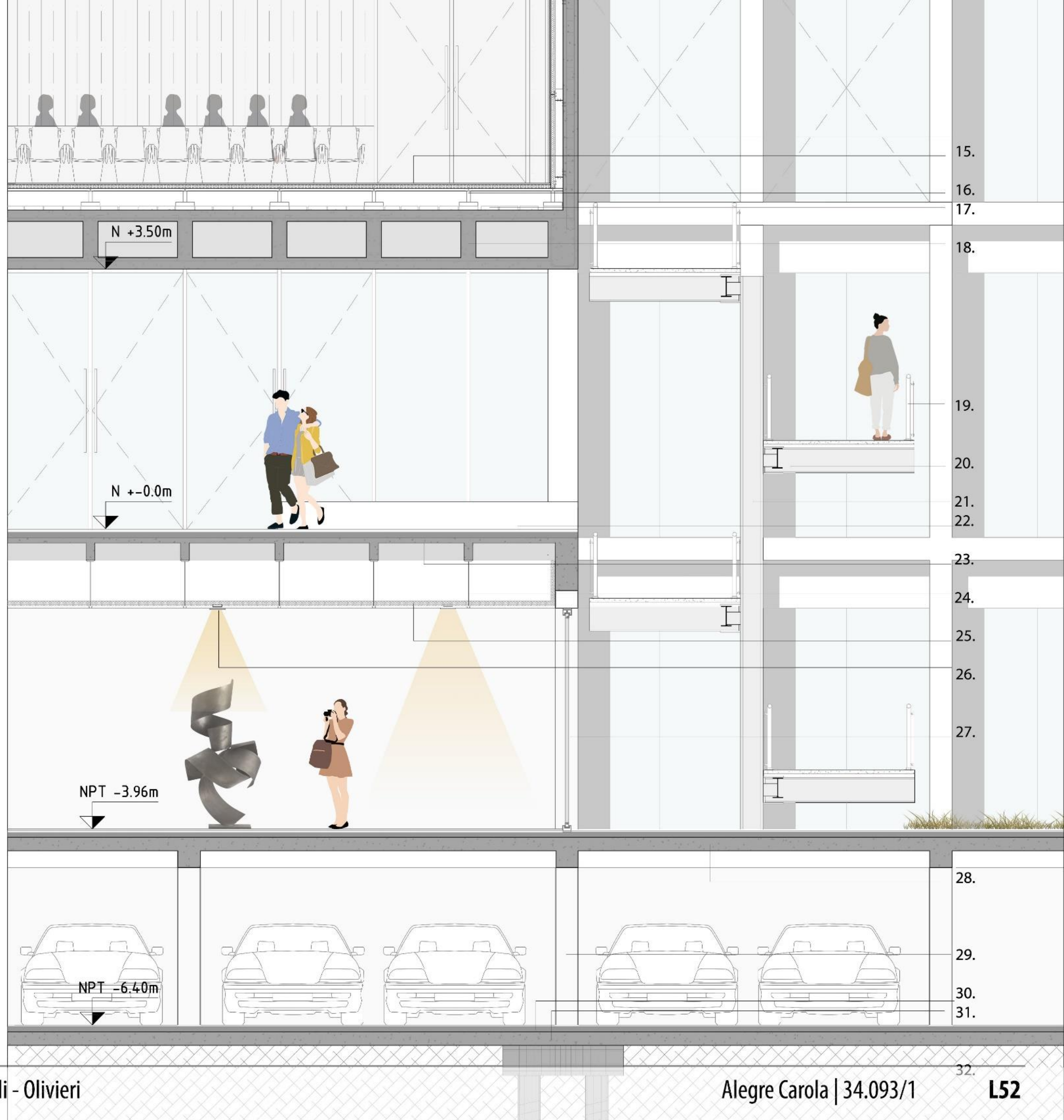
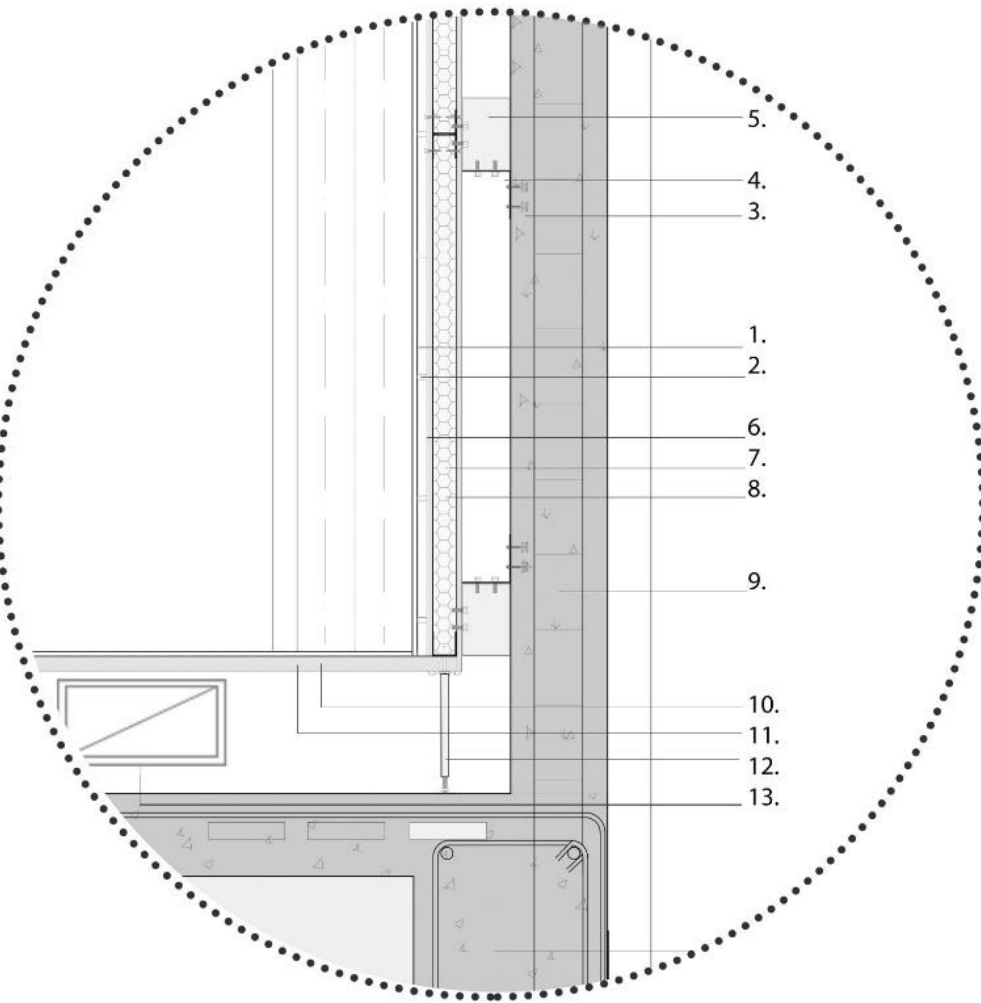

DETALLE RAMPA METÁLICA

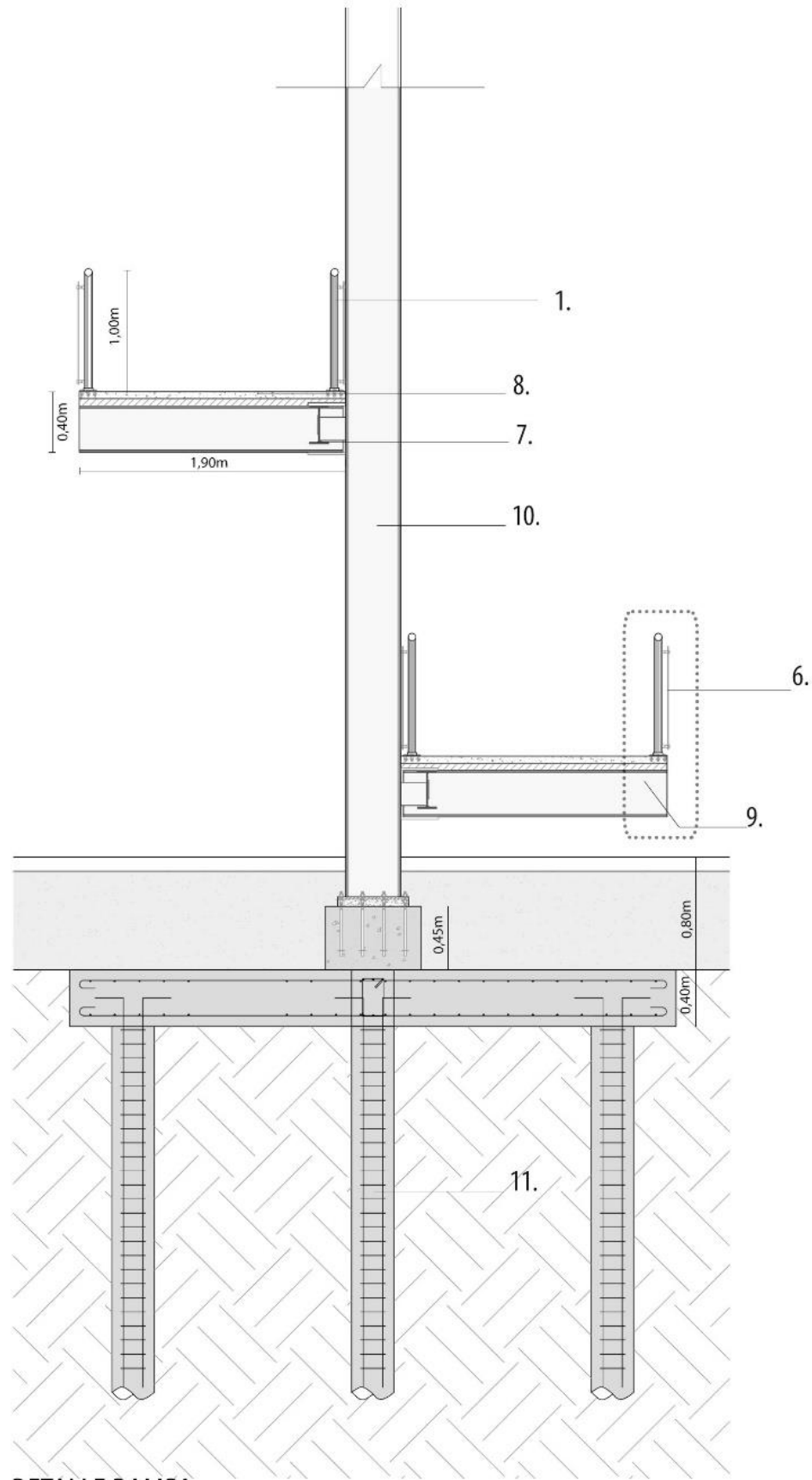

DETALLE RAMPA
ESC 1:40

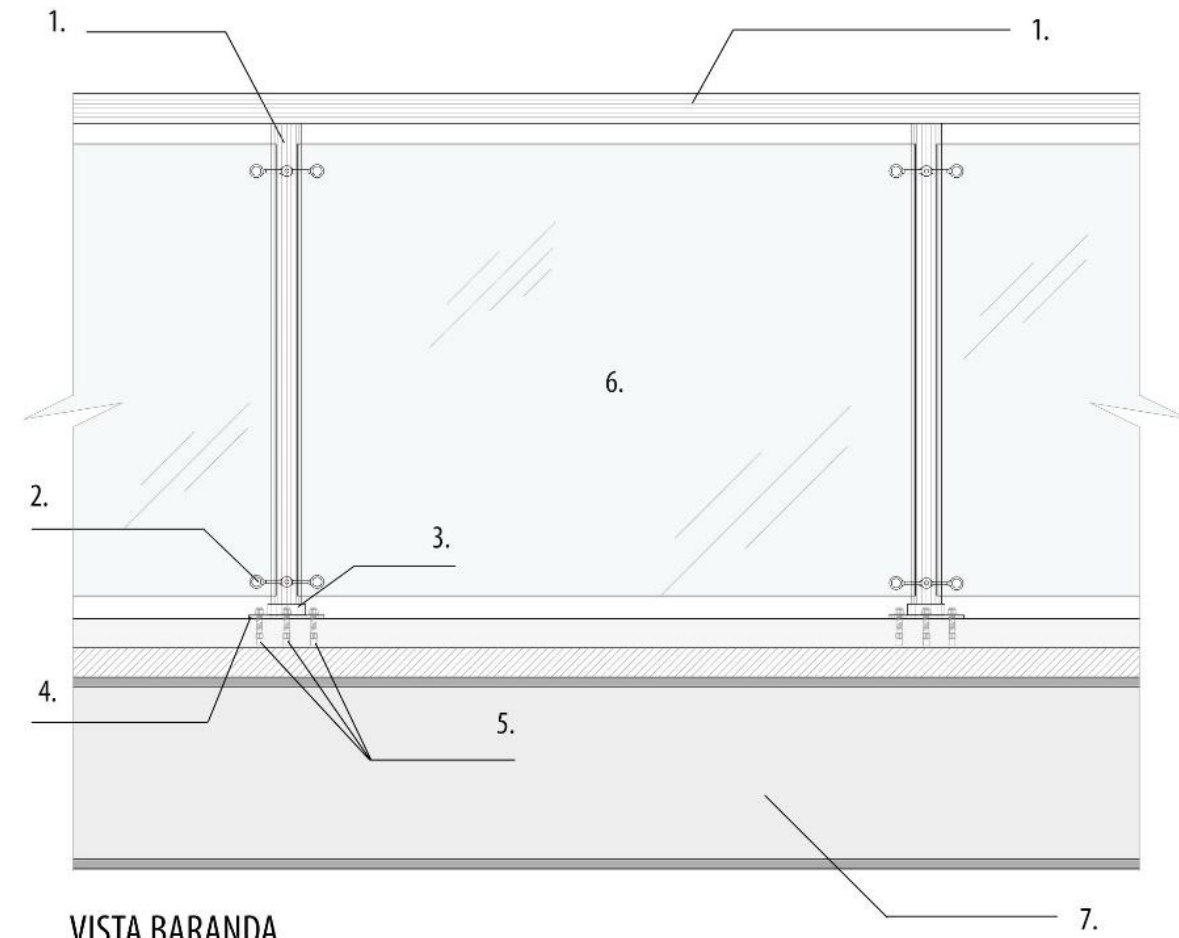

VISTA BARANDA
ESC 1:15

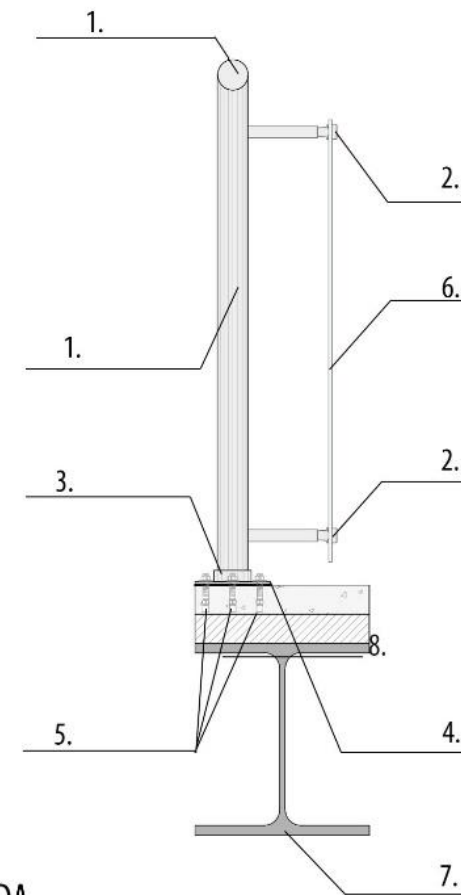

DETALLE BARANDA
ESC 1:15

REFERENCIAS

1. Tubular acero inoxidable 2 1/2 x 2.5 mm
2. Araña soporte de vidrio
3. Anillo anclaje 25.4mm
4. PL 6mm
5. Anclas expansivas 9.50 mm
6. Vidrio 6mm
7. Viga laminada perfil doble T Ipn 260
8. Losa sobre steel deck e:10cm
9. Viga laminada perfil Heb 340
10. Viga laminada perfil Heb400
11. Fundación sobre pilotes de H°A° con cabezal

CRITERIOS SOSTENIBLES

SISTEMAS PASIVOS DISEÑO Y ESTRATEGIAS PROYECTUALES

. VENTILACIÓN CRUZADA para reducir el uso excesivo de aire acondicionado. Las aulas contarán con aberturas para permitir su correcta ventilación.

. CONTROL SOLAR mediante el diseño de la envolvente: superficies acristaladas como sistema de iluminación y ventilación naturales del edificio. Lamas verticales lacadas al horno en blanco, con el doble objetivo de que reflejen la luz hacia el interior y eviten su sobrecalentamiento por la radiación solar (reflexión de la energía y auto-sombreado).

. VEGETACIÓN Utilización de diferentes especies de tipo perenne para lograr mayor control solar en verano reteniendo los rayos y dejando pasar la luz cálida en invierno.

. REDUCCIÓN DE CO2 Desde el plan urbano se fomenta la llegada al edificio a pie o en bicicleta mediante senderos y bicisendas.

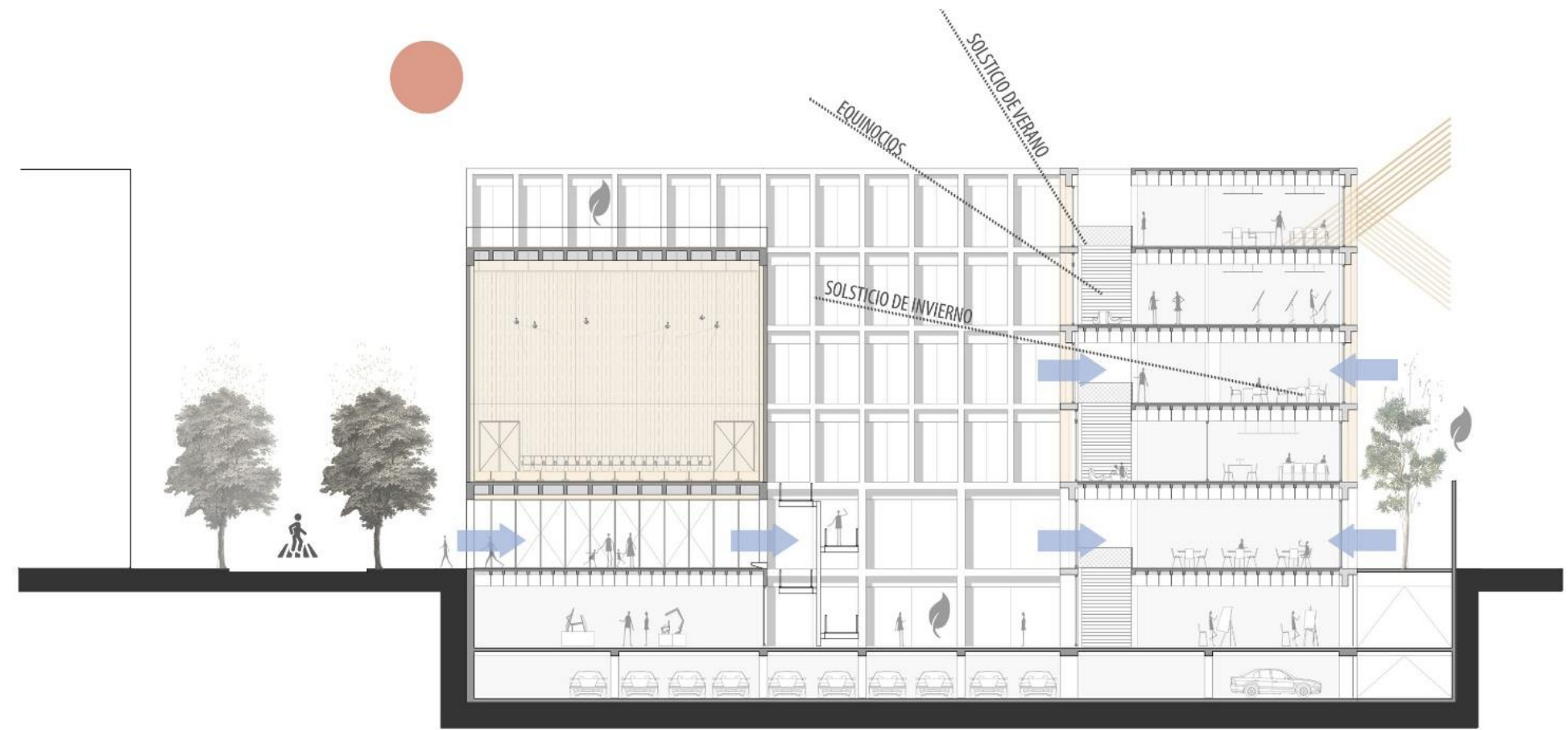

SISTEMAS ACTIVOS

RECOLECCIÓN DE AGUA DE LLUVIA Utilización del agua de lluvia para usos que no requieren de agua potable como riego, descarga de artefactos sanitarios y mantenimiento de espacios comunes.

El agua de lluvia se dirige a un tanque de reserva específico y mediante bomba se distribuye en todo el edificio

CAPTACIÓN
Superficie cubierta del edificio
Elementos: Embudos
Rejillas de piso

SISTEMA DE CANALIZACIÓN
Se canalizan las aguas hacia los depósitos de almacenamiento.
Elementos: Caños de lluvia
Conductual

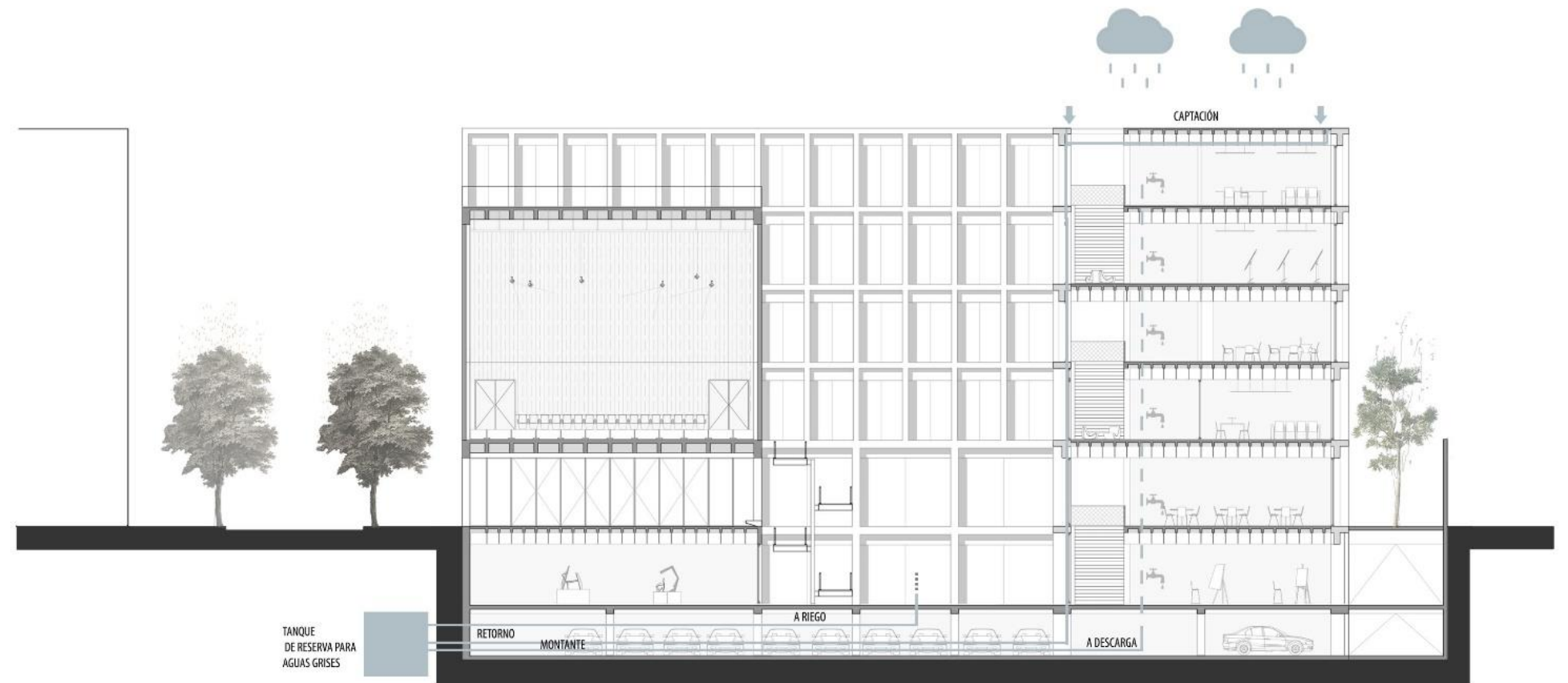
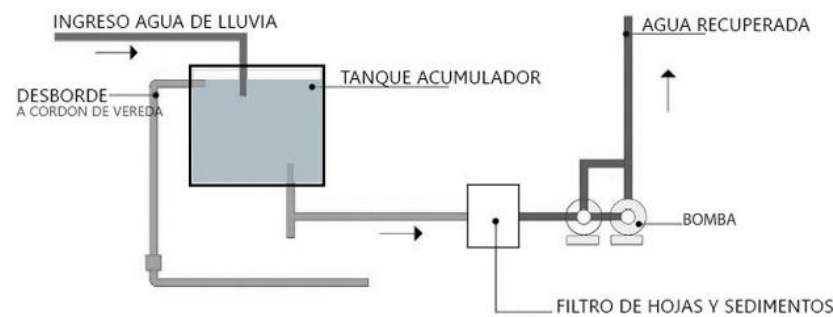

PROPUESTA ESTRUCTURAL

El esqueleto estructural se convierte en la forma final del edificio al conseguir la coincidencia entre la estructura y la fachada. La fusión de una "membrana" estructural con las losas postesadas permite grandes luces, además de dar rigidez conjunto. Las zonas con menos carga de la fachada colaboran solidariamente a soportar los mayores esfuerzos de las partes de la retícula más tensionadas: "democracia estructural".

Se respeta la modulación buscando acompañar el criterio proyectual basado en la flexibilidad espacial, a fin de maximizar las luces dentro de un sistema tradicional y responder a las modificaciones del programa y sus distintas necesidades de superficie. La integración de los elementos técnicos y estructurales, y la forma directa y honesta con que se muestran a la vista, confieren al proyecto cierto carácter didáctico. Los materiales que se emplean en la construcción del edificio expresan de forma evidente su propia naturaleza según la aplicación a la que se destinan.

La estructura está formada por una secuencia de pórticos transversales, que salvan una luz de 15m y se repiten longitudinalmente en el resto del edificio. Las fachadas largas son a su vez pórticos ramificados, con columnas que salvan luces de 2.50m siguiendo un ritmo modular, con dimensiones de 0.30m x 0.70m.

La sala auditorio se resuelve mediante pórticos longitudinales apoyados en cuatro columnas-tabique de 2.70m por 0.40m con vigas transversales postesadas de 15m de luz y 0.80m de altura.

La estructura de fundación será de hormigón armado de cabezales con pilotes. Cabezales de base rectangular o cuadrada según requiera la situación. Pilotes de 0.30m de diámetro con separación de 1.50m.

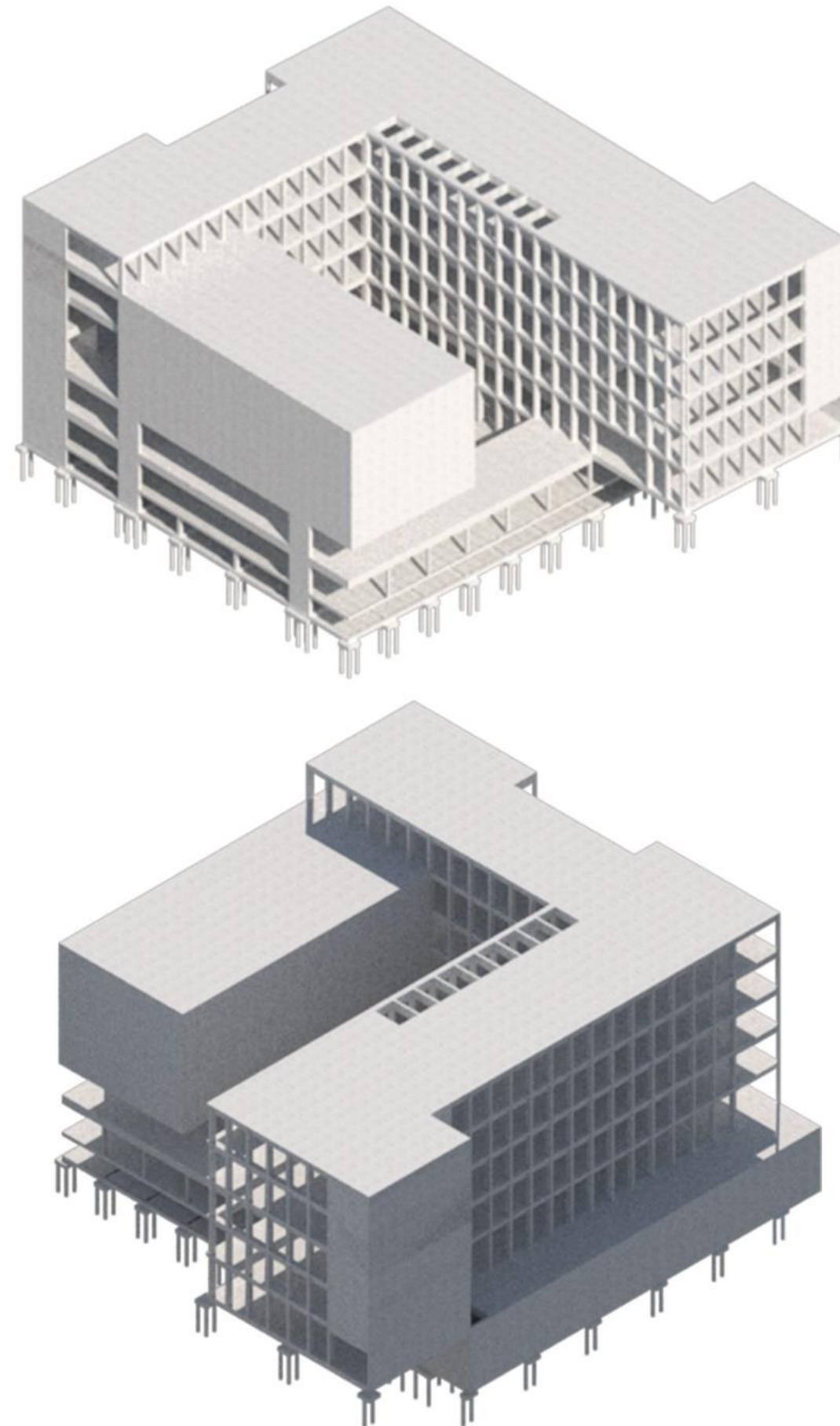

ELEMENTOS

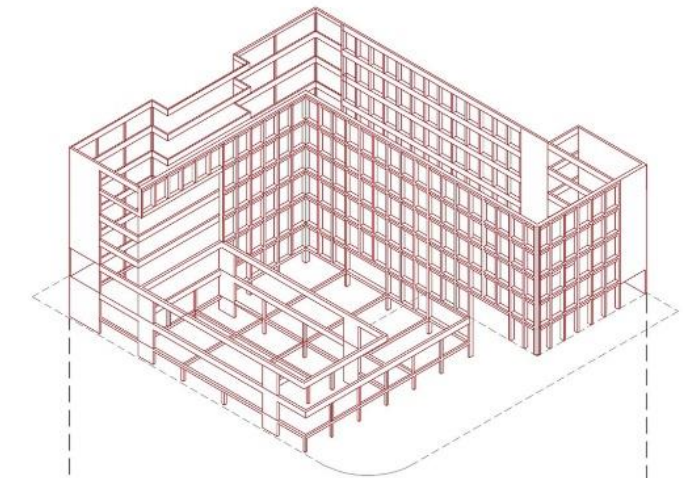

COLUMNAS EN FACHADA DE DIMENSIONES HOMOGÉNEAS

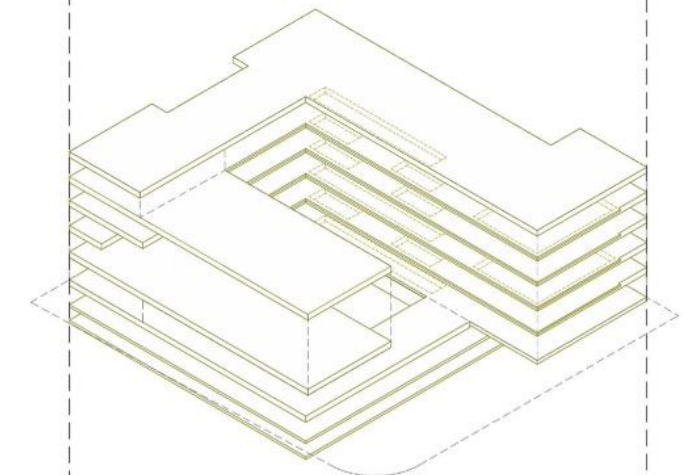

LOSAS ALIVIANADAS HºAº POSTESADAS

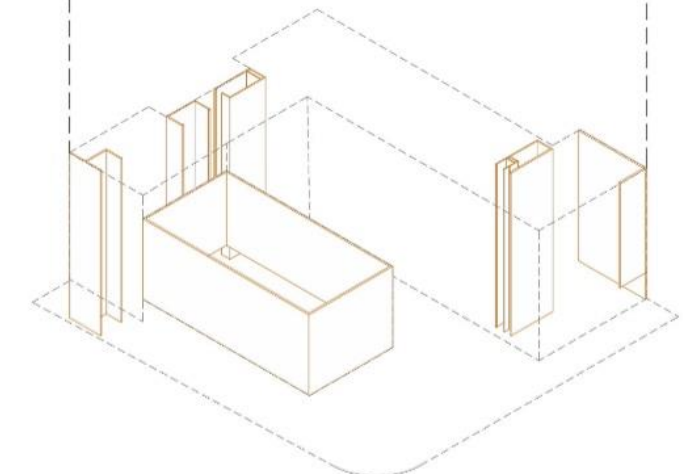

TABIQUES HºAº

PROPUESTA ESTRUCTURAL DESPIECE

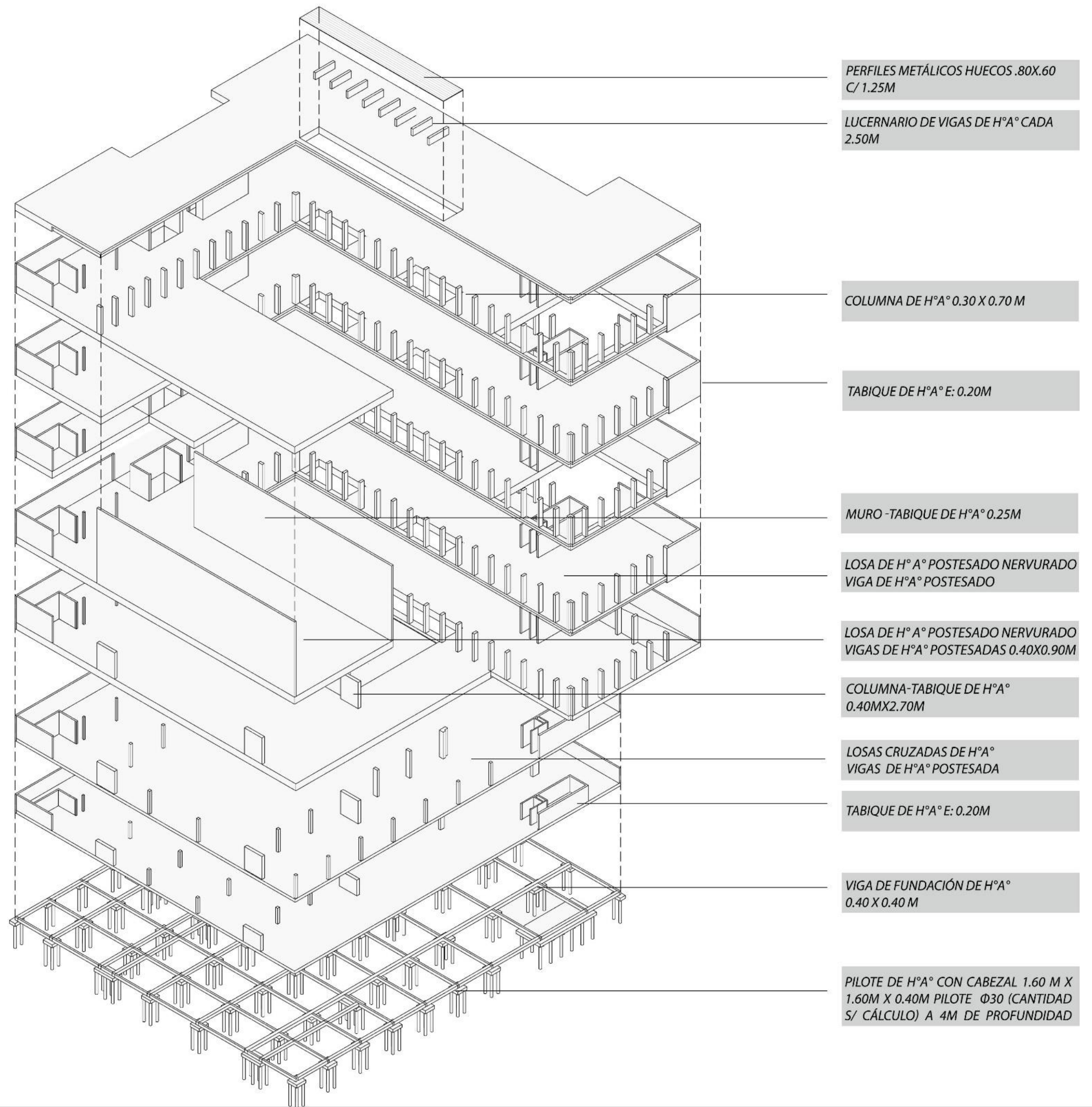

PLANTAS ESTRUCTURALES

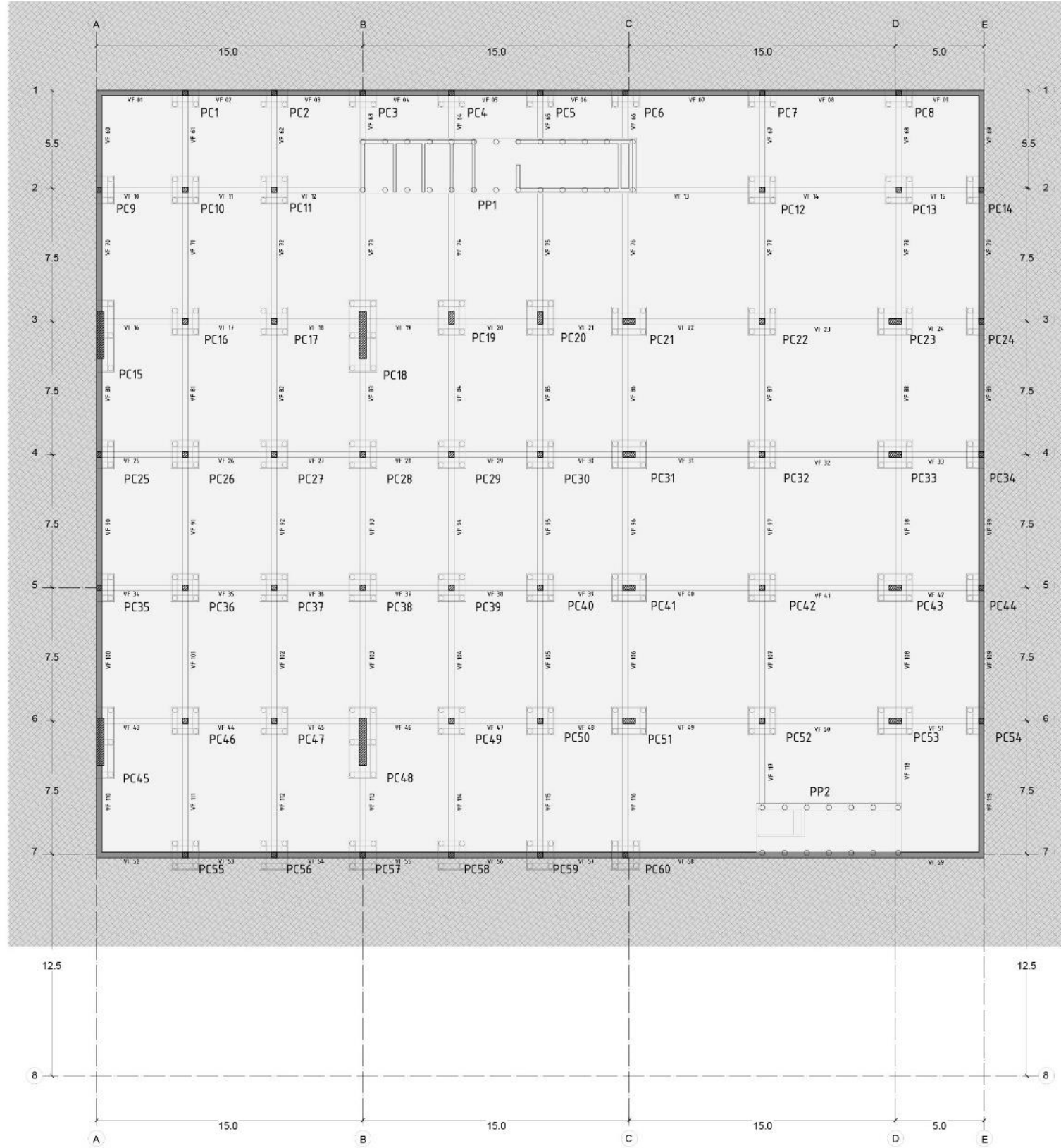

Planta de fundaciones

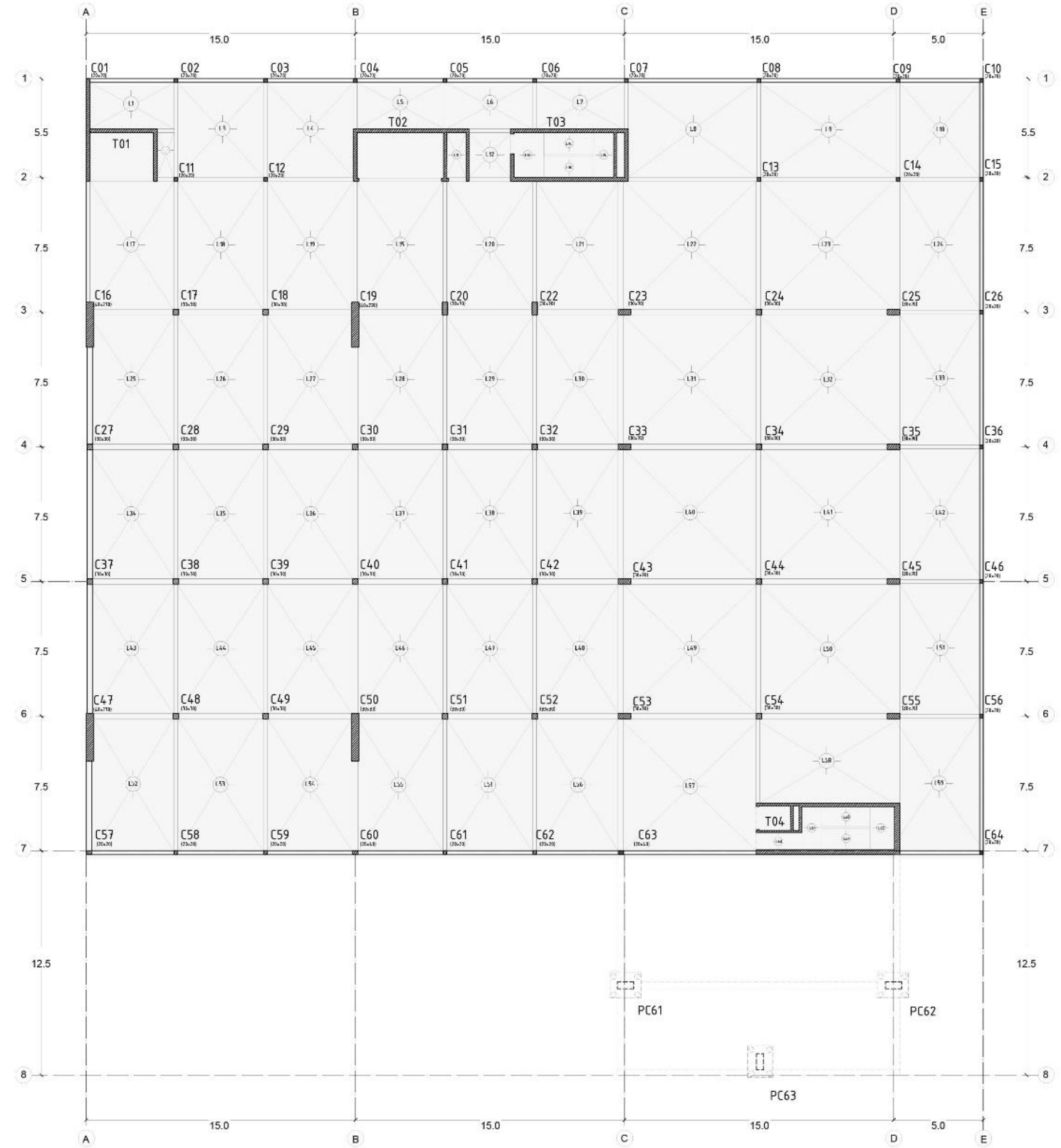

Estructura sobre 2º subsuelo



PLANTAS ESTRUCTURALES

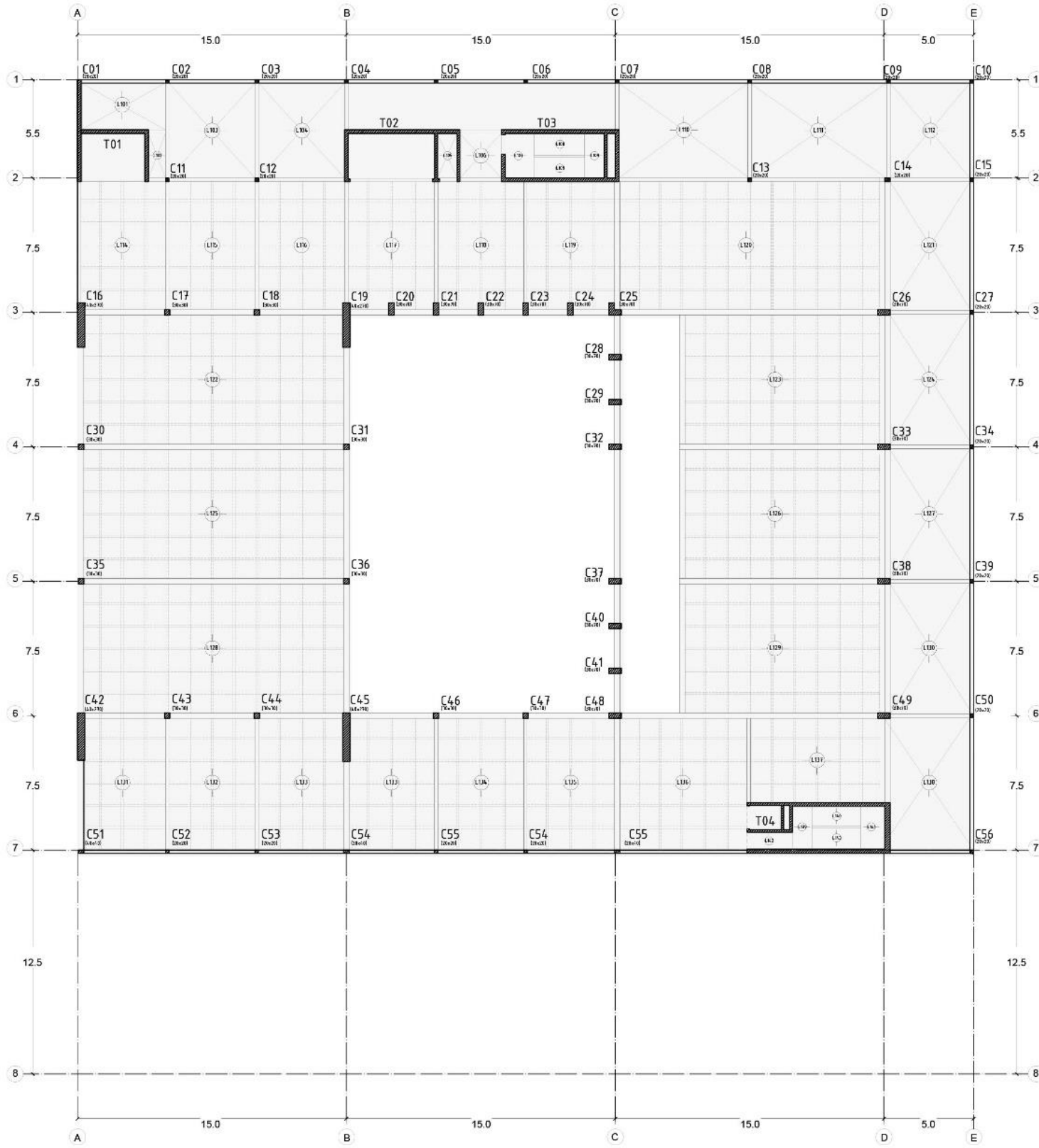

Estructura sobre 1° subsuelo

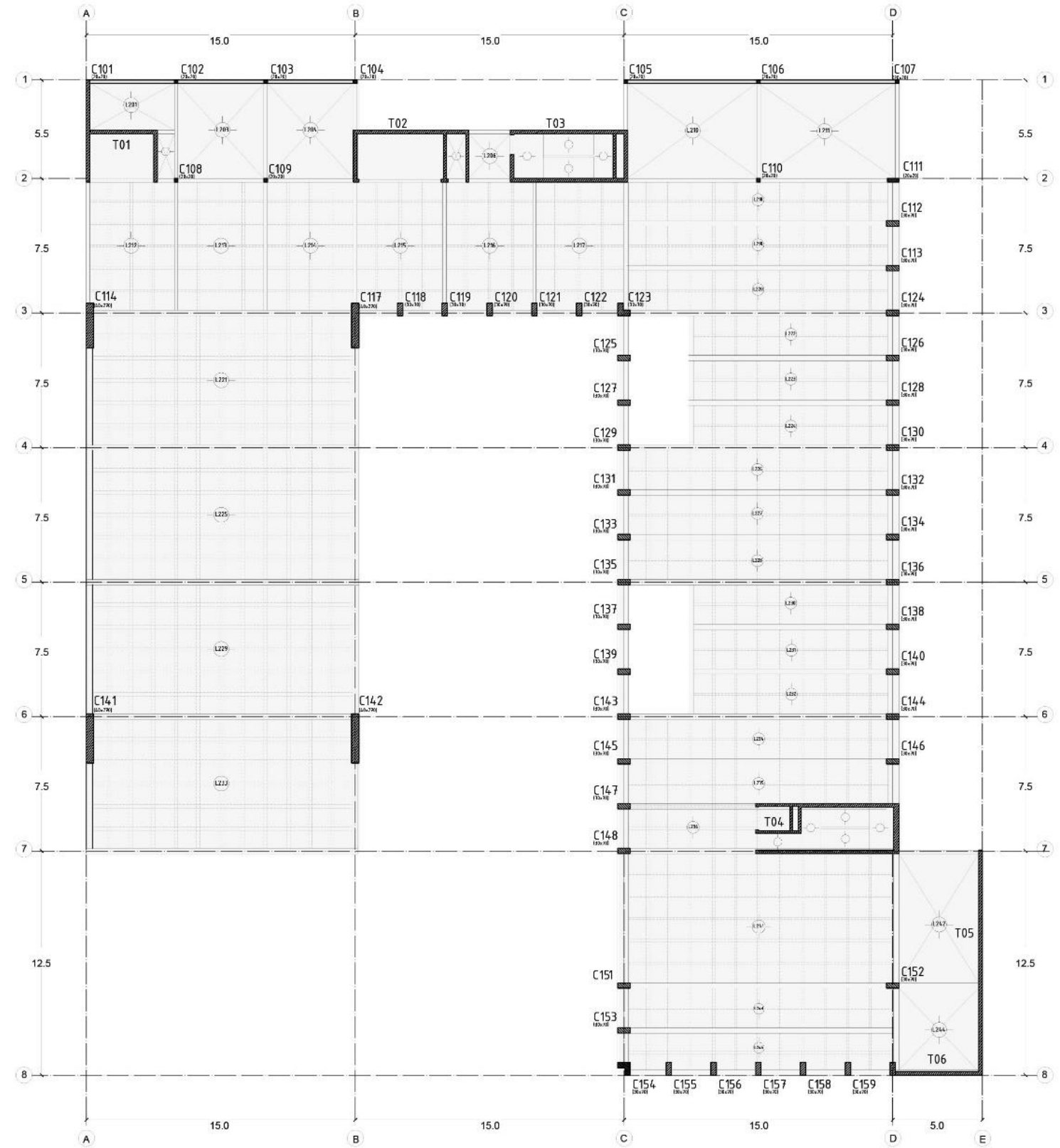

Estructura sobre planta baja



PLANTAS ESTRUCTURALES

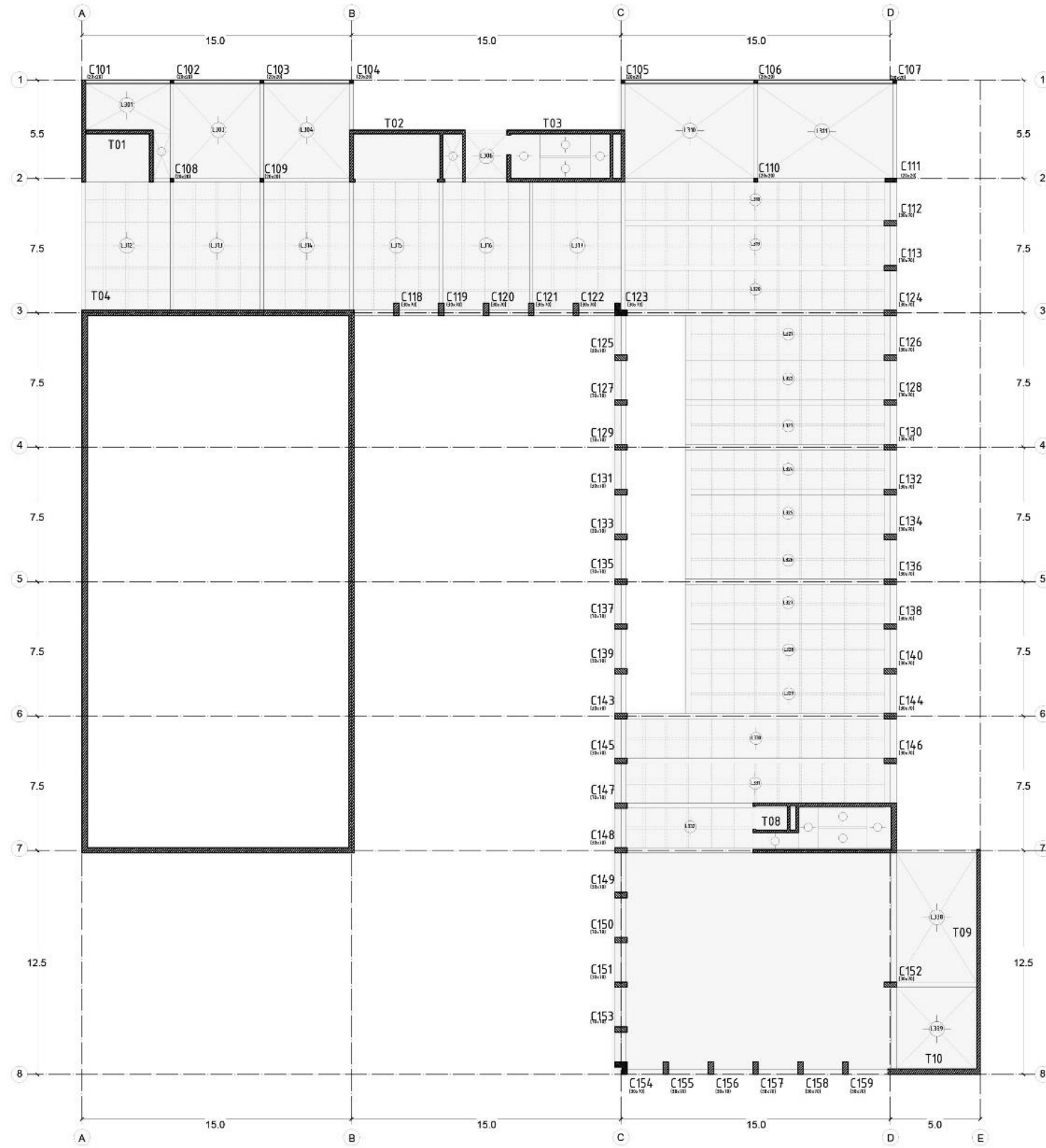

Estructura sobre 1º nivel

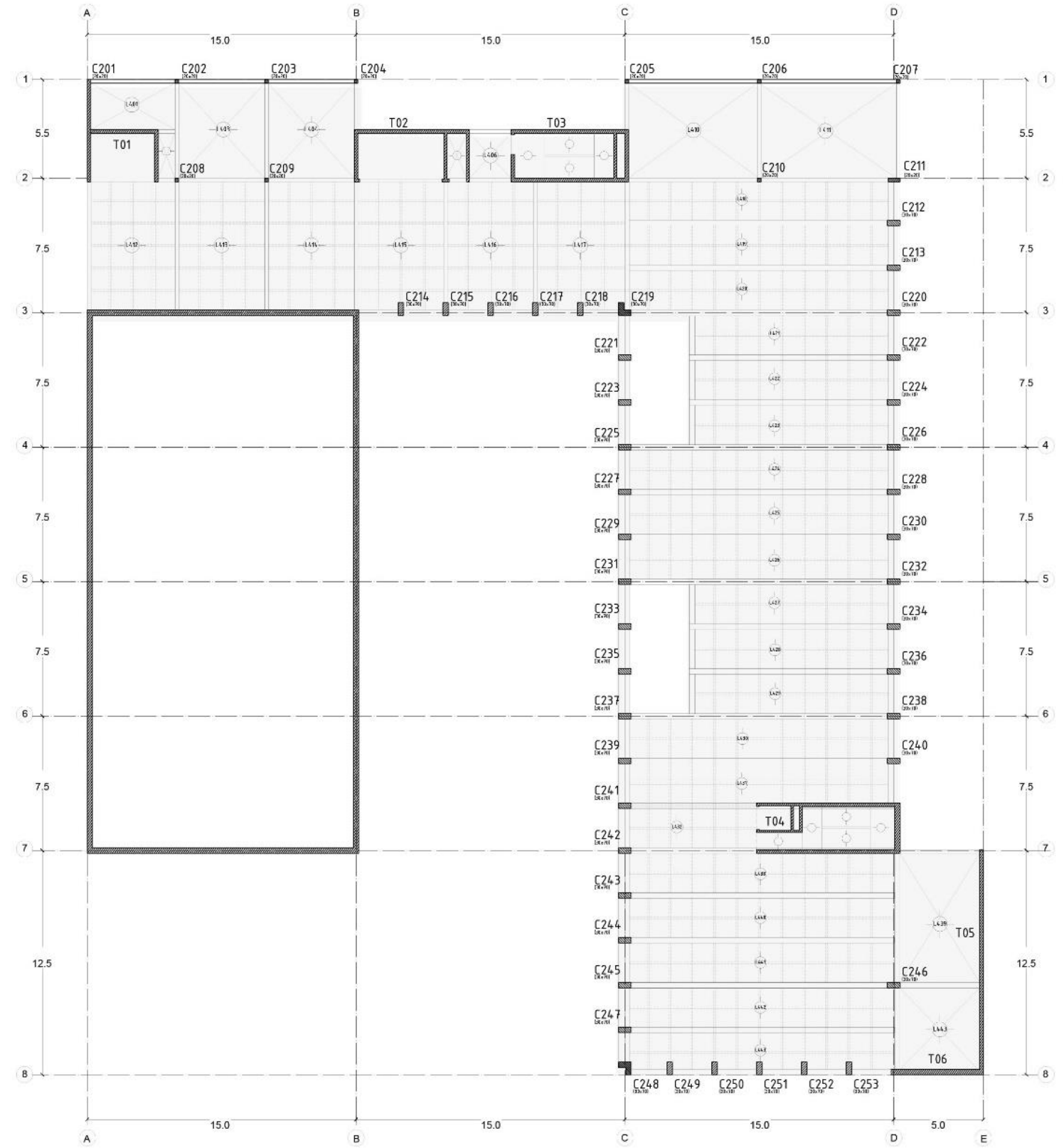

Estructura sobre 2º nivel



PLANTAS ESTRUCTURALES

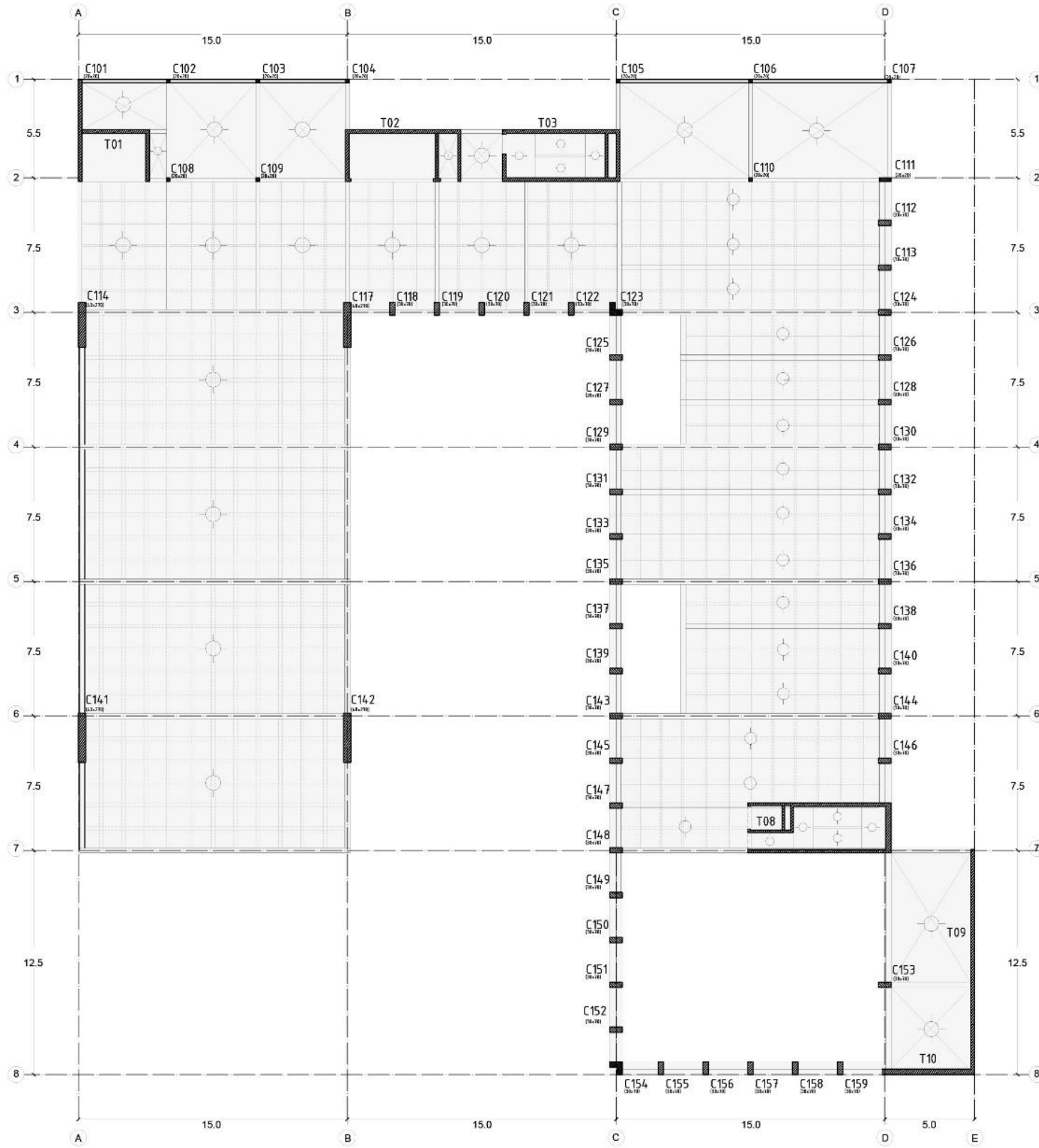

Estructura sobre 3° nivel

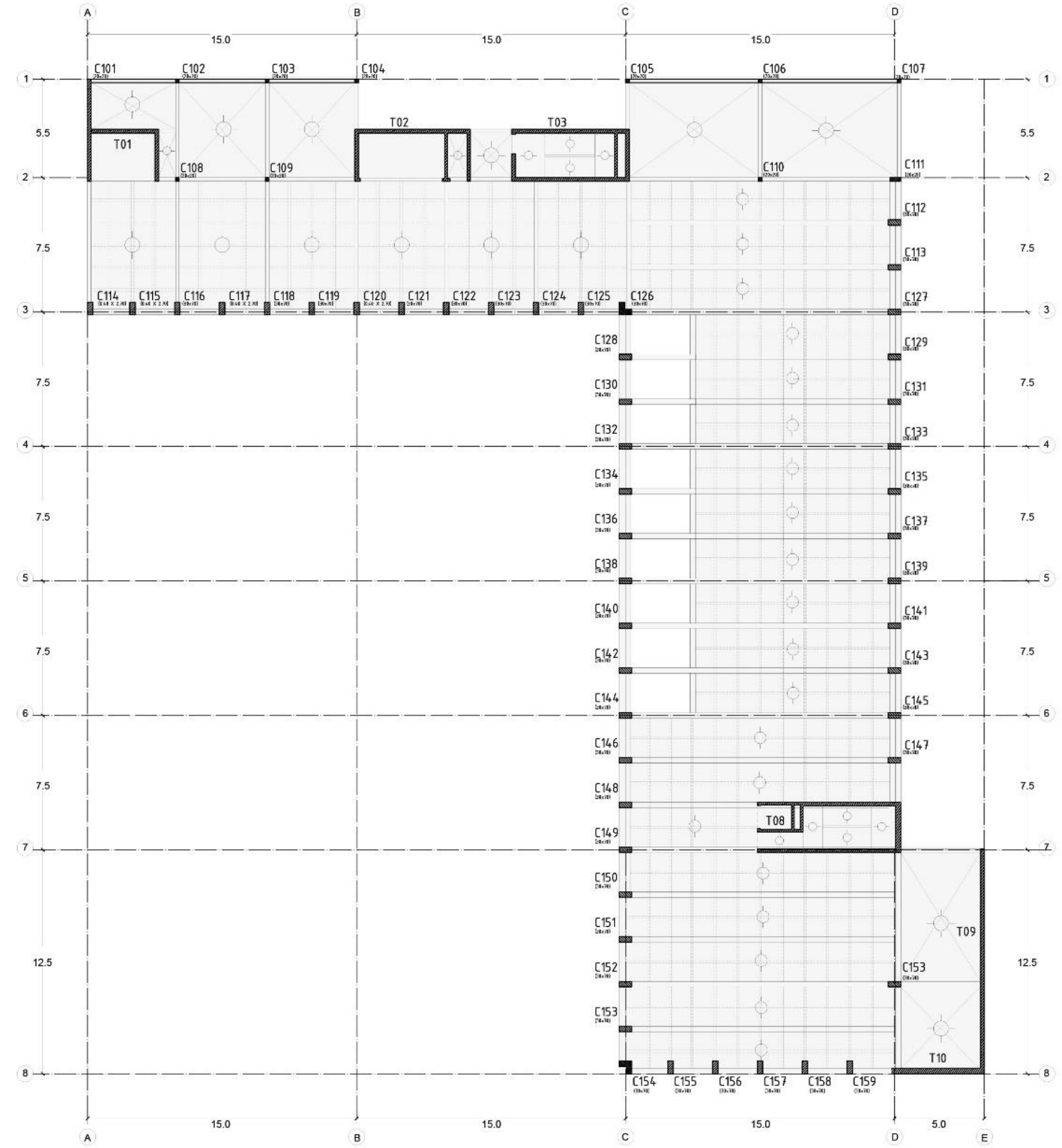

Estructura sobre 4° nivel



INSTALACIONES

SANITARIAS AGUA

La instalación de agua potable está destinada a proveer de agua fría y caliente al edificio. Además de los sanitarios públicos y de estudiantes y docentes, se provee a la cocina y sus dependencias. Se propone un sistema presurizado para evitar el tanque de reserva elevado.

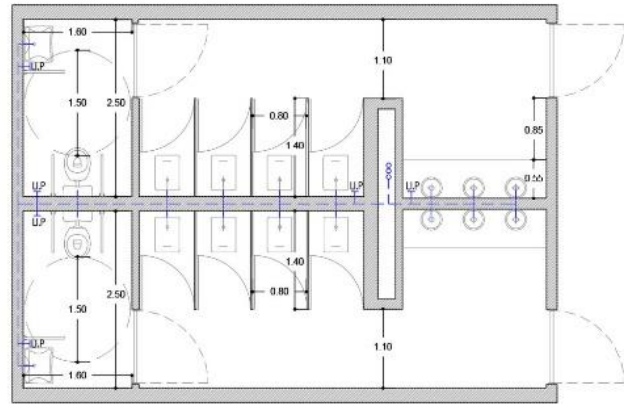

NÚCLEO SANITARIO AUDITORIO

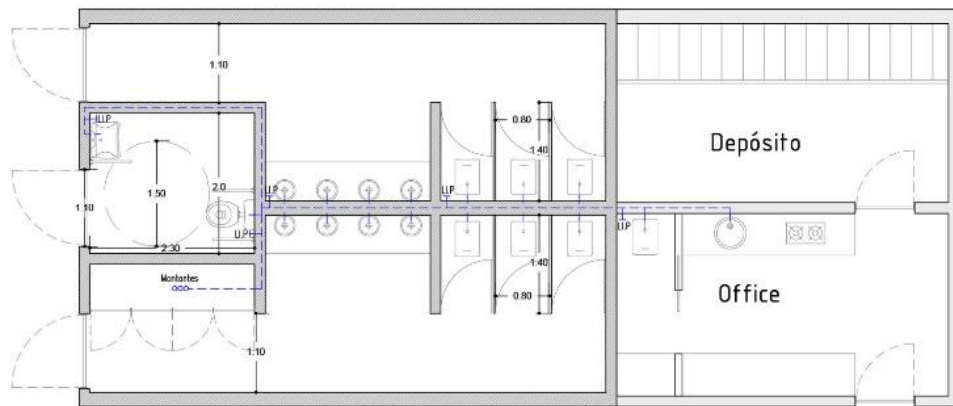

NÚCLEO SANITARIO + OFFICE

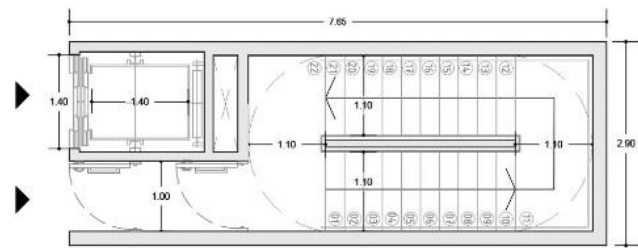

DETALLE NÚCLEO DE CIRCULACIÓN

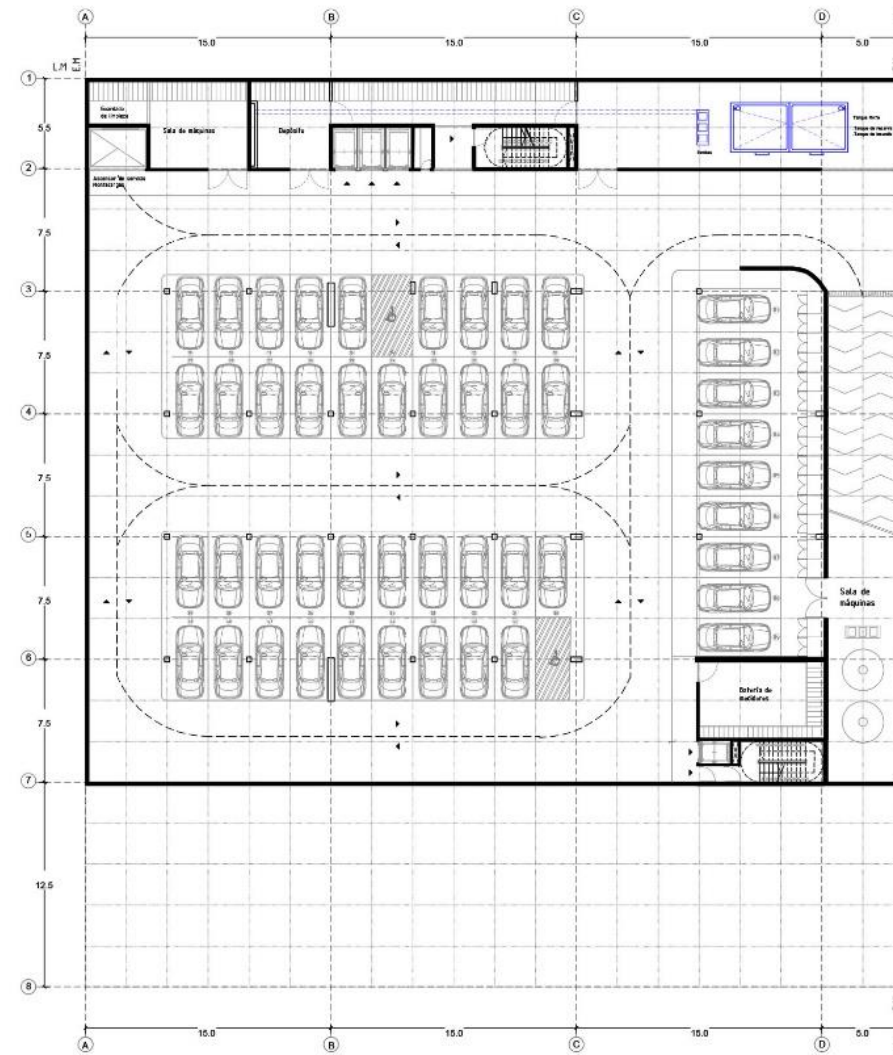
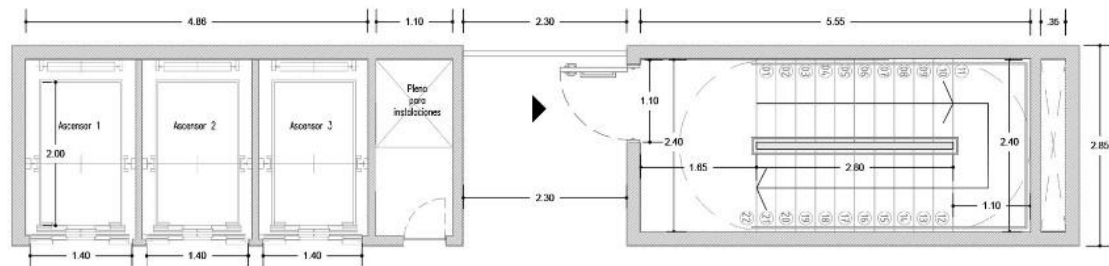

PLANTA 2º SUBSUELO

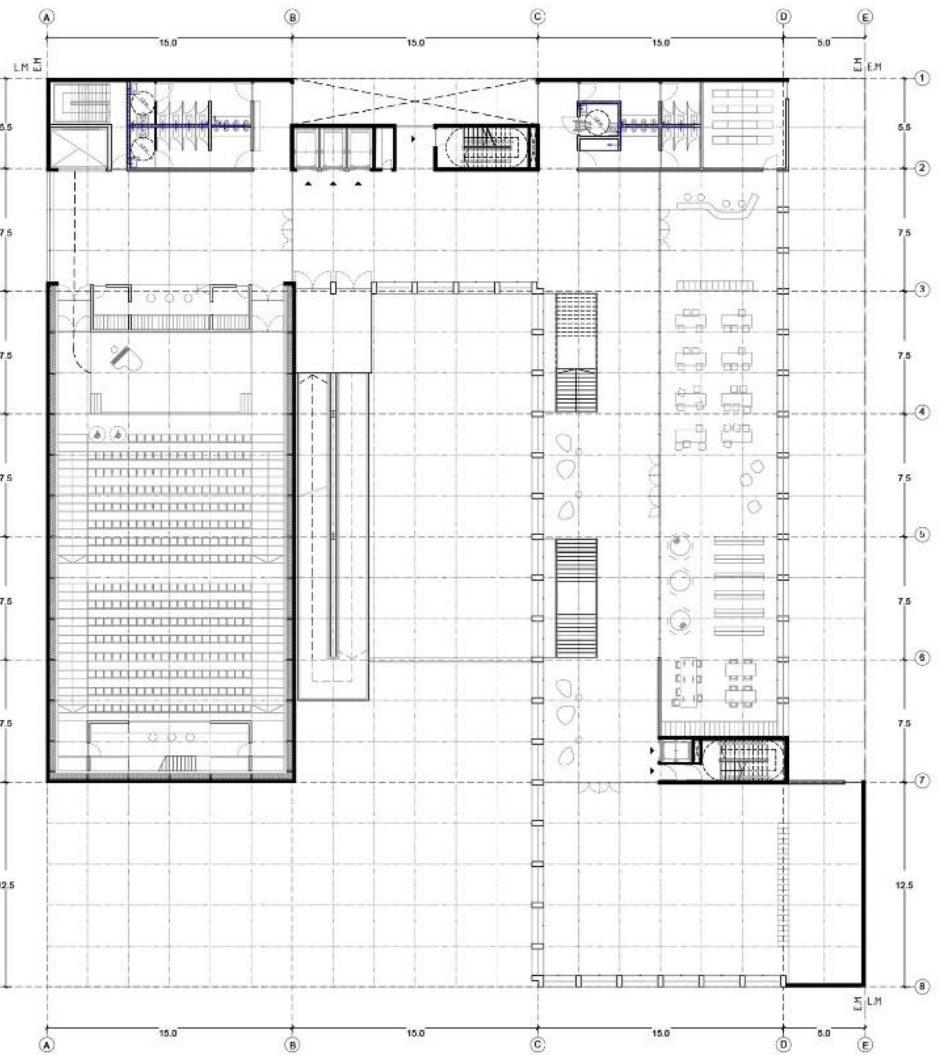

PLANTA TIPO

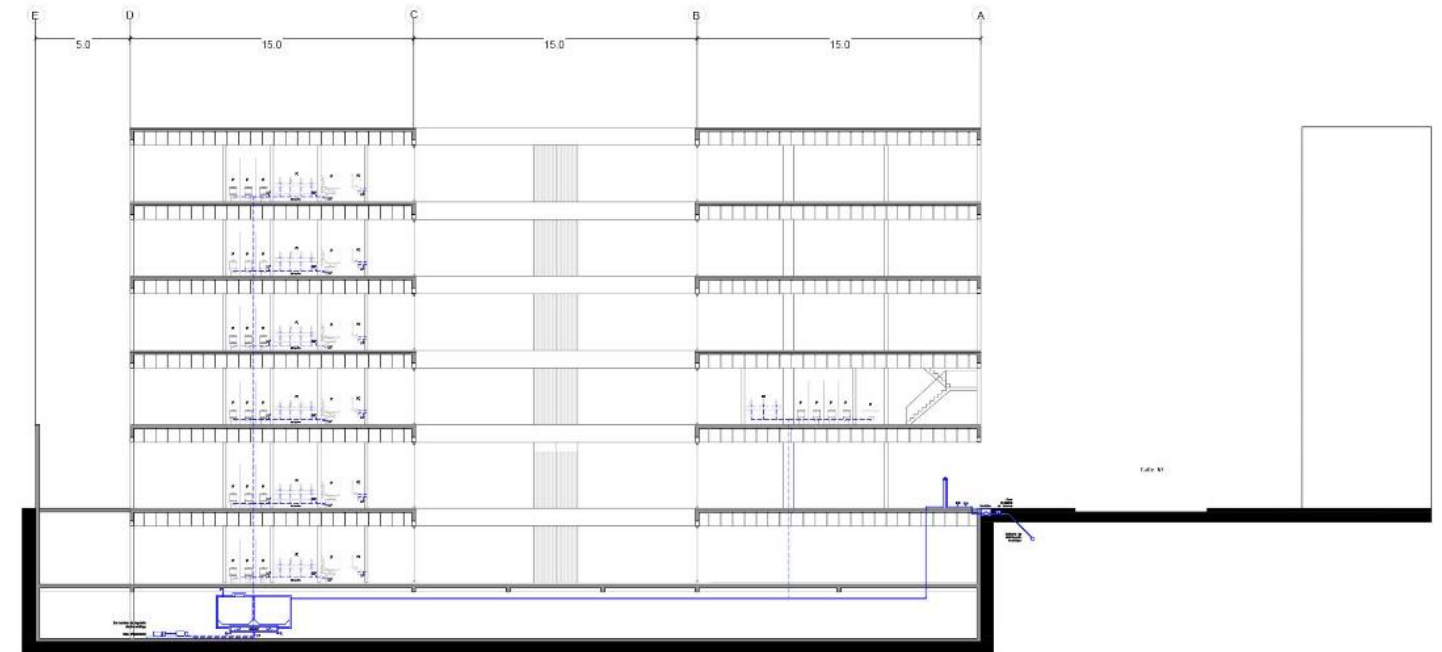

SECCIÓN

INSTALACIONES ACONDICIONAMIENTO TÉRMICO

El sistema adoptado para el edificio responderá a las distintas necesidades de los espacios mediante dos resoluciones independientes:

El Volumen de Refrigerante Variable (VRV), es un tipo de sistema de aire acondicionado central de tipo multi-split. Utiliza un refrigerante como medio de transmisión de frío y calor. Este refrigerante es acondicionado por una unidad externa de condensación y circula por el edificio hacia múltiples unidades fancoils.

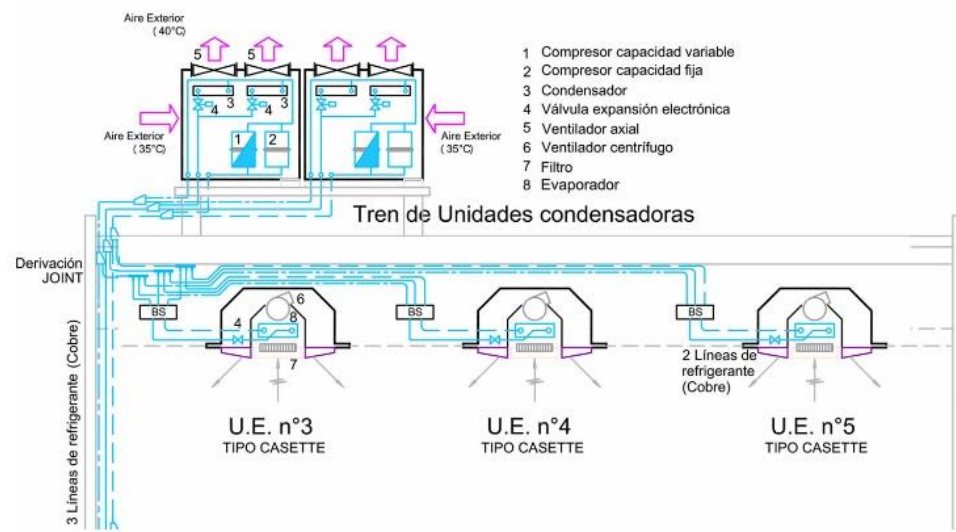

El salón auditorio contará con un sistema de acondicionamiento termomecánico por medio de VAC (VOLUMEN DE AIRE CONSTANTE) condensada por aire. Las escaleras estarán presurizadas con inyección de aire y conductos de evacuación de humos.

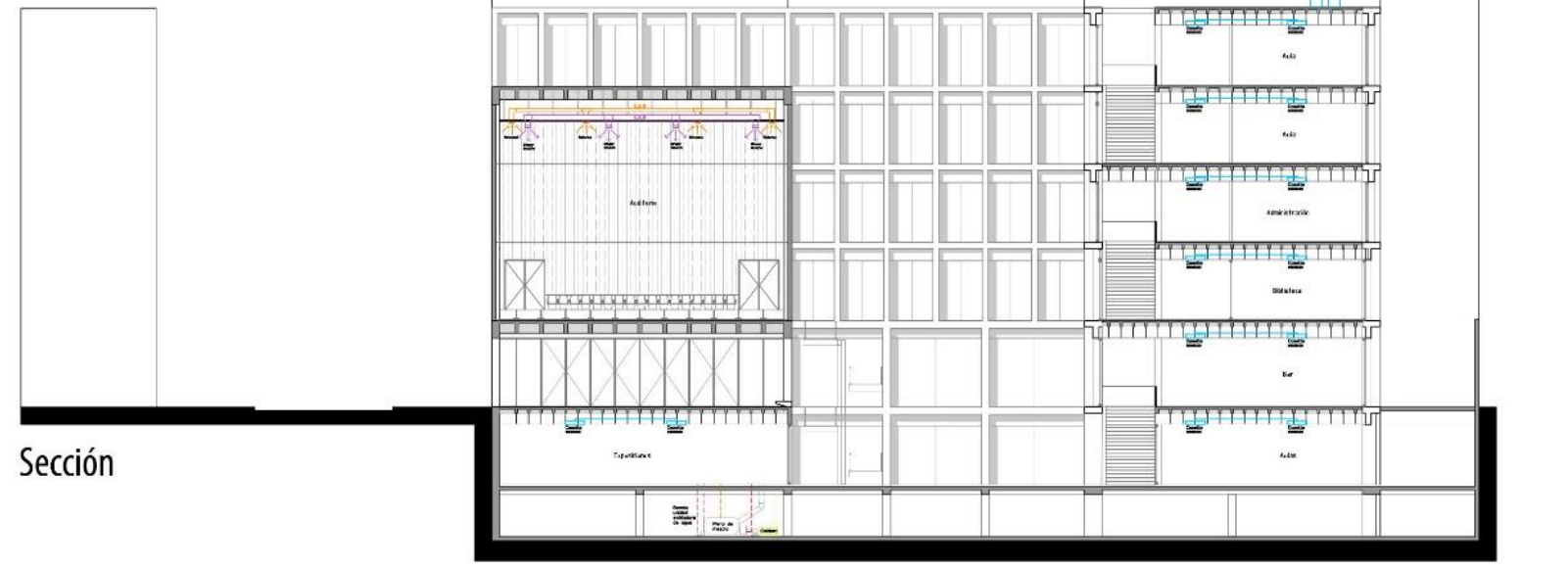
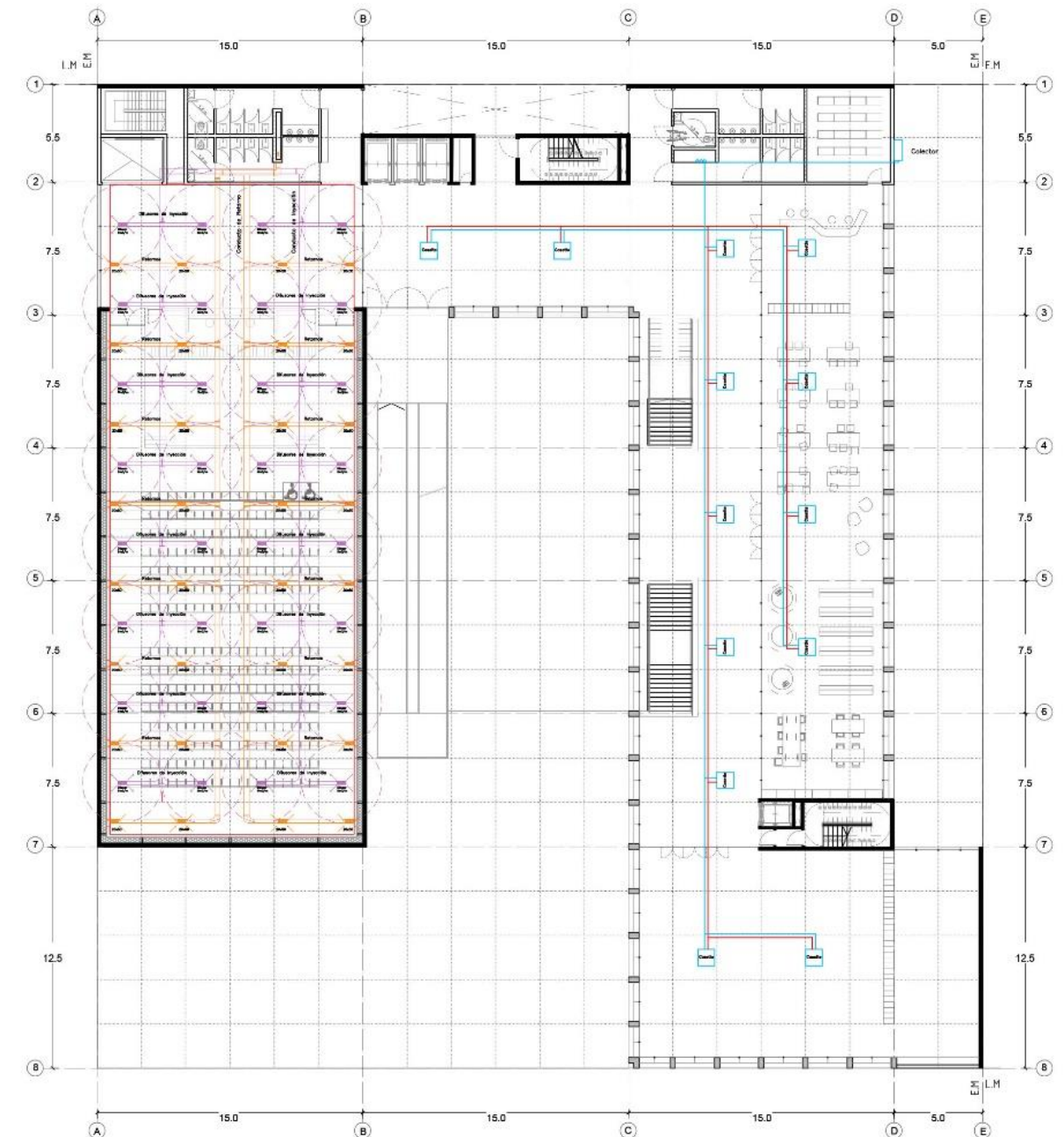
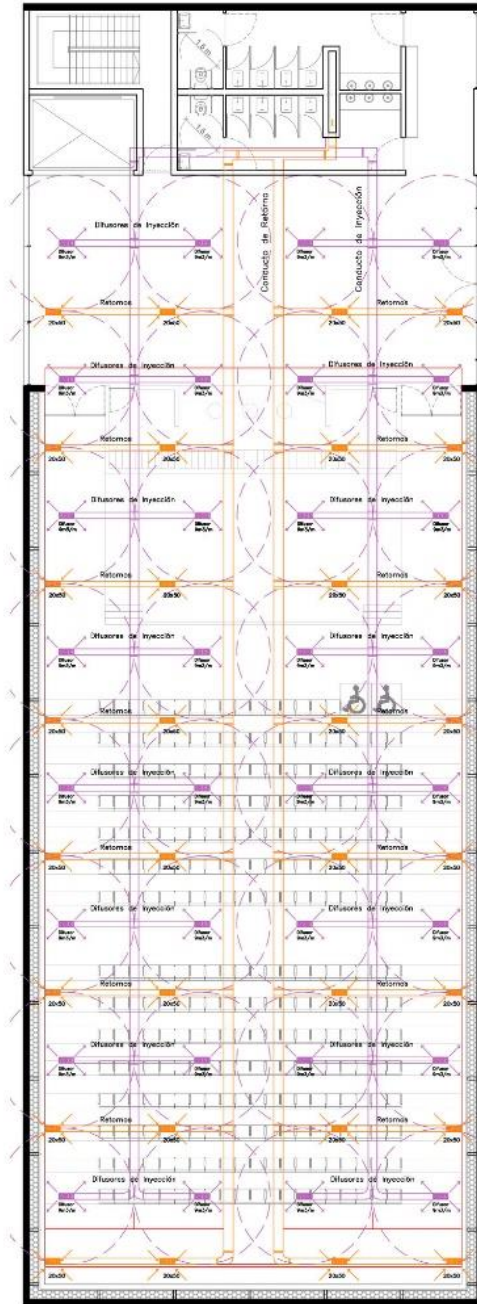
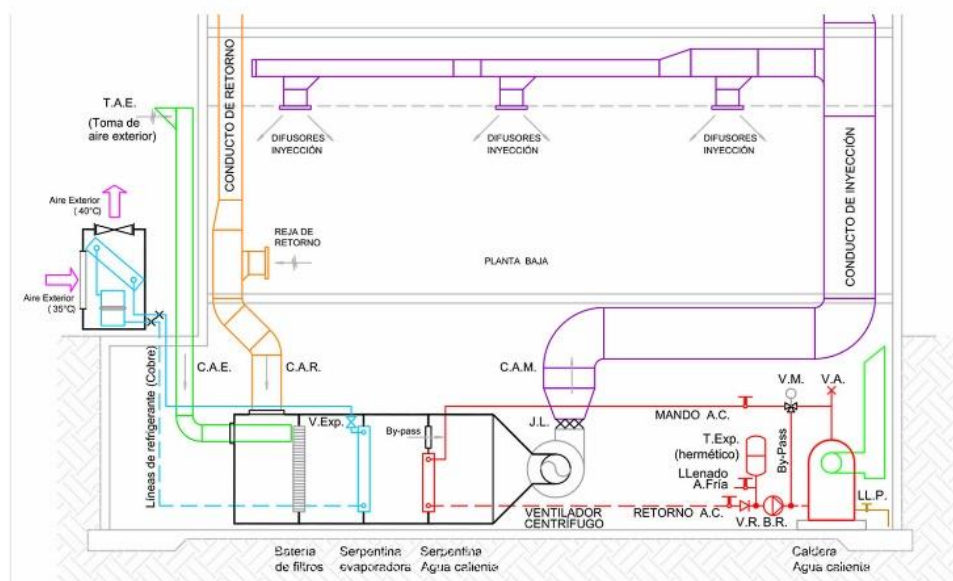

INSTALACIONES CONTRA INCENDIO

La instalación se diseña según lo establecido legalmente en cuanto a elementos de prevención, detección y control a utilizar, distancias entre sí, áreas a cubrir, y salidas de escape. Los elementos de detección y alarma se basan en: **detectores de humo, pulsadores y bocinas sonoras.**

CAMINO DE EVACUACIÓN

Es aquel sin obstrucciones, continuo que conduce desde un punto del edificio hasta una zona exterior, o donde no lleguen las consecuencias del incendio. Estas son el **acceso a la vía de evacuación, las vías de evacuación y la vía de descarga.**

ELEMENTOS PRINCIPALES

Cada planta dispondrá de una BIE, matafuegos reglamentarios, ECA con rociadores correspondientes según cálculo y detectores de humo. Las escaleras estarán presurizadas y revestidas de material ignífugo. Bocas de ataque: Aberturas de 25m² cada 65m² o fracción para que los bomberos puedan pasarlas mangueras hacia subsuelos.

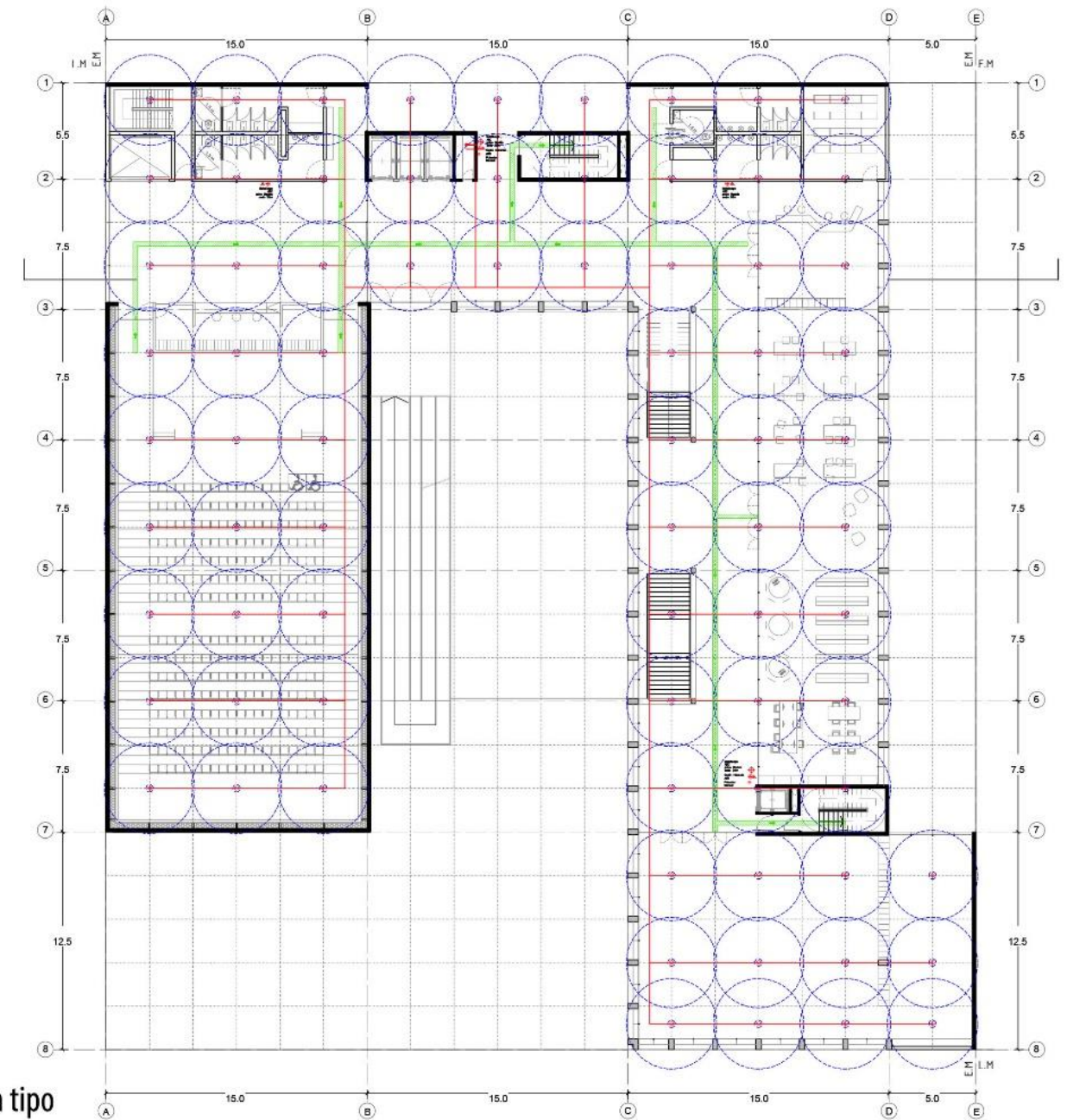

Planta tipo

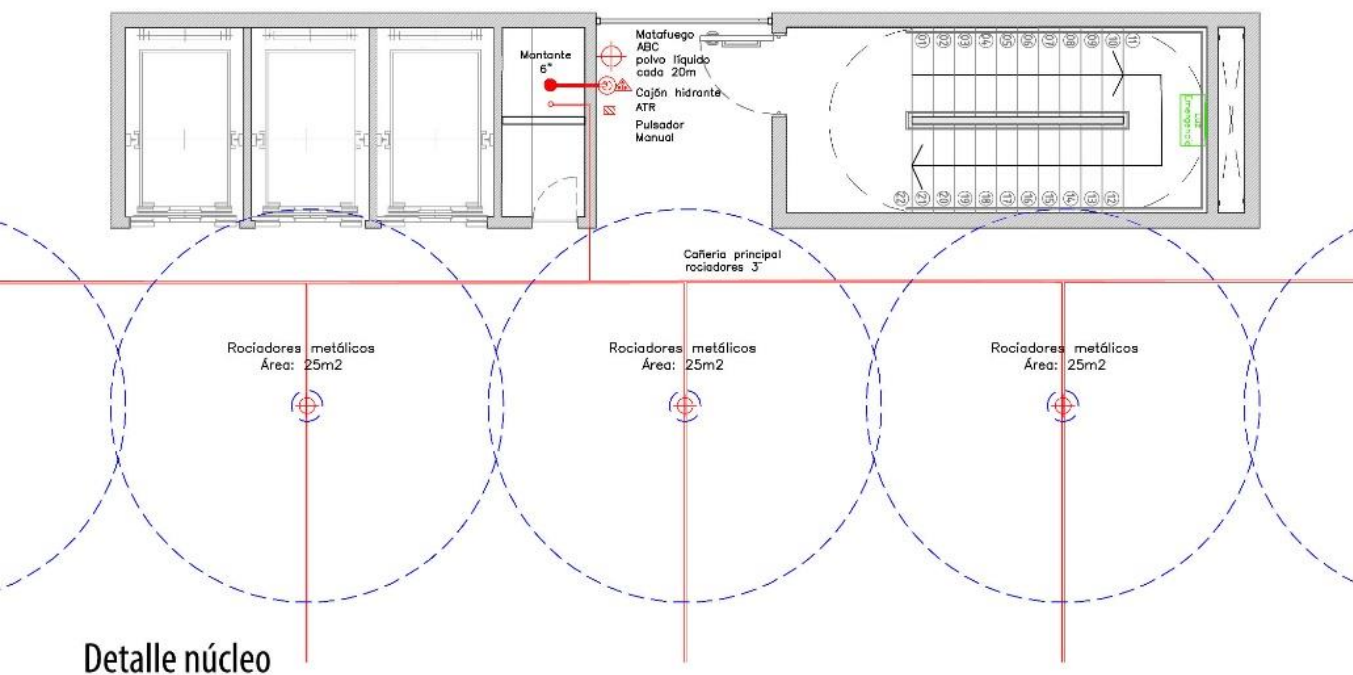

Detalle núcleo

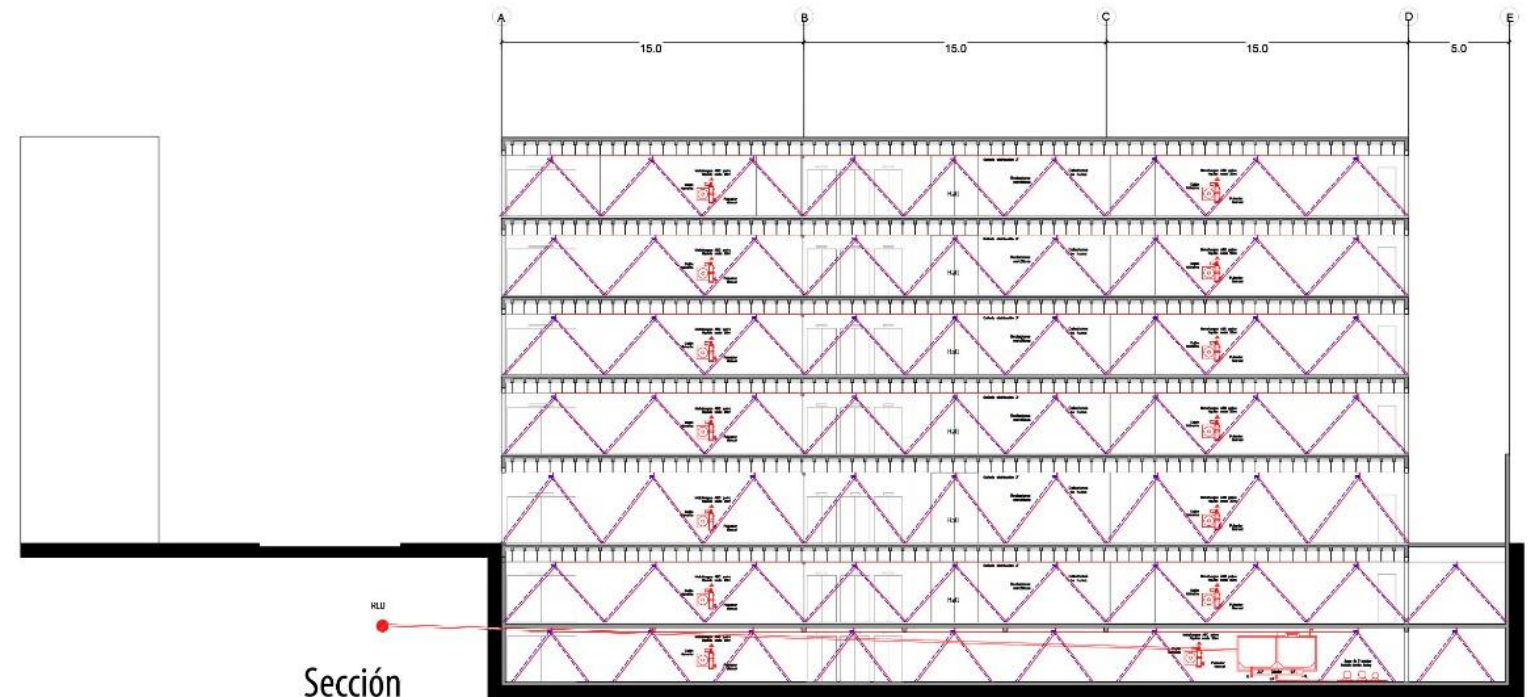

Sección

INSTALACIONES

DESAGÜS CLOACAL Y PLUVIAL

PROMEDIO DE LLUVIAS EN CABA - LA PLATA

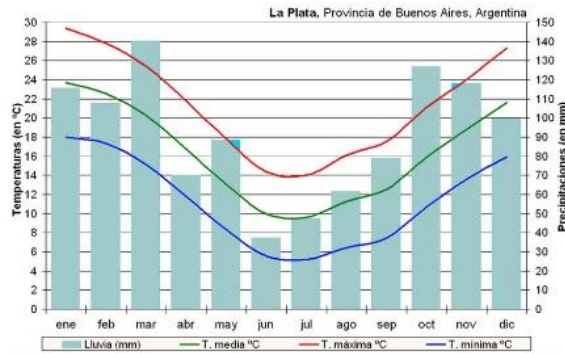

- Anual: 1200 mm
- Semanal: 25 mm
- Mensual: 100 mm
- Días de lluvia mensual: 8

Las losas trabajarán con pendiente hacia las bocas de accesos pluviales, y las misma desaguarán a los conductuales. Una vez encausado el desagüe del agua, se transportará hacia los reservorios ubicados en el subsuelo, los mismos poseen rejilones corridos para captar el agua de lluvia directa. El sistema se completa con ralentizadores y toda la instalación se una a la red de desagüe pluvial municipal mediante pozo de bombeo pluvial.

RALENTIZACIÓN DE AGUAS DE LLUVIA

Retardo entre la captación y el vuelco de las aguas de lluvia a los conductos pluviales.

La diferencia obliga a acumular el excedente generado al inicio de la lluvia, cuya capacidad neta será el producto de adoptar el estandar de 100 lts. de agua por cada m² de suelo absorbente ocupado.

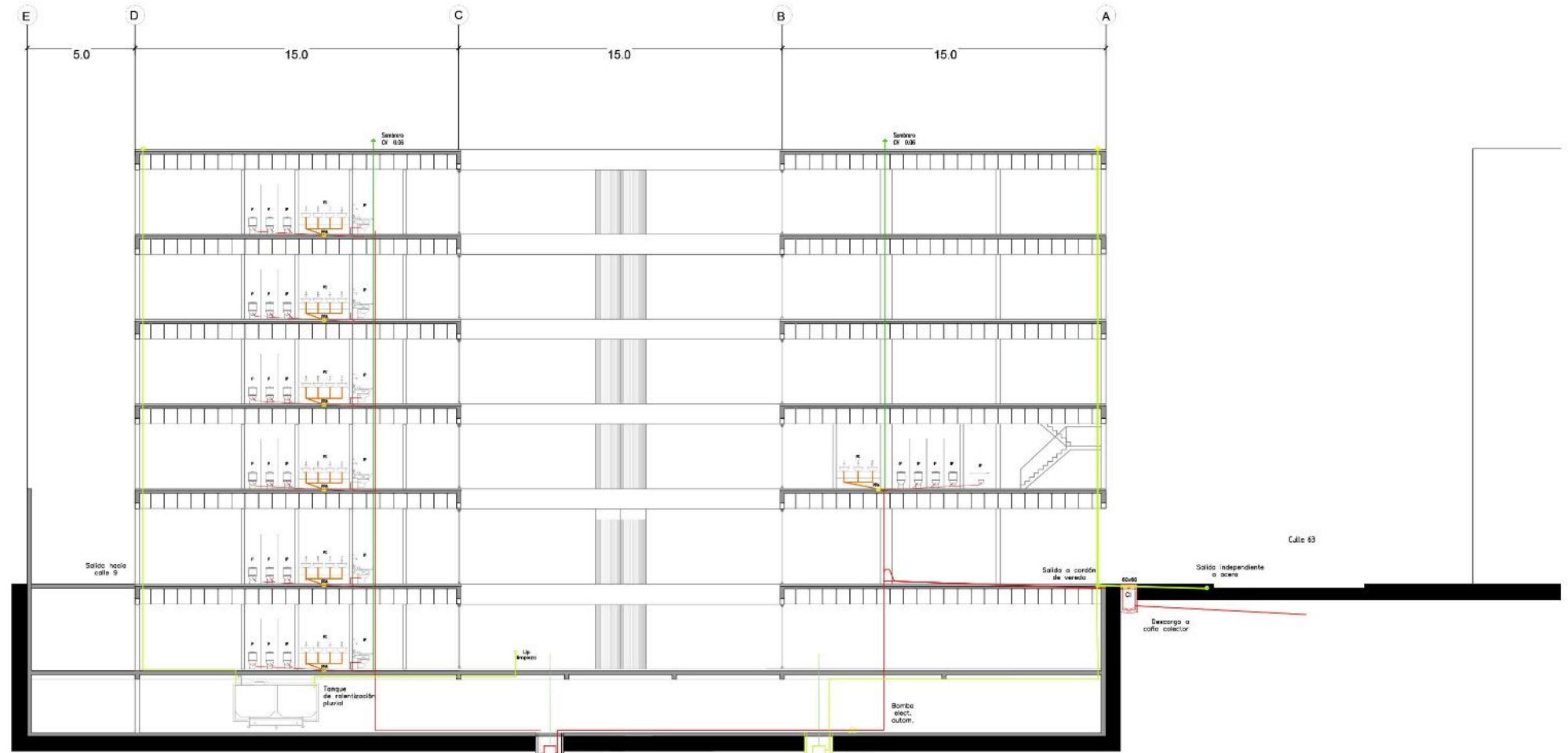
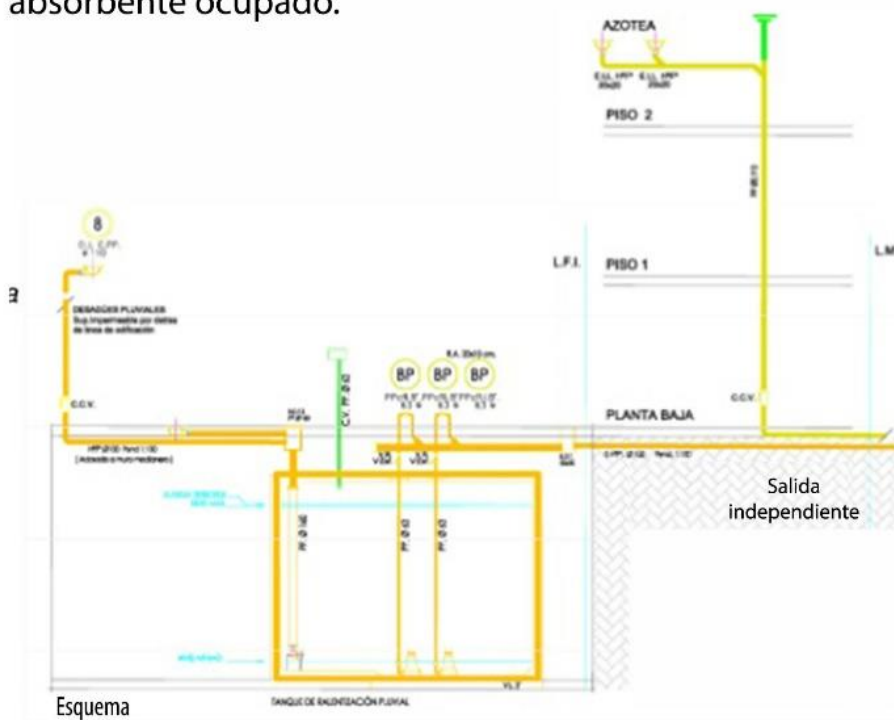

Sección

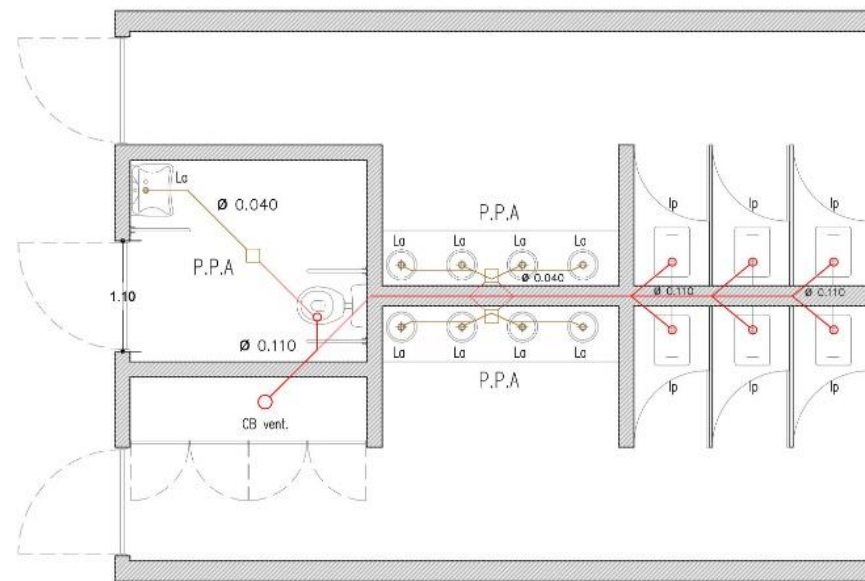

Detalle núcleo sanitario aulas

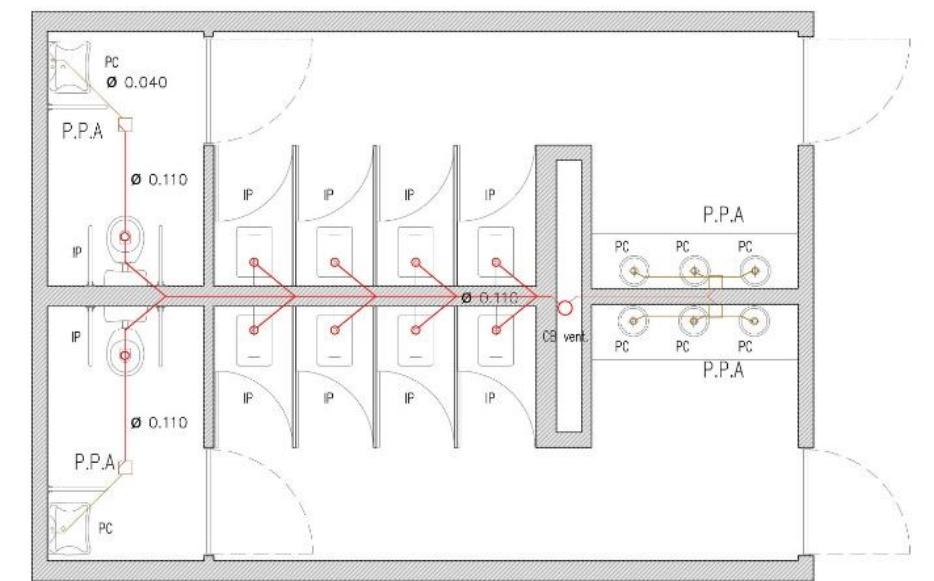

Detalle núcleo sanitario auditorio



PLAZA DE ACCESOS



PLAZA



PATIO DE EXPOSICIONES



INTERIOR EXPOSICIONES





INTERIOR BAR





INTERIOR FOYER





INTERIOR SALA





PEATONAL



