

“Apropiación del Borde”

Hotel + Club Náutico



AUTOR
Fermin BUCHARA
n° 35759/6

TITULO
Apropiacion del Borde

PROGRAMA:
Alojamiento - Club Náutico

PFC - Cátedra de Arquitectura
TV2 PRIETO/ PONCE

AÑO
2020

SITIO
Neuquén, Neuquén, Argentina

DOCENTES
Arq. Alejandro GOYENECHÉ
Arq. Vanina ITURRA
Arq. Leonardo ARAOZ
Arq. Leonardo ROSA PASE

ASESORES
Ing. Jorge FAREZ
Arq. Luis LARROQUE
Arq. Christian LYARDET
Arq. Mario CALITRO AGUILAR

FECHA DE DEFENSA:
2/07/20



PROLOGO:

El presente trabajo encuentra sustento en el desafío de la resolución de las problemáticas detectadas en el ámbito del desarrollo costero; para la consolidación de las ideas arquitectónicas plantea para el desarrollo del **Proyecto Final de Carrera**. Este método de aprendizaje busca que el alumno logre emprender el camino que le permita constituir su propia consolidación en formación, a partir de la tutoría docente durante el proceso de enseñanza y aprendizaje, asumiendo el rol de generar desde la labor proyectual, herramientas propias que constituyan las argumentaciones necesarias para sostener conceptualmente el proceso realizado.

Entendiendo que el Proyecto Final de Carrera consiste en llevar a cabo un tema elegido independientemente por parte del alumno, como un acercamiento a la vida profesional. Con el fin de consolidar la integración de conocimientos específicos de diferentes áreas disciplinares y abarcando aspectos teóricos, conceptuales, metodológicos, tecnológicos y constructivos para la realización de la tarea demandada. Se busca abordar el desarrollo del proyecto, desde una mirada amplia, global y totalizadora, incorporando aspectos históricos, culturales y urbanos, pasando por el acercamiento al sitio, la toma de partido, la propuesta de ideas y la investigación del programa de necesidades; para luego llegar hasta la materialización de la idea.

Este trabajo, es el Producto de un proceso de autoformación crítica y creativa abordada por el alumno, que consta en la búsqueda de información permanente, iniciación a la investigación aplicada y experimentación innovadora. Experiencia que, completa el ciclo de formación de grado, mediante un trabajo síntesis en la modalidad de proyecto en relación a un **TEMA** específico que dé solución a edificios de uso público y programas mixtos en un contexto urbano determinado.

El siguiente trabajo busca la apropiación del lugar por medio de la arquitectura, construyendo el espacio. Responde a desafíos que tienen por delante todos los pueblos y ciudades del alto valle: **cómo proyectar en el borde**, incorporando el río a la ciudad. A partir de que el hombre pudo controlar los flujos de agua, por medio de las represas, en las costas del Río Limay, Neuquén y Río Negro, brotan territorios para el encuentro de la ciudad y el río. Neuquén es un fragmento testigo del inevitable ensamble entre lo artificial y lo natural. Un área inundable por las crecidas del Río Limay, donde el avance (presencia) y el retroceso (ausencia) del agua, **se presentan como una condición de proyecto tan atractiva como indomable**.

El proyecto atraviesa diversas escalas, desde lo general a lo particular. Profundiza una problemática actual y demanda creciente, para ser ensamblado con un Master Plan Metropolitano.

Uno de los objetivos, es mejorar la infraestructura existente y experimentar nuevos horizontes no construidos. Como cierre final,

el propio proyecto de arquitectura, el cual se manifiesta como un edificio con un programa simple que interroga al lugar en su punto máximo de tensión.

Una arquitectura, que sin buscar ser un hito adquiere su propia impronta. En las decisiones proyectuales, tanto visuales como tecnológicas, programáticas, orientación y de materiales, es donde el proyecto adquiere sentido y deja de ser literatura. A través de la elección de materiales nobles, combinados con altas tecnologías, se manifiesta su esplendor. La **relación arquitectura, río y ciudad** es la condicionante para explorar nuevos límites. Lo público y lo privado comienza a ser difuso, por un gran plano peatonal sobre el agua.

“**Apropiación del borde**” es un ensayo de estructura como idea proyectual a través de la cual se percibe el paisaje. Una estructura flexible y contemporánea, jugando con un recurso de opacidad y transparencia donde la función lo requiera. Es una nueva contemplación y aproximación al paisaje que intenta recuperar las raíces desatendidas de Neuquén.



TVA N2 PRIETO - PONCE



TVA N2 PRIETO - PONCE

PROLOGO.

03

INDICE.

04

CARACTERISTICAS TERRITORIALES Y GEOGRAFICAS

05

Introducción al Tema

06

Análisis de la Ciudad

07-08

RECUPERACIÓN DE LAS COSTAS - MASTER PLAN.

09

PEM - Plan Estratégico Metropolitano

10

Isla 132 – Paseo de la Costa.

11

Plan de Recuperación de las Costas.

12

Estructura Física del Sitio.

13-14

Argumento Programático.

15-16

Implantación.

17-18

INTECIONES PROYECTUALES

19

Argumento formal espacial.

20

Fotomontaje

21

Perspectivas

22

Plantas

23-28

Cortes y Vistas

29-34

Plantas Alojamiento

35-40

RESOLUCIONES TÉCNICAS.

41

Estructurales

43-50

Confort y Orientación

51-62

Acondicionamiento Térmico

63-70

CONCLUSIÓN.

71-72

BIBLIOGRAFÍA.

73-74

APROPIACIÓN DEL BORDE

CARACTERÍSTICAS TERRITORIALES Y GEOGRÁFICAS NATURALES

Introducción al tema:

El tema del proyecto final de carrera, surge de la búsqueda personal de finalizar con una intervención arquitectónica en mi ciudad de origen, Neuquén Capital, Argentina. Neuquén en su escala territorial es llamada "la ciudad de los ríos" o "confluencia", dada su característica principal de estar ubicada estratégicamente donde confluyen dos ríos de los más importantes de la Argentina. En el margen Noreste, encontramos el Río Neuquén y en el margen Sur el Río Limay. Que juntos forman el Río Negro.

El crecimiento exponencial de Capital a lo largo del tiempo se ha desarrollado de manera desordenada. La ciudad ha quedado en deuda con uno de los recursos más importantes que son sus ríos. En este crecimiento desordenado emergen territorios para el encuentro de las personas y el paisaje; siendo la arquitectura el medio para generar este contacto. Estos nuevos espacios y lugares no construidos, presentan condiciones naturales únicas.

El proceso de desarrollo e investigación se dividió en 3 etapas. En la primera etapa del trabajo, se realizó un estudio de aproximación de escala territorial de la ciudad. Para poder entender en su escala meso cómo se conforma la ciudad, buscando potencialidades.

En la segunda etapa, ya con el posible sitio a intervenir, se estudia su funcionamiento; tanto del aspecto de movilidad, como de condicionamiento naturales. Se detectan líneas rectoras que comenzaran a marcar los lineamientos del proyecto, estableciendo límites. Los fundamentos cuentan con una zonificación, brindada por Master Plan de Desarrollo Costero.

La tercera y última, es la consolidación formal del proyecto de arquitectura. El resultado de dicho proceso se refleja en la idea de desafiar a la gravedad, con una síntesis formal de entender el sitio.



Análisis de la ciudad:

Neuquén es una ciudad argentina, la más poblada de la Patagonia, región sur del continente. Es además capital de la provincia del Neuquén. Se encuentra en constante desarrollo, y es un punto estratégico de conectividad regional y un polo de crecimiento económico en la margen sur del territorio argentino.

La ciudad se divide en 4 sectores, según sus puntos cardinales. La Av. Principal Argentina - Olascoaga, marca de izquierda/derecha, los puntos oeste - este. En el sentido perpendicular, que es atravesado por las vías del tren encontramos los puntos cardinales Norte - Sur. Estos son marcados desde el Plan Fundador de la Capital de la Provincia el 12 de septiembre de 1904. El primer eje de análisis es el de movilidad, para entender la fluidez de los movimientos dentro de la ciudad.

La zonificación general se divide en cuatro cuadrantes. Dentro de los mismos, la ciudad alberga 6 parques verdes naturales. Generando espacios verdes, lugares de encuentro; cada uno con características naturales únicas.

La falta de relación **PAISAJE - ARQUITECTURA - CIUDAD** se hace evidente, por la falta de políticas e intervenciones en sitios desvalorizados. El proyecto pretende atender, los lugares desatendidos de la ciudad, que fueron perdiendo el vínculo con su entorno inmediato.

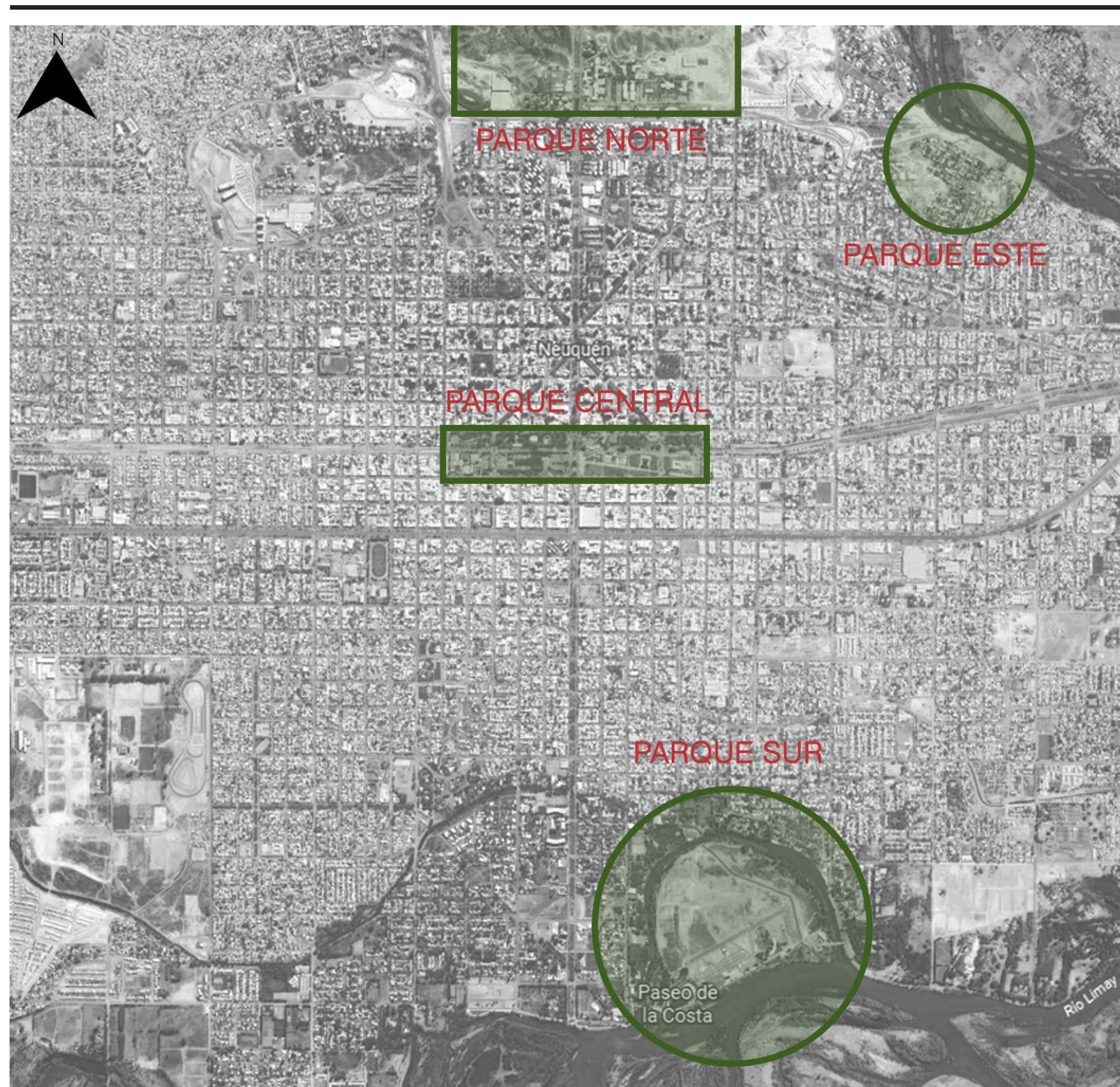
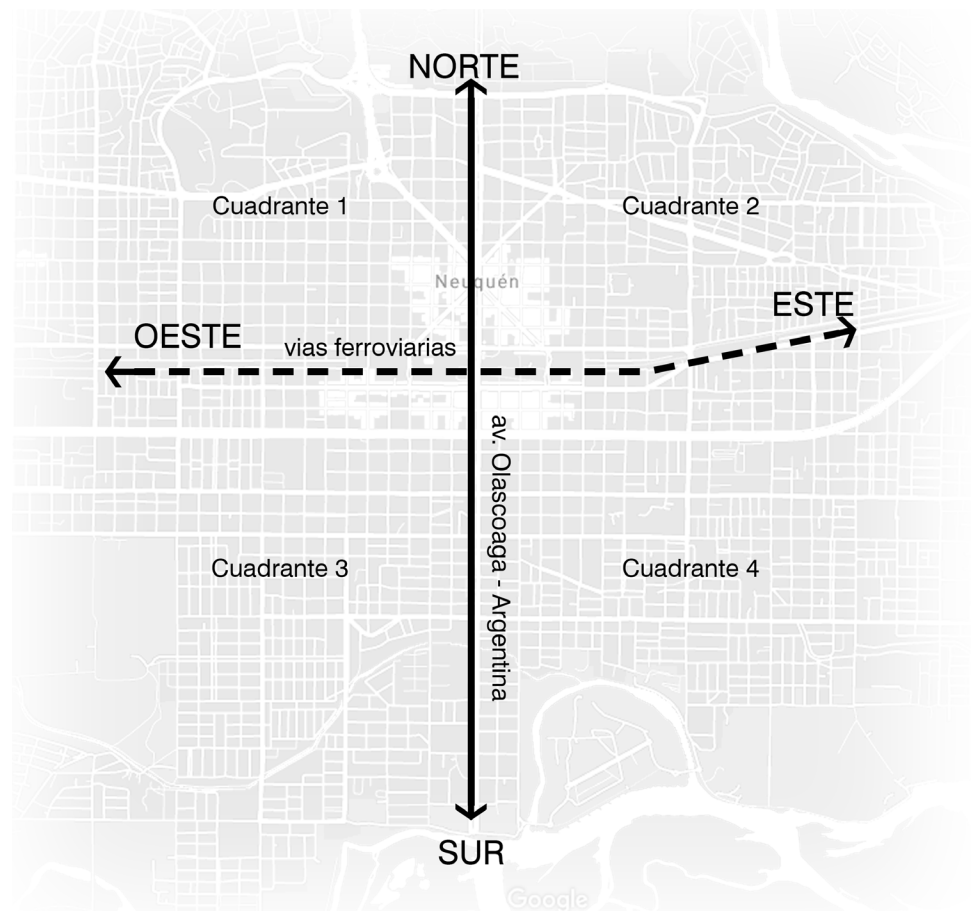

Parque Norte:

Está ubicado al noroeste de la ciudad, es un extenso “pulmón verde” que se constituye en un ambiente de esparcimiento y disfrute de la naturaleza por excelencia. Se encuentra en el Área Protegida Municipal Parque Regional Bardas Norte. Cuenta con una red de senderos (aeróbicos, pedestres y de interpretación) que posee una extensión de 16.420 mts., lo que ha contribuido, junto con otras áreas, a que Neuquén sea declarada “Capital Nacional del Senderismo Urbano” (Ley N.º 27.001).

Parque Sur:

El Parque Sur se encuentra en la Isla 132 y forma parte del Paseo de la Costa. Cuenta con áreas verdes de recreación y esparcimiento, juegos infantiles, estaciones aeróbicas, senderos peatonales y una bicisenda para disfrutar de la actividad física junto al río.

Además, se encuentran una estación de Sibici, (que permite o incentiva la movilidad de los visitantes sin vehículo particular), un parque de foodtrucks y oficinas de actividades turísticas relacionadas

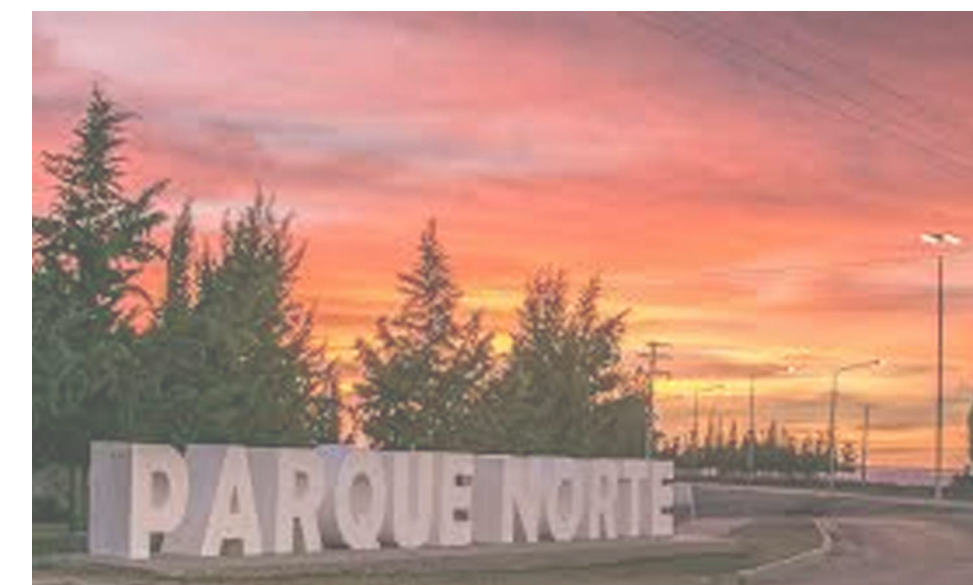

a la naturaleza.

Parque Central:

Es el mayor “pulmón verde” en el microcentro de la ciudad, el Parque Central Neuquén es el antiguo predio ferroviario | área de maniobras de la Estación del Ferrocarril. Es un espacio de aproximadamente 264.000 m2.

En él se encuentran: el Museo Nacional de Bellas Artes, sede Neuquén; Museo de la Ciudad Paraje Confluencia; Sala de Arte Emilio Saraco; Museo Gregorio Álvarez; Cenotafio a los Caídos de Malvinas; Instalaciones recreativas; Juegos infantiles; Áreas de descanso.

Parque Este:

Disfruta de una vista privilegiada del río Neuquén.

El Paseo Costero del Este pone en valor la zona ribereña del Río Neuquén con sendas peatonales, estacionamiento, equipamiento, iluminación, parquización y señalética, para disfrute de la comunidad local y de los visitantes.



Parque Oeste:

En el Parque del Oeste se encuentra el Área protegida Laguna San Lorenzo, que consta de 7 hectáreas de laguna propiamente dicha, a las que se les suman otras 9 del entorno aproximadamente. Fue declarada Patrimonio Natural Ecológico de la ciudad con el fin de preservar el hábitat natural de la fauna, principalmente de las aves que se encuentran en este espacio. Se constituye como un ámbito ideal para la recreación, caminatas y observación de aves en el atardecer y cuenta con un circuito interpretativo. Además, se encuentra el Centro Cultural del Oeste con una superficie de 400 metros cuadrados.

Parque Belgrano:

Ubicado en el Barrio Belgrano, con 26 mil metros cuadrados de superficie donde crecen bosquecillos de sauces llorones, aguaribay, fresnos dorados, abedules, ciruelos de jardín y aromos. Allí puedes encontrar sectores de descanso, áreas recreativas y juegos.

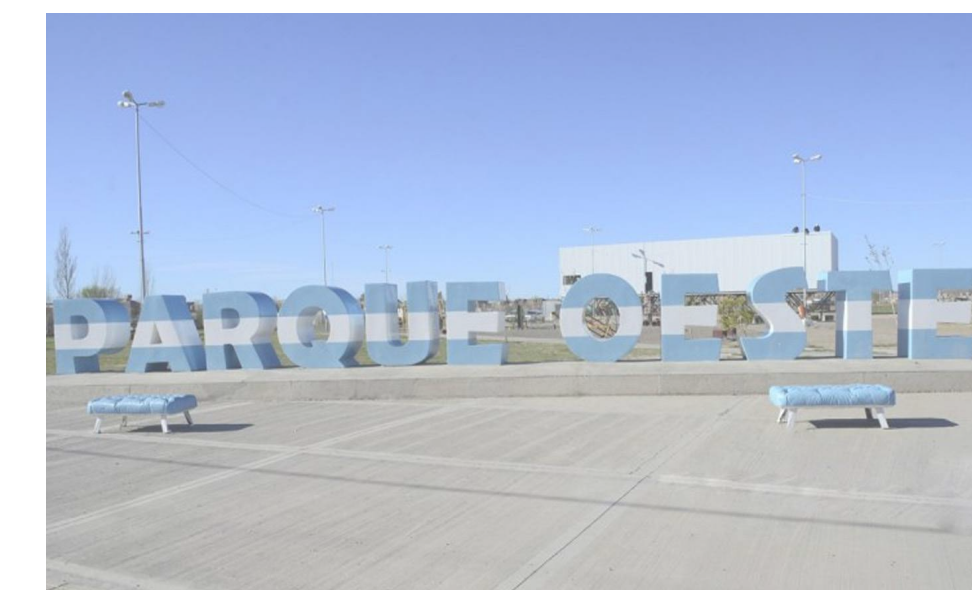

APROPIACIÓN DEL BORDE

RECUPERACIÓN DE LAS COSTAS - MASTER PLAN.

PEM – Plan Estratégico Metropolitano:

La concreción de este proyecto significa para Cordineu S.E. un gran desafío, debido a que permitirá transformar a la ciudad de Neuquén hacia una nueva centralidad, creando una nueva relación entre el río, la ciudad y sus habitantes.

A través del Paseo de la Costa, se busca lograr un crecimiento y un desarrollo socioeconómico a partir de la rehabilitación urbana del área ribereña; objetivos que se realizarán a través de novedosos programas de usos y originales instrumentos de producción y planeamiento, así como mecanismos de acción concertada entre los diversos actores sociales involucrados.

Áreas del Master Plan:

La **Ordenanza N.º 10.010/04** establece cinco distritos, que a su vez se encuentran divididos en zonas según tipos de usos y ocupación del suelo, los cuales se encuentran unificados por la calidad continua del espacio público que proporciona la rambla costera y los paseos de las inmediaciones del nuevo conjunto urbano.

El **Distrito 132** correspondiente a la "Isla 132", posee una superficie de 52 ha. y en él se localizará el equipamiento comercial, hotelero, administrativo privado, urbano cultural, deportivo recreativo; un parque público y urbano. Este Distrito es al que mayor modificación se somete, convirtiéndose en el centro de atracción y polo de desarrollo por preferencia en todo el proyecto.

En la Isla se encontrarán diversos sectores, todos comunicados por una red vial interna. Entre ellos se incluyen un área administrativa; el emplazamiento de la sede del edificio de Cordineu S.E.; un área comercial y equipamiento hotelero complementado con gastronomía, equipamiento cultural, recreativo y de esparcimiento, incluyendo una rambla peatonal costera, centro de convenciones, predio ferial, museo temático, museo interpretativo y un anfiteatro.

Como complemento a dicho programa, se integra un equipamiento más específico. La instalación de equipamiento deportivo náutico y el desarrollo de un Parque Natural con espacios verdes y una bici senda. Se prevé también la creación de un nuevo balneario público.

- Distrito 131, denominado "Balnearios".
- Distrito 133, denominado "Bahía".
- Distrito 134, denominado "Parque Residencial Costero".
- Distrito 135, "Parque Residencial Agrario".

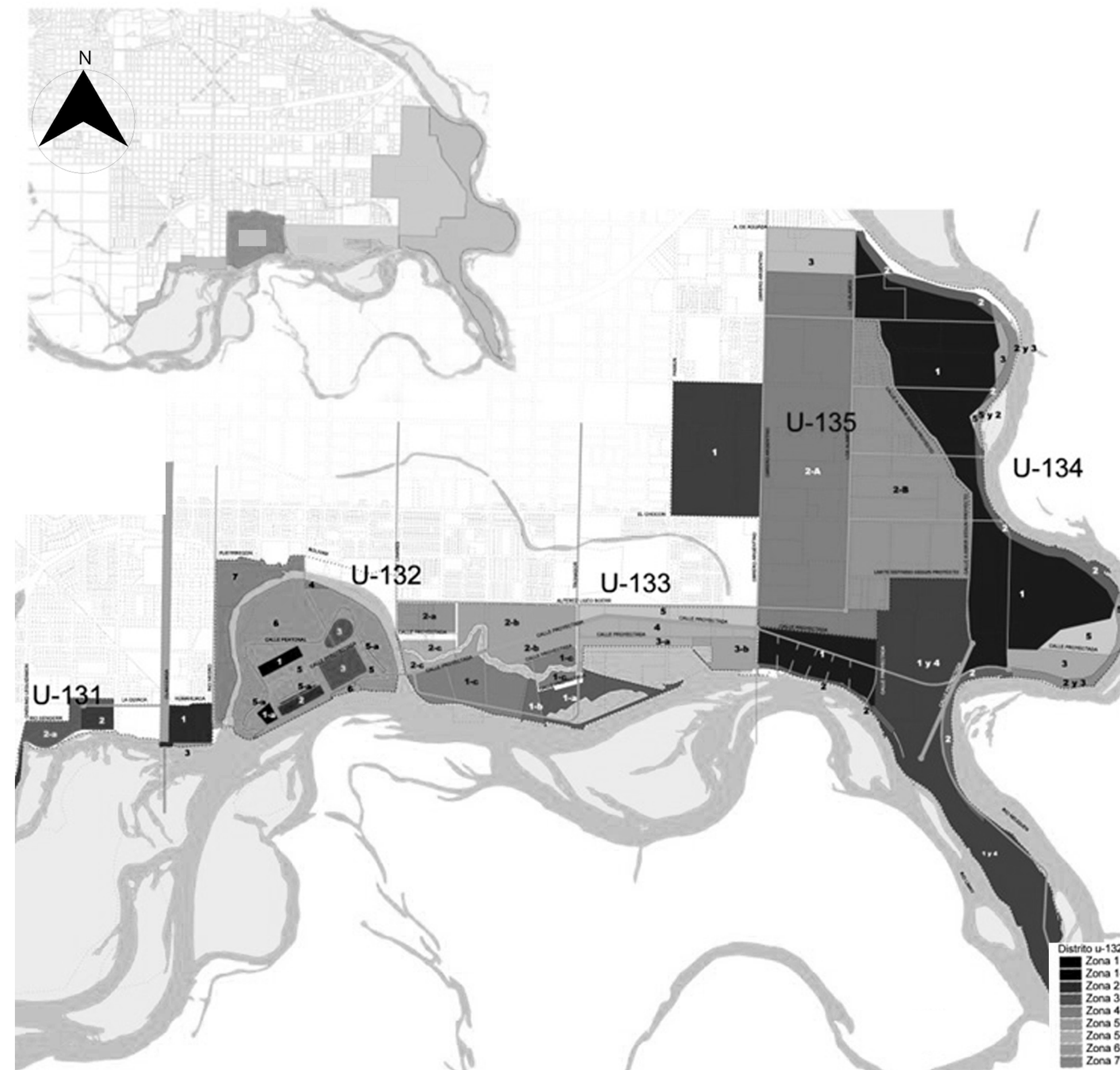

Isla 132 – Paseo de la Costa

En el contexto actual el Paseo de la Costa presenta escasa infraestructura de servicios. Se encuentra un Edificio Vista Oil, destinado a oficinas privadas; un edificio de Prefectura Naval Argentina; un Restaurant / Bar. Hay un fuerte crecimiento de la actividad gastronómica. Presenta con un gran espacio destinado al encuentro de las familias, jóvenes y al público en general, con foodtrucks y un restaurante.

En el mes de febrero se dieron los resultados de un concurso de anteproyectos, en el cual se conoció el futuro Centro de Convenciones de carácter regional. El mismo funcionará como un anexo de la UnComa, Universidad Nacional del Comahue, con sede principal en Neuquén capital.

En los meses de temporada alta, desde diciembre hasta fines de marzo, se realizan diferentes eventos culturales. Una con una gran importancia, es la Fiesta Provincial de la Confluencia. Este evento reúne alrededor de 200.000 mil personas y una variedad de artistas nacionales, que son los protagonistas de este magnífico espectáculo.

En lo que respecta a las áreas recreativas y de actividad física podemos encontrar, senderos de trekking y bicisendas que permiten recorrer todo el paisaje ribereño. Desde los cuales se puede conseguir una apreciación de paisaje en diferentes puntos. Hay una nueva modernización de SiBici (empresa), lo que permite el alquiler en el mismo lugar. En un sector anexo a los senderos se localiza una plaza donde se puede realizar workout.

Las actividades náuticas son las atracciones principales del sitio. En enero, se desarrolla una de las etapas de la Regata Internacional del Río Negro, a la que asisten gran cantidad de deportistas nacionales e internacionales.

Referencias:

1. Axonométrica General desde Sureste
2. Largada Regata del Río Negro 2020
3. Nuevo Centro de Convenciones
4. Edificio Vista Oil – Bar Restaurant.



Máster Plan para la recuperación y desarrollo de la costa de los ríos Limay y Neuquén

Objeto: El propósito del Estudio es recuperar para el Área Metropolitana de Neuquén un sector de alto potencial de desarrollo urbano, ambiental y recreativo como son las zonas costeras de los ríos Limay y Neuquén, logrando una accesibilidad a los ríos, incorporando nuevas áreas, mejorando los espacios públicos existentes y fundamentalmente obteniendo una lectura y un lenguaje común en los equipamientos que permitirá desarrollar el “Área Recreativa Costera Metropolitana”.

El Plan permitirá:

- Tener un diagnóstico amplio y actualizado sobre las distintas **problemáticas** que poseen las costas de los Ríos Limay y Neuquén en las Provincias de Neuquén y Río Negro
- Obtener una visión metropolitana que dé un **marco para futuros proyectos** de recuperación y desarrollo de las costas de manera integral. Pudiendo así incluir no solo los espacios abiertos y recreativos, sino también la planificación para ordenar el desarrollo inmobiliario y el sistema de transporte, ayudando a garantizar el acceso al público y minimizando el impacto ambiental.

Aspectos a considerar en el Master Plan:

- **Proponer** la implementación de los actores claves y mecanismos de participación y gestión de la zona costera.
- **Proponer** los lineamientos generales para integrar la costa de los ríos Limay y Neuquén, en ambas márgenes, a las ciudades que forman parte de la AMN.
- **Recalificar** el sector a partir del saneamiento ambiental, reduciendo al máximo el riesgo al que se expone el asentamiento poblacional ubicado en el cauce y sus consecuencias; aumentar las áreas verdes y de recreación al que pueden acceder todos los habitantes del Área metropolitana de Neuquén.
- **Contemplar y proponer** el ordenamiento del desarrollo inmobiliario residencial y comercial, y la normativa vigente en los municipios participantes
- **Revalorizar** el área con el fin de convertirla en un corredor de atracción turística y de esparcimiento para la población.
- **Crear** nodos de actividades y servicios de interés, acompañados por centros comerciales afines.
- **Recuperar** la zona convirtiéndola en un sector apropiado para la práctica de diversos deportes.
- **Extender** las áreas de esparcimiento natural para la población.
- **Contribuir** a la toma de conciencia por parte de la comunidad, sobre la necesidad de proteger, conservar y recuperar los ecosistemas acuáticos, semiacuáticos y terrestres.

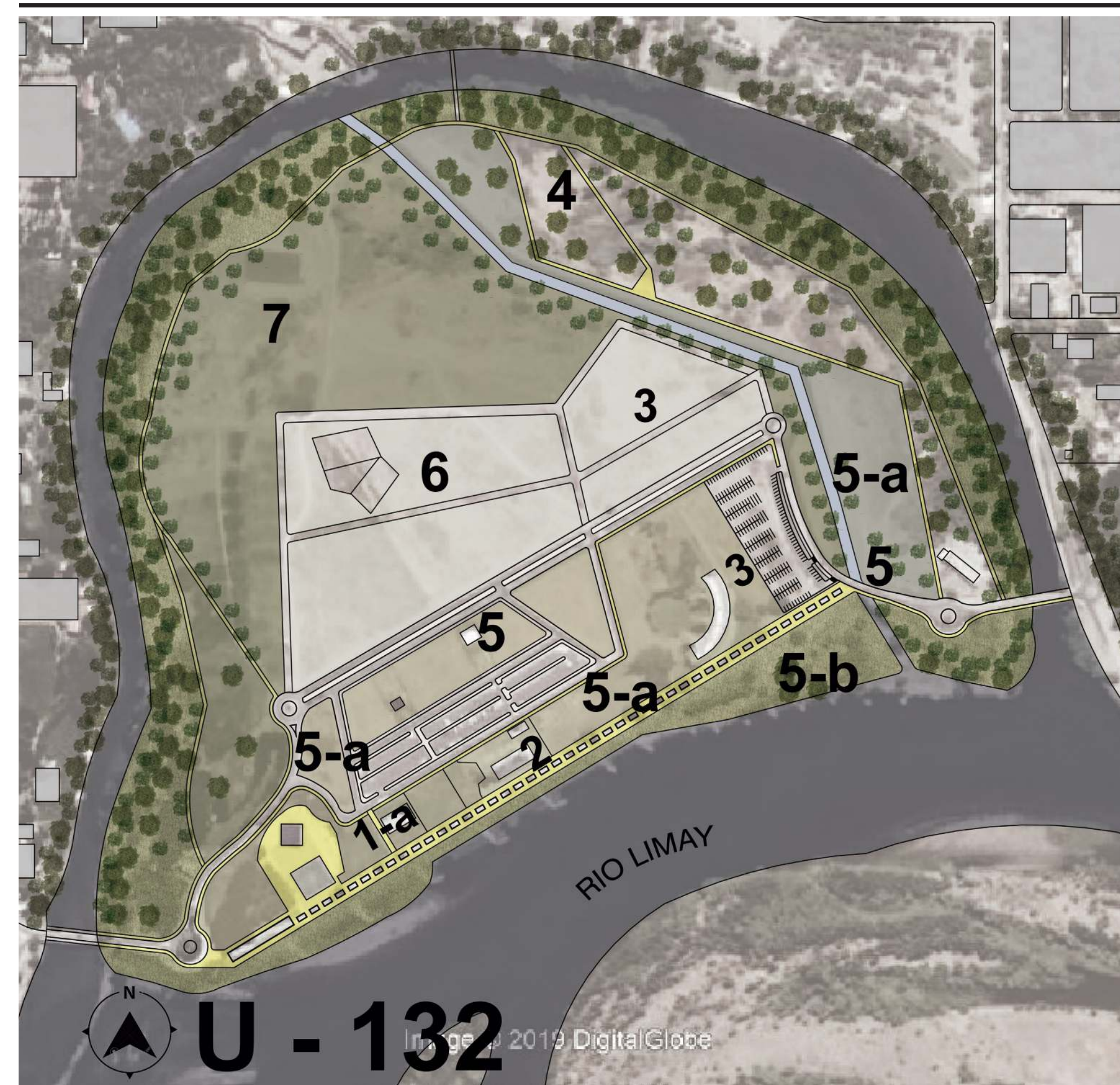

Caracterización y antecedentes:

Los municipios han tenido distinto grado de intervención en la problemática de desarrollo y manejo de las costas. Esta problemática de desvalorización de las costas, es consecuencia de que no existe un trabajo en conjunto; entre el Municipio de la Ciudad de Neuquén y el Gobierno Provincial. Es en el marco de estos aspectos burocráticos donde como profesionales tenemos que seguir trabajando. El Sistema Regional de Áreas Verdes, incluye espacios naturales como recreativos. Para generar encuentros de ciudadanos de todo carácter, espontaneo u organizado, a nivel metropolitano.

Estructura física del Sitio:

El sitio a intervenir se encuentra a las orillas del Río Limay, éste es parte de la trama urbana de la ciudad, y oficia de borde natural entre la **ciudad y el río**. Es el punto donde el damero colisiona por su propia lógica con el medio natural. Aquí es donde la memoria socio-cultural de como habitar y disfrutar de estos espacios naturales, marcó el **¿Cómo?** para intervenirlo. No se necesitan de grandes equipamientos urbanos, grandes solares y demás para que la gente se apropie de este lugar, ya que actualmente es un sitio muy utilizado por la ciudad sin tener ningún tipo de equipamiento, ni accesibilidad directa.



estructura física



CIRCULACIÓN
 peatonal
 bicisenda
 vehicular
 vehicular restringido



USOS - EQUIPAMIENTO
 cultural
 servicios
 observatorio
 esparcimiento/deportivo



PASARELA 132
 a nivel
 elevada

unidades de paisaje



ESTEPA
 grado de conservación alto,
 acceso restringido, hasta que
 se logre su estabilización.



BAÑADOS
 no accesibles, conservación
 alta, con control de especies
 exóticas.



DUNAS
 no se incorpora vegetación
 para permitir el natural movi-
 miento de la duna



RIBERA
 distintas propuestas de uso,
 de acuerdo a la fragilidad de
 cada sector.
 -uso público
 -uso controlado.



CANAL-ARROYO DURAN
 se incorpora en la revitaliza-
 ción del arroyo duran, como
 factor de sustentabilidad del
 proyecto.



Argumento programático:

El programa está compuesto por un sector de alojamiento hotelero, que está preparado para albergar a 128 personas. Tiene diferentes tipologías, simples en la cara norte y dúplex, con variedad de 1 / 2 habitaciones, buscando poder abastecer a diferentes tipos de usuarios. Funciona como un Apart-Hotel, ya que cada habitación cuenta con una kitchen, cumpliendo condiciones de mejorar la habitabilidad y el confort del usuario. El alojamiento mencionado se resuelve en la tira que flota en sentido perpendicular al río, liberando los usos en planta baja y generando una flexibilidad de la misma.

En su planta baja, se encuentra el lobby, un área de oficinas y la recepción. Encontramos el vínculo con su planta de uso más público/privado por su nivel inferior y diferentes lugares de ésta y de recreación. En el nivel inferior a la planta baja, encontramos el bar que funciona como desayunador/restaurant, una sala de juegos, una sala de lectura y una sala de proyección de video.

La planta baja total del edificio funciona como el nuevo remate final del paseo costero. Por debajo del mismo, en planta subsuelo, se resuelve el vínculo, por medio de un espacio libre de articulación. El área de deportes náuticos (canotaje), cuenta con un área destinada a la preparación física (gimnasios), un área de vestuarios y un sector de guardería de kayak.

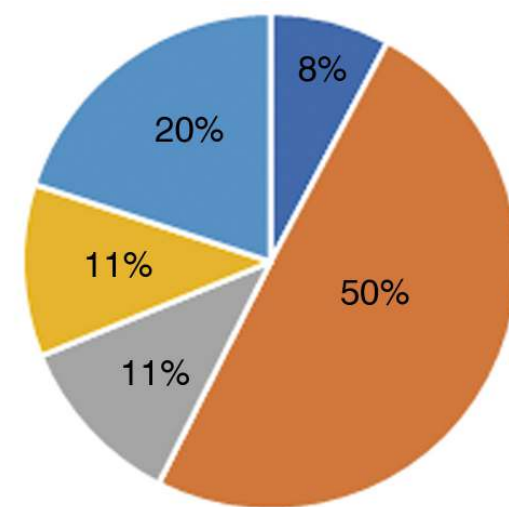

- Acceso Alojamiento - 8% - 418m2
- Habitaciones del Hotel - 50% - 2.660m2
- Servicios Alojamiento Subsuelo - 11% - 608m2
- Area de Deportes Canotaje - 11% - 600m2
- Azotea servicios - 20% - 1.070m2

Total 6.695m2

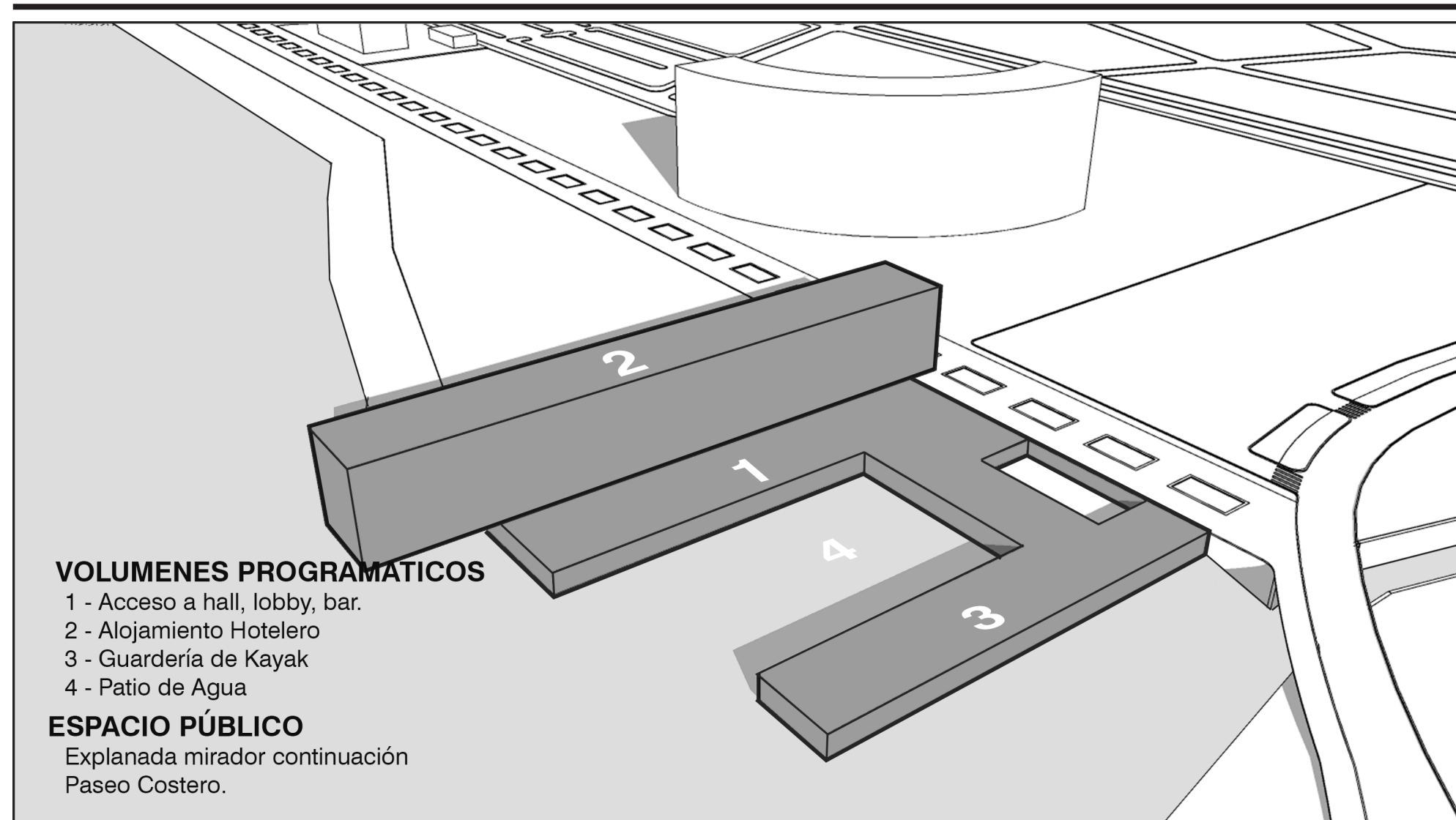

VOLUMENES PROGRAMATICOS

- 1 - Acceso a hall, lobby, bar.
- 2 - Alojamiento Hotelero
- 3 - Guardería de Kayak
- 4 - Patio de Agua

ESPACIO PÚBLICO

Explanada mirador continuación Paseo Costero.

ZONIFICACIÓN PROGRAMÁTICA

En **Planta Baja** se encuentra la parte de acceso principal al hall y recepción del Hotel. Como también la explanada continuación del Paseo Costero.

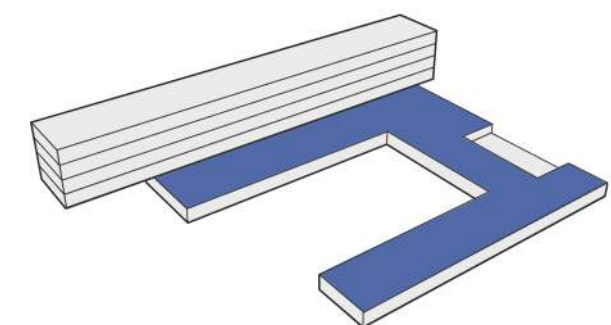

En la **Planta Alta** se encuentran las habitaciones del alojamiento. Con diversas tipologías.

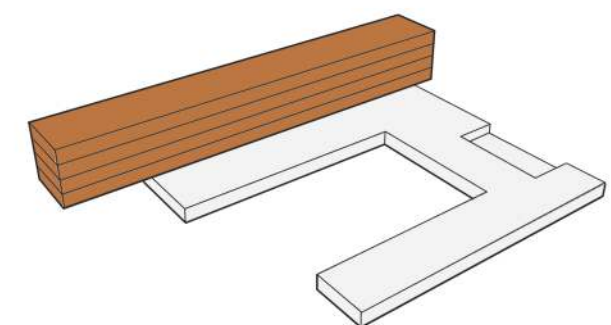

En la **Planta Subsuelo** se ubican los servicios del hotel; bar, resto, desayunador. Y en el otro extremo la Guardería Náutica.

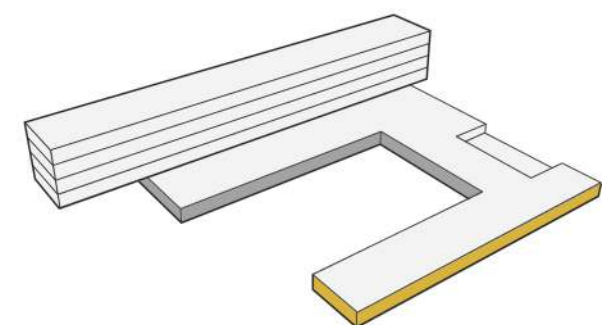

Cubierta Servicios

Habitaciones Duplex

Habitaciones Duplex

Sala de estar

Cocina / Servicios

Bar / Restaurant / Desayunador

Sala de lectura / playroom

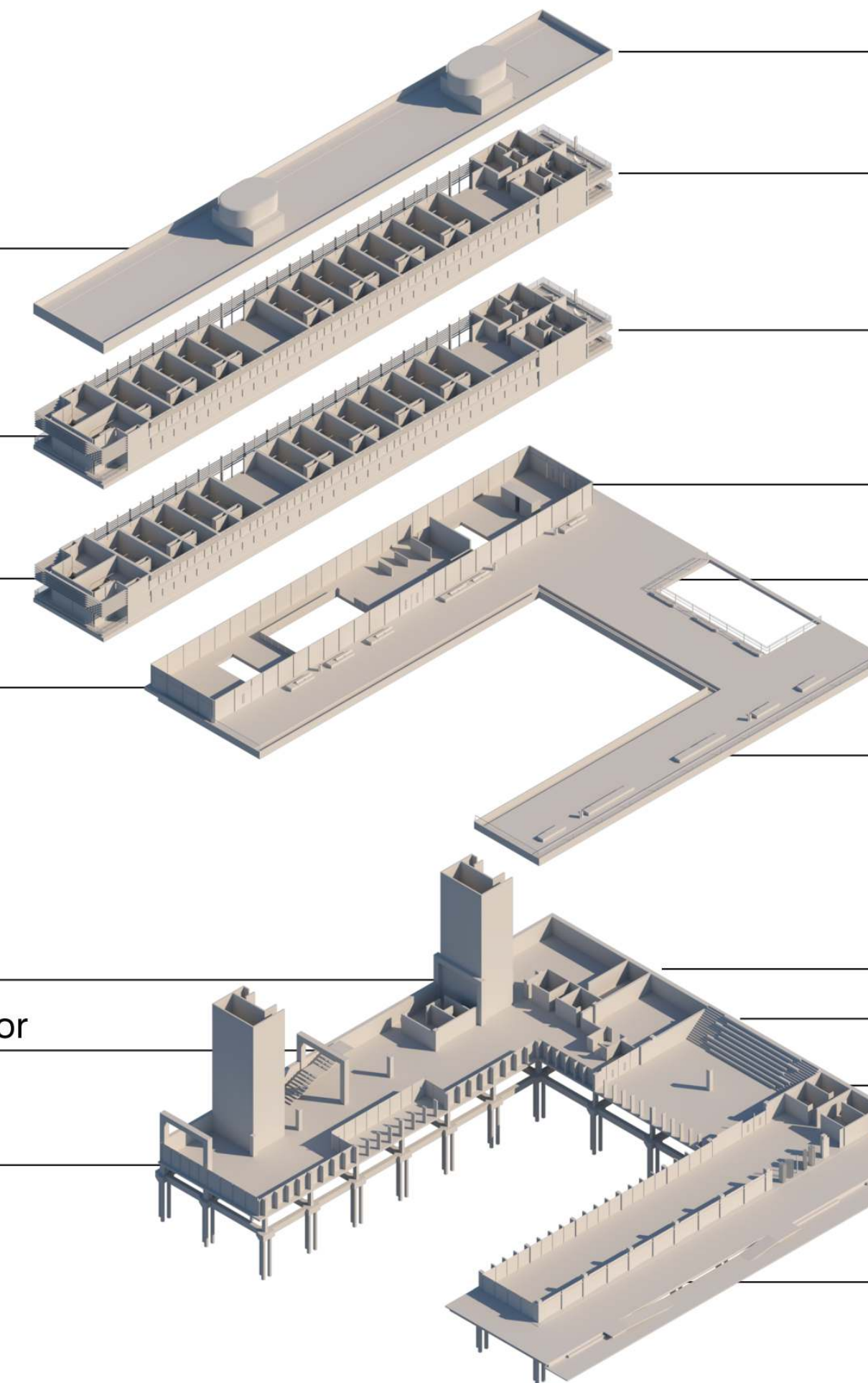

Terraza de Servicios

Habitaciones Simples

Habitaciones Simples

Lobby

Acceso Nivel Inferior

Plaza pública / mirador

Sala de Multimedia

Acceso Público

Servicios

Recepción Club Nautico

Gimnasio

Guarderia Nautica



VEGETACION- PAISAJÍSTICA



Los Sauces:
 Los sauces constituyen un genero de aproximadamente 400 especies de arboles y arbustos dentro de la familia Salicácea. Única especie arborea nativa de Argentina presenta en la isla, cuyo limite sur de distribución es el norte de la Patagonia. Esta especie se comporta como especie pionera, coloniza los atramientos provocados por las crecidas de los ríos e inundaciones. Posee un alto potencial para la restauración de zonas ribereñas erosionadas.

VEGETACION- CONTENCIÓN



Los Álamos:
 La palabra "álamo" define en común a casi 35 especies que pertenecen al genera Pópulos de la familia de los Salicáceas. Son arboles de vida corta y alcanzan alturas elevadas. Los álamos, por su rápido crecimiento y raíces profundas son muy útiles para la remediación. Son varias las investigaciones en la Patagonia que demuestran que han sido efectivas para el tratamiento de hidrocarburos.



Aguaribay:
 Conocido también como falso pimiento. Es un árbol que fue introducido en la isla. Muy utilizado en el arbolado urbano ya que se produce en la vivera municipal de la Ciudad de Neuquén.



Fresno:
 El fresno es un árbol que crece en la ribera de los ríos. Posee una corteza muy característica moderna resistente y flexible. Puede crecer hasta 45 metros de altura y es una especie muy elegida en Neuquén para colocar en los patios y en la vía pública.



APROPIACIÓN DEL BORDE

MODELO CONCEPTUAL FORMA SITIO

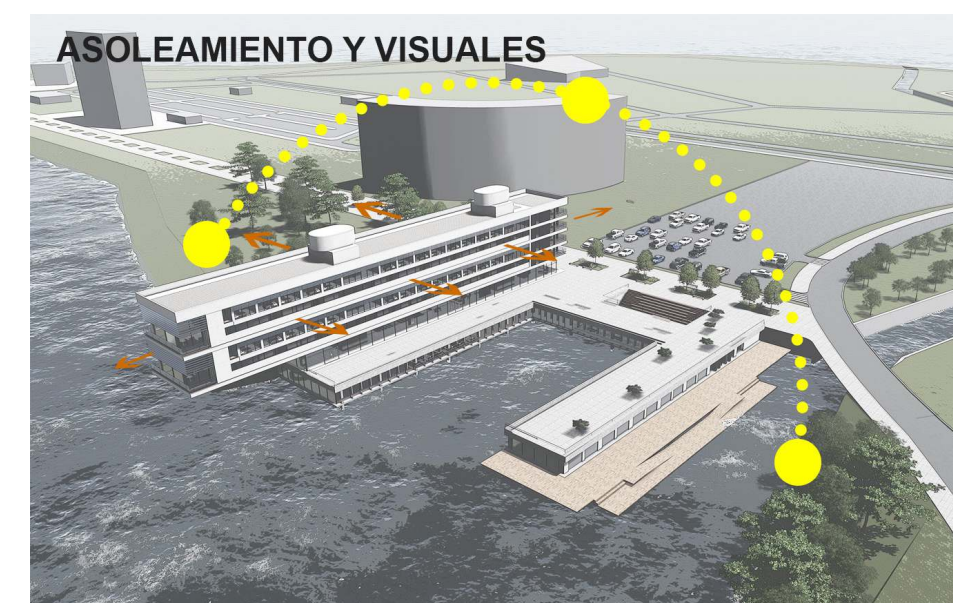
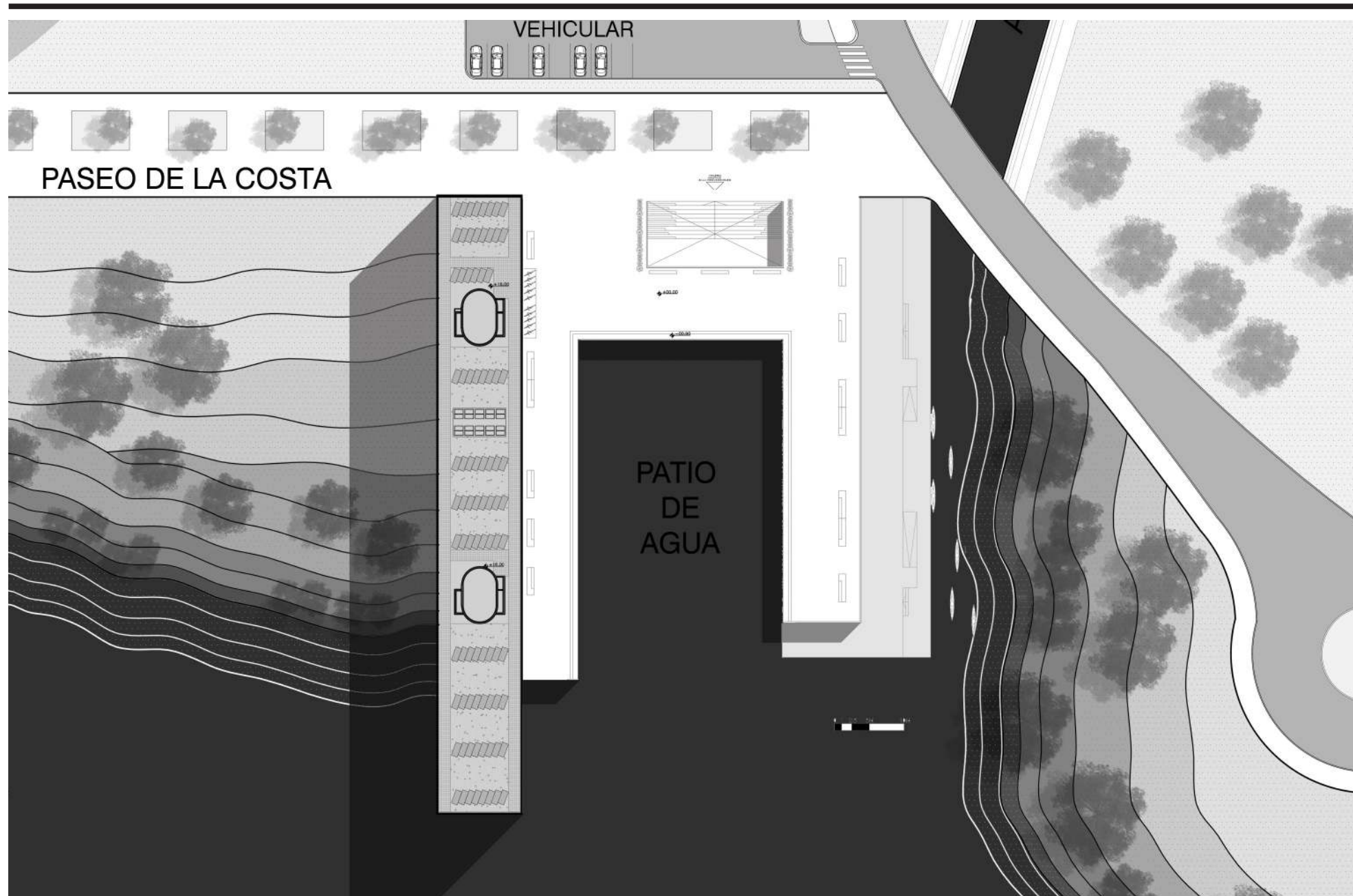
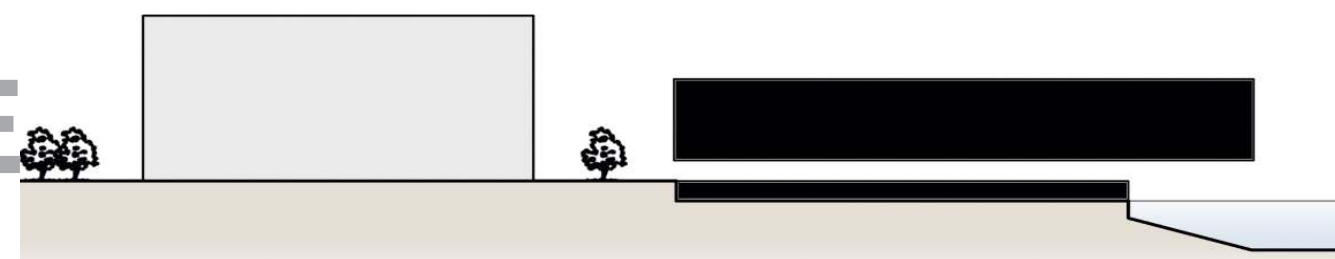

Concepto de la Forma-Lugar:

El edificio con tipología de tira ubicado de forma perpendicular al paseo costero, conforma un corte longitudinal en el perfil natural donde se implanta. La gran explanada comienza a ser la continuación del paseo costero, generando espacios nuevos de miradores y de apreciación del paisaje. Brinda lugares de esparcimiento y recreación en conjunto con la vegetación. El espacio público se conecta aprovechando su potencial paisajístico.

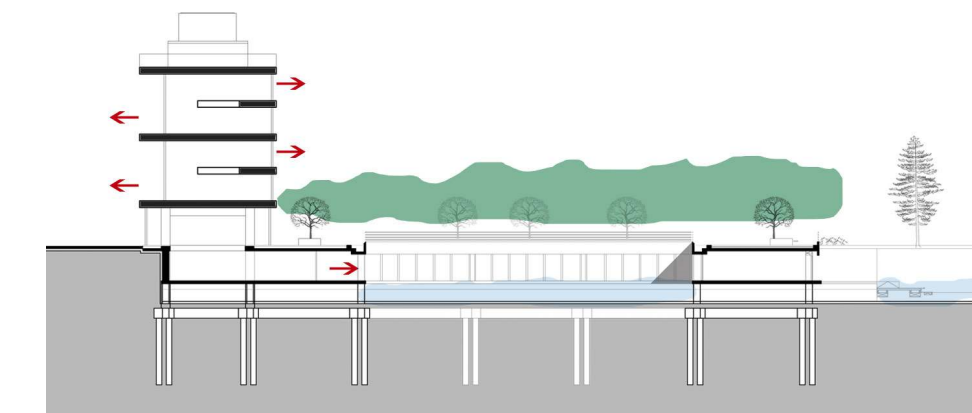

La idea principal es generar un edificio que tenga el menor impacto en la plata 0, sin depender del uso de columnas para sus apoyos. En la búsqueda formal y de uso, se buscan las visuales mas favorables en el horizonte lejano, y en las visuales cercanas, se busca generar una estrecha relación con el Rio Limay. Los espacios son pensados de acuerdo al uso, desde lo espacial y lo material, utilizando materiales nobles, que perduren en el tiempo.

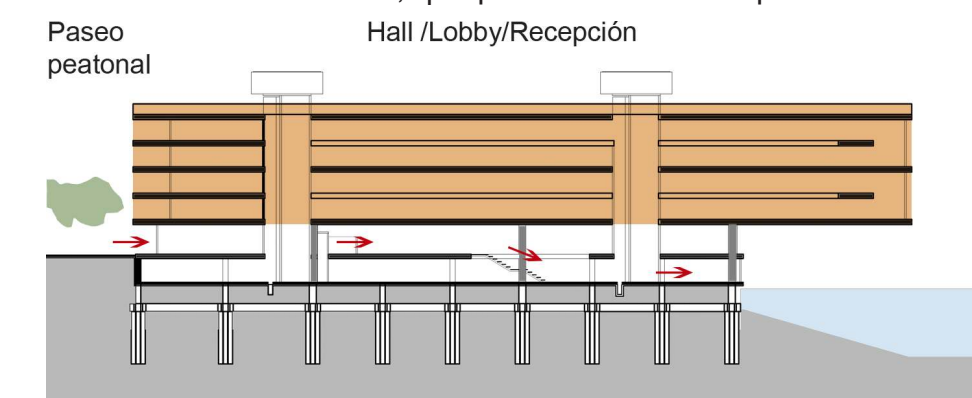

Entre lo público y lo privado se crean espacios de transición y de vínculo como fuelle de los diversos programas. Teniendo en cuenta los diferentes usuarios, se plantean diversas tipologías de alojamiento. Uniendo aspectos técnicos del uso estructural con la propia arquitectura, para que confluyan.

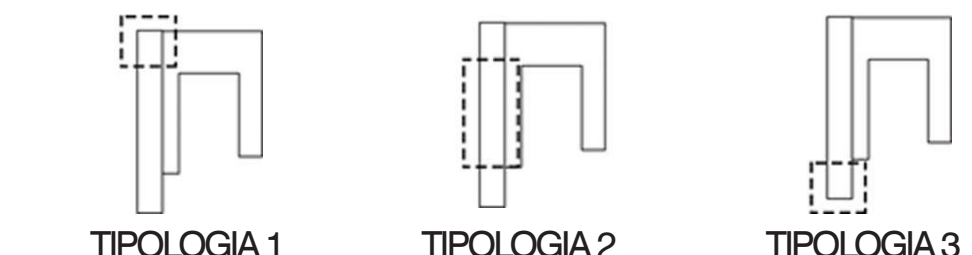



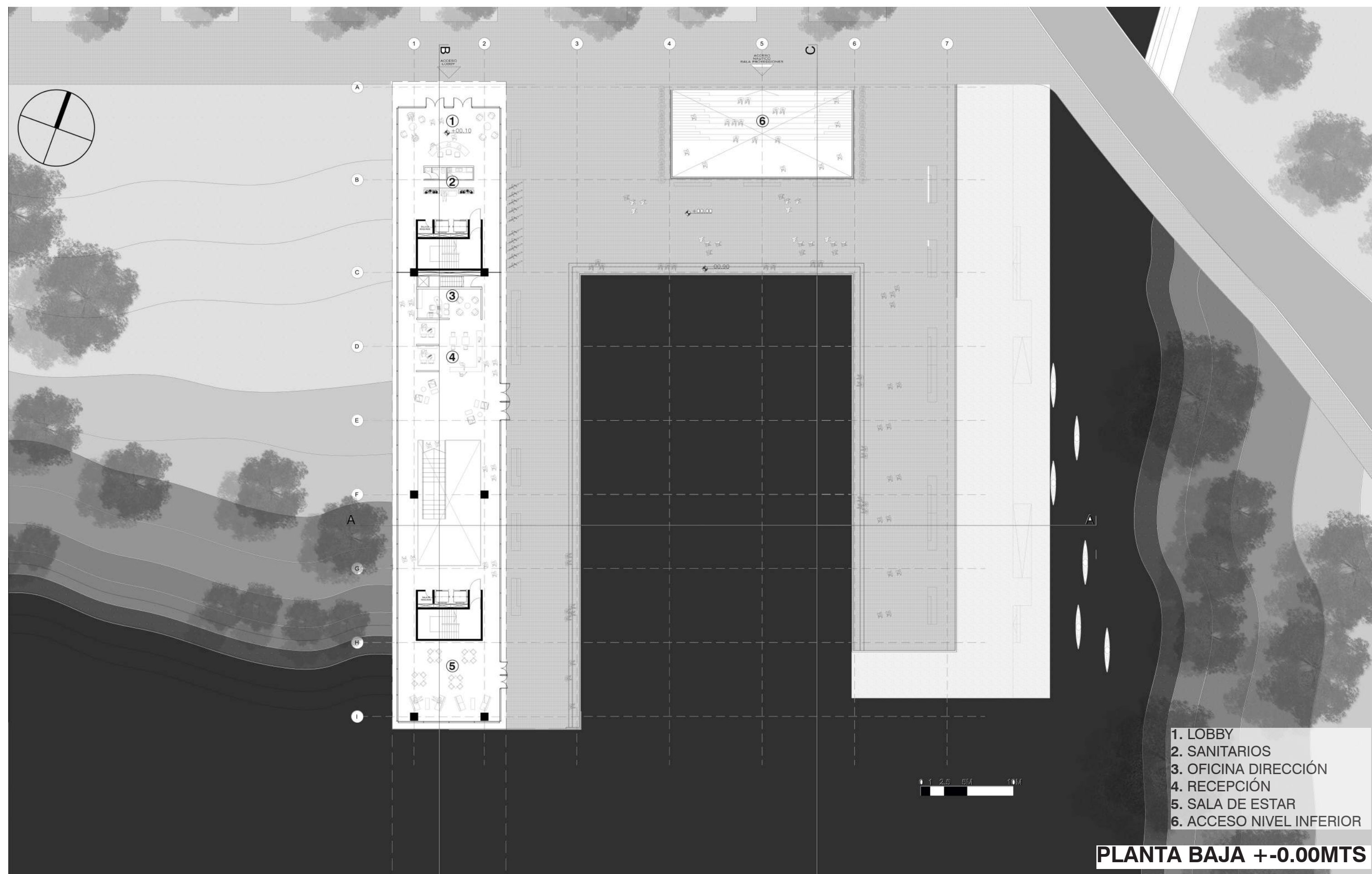



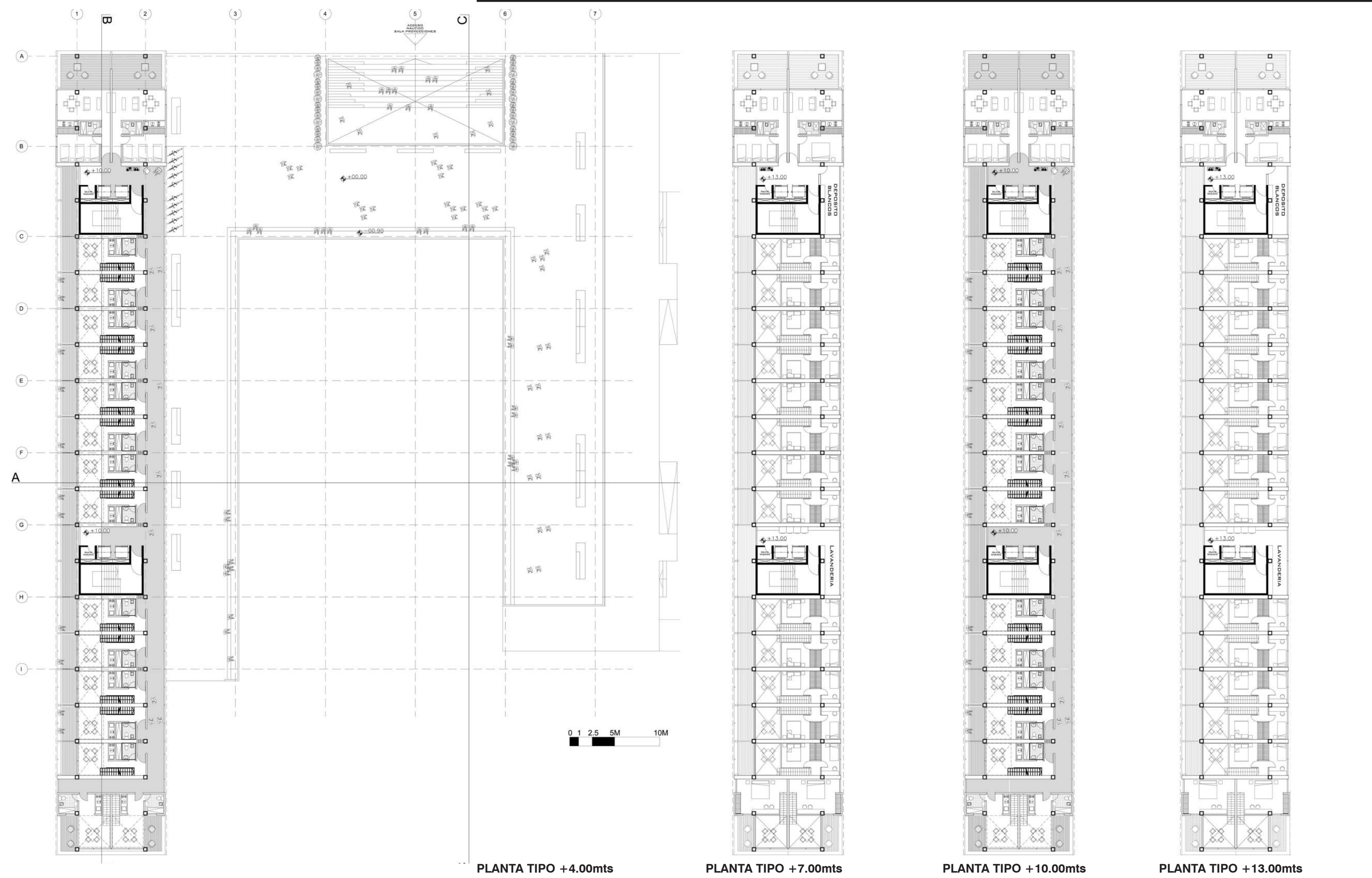

ALUMNO: BUCHARA FERMIN

TVA N2 PRIETO - PONCE



TVA N2 PRIETO - PONCE

ALUMNO: BUCHARA FERMIN



VISTA OESTE



CORTE A-A LONGITUDINAL

- 1. LOBBY
- 2. SANITARIOS
- 3. OFICINA DIRECCION
- 4. RECEPCIÓN
- 5. SALA DE ESTAR
- 6. ACCESO NIVEL INFERIOR
- 7. SALA DE LECTURA
- 8. COCINA
- 9. SALA DE MAQUINAS





VISTA SUR

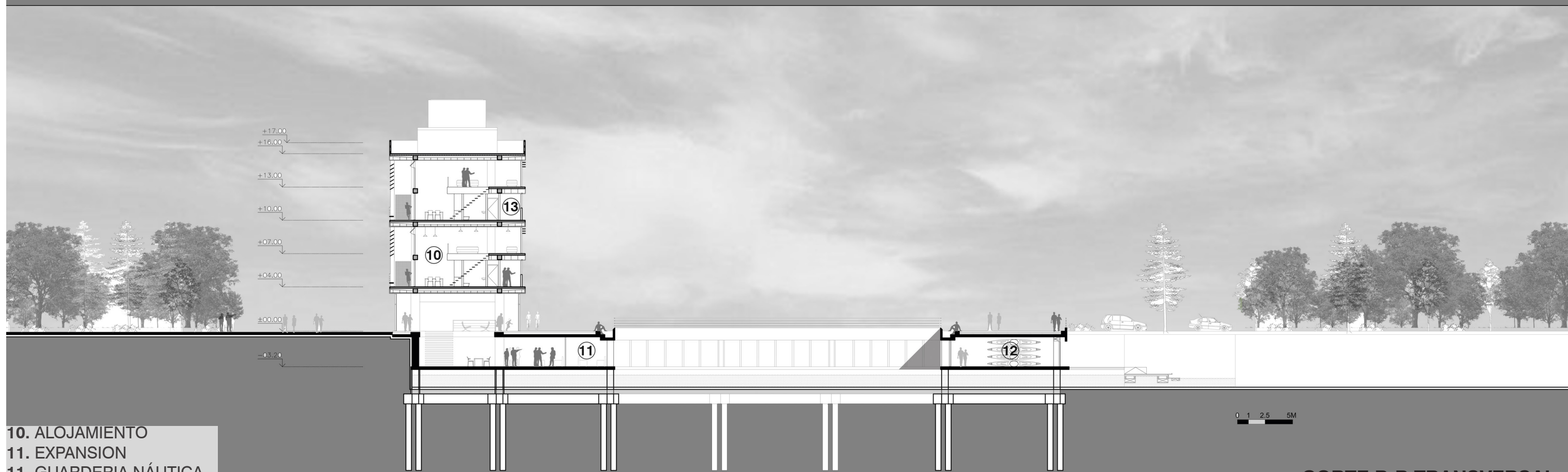

CORTE B-B TRANSVERSAL

- 10. ALOJAMIENTO
- 11. EXPANSION
- 11. GUARDERIA NÁUTICA
- 13. CIRCULACIONES



VISTA INTERIOR DESDE GUARDERIA KAYAK



14. VACIO ARTICULADOR

CORTE C-C LONGITUDINAL





TIPOLOGÍA 1 HABITACIONES SIMPLES

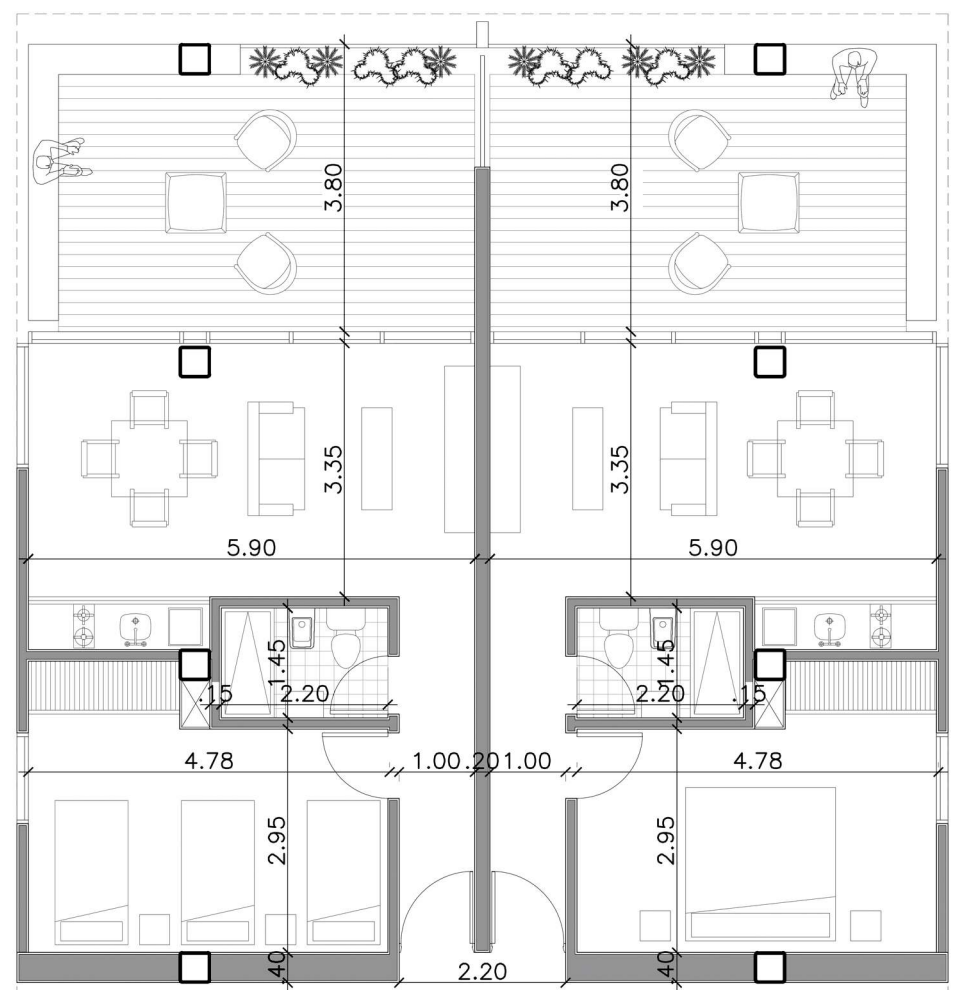

PLANTA ACCESO ESC 1:100

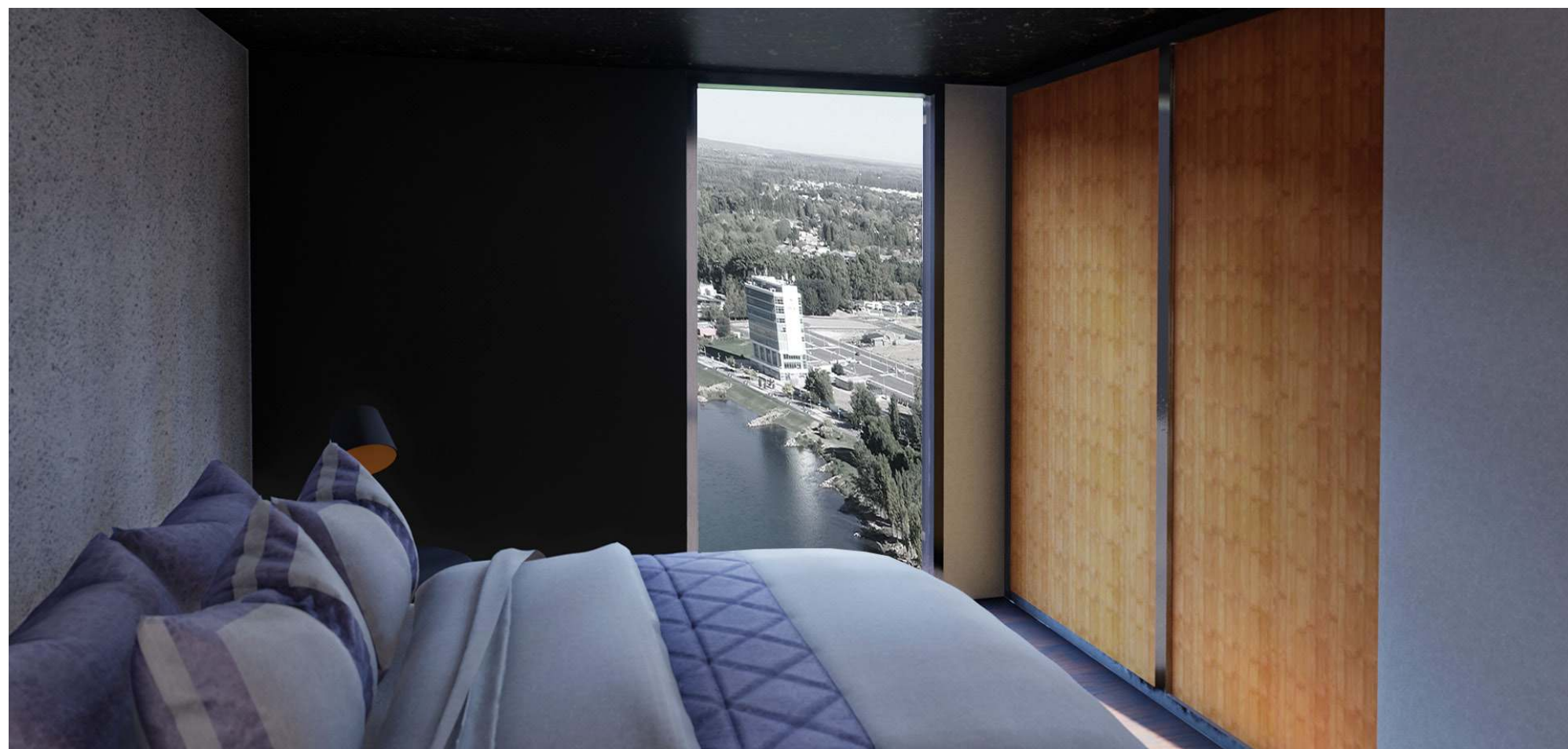

TIPOLOGÍA 2 HABITACIONES DUPLEX

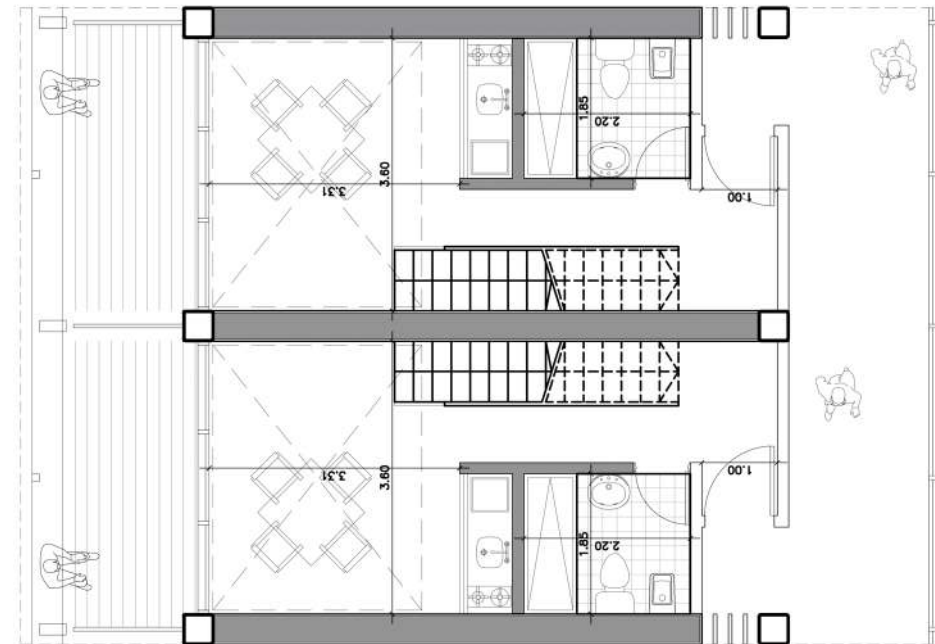
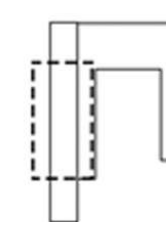

PLANTA ACCESO ESC 1:100



PLANTA SUPERIOR ESC 1:100



TIPOLOGÍA 3 HABITACIONES DUPLEX

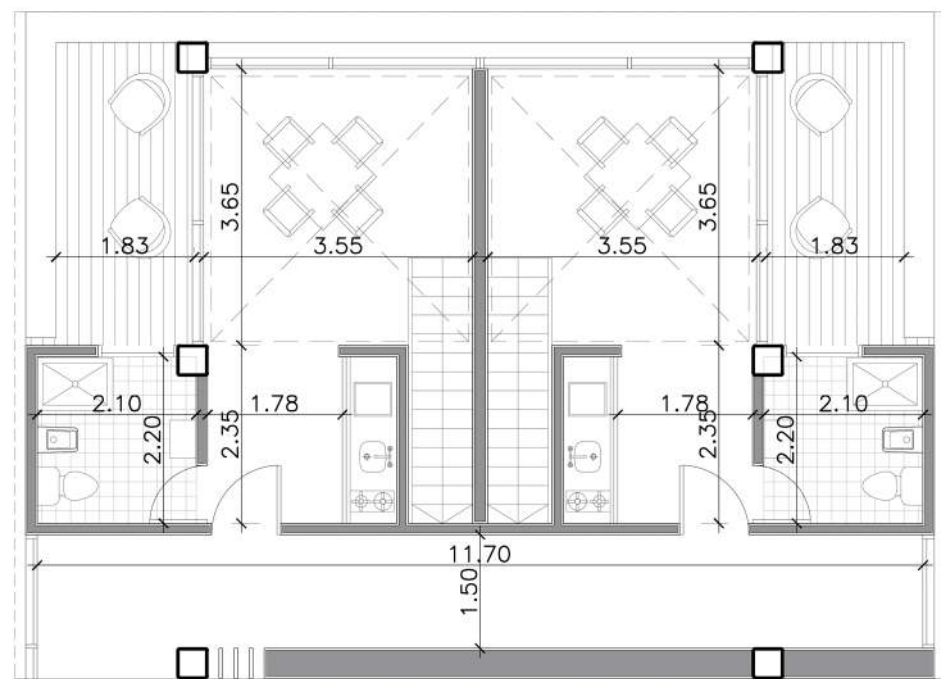
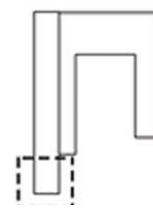

PLANTA ACCESO ESC 1:100

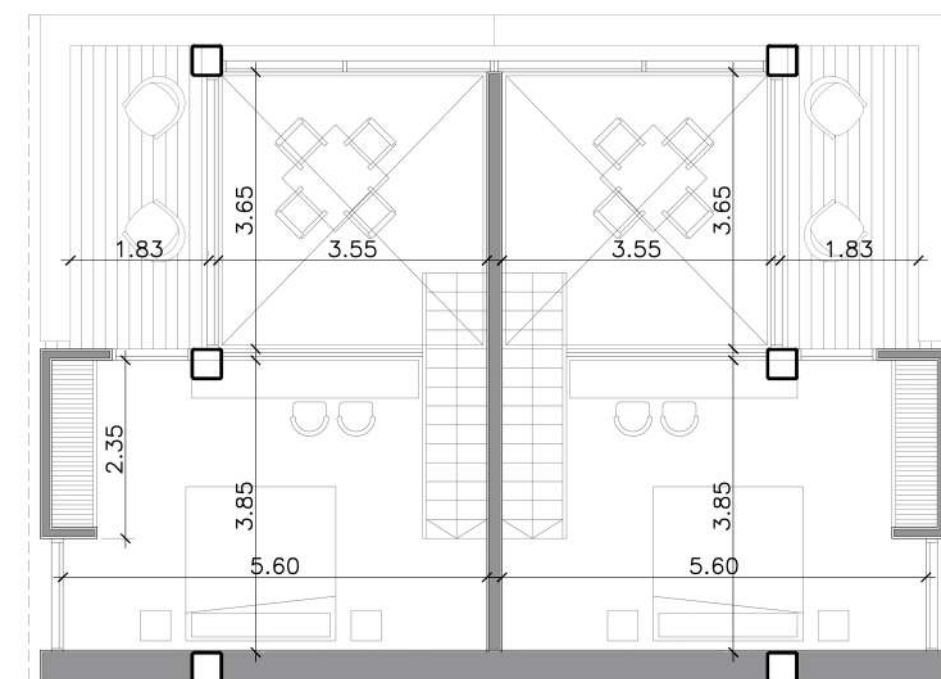

PLANTA SUPERIOR ESC 1:100



RESOLUCIONES TÉCNICAS

LA ESTRUCTURA COMO INSTRUMENTO DE IDEA

ALUMNO: BUCHARA FERMIN

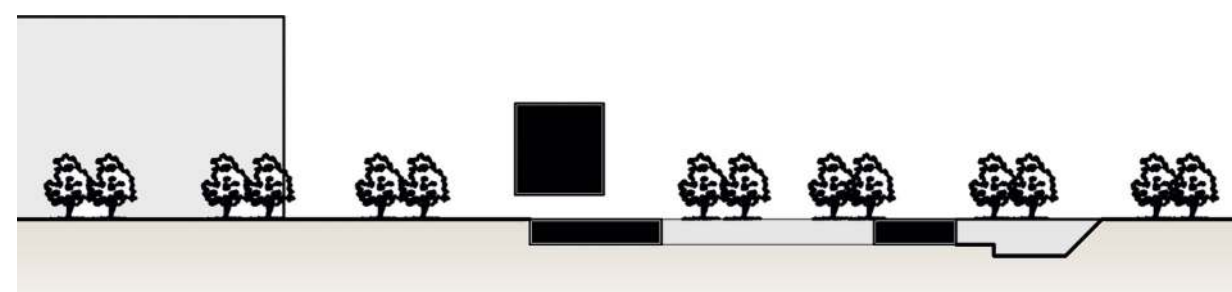

TVA N2 PRIETO - PONCE



TVA N2 PRIETO - PONCE

ALUMNO: BUCHARA FERMIN

ESTRUCTURA FUNDACIONES:

Las fundaciones están compuestas por pilotes con cabezales vinculados entre sí a través de vigas de arriostramiento, ya que son la mejor opción para suelos costeros debido a que cada uno de los pilotes trabaja en conjunto con el resto gracias a los cabezales, logrando una mejor resistencia por fuste.

Cada Pilote cuenta con un diámetro de 50cm y alcanza la profundidad necesaria según los estudios de suelo. Sobre los cabezales se eleva una columna de 80x80cm, sobre la cual se dejará provista una pieza metálica para colocar los anclajes que servirán de vínculo entre la estructura de H° A° y la estructura metálica.

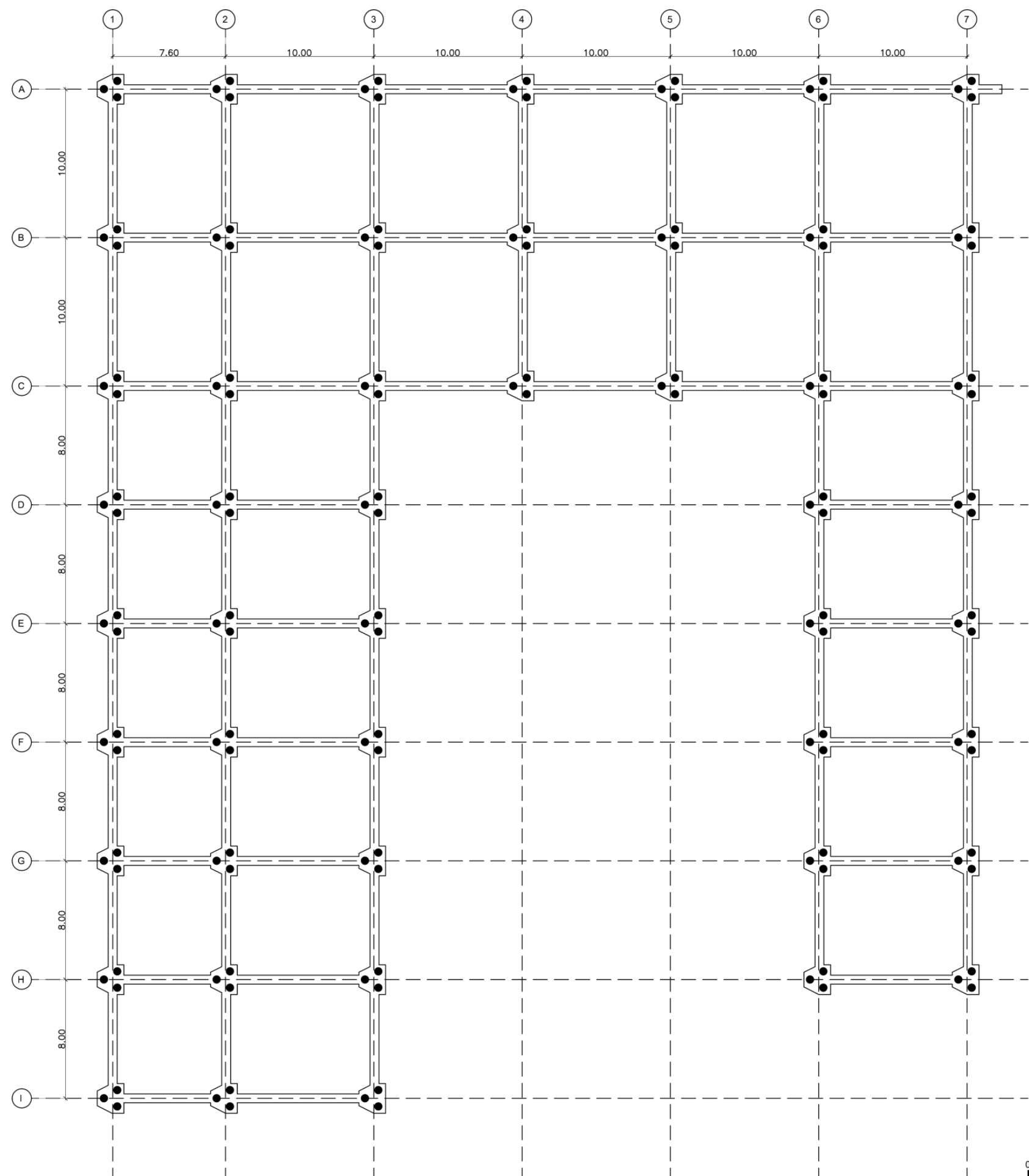
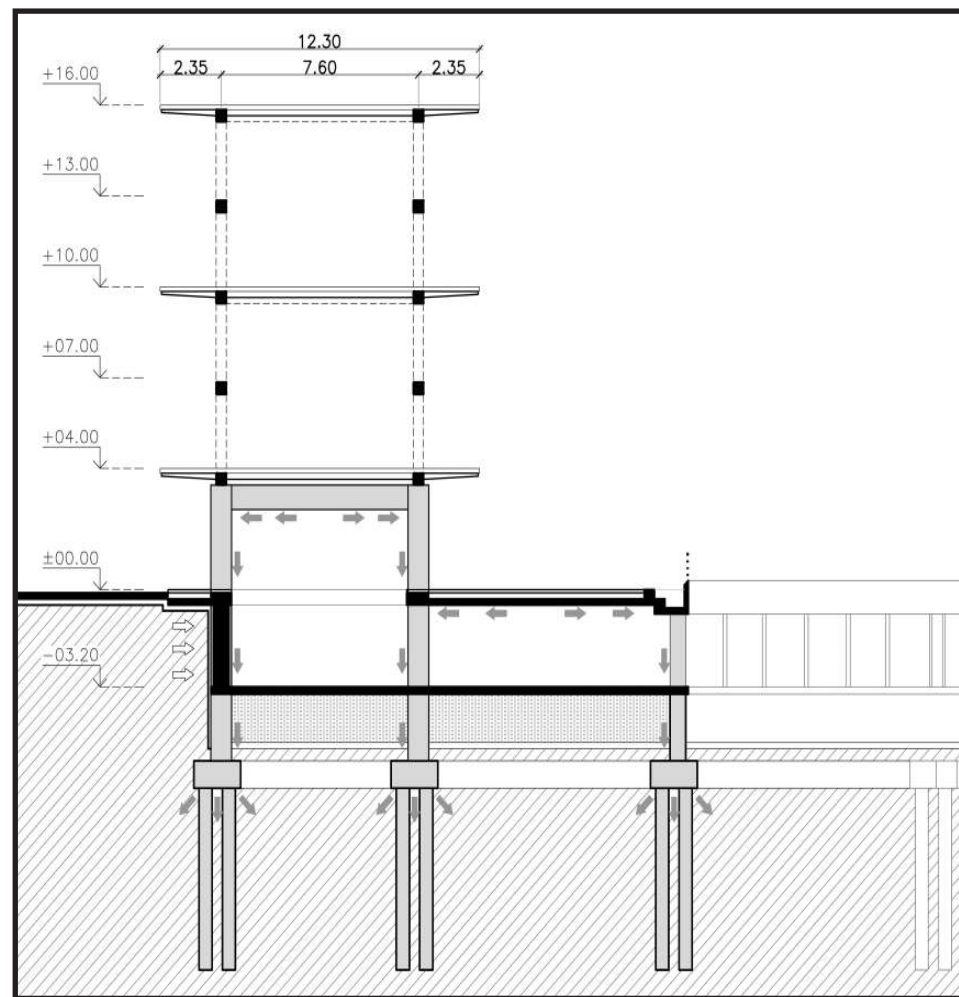

DETALLE PILOTES CON CABEZAL

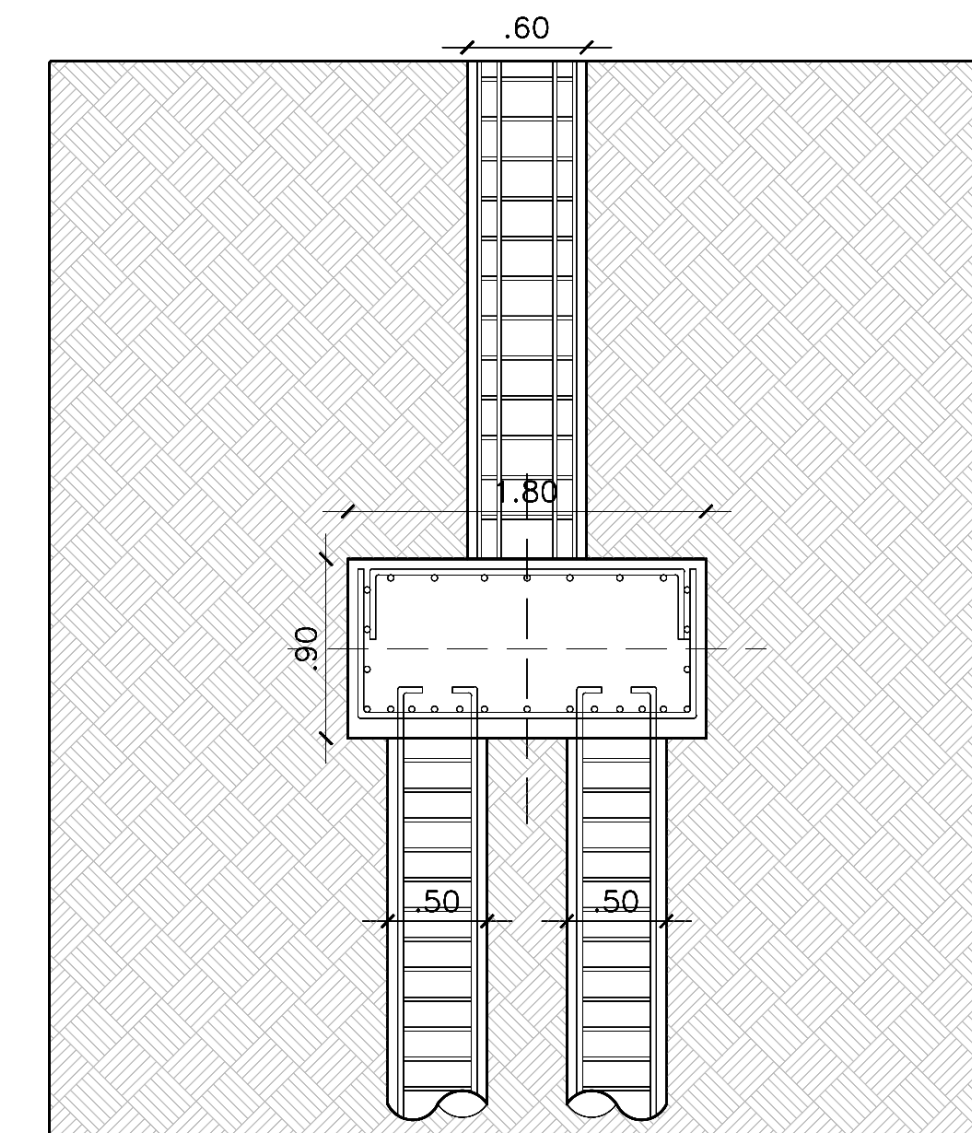
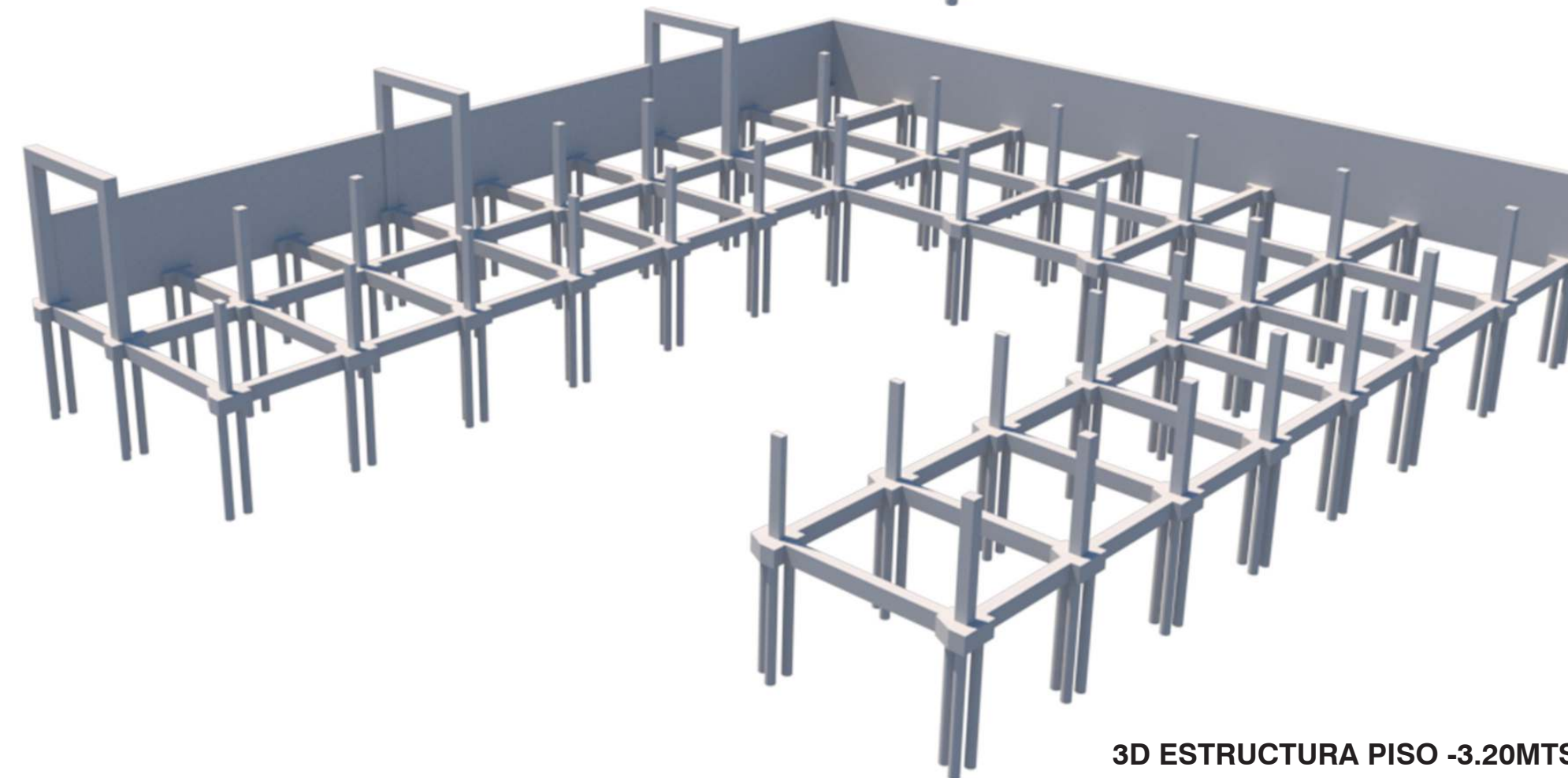
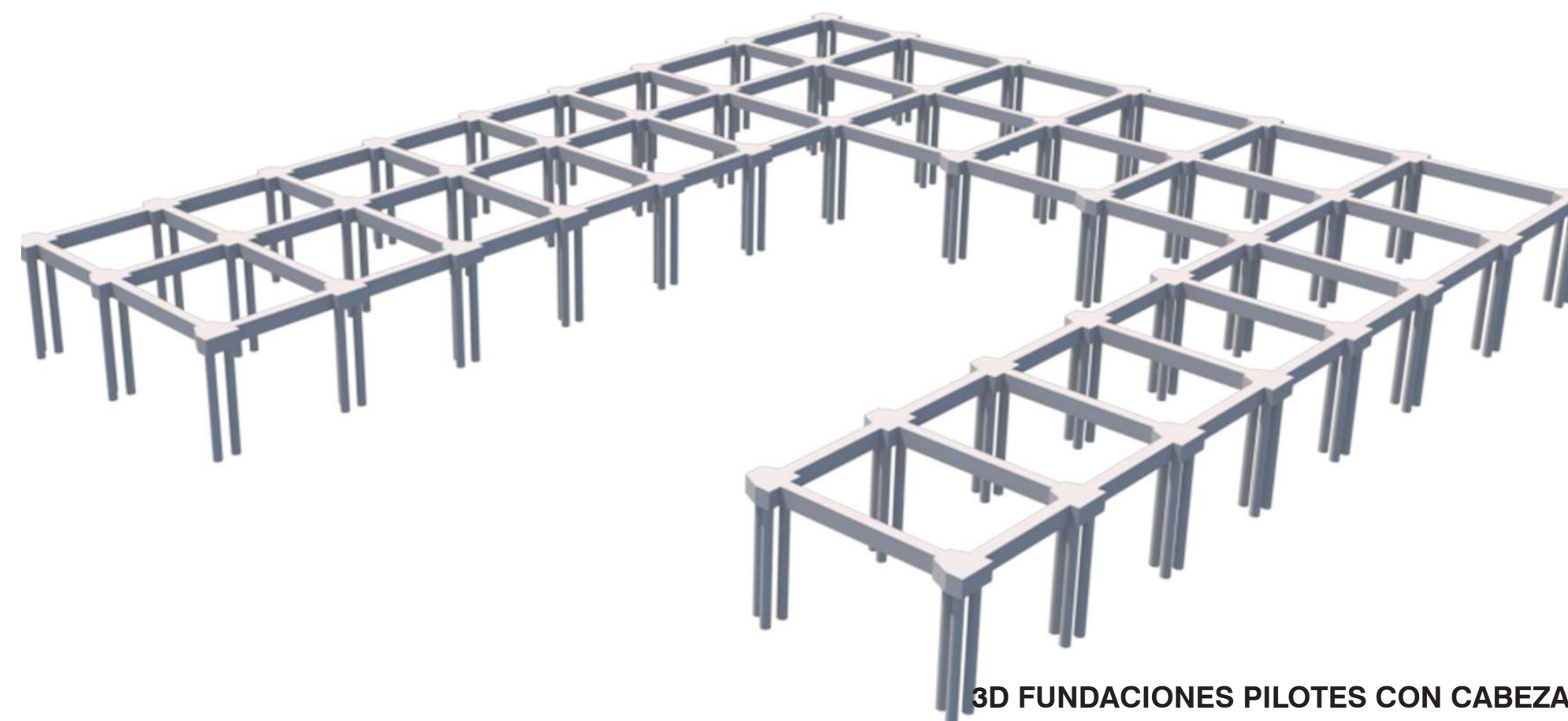
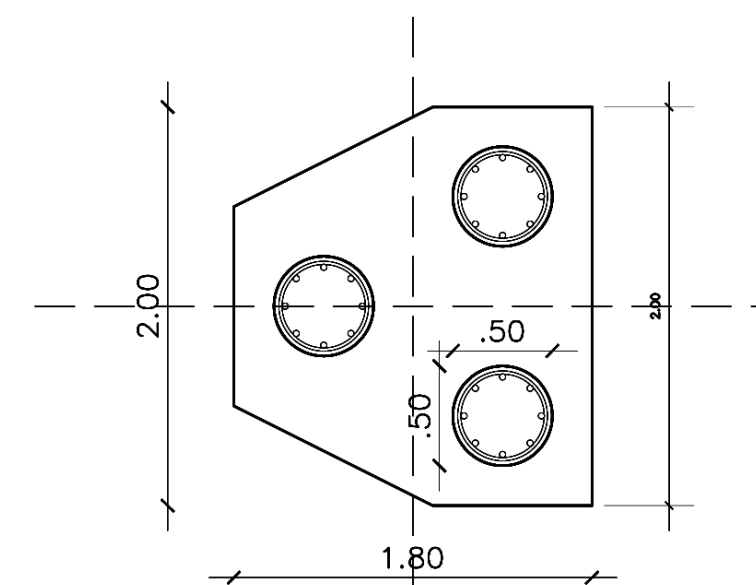

ESTRUCTURA ENTREPISO NIVEL INFERIOR:

La estructura del nivel inferior, correspondiente a la cota de nivel de -3.00mts, se realiza con entresijos sin vigas, en una búsqueda complementaria de resolver el módulo estructural de proyecto, pero por otro lado, para tener una continuidad espacial y una búsqueda de la homogeneidad material en su máxima expresión.

La luz a salvar del módulo estructural es de 7.60mts x 10mts en la faja estructural izquierda. En cambio, el resto del proyecto mantiene una luz con un módulo de 10mts x 10mts.

En el armado de la misma, se hace fundamental el uso correcto del encofrado, de tablas de madera cubiertas con barniz o producto antiadherente, permitiendo una textura única que perdure en el tiempo.

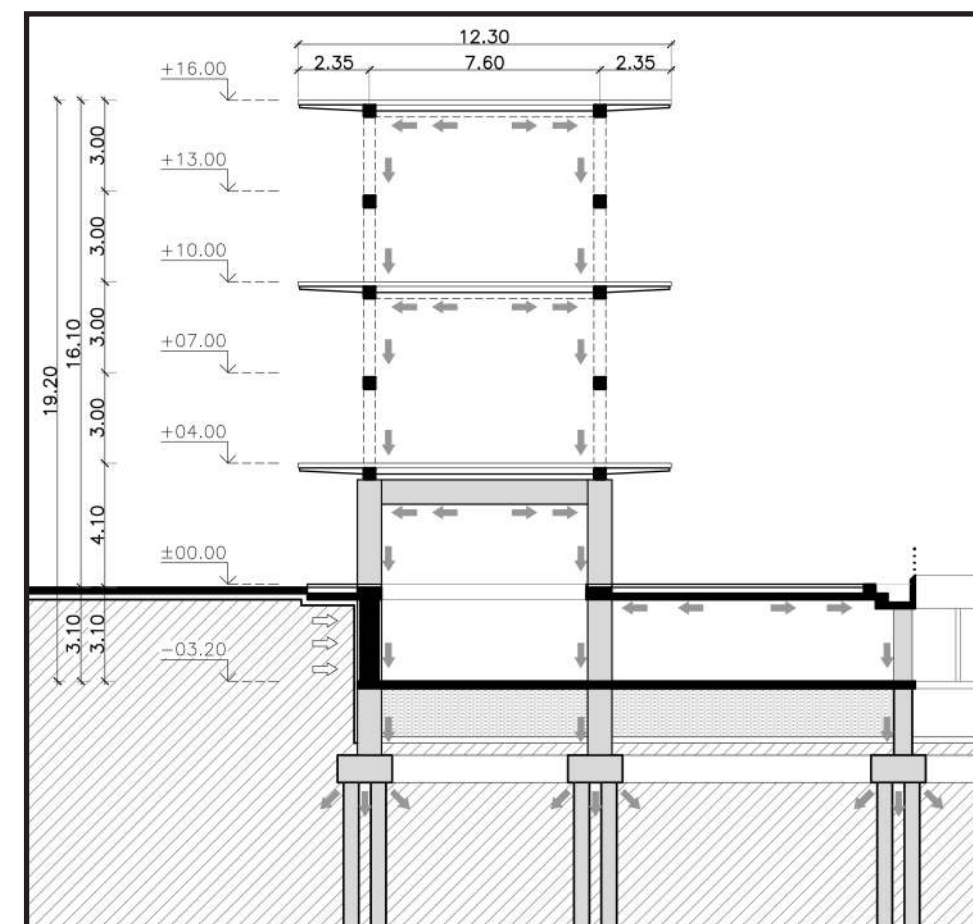

ENTREPISO SIN VIGAS DEFORMACIONES

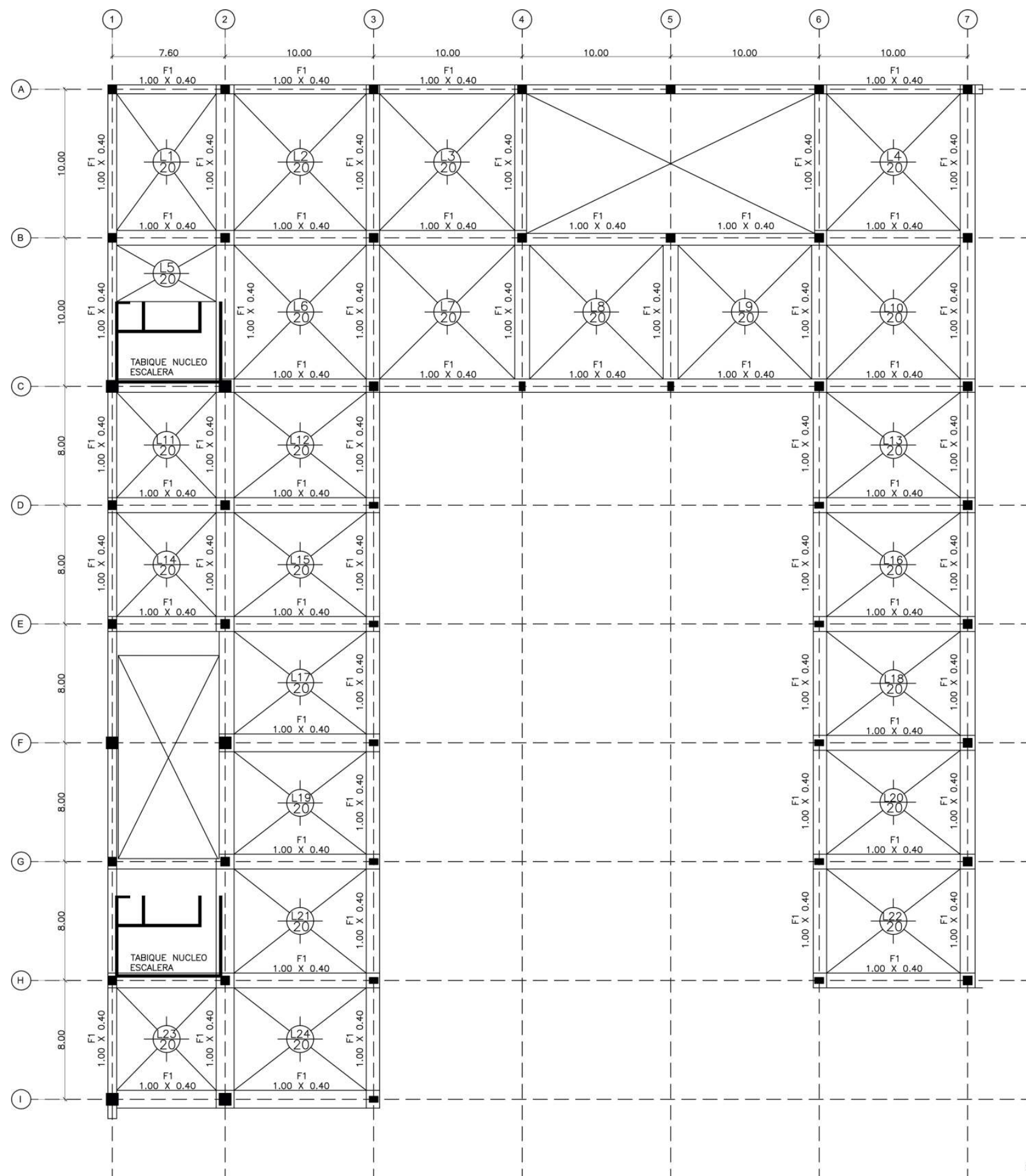
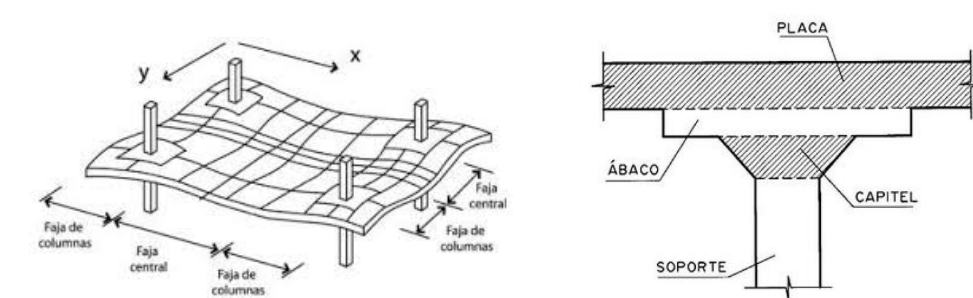

ESTRUCTURA VIGA VIERENDELL

El partido principal de proyecto, que se funda como germen de la idea. Es volar sobre el agua, teniendo como condición de tener la planta baja libre, con la menor cantidad de apoyos posibles en los bordes. Se proyecta una viga vierendell múltiple, apoyada sobre tres pórticos distribuidos cada 24mts.

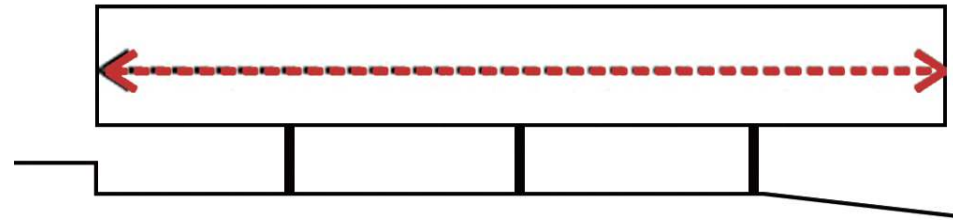

DESAFIO ESTRUCTURAL

La luz a salvar en los extremos es de 18mts, entre apoyos de los pórticos de 24mts. La estructura principal apoya sobre tres pórticos de hormigón armado, los cuales tienen una dimensión de 0.80mts x 0.80mts. Estos generan una resistencia a las cargas verticales de la viga metálica en la parte superior. La elección de los materiales se realiza por el contacto con el agua. Teniendo en consideración el desgaste producido por la intemperie y el medio natural.

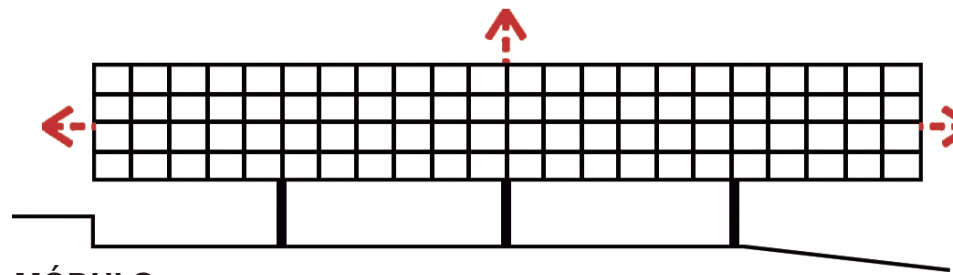

MÓDULO

El montaje es de vigas metálicas tipo tubo de 0.40mts, posee dos módulos. El principal se realiza en una grilla de 6mts x 8mts y cumple una doble función. Por una parte, puramente estructural y por otra, ayuda a los esfuerzos horizontales producidos por el viento, rigidizando la estructura.

El módulo secundario es una sub modulación del principal, con una luz de 3mts x 4mts. en el sentido longitudinal.

El sentido transversal, estará acompañado de perfiles metálicos IPN de 260mm cada 1metro s/calculo. Sobre él se apoyaran los entresijos de Steel Deck.

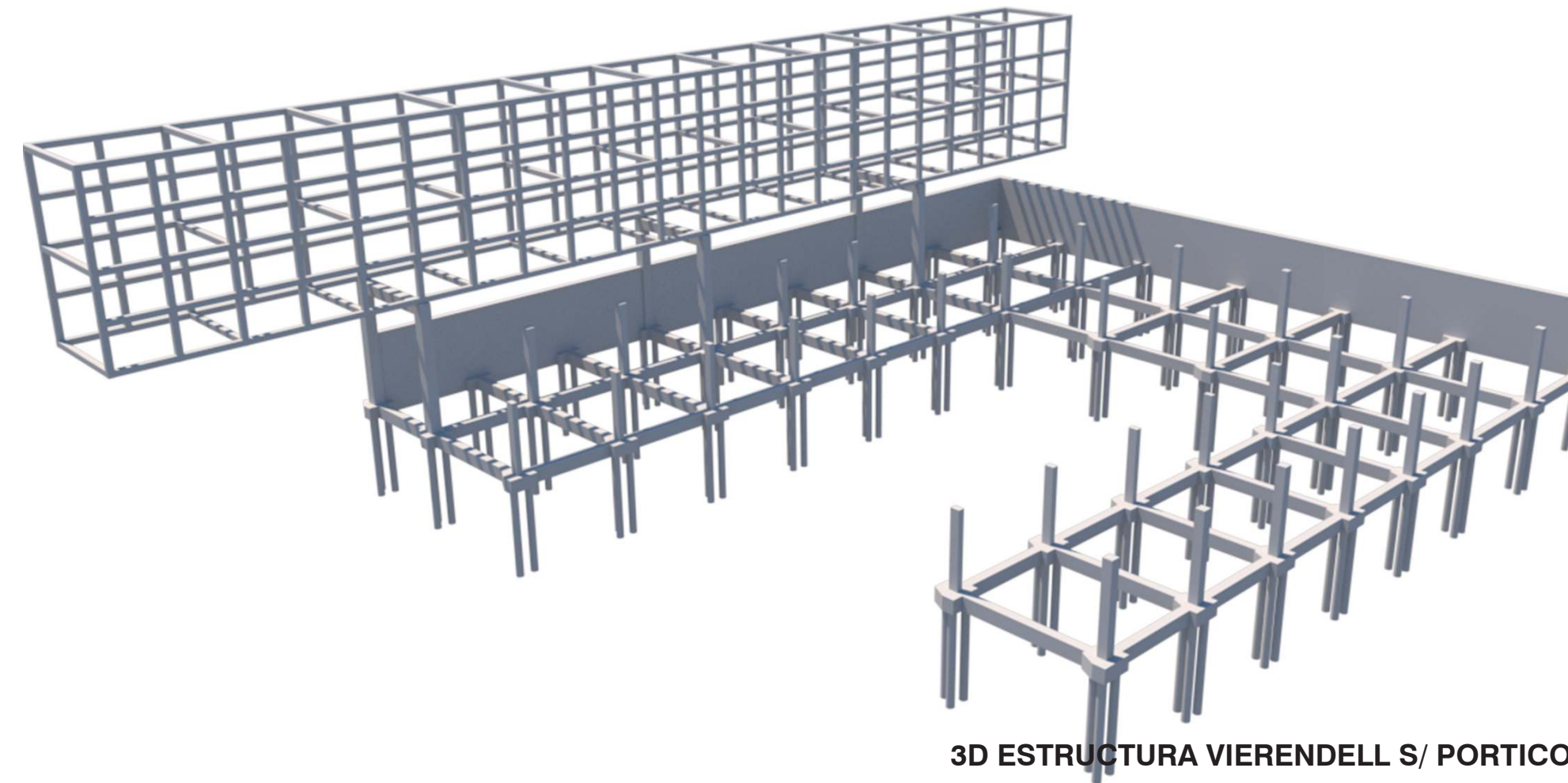
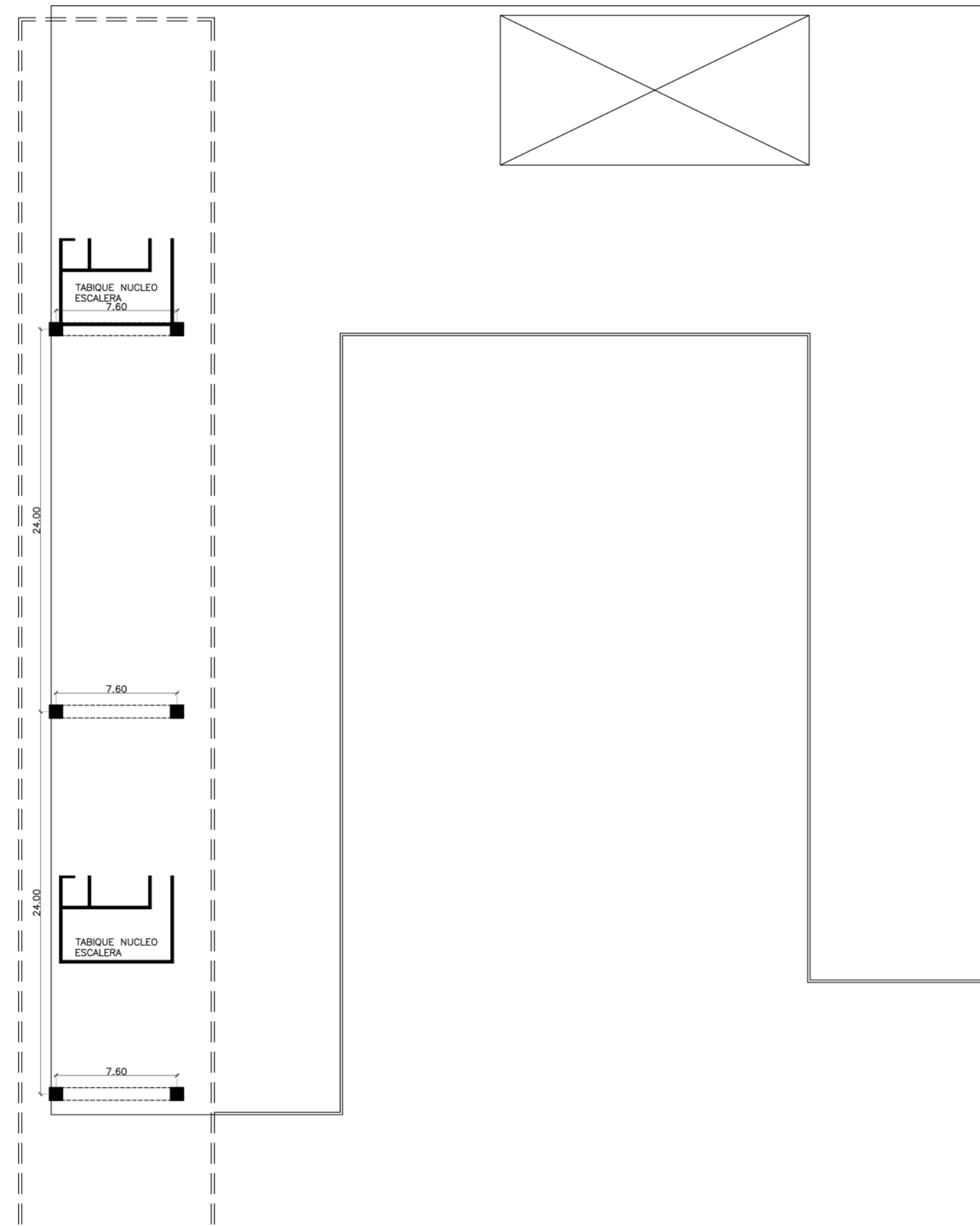
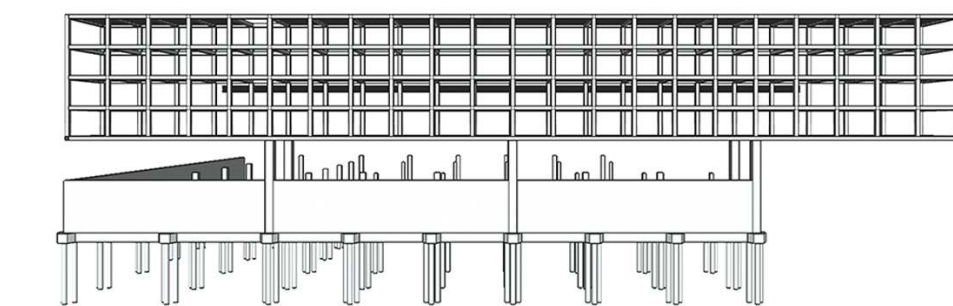

3D ESTRUCTURA VIERENDELL S/ PORTICOS

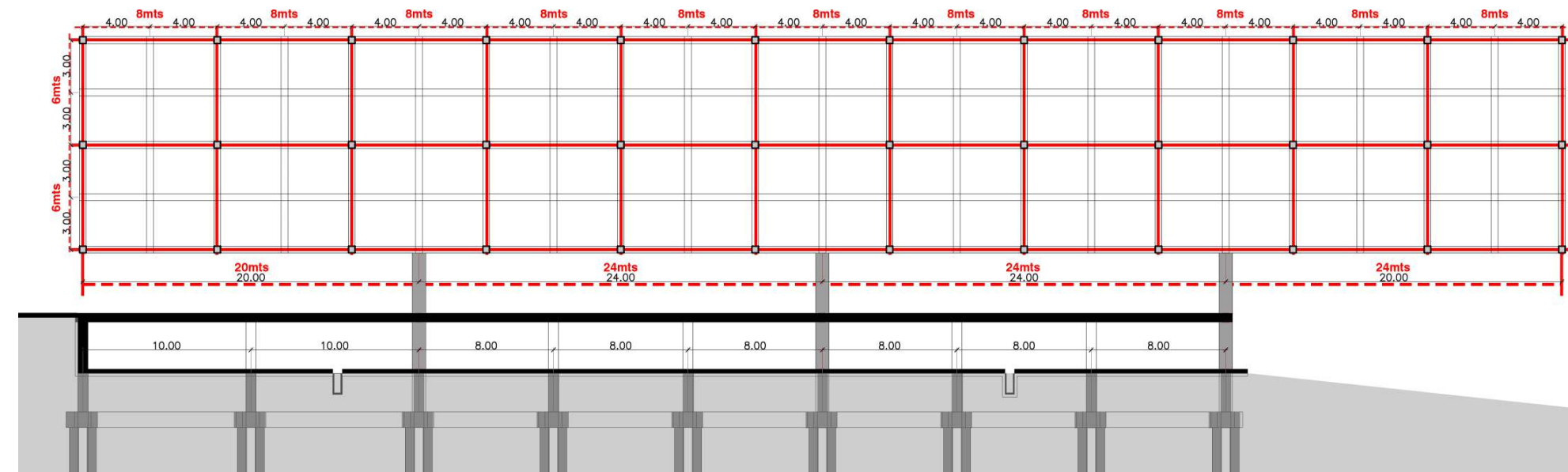

CORTE LONGITUDINAL ESTRUCTURA

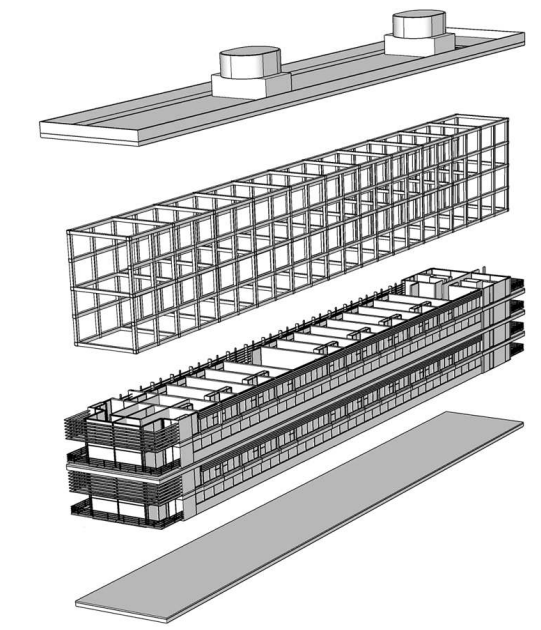

- Losa Cubierta Steel Deck*
- Viga Vierendeel Multiple*
- Alojamiento Hotelero*
- Losa Cubierta Steel Deck*

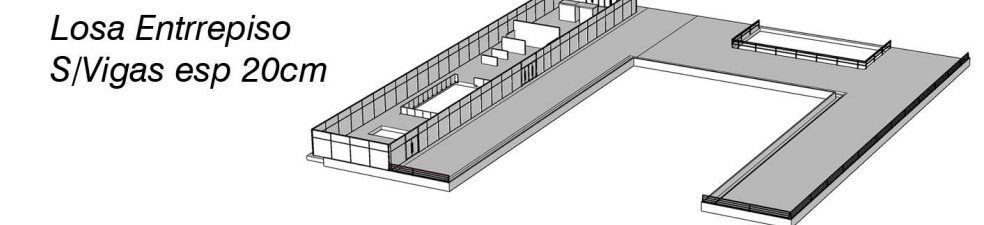

Losa Entrepiso S/Vigas esp 20cm

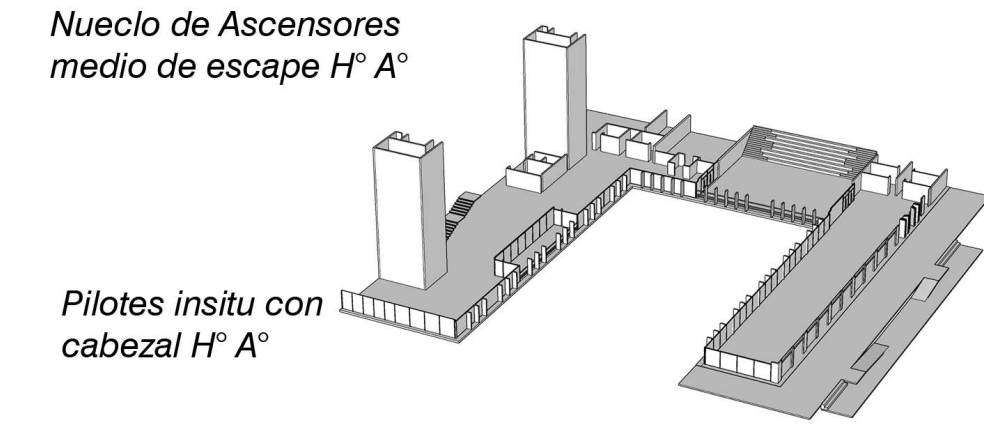

Nucleo de Ascensores medio de escape H° A°

Pilotes insitu con cabezal H° A°

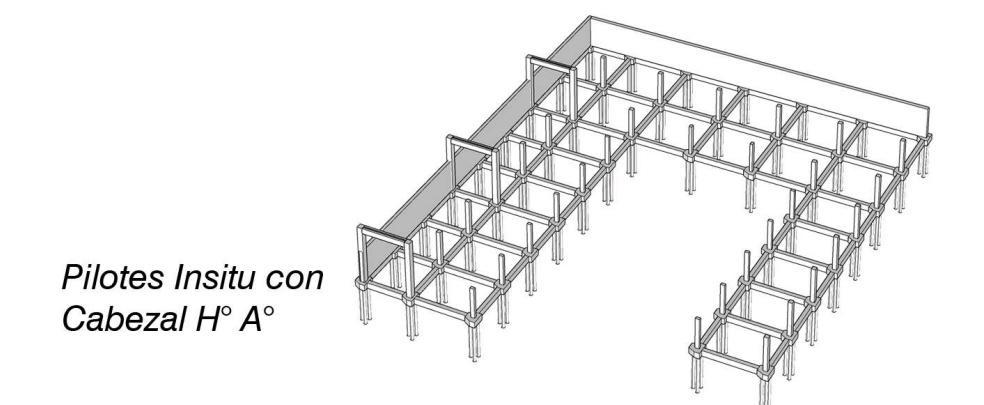

Pilotes Insitu con Cabezal H° A°

DETALLES CONSTRUCTIVOS ESTRUCTURALES.

Para la definición de la tecnología a utilizar se tomaron diversos parámetros. Desde lo estructural, se buscó continuar con la idea de que el edificio fuera montado con estructura metálica, pero que a su vez adquiriera masa, es decir peso propio, para que las acciones horizontales del viento no generaran esfuerzos que pudieran comprometer la estructura.

Entrepisos de Steel Deck: encofrado perdido y armadura.

Emplea planchas de acero galvanizado como encofrado perdido. Acelera la ejecución de losas capaces de soportar cargas muy altas.

Las planchas de acero estructural galvanizado conforman junto con el hormigón una losa mixta capaz de soportar cargas muy altas. El sistema estructural de placas colaborantes, también conocido como steel deck, se comporta como un encofrado perdido y funciona como armadura de tracción de la losa. Además, constituye una plataforma de trabajo para todas las instalaciones de la futura losa.

Estructura de Entrepisos:

Es un tipo de producto laminado cuya sección tiene forma de doble T también llamado I y con el espesor denominado normal.

Las caras exteriores de las alas son perpendiculares al alma, y las interiores presentan una inclinación del 14% respecto a las exteriores, por lo que las alas tienen un espesor decreciente hacia los bordes. Las uniones entre las caras del alma y las caras interiores de las alas son redondeadas. Además, las alas tienen el borde con arista exterior viva e interior redondeada.

Para los voladizos utilizamos perfiles IPN en forma de ménsula. Para soportar el voladizo.

Detalle Vínculo Viga Vierendell Columna de Hormigón:

La estructura es mixta, conformada en dos partes, una metálica superior y una de hormigón inferior. Se realizan para dar solución desde lo material a la erosión producida por el contacto con el medio natural. Para evitar la corrosión del óxido en los materiales metálicos, usamos de intermediario el hormigón.

Brindando así solución por un lado a la búsqueda formal espacial y por el otro al ciclo de vida del edificio.

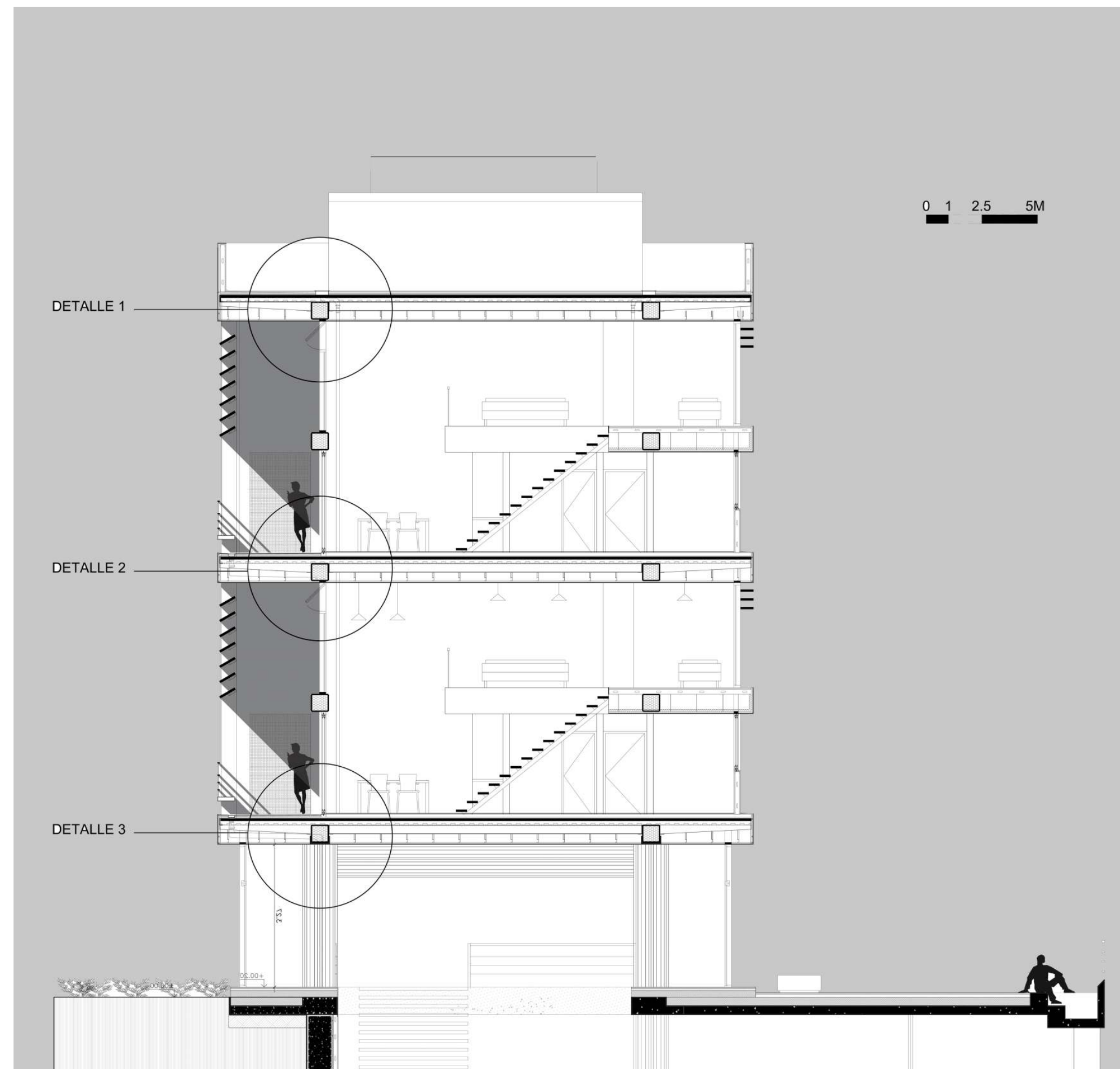

DETALLE STEEL DECK

- 01 CONCRETO H21 = 210KG/CM2
- 02 METALDECK 3"
- 03 MALLA RETRACCION FRAGUADO
- 04 CONCRETO H21 = 210KG/CM2
- 05 CANAL CONECTOR
- 06 PERFIL IPN 260
- 07 SEPARACION MÁXIMA 1.20MTS
- 08 REFUERZO DE RETRACCION DE FRAGUADO
MALLA DE ACERO DE 15 X 15CM.
AMBAS DIRECCIONES
- 09 HORMIGON H-21 ESPESOR 8 A 10 CM
- 10 CONECTORES DE CORTE EN PERFILES
- 11 LAMINA COLABORANTE METALDECK 2"
- 12 SOLDADURA CONTINUA

DETALLE MONTAJE PERFILES IPN VIGA VIERENDEEL

- 01 COLUMNA TUBO 400MM
- 02 HORMIGON DE COMPRESION
- 03 ARMADURA DE REFUERZO
- 04 CIERRE Y ENCOFRADO PERDIDO
- 05 PERFIL IPN 260 TIPO MENSULA
- 06 PLANCHUELA TIPO ANGULO SOLDADA
- 07 PLANCHUELA TIPO ANGULO SOLDADA
- 08 VIGA TUBO 400MM
- 09 PLANCHUELA TIPO ANGULO SOLDADA
- 10 VIGA TUBO 400MM
- 11 HORMIGON DE COMPRESION
- 12 PERFIL METALICO IPN 260
- 13 PLACHUELA TIPO ANGULO SOLDADA
- 14 PLANCHUELA TIPO ANGULO SOLDADA
- 15 VIGA TUBO 400MM

MONTAJE DEL VIERENDELL SOBRE PORTICOS

- 01 VIGA TUBO 400MM
- 02 HORMIGON DE COMPRESION
- 03 PERFIL METALICO IPN 260
- 04 PLACHUELA TIPO ANGULO SOLDADA
- 05 VIGA TUBO 400MM
- 06 SOLDADURA CORRIDA
- 07 VIGA TUBO 400MM
- 08 ANCLAJE MECANICO BULON
- 09 JUNTA DE DILATACION NEOPRENO
- 10 ARMADURA INTERIOR COLUMNA
- 11 ANCLAJE METALICO A COLUMNA
- 12 RELLENO DE HORMIGON

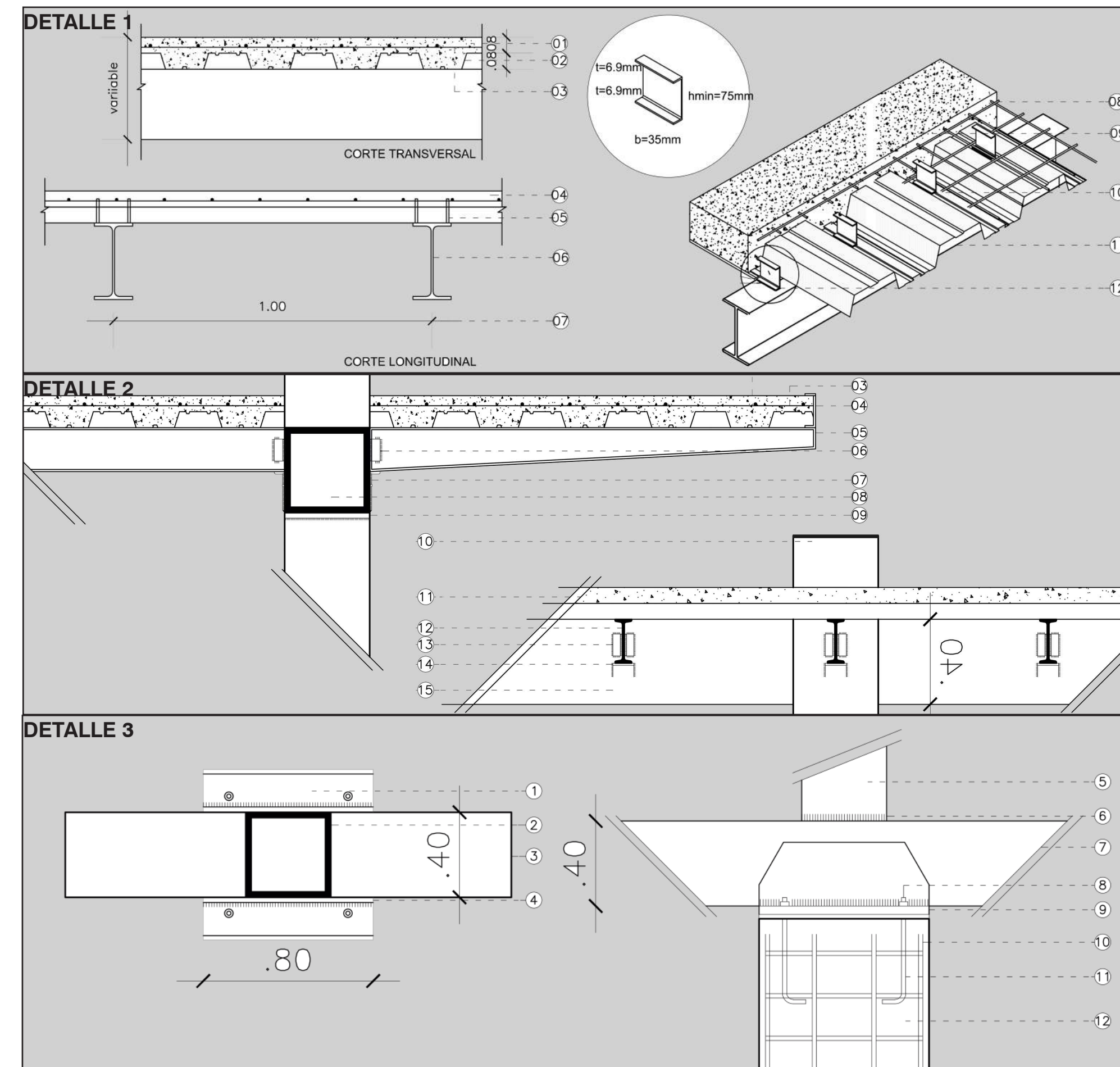

DISEÑO, CONFORT Y ORIENTACION.

La característica principal, y a su vez problemática a resolver, es que las visuales más interesantes son las orientaciones más desfavorables.

En la resolución tanto proyectual, como formal, se utiliza de diferentes tipologías de habitación y cerramientos según la orientación. Referencia como los propuestos por Le Corbusier en La Unidad Habitacional de Marsella. El sector Norte alberga la tipología simple. En el sector medio, dormitorios en dúplex con frente (oeste) – contrafrente (este). Por último, en sector sur cuenta con tipología dúplex.

En lo que respecta al confort y diseño, cuenta con el estudio de los ángulos de orientación. Conceptos presentados por Wladimiro Acosta en Vivienda y Clima. La utilización de parasoles horizontales, con diferentes ángulos de pliegue como un recurso de protección y de lenguaje formal.

Desde el punto de vista estético y diseño de los parasoles horizontales, la línea rectora de horizontalidad, predomina sobre la verticalidad del edificio.

Desde el confort, dependiendo de la orientación aumentan o disminuyen la protección solar. Las caras este, oeste y sur son en las que predominara el uso de parasoles, permitiendo un mejor control de la luz que ingresa a los espacios cubiertos y semicubiertos.

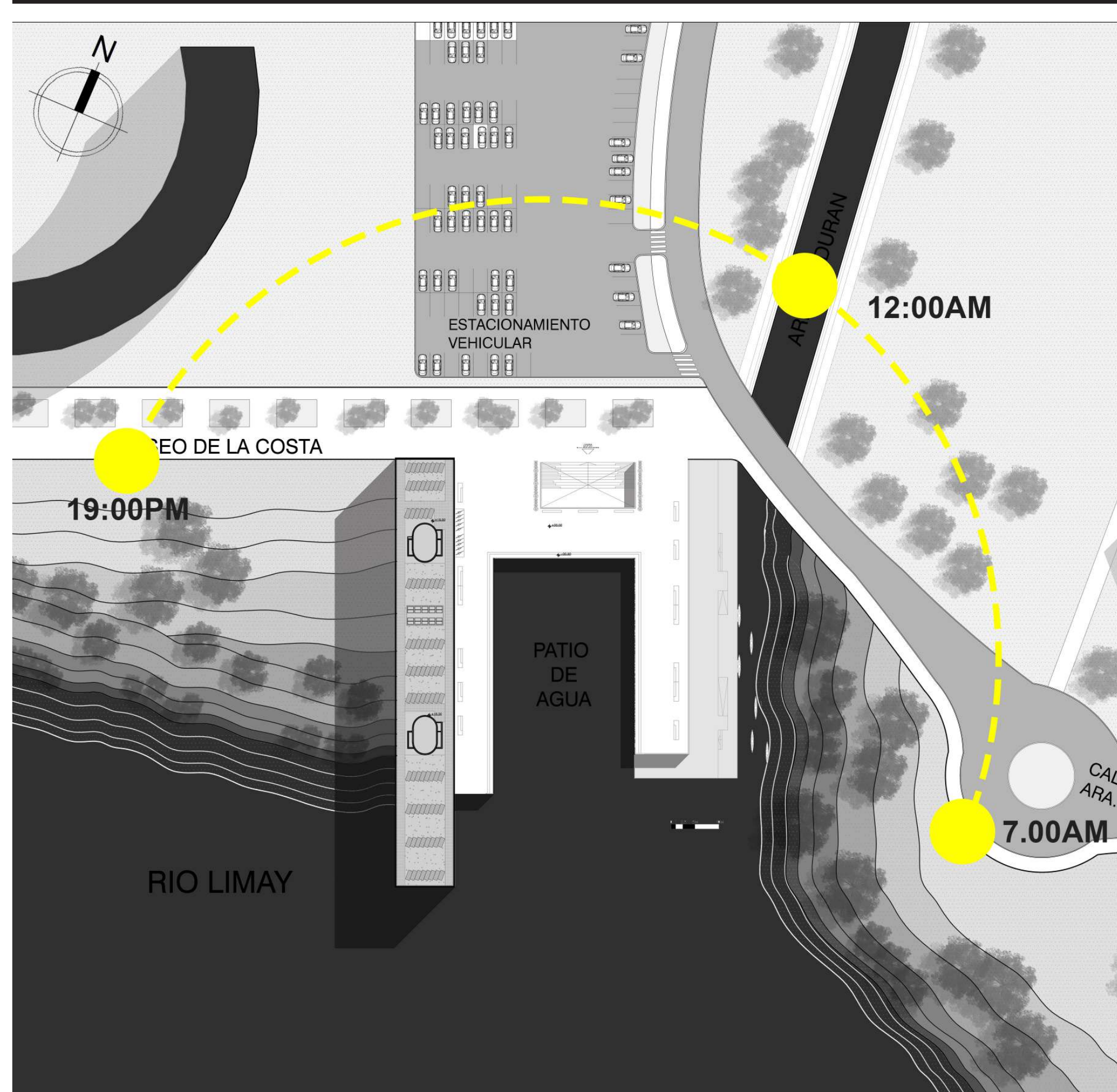

TVA N2 PRIETO - PONCE

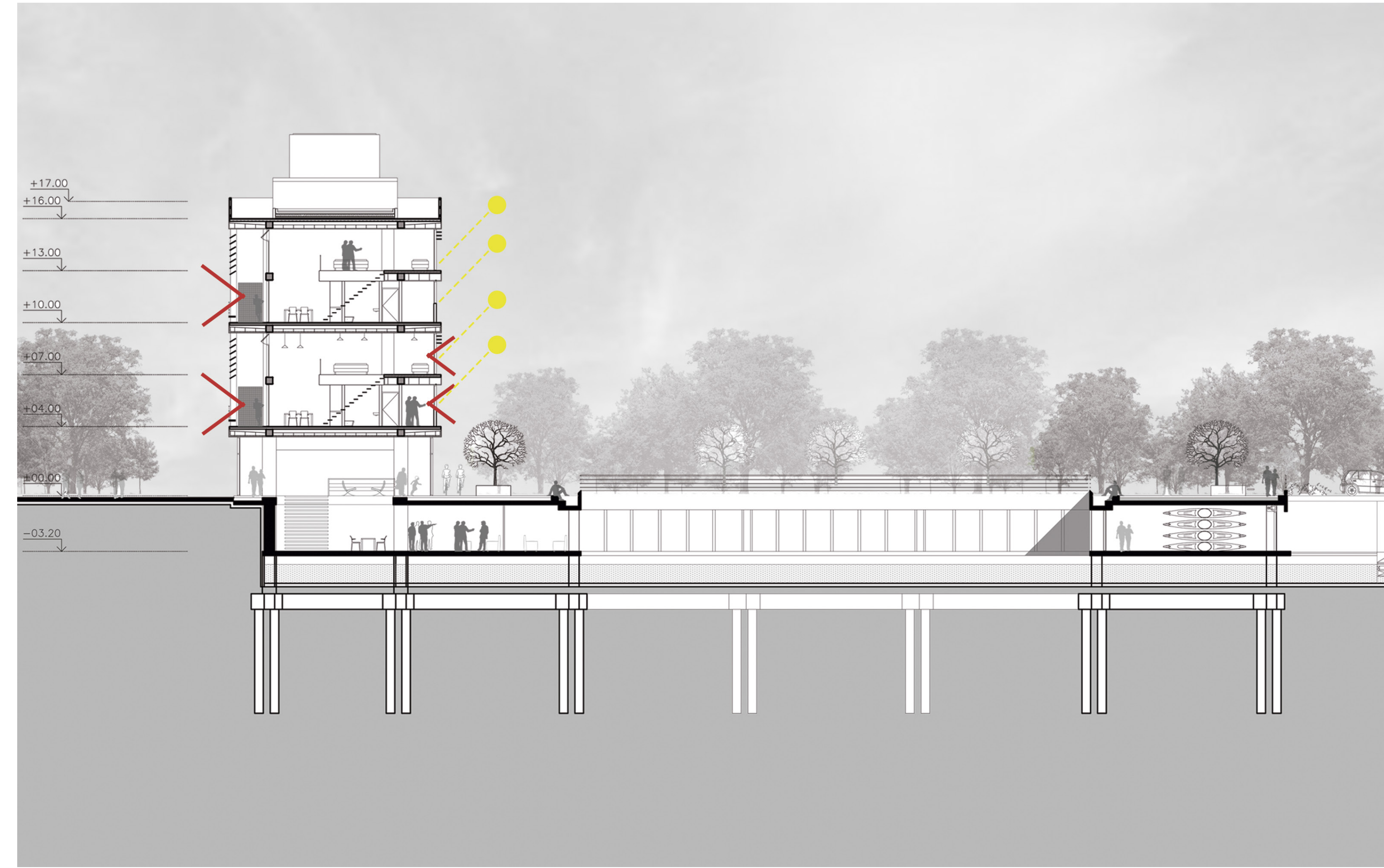

TVA N2 PRIETO - PONCE

ALUMNO: BUCHARA FERMIN

CRITERIOS DE DISEÑO Y CONFORT

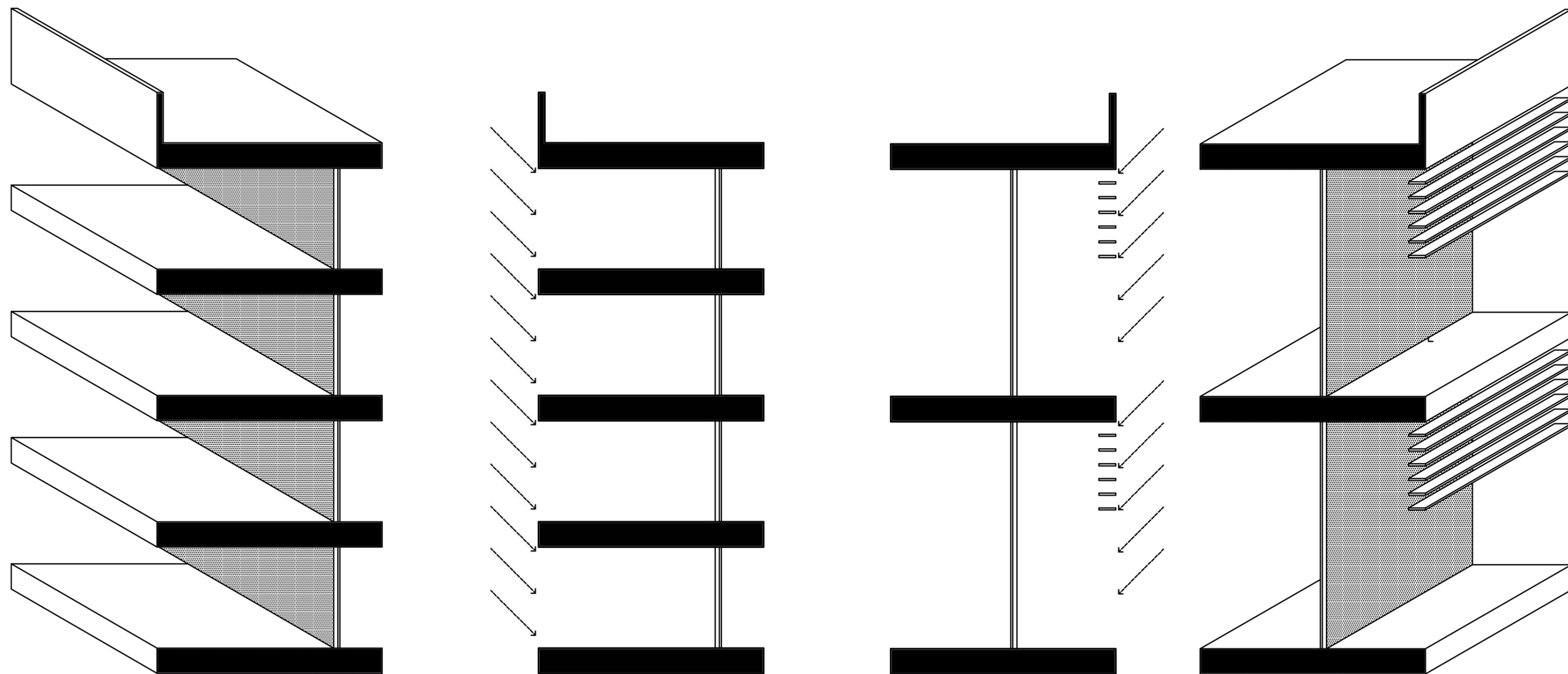

DESCRIPCIÓN VISTA NORTE:

En la fachada Norte, contiene la tipología de las habitaciones simples. En los cuatro niveles hay expansiones de balcón de los lugares comedor – estar de las mismas. El retranqueo estratégico de la carpintería interior, para utilizar el alero superior del entrepiso como protección solar.

La materialización de la carpintería es de aluminio con DVH, para garantizar el confort y la calidad térmica interior. La modulación de la carpintería interior tiene 3 paños, uno fijo y dos corredizos. Generando una continuidad espacial. Para la protección del balcón, la baranda metálica, en su detalle, funcionar como banco. Se obtienen visuales largas de toda la ciudad.

DESCRIPCIÓN VISTA SUR:

En la fachada Sur, contiene la tercera y última topología de habitaciones en dúplex. La consolidación de las líneas rectoras, se consolidan con los parasoles horizontales. Transformando un recurso de confort y de diseño en la forma totalizadora del paralelepípedo.

Estas tipologías también cuentan con un área de expansión. Y una de las vistas más interesantes en las cuales se puede apreciar el Rio Limay.

CRITERIOS DE DISEÑO Y CONFORT

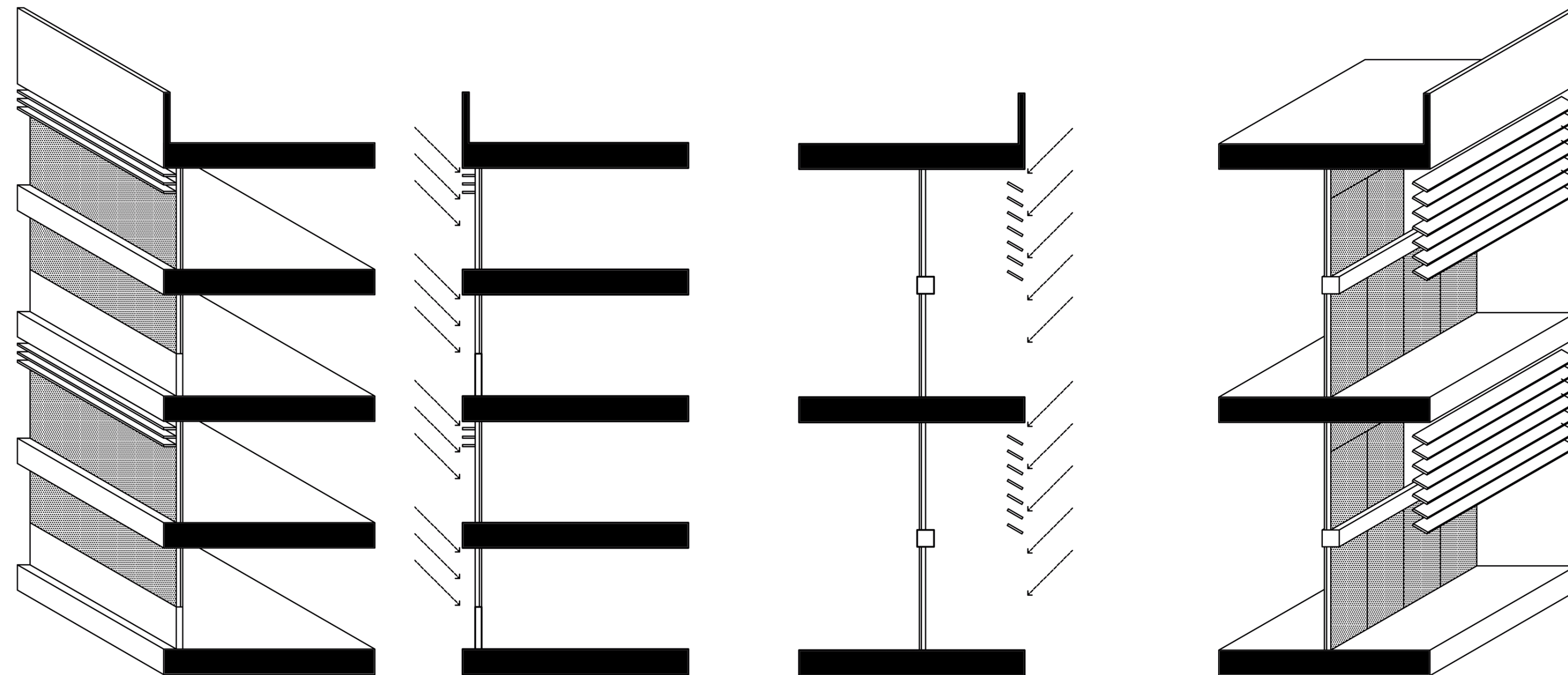

DESCRIPCIÓN VISTA ESTE:

En la fachada Este, requiere de dos aspectos funcionales a resolver. En la planta P1 y P3, se encuentra el corredor de las circulaciones para acceder a las habitaciones. En los pisos superiores, P2 y P4, los dormitorios.

Los corredores se resuelven solamente con un antepecho y carpintería corrida. En cambio, los dormitorios utilizan parasoles horizontales y carpinterías de aluminio con DVH para garantizar el confort térmico.

La modulación de la carpintería interior tiene con 3 módulos, dos paneles fijos y el tercero dividido a la mitad con su paño superior pivotante.

DESCRIPCIÓN VISTA OESTE:

En la fachada Oeste, con las habitaciones en dúplex con doble orientación. En esta fachada predominan los rayos de incidencia solar de forma horizontal. El parasol cuenta con una inclinación en un ángulo de 30°.

Los corredores se resuelven solamente con un antepecho y carpintería corrida. En cambio, en los dormitorios recurrimos a la utilización de parasoles horizontales, y carpintería de aluminio con DVH para garantizar el confort térmico.

La modulación de la carpintería interior se resuelve con 3 módulos. Dos paneles fijos y el tercero dividido a la mitad con su paño superior pivotante. En la carpintería superior de la misma habitación, se decide por una cuestión de poder disipar el aire caliente en la planta superior, una carpintería volcable desde su filo superior.

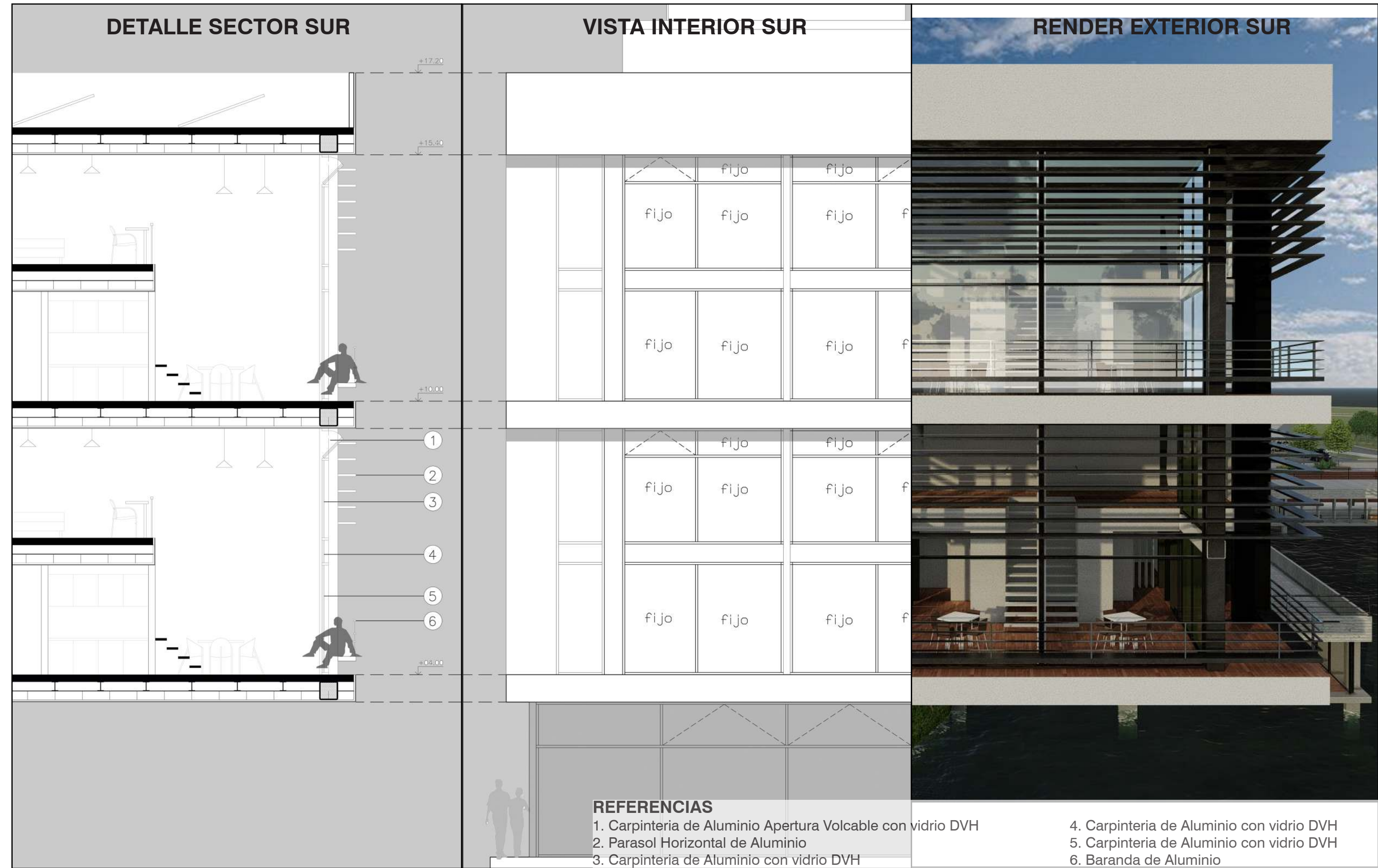
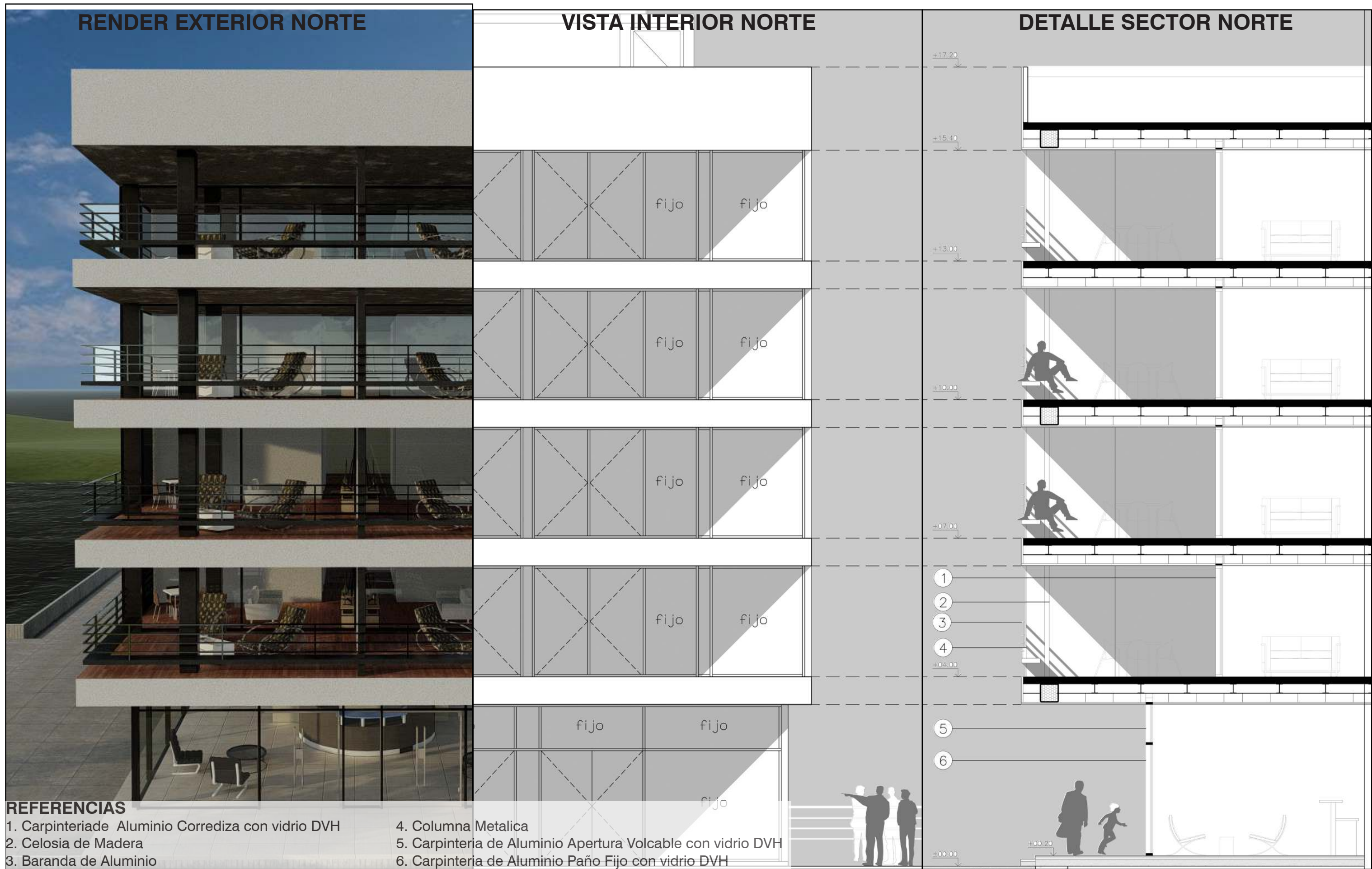

RENDER EXTERIOR ESTE

VISTA INTERIOR ESTE

DETALLE SECTOR ESTE

REFERENCIAS

<p>1. Parasol de Aluminio Horizontal</p> <p>2. Carpintería de Aluminio con vidrio DVH</p> <p>3. Carpintería de Aluminio Corrediza con vidrio DVH</p>	<p>4. Tabique de Steel Frame Sistema EIFS</p> <p>5. Carpintería de Aluminio Apertura Volcable con vidrio DVH</p> <p>6. Carpintería de Aluminio Fijo con vidrio DVH</p>
--	--

DETALLE SECTOR OESTE

VISTA INTERIOR OESTE

RENDER EXTERIOR OESTE

REFERENCIAS

<p>1. Carpintería de Aluminio Apertura Volcable con vidrio DVH</p> <p>2. Parasol Horizontal de Aluminio Inclinación 30°</p> <p>3. Carpintería de Aluminio con vidrio DVH</p> <p>4. Carpintería de Aluminio Corrediza con vidrio DVH</p>	<p>5. Baranda de Aluminio</p> <p>6. Celosía de Madera</p> <p>7. Carpintería de Aluminio Apertura Volcable con vidrio DVH</p> <p>8. Carpintería de Aluminio con vidrio DVH</p>
---	---

DETALLE ARQUITECTONICO, VISTA INT, RENDER.

En el sector correspondiente al Club de Kayak. La fachada de hormigón visto, con un diseño de encofrado que busca la horizontalidad y la linealidad de la misma. El cerramiento a través cortinas de enrollar para no dificultar el egreso e ingreso de embarcaciones. El hormigón armado como un material noble, que tiene muy poco desperdicio producto de la intemperie.

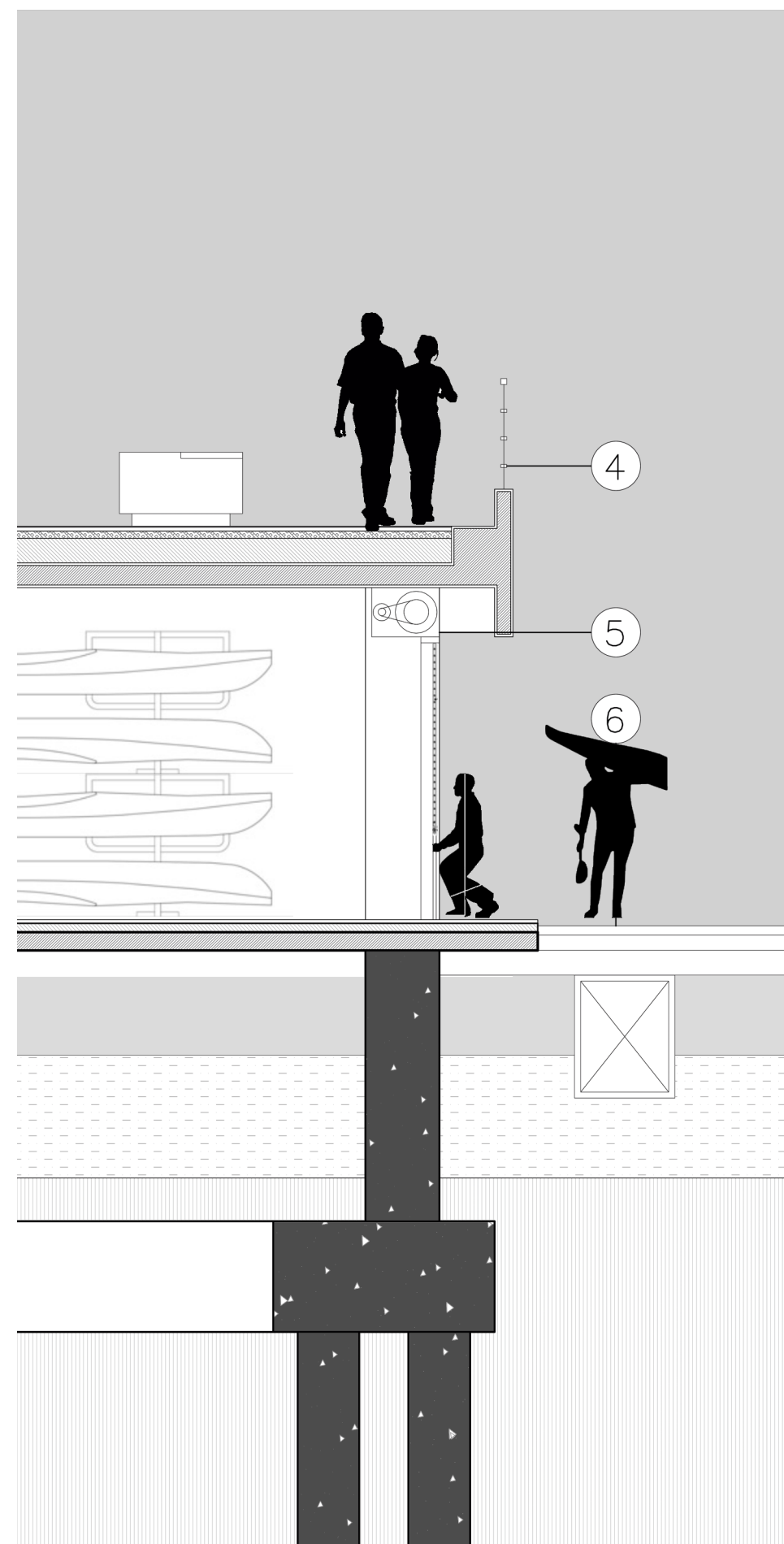
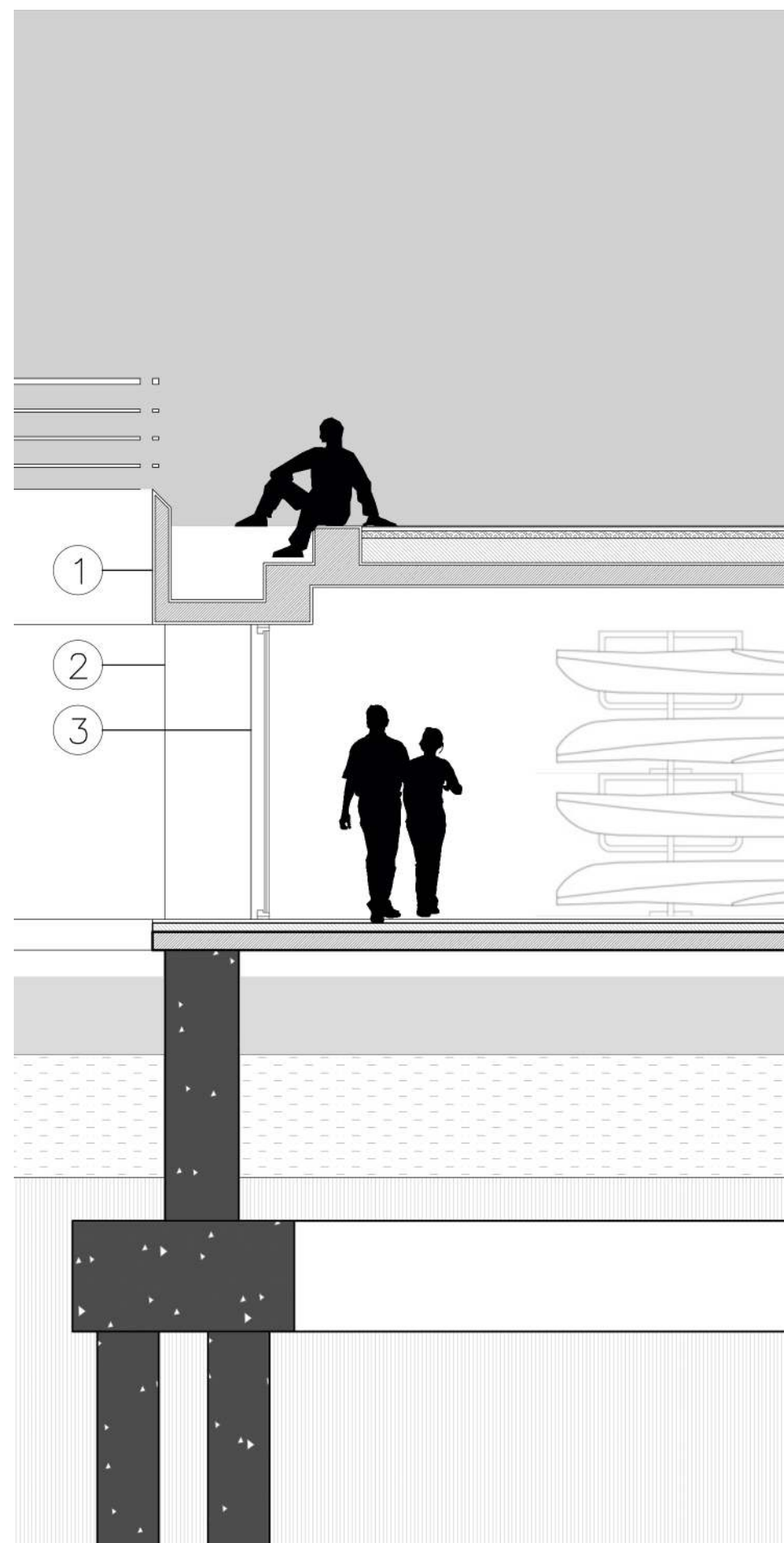
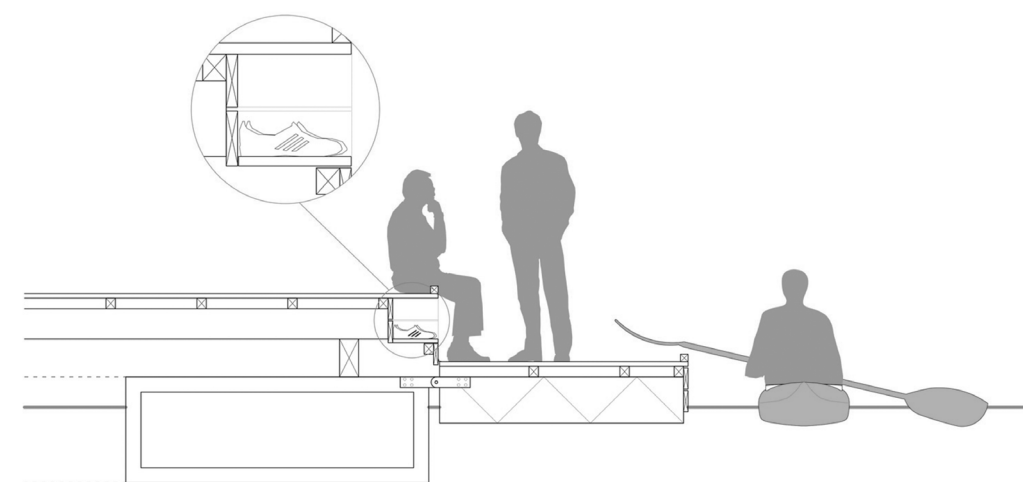

REFERENCIAS

1. Viga de Hormigón Armado
2. Columna de Hormigón Armado
3. Carpintería de Aluminio con vidrio DVH
4. Baranda de Aluminio
5. Cortina de Enrollar
6. Deck Madera Plástica Reciclada



DETALLES CONSTRUCTIVOS ESTRUCTURALES.

TABIQUES INTERIORES Y EXTERIORES:

Se utiliza panelería en seco de Steel Frame, la idea del montaje en obra lo más rápido y eficaz posible. Se utilizan perfiles galvanizados generando un esqueleto estructural sobre el cual se atornillan las placas y los respectivos aislamientos térmicos e hidrófugos.

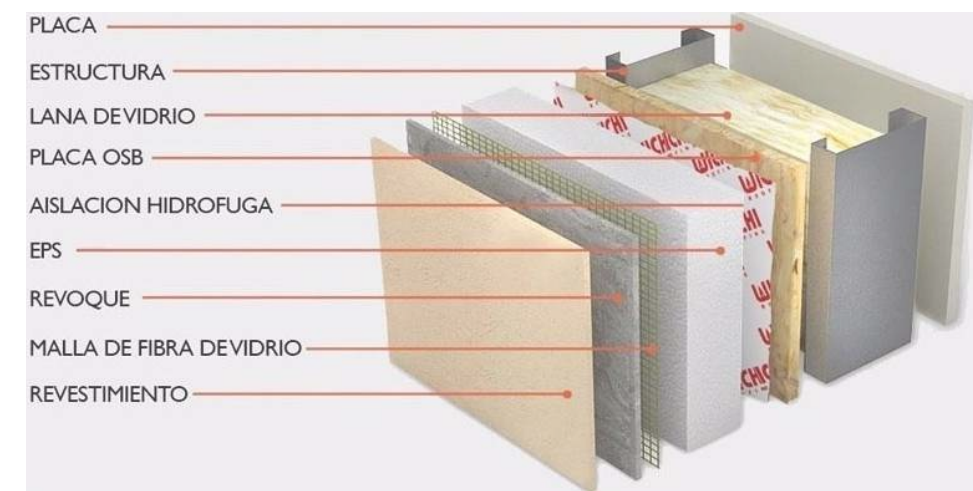

PROTECCION SOLAR:

La protección solar se realiza a través de un parasol liviano de aluminio. Este material tiene la ventaja de resistir las inclemencias del tiempo. Las carpinterías también son de aluminio sin premarco, ya que la estructura de Steel cumple la función de generar la escuadra en el montaje.

SUBMURACION:

Se realiza la submuración mediante un tabique de hormigón. Como función estructural cumple en resistir los esfuerzos horizontales producidos por la resistencia del suelo. En la parte interior del tabique se realiza un revestimiento con panelería frame. Para lograr un acondicionamiento y confort térmico ideal.

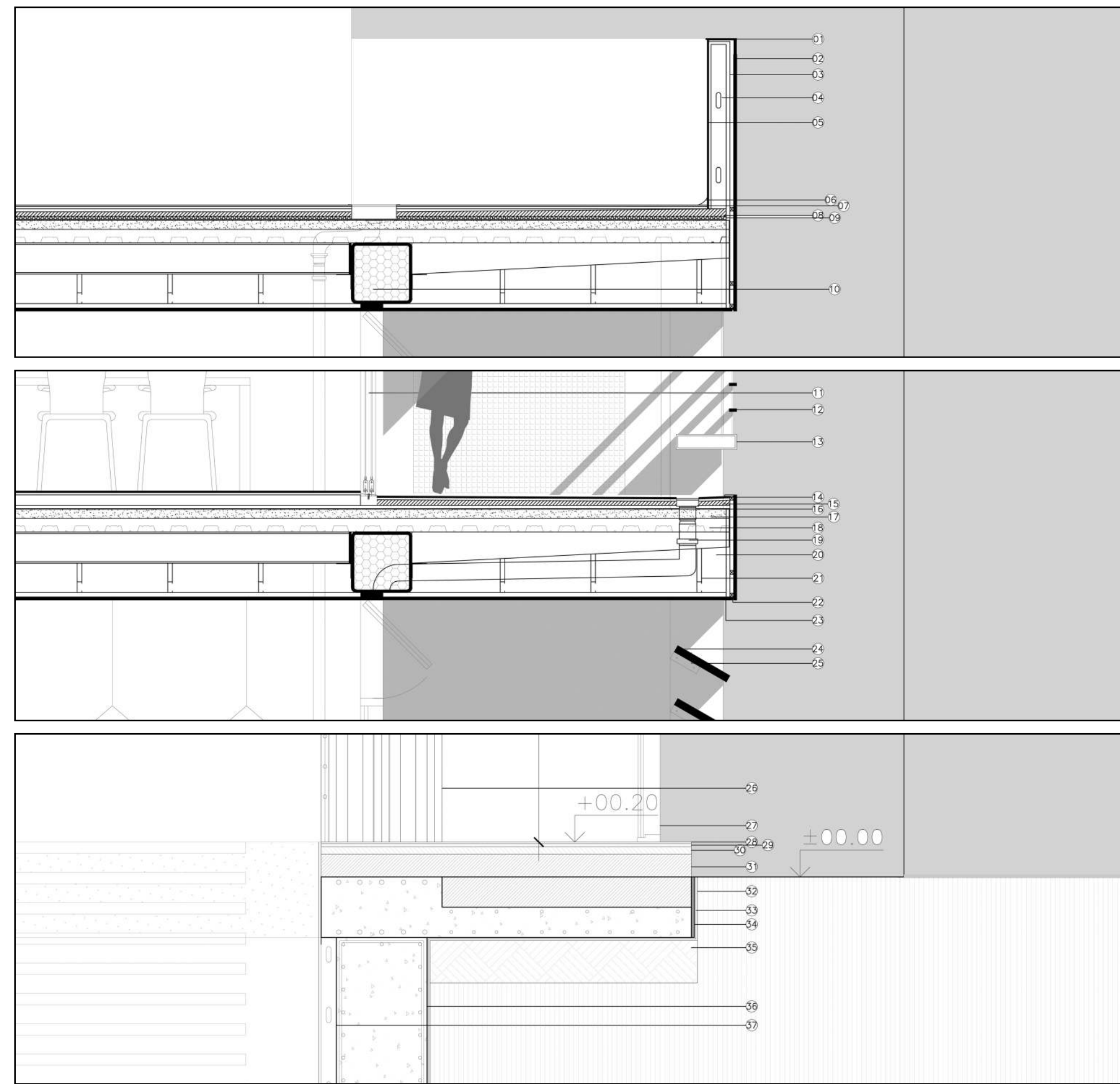
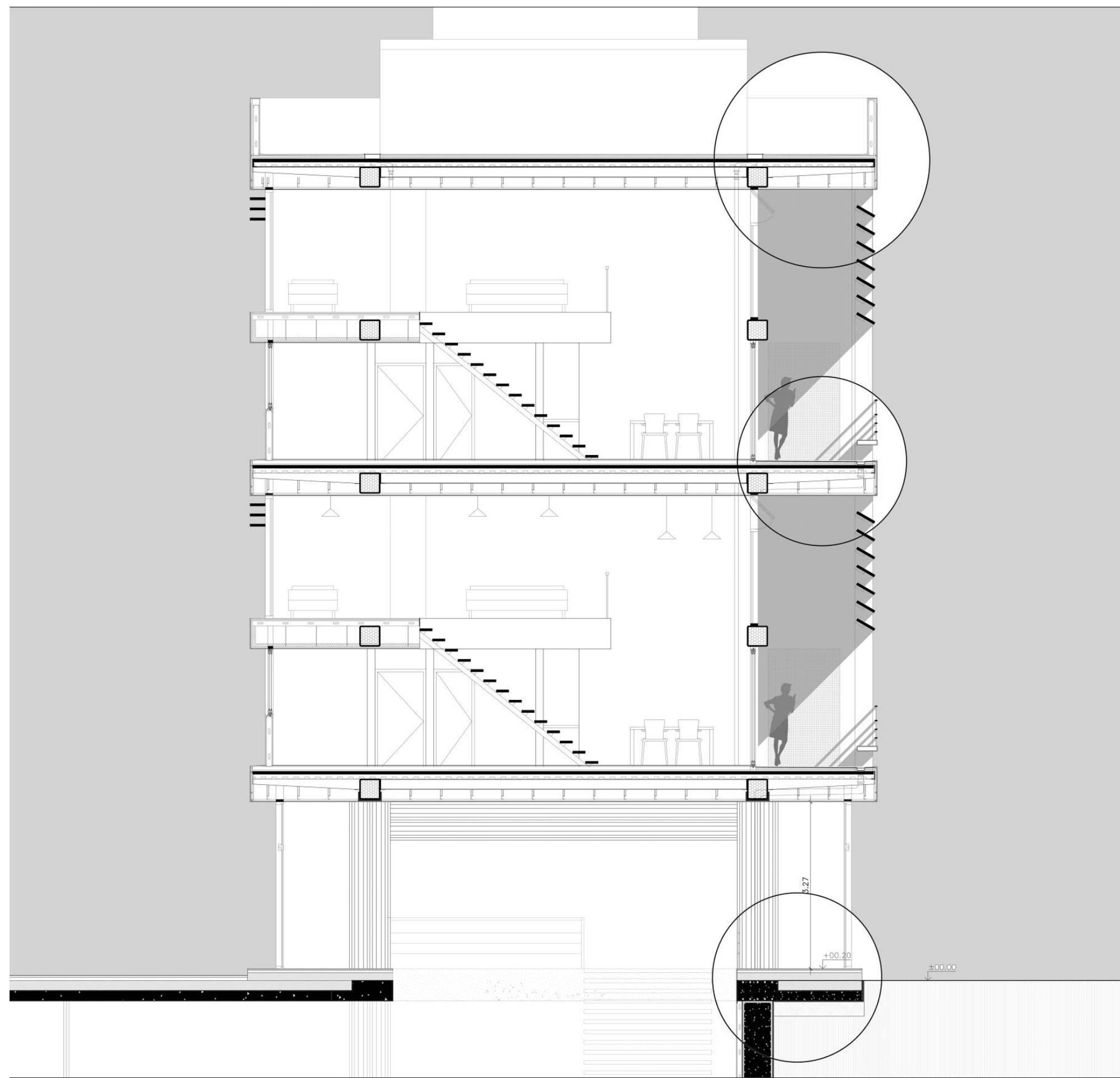
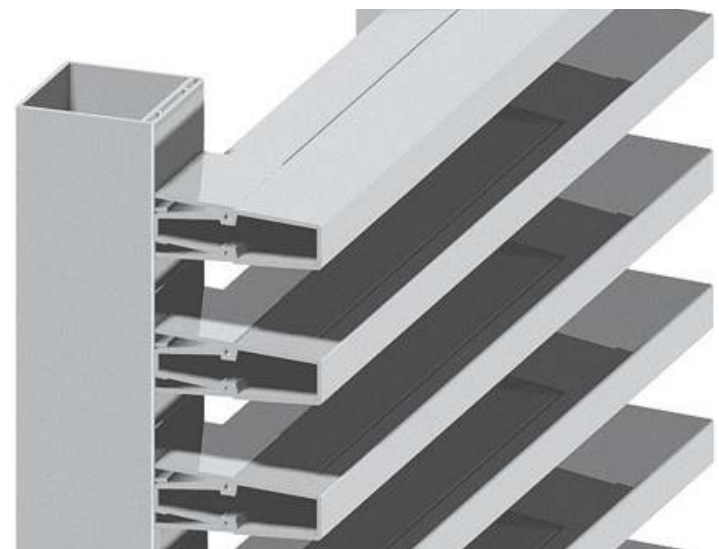

- 01 CENEFA DE CIERRE GALVANIZADA
- 02 PLACA EXTERIOR STEEL FRAM
- 03 PLACA RIGIDIZADORA OSB
- 04 ESTRUCTURA STEEL
- 05 PLACA EXTERIOR STEEL FRAME
- 06 MEMBRANA IMPERMEABLE
- 07 CARPETA NIVELADORA CON PENDIENTE
- 08 CONTRAPISO CON PENDIENTE
- 09 POLIETILENO EXPANDIDO
- 10 POLIURETANO EXPANDIDO

- 11 VIDRIO DVH DE DOS PAÑOS MOVILES UN PAÑO FIJO
- 12 BARANDA DE ALUMINIO
- 13 BANCO METALICO
- 14 TERMINACION FINAL SOLADO, TERRAZA SERVICIO
- 15 CARPETA NIVELADORA C/PENDIENTE Y HIDROFUGO
- 16 BARRERA IMPERMEABLE PINTURA ASFALTICA
- 17 HORMIGON COMPRESION S/ STEEL DECK
- 18 ESTRUCTURA LOSA STEEL DECK
- 19 DESAGUE PLUVIAL Ø 110
- 20 PERFIL METALICO IPN 260, SEGUN CALCULO
- 21 ESTRUCTURA METALICA CIELORRASO, VIGAS PRINCIPALES Y MONTANTES GALVANIZADOS, SUJECION CON TORNILLOS
- 22 GOTERON
- 23 CIELORRASO SUSPENDIDO PLACA ROCA DE YESO
- 24 CELOSIA METALICA LIVIANA PARA PROTECCION SOLAR
- 25 PERFIL ANGULO 90° ATORNILLADO A MONTANTE PRINCIPAL

- 26 COLUMNA DE H° A° DE 0.80 X 0.80MTS
- 27 CARPINTERIA DE ALUMINIO CON VIDRIO DVH
- 28 SOLADO DE PORCELANATO
- 29 MORTERO PARA SOLADO
- 30 CARPETA NIVELADORA CON HIDROFUGO
- 31 CONTRAPISO DE HORMIGON POBRE
- 32 MALLA GEOTEXTIL
- 33 FILM DE POLIETILENO DE 100MICRONES
- 34 JUNTA DE DILATACIÓN POLIESTIRENO 30mm
- 35 TABIQUE DE HORMIGON ARMADO

TRATAMIENTO AERÓBICO DE EFLUENTES.

Actualmente la Isla 132, no cuenta con red cloacal de servicios. Se plantea un proyecto de edificio para el tratamiento aeróbico de los efluentes. Mediante un equipo con bombas sumergidas y un colector principal. Los efluentes serán trasladados hasta el edificio encargado de su tratamiento. El tratamiento que se propone es utilizado para efluentes de tipo doméstico e industriales. Donde los residuos tienen alto contenido orgánico o biodegradable.

Se utiliza un proceso de lodo activado que tiene tres componentes:

1) un reactor en el que los microorganismos se mantienen en suspensión, aireados y en contacto con los residuos que están tratando.

2) separación de líquidos y sólidos.

3) un sistema de reciclaje de residuos para devolver el lodo activado de regreso al inicio del proceso. Hay muchas variantes de los procesos de lodo activado, incluyendo las variaciones en el método de aireación y el modo en que el lodo se devuelve al proceso.

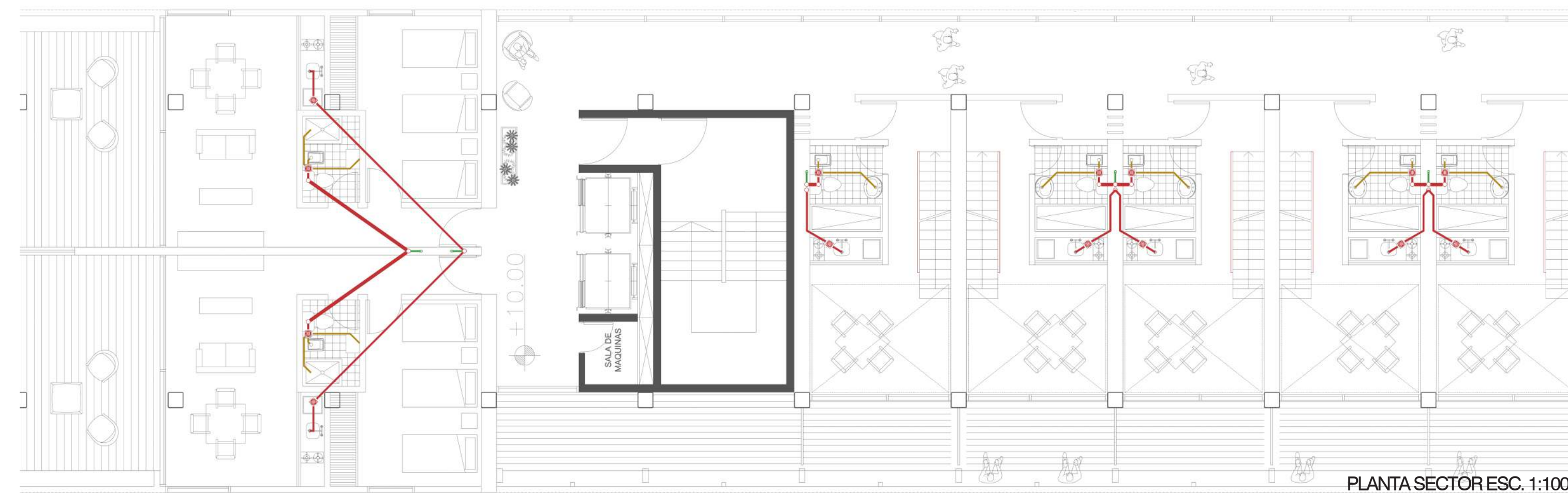
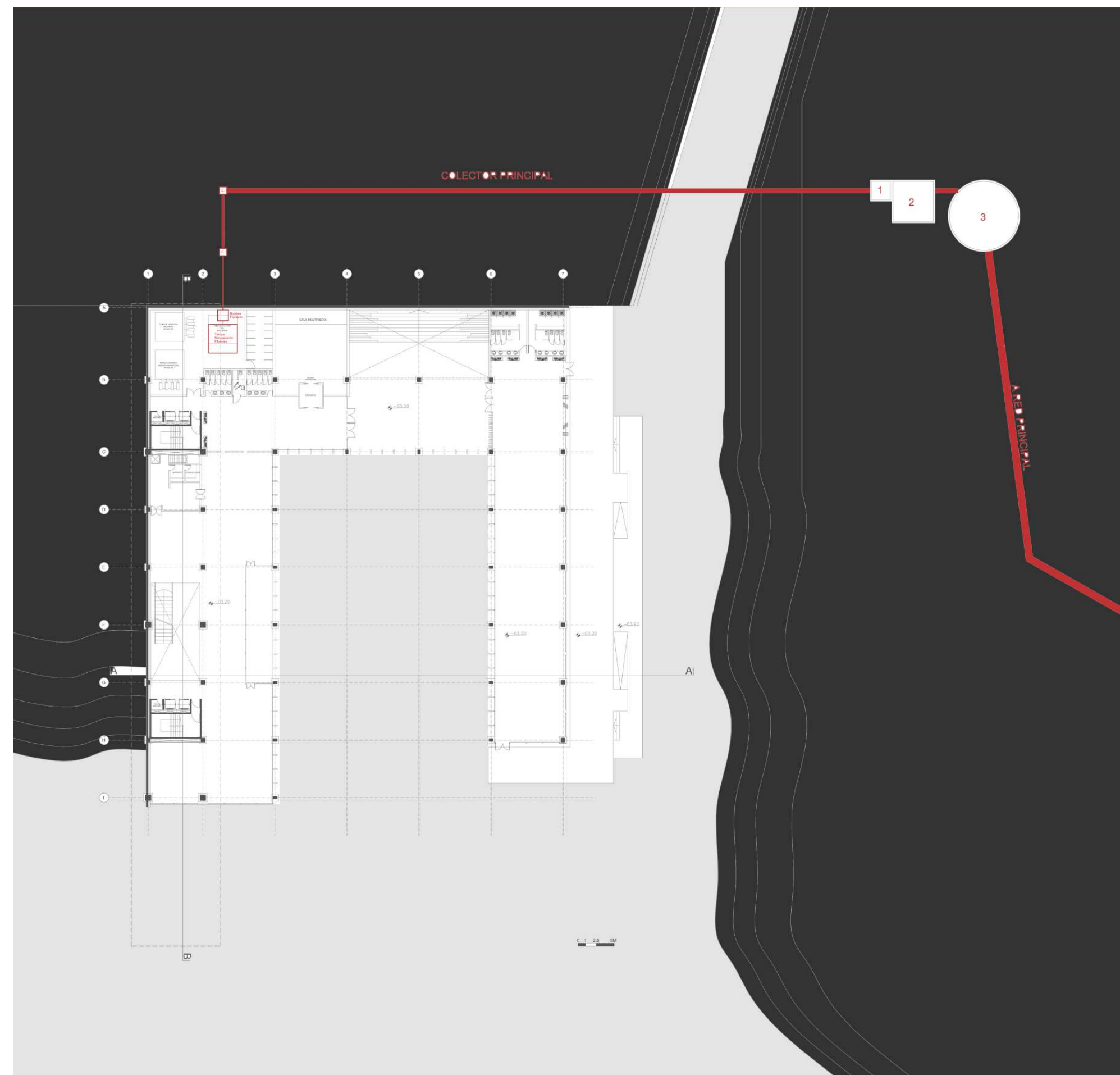

PLANTA SECTOR ESC. 1:100



CORTE LONGITUDINAL ESC. 1:250

PREVENCIÓN Y PROTECCIÓN CONTRA INCENDIOS.

El sistema este compuesto por dos partes principales una conformada por prevención y detección, y la segunda extinción.

PREVENCIÓN Y DETECCIÓN

Este sistema cuenta con sensores de temperatura y detectores de humo, los cuales activaron la alarma de aviso. Distribución de estos se realiza por ambientes, cuando estos son muy grandes se ubica uno cada 90m2. Hay detectores de humo en cada habitación del alojamiento para un mayor control y seguridad. Como también los palieres de circulaciones. Los pulsadores de golpe de puño se ubican en el núcleo de medios de escape. La señalización se va a realizar según reglamento.

EXTINCIÓN

El sistema se conforma por rociadores, bocas de incendios y matafuegos. Estos están vinculados a un circuito presurizado donde las bombas se impulsan el agua desde el tanque de reserva hacia los rociadores y bocas de incendio. Los rociadores tipo Spinkler están colocados a una distancia no mayor de 3.4mts. Los matafuegos, van a ser tipo ABC para los lugares comunes y ABCK para la cocina. En el exterior del edificio, sobre el paseo peatonal se contará con una boca de impulsión la cual será para conexión con camión de bombero en caso de ser necesario.



PLANTA NIVEL INFERIOR -3.20MTS

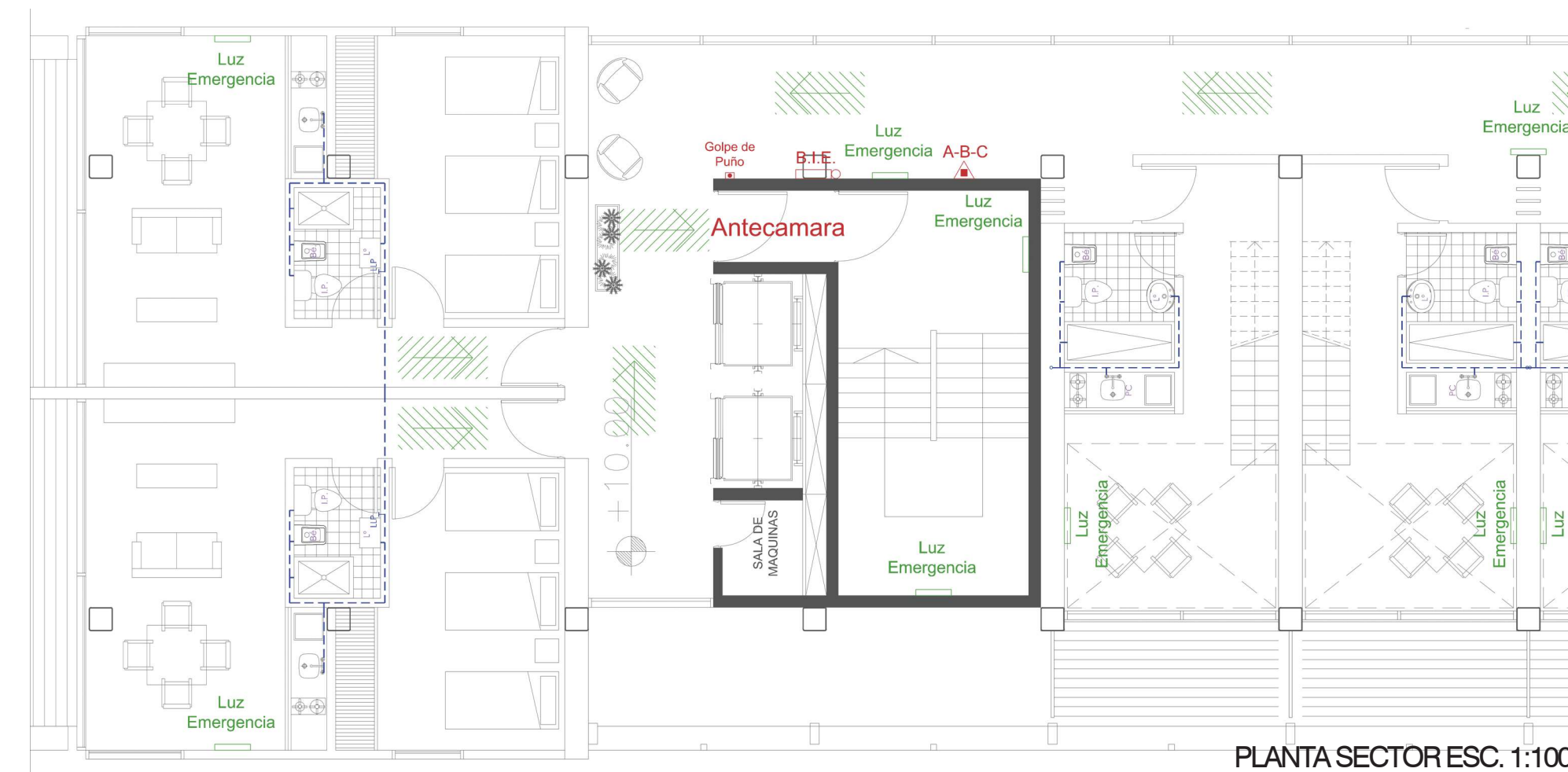

PLANTA SECTOR ESC. 1:100

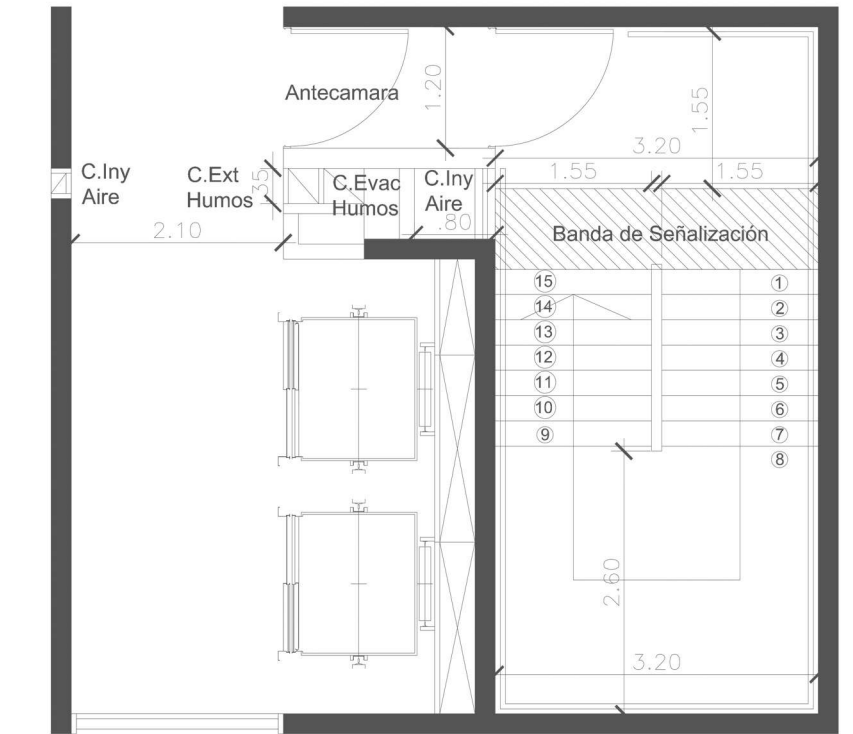

DETALLE NUCLEO ESC 1:75

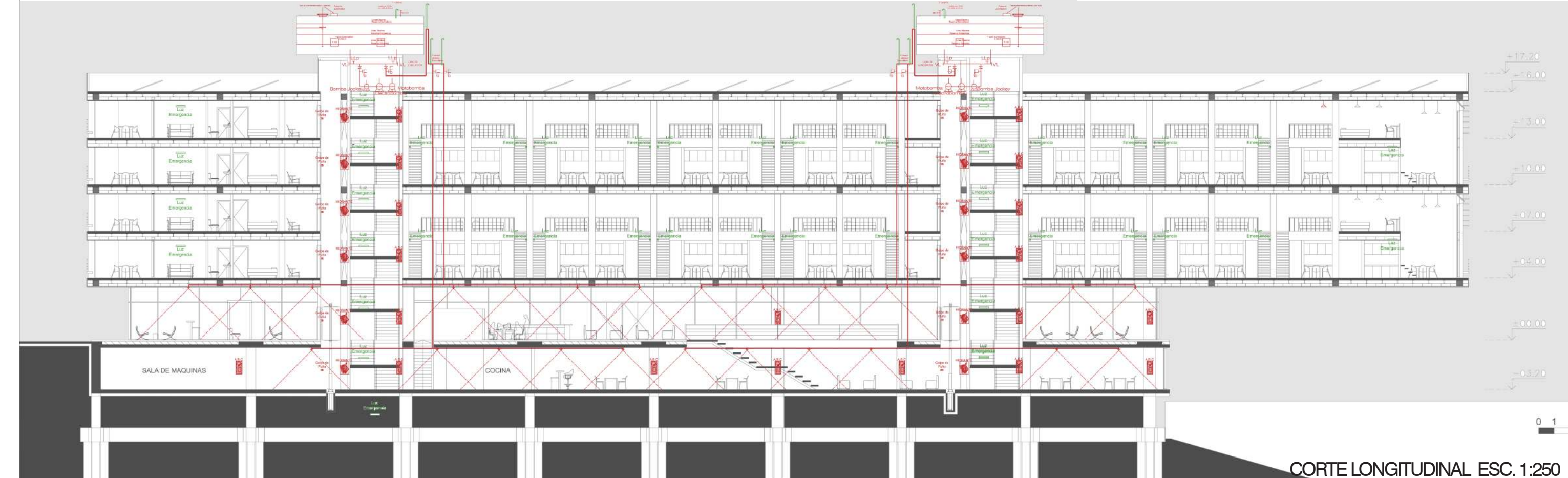

CORTE LONGITUDINAL ESC. 1:250

ACONDICIONAMIENTO TERMICO.

El acondicionamiento térmico del edificio se realiza con un sistema de VRV, Volumen de Refrigeración Variable. Para esto primero es necesario hacer una zonificación de los diferentes espacios que se requieren acondicionar de forma independiente. Es decir, hay zonas que requieren mayor volumen de caudal de aires por la superficie. La planta baja de acceso al alojamiento, como el nivel inferior enterrado, que contienen programas de uso de carácter más público. Son los niveles que necesitan la utilización de equipos de mayor dimensión. En cambio, las habitaciones, se acondicionan mediante el uso de sistemas más chicos tipo Split.

Los equipos VRV, permiten la utilización de equipos individuales. Por tanto, no es necesario calefactar o refrigerar todos los ambientes. Esta posibilidad permite lograr un menor consumo energético.

El mismo cuenta con diferentes elementos:

Tipo Cassete (VRV) con recuperación de calor, en las plantas de mayor superficie y público. Estos equipos serán utilizados en Hall, Lobby, Recepción, Administración, Bar/Restaurant, Salas de Juego, Sala de Multimedia.

Tipo Spit (VRV) en las plantas de alojamiento y de manera individual se utilizan equipos de pared tipo Split. Estos equipos son de menor tamaño que los Cassete.



VRV Condensador



Tipo Cassete



Tipo Conducto



Tipo Multi-split



PLANTA BAJA +/- 0,00

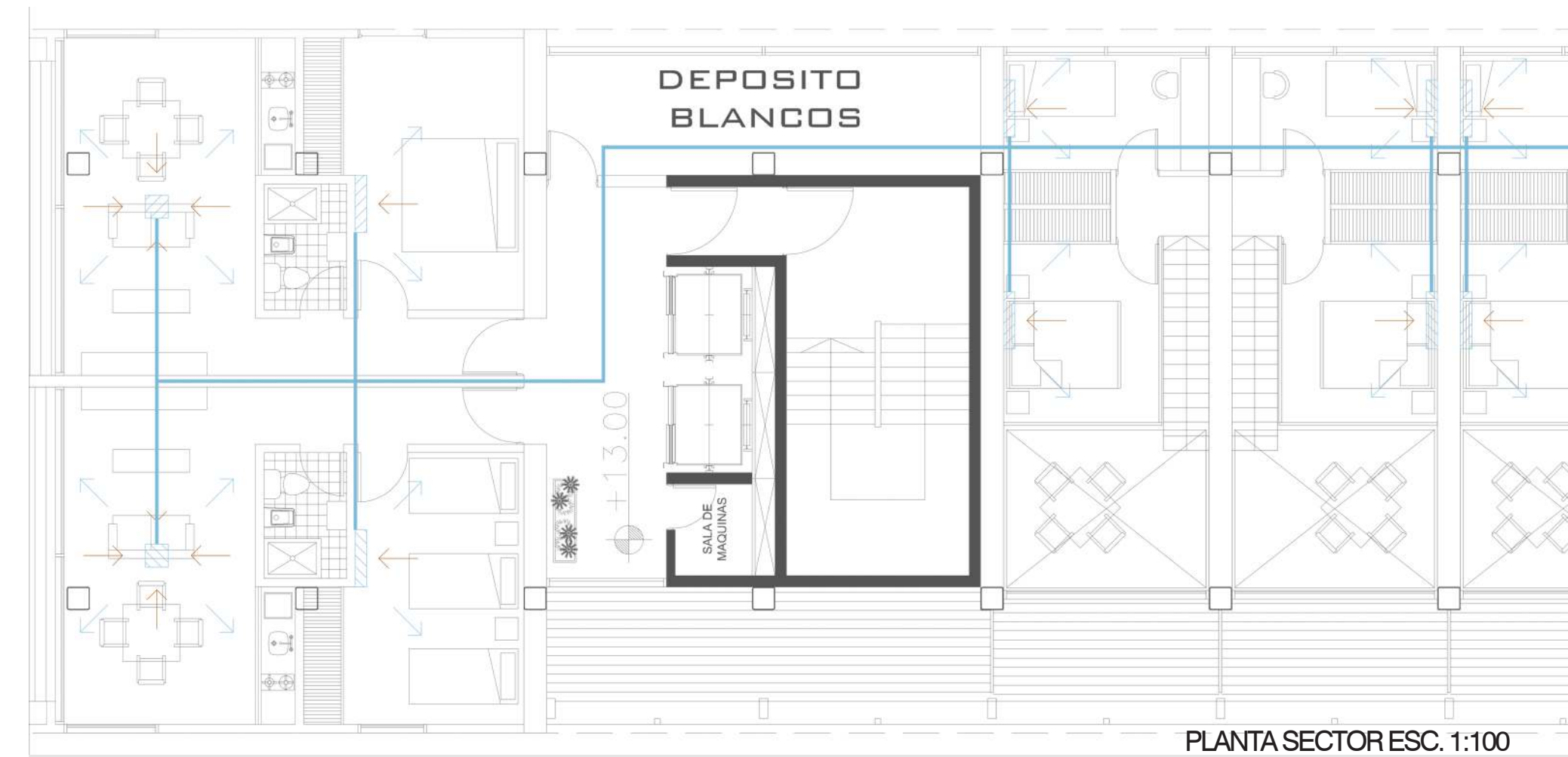

PLANTA SECTOR ESC. 1:100

→ 2 modulos de unidades condensadoras x Planta tipo

Unidades condensadoras : 20
 117 unidades individuales.
 alojamiento hay 96
 pb hay 12
 psubsuelo hay 13
 Marca:Daikin
 Modelo: REYQ18P 2 modulos
 150,5 kw = 30 TR

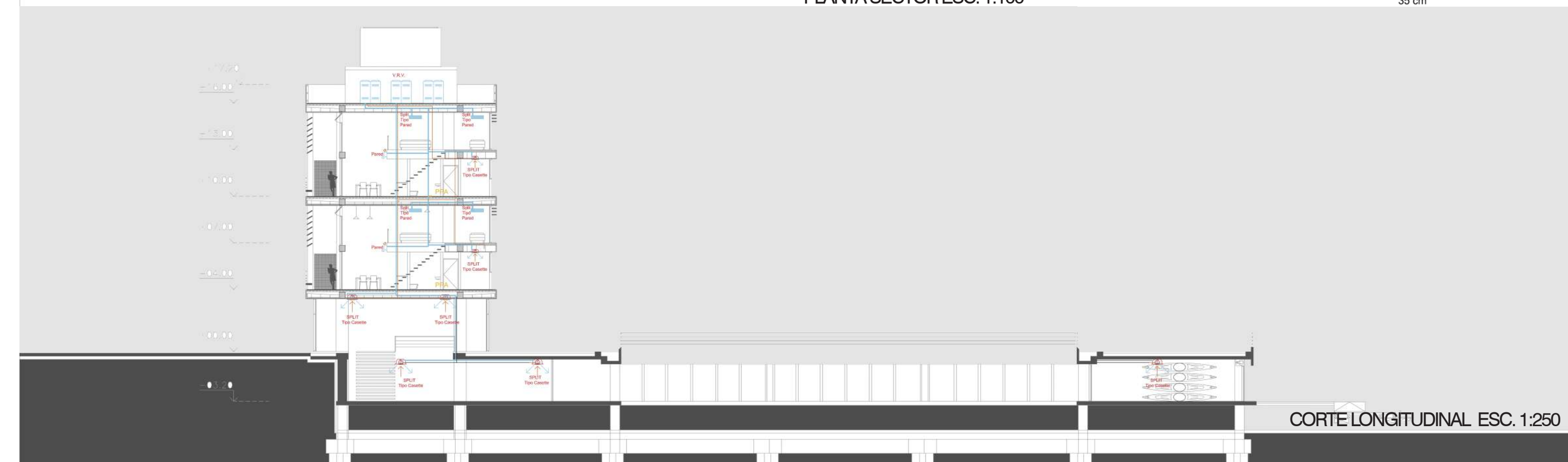
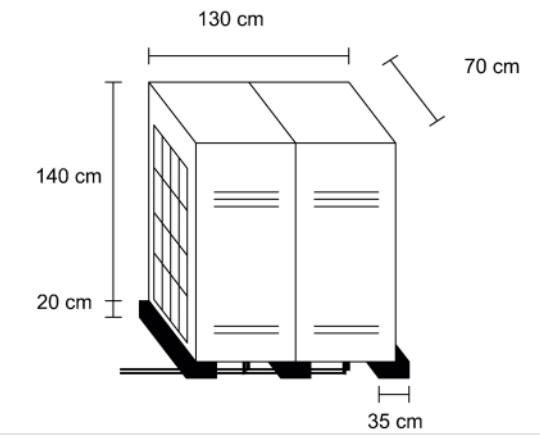

CORTE LONGITUDINAL ESC. 1:250

RECOLECCION AGUAS DE LLUVIA.

El edificio cuenta con un sistema de recolección y reutilización de agua de lluvia. El agua es captada por los diferentes embudos distribuidos en la cubierta. Los mismos tiene una superficie de captación de 48m². Se guía mediante caños de descarga de PVC de 110. Los mismos bajan de forma estratégica a través de las columnas de la viga viarendell. La recolección se deposita en un tanque ralentizador ubicado en el nivel inferior -3.20mts. Esta agua podrá ser utilizada de descargas de inodoros y en el riego de las diferentes plantas ubicadas en el nivel de planta +0.00mts. En las terrazas de los balcones se utilizarán embudos individuales, que se unirán a los colectores de descenden de la cubierta. Se necesitarán bombas para poder impulsar el agua hacia los pisos superiores y poder alimentar las descargas sanitarias. La planta baja cuenta con descarga mediante caída libre de gárgolas ubicadas en dirección al patio de agua.

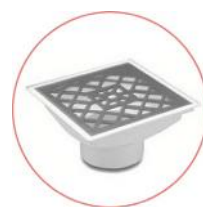

Embudo Pluvial



Caño Cámara



Tanque Ralentizador



Bomba Sumergible Pluvial

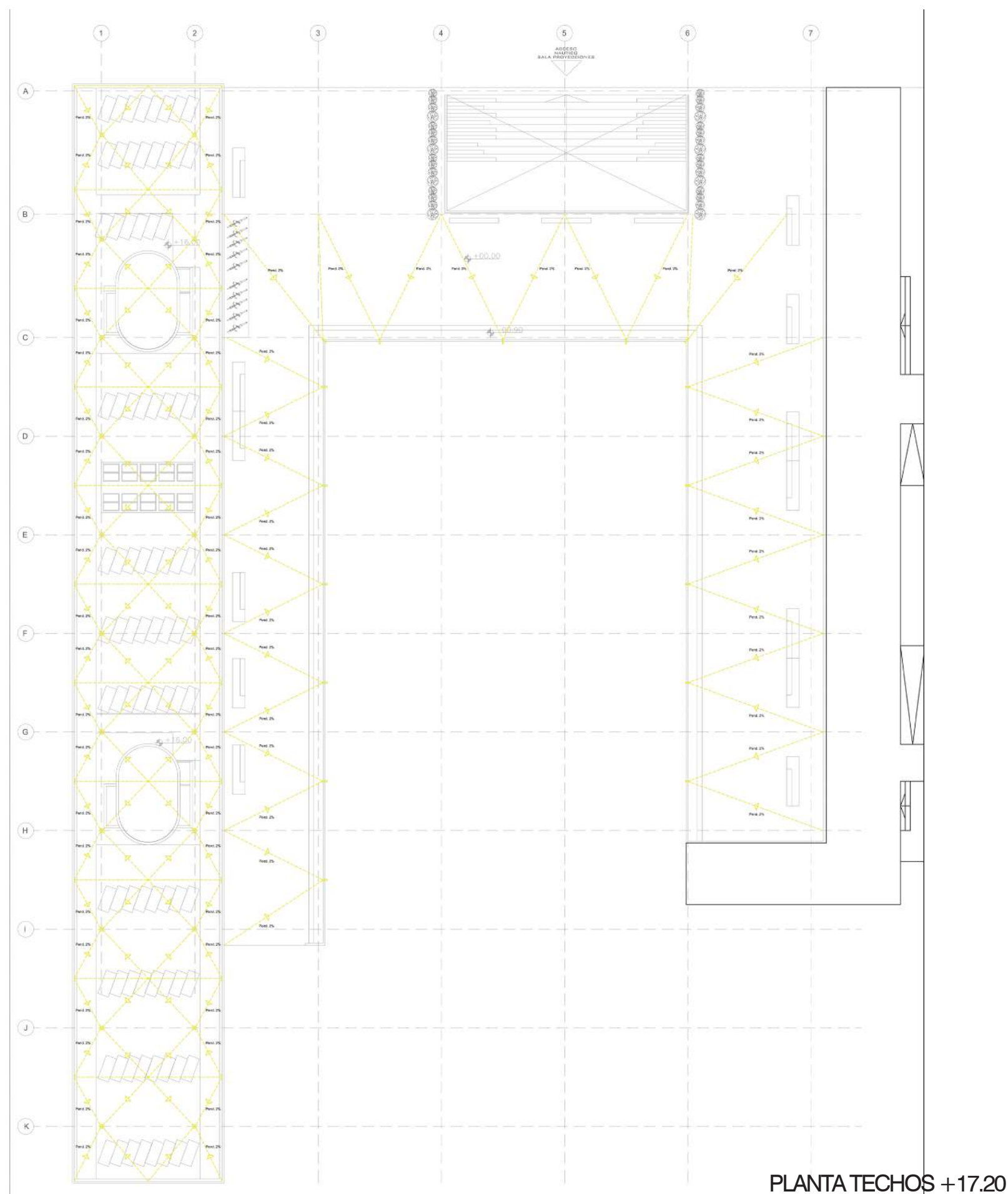

PLANTA TECHOS +17.20

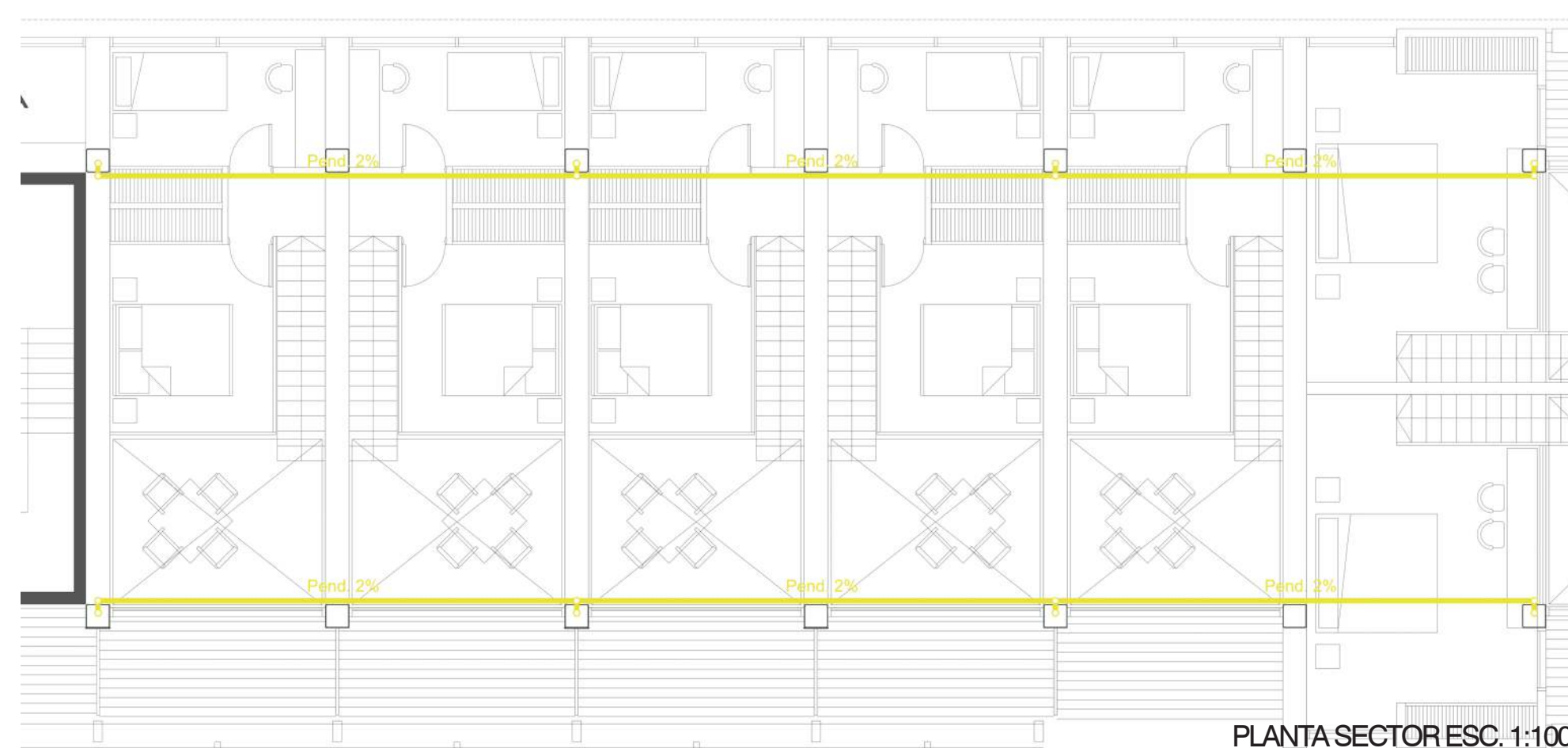

PLANTA SECTOR ESC. 1:100

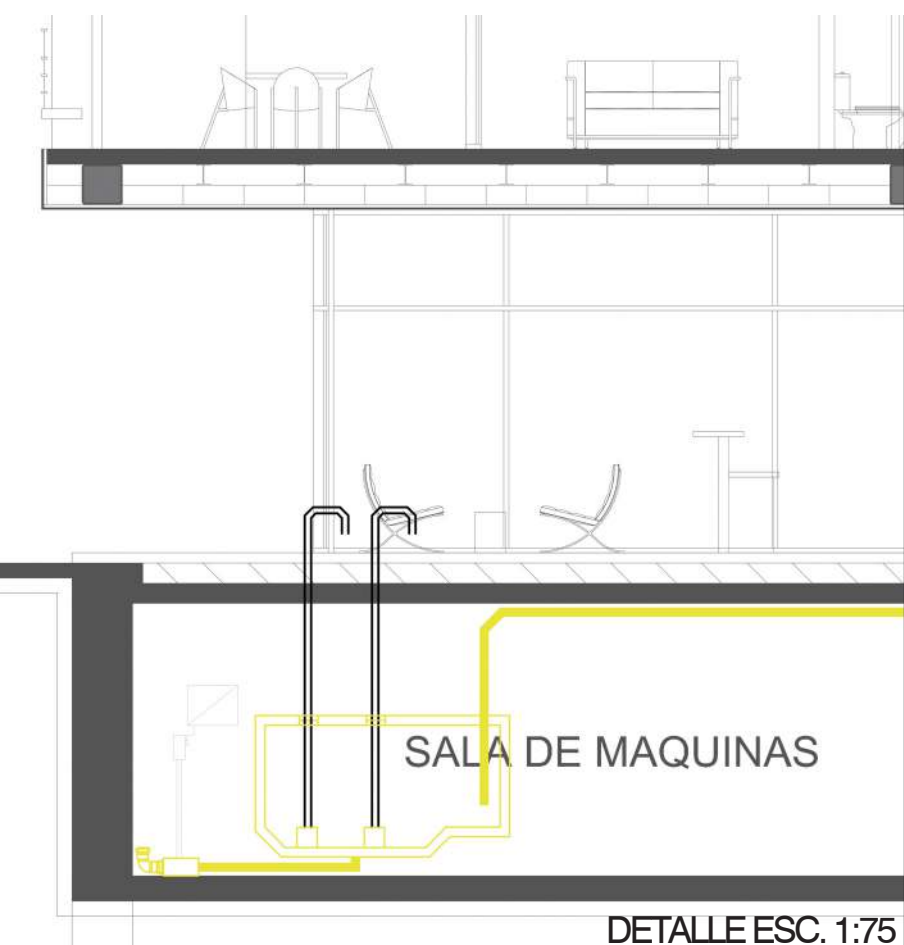

DETALLE ESC. 1:75



CORTE LONGITUDINAL ESC. 1:250

CONCLUSION:

El habitar el litoral con arquitectura es uno de los desafíos que tienen todos los pueblos y ciudades de la Patagonia. Es nuestro deber como arquitectos ser conscientes del trabajo y las intervenciones que realicemos, tanto en el ambiente urbano, como en el natural. Pocas veces tenemos la posibilidad de experimentar y proyectar en entornos naturales tan diversos. Como también el objetivo más importante, generar la apropiación del espacio.

A lo largo de estos años de estudio transcurridos en la Universidad Nacional de La Plata, siempre existió el interés personal por querer intervenir en mi ciudad de origen. El proyecto final de carrera busca la integración de conocimientos adquiridos durante el proceso de aprendizaje.

El desafío propuesto de intervenir un sitio el cual, presenta un paisaje único. Mas la incorporación de una premisa fundamental, la cual me forma un pensamiento crítico de observar la arquitectura. Poder proyectar mediante la estructura, la forma y el espacio; como los materiales de proyecto fundamentales.

Quiero destacar, al grupo docente el cual nos acompañó a los alumnos de 6to año y PFC durante el transcurso del mismo. El compromiso y la dedicación, durante el contexto actual. Agradecer el amor y pasión, que tienen por la profesión de arquitectos. Que nos incentivan mucho a ser mejores profesionales todos los días.

BUCHARA, Fermin.
TVA2 PRIETO PONCE
02/07/2020

APROPIACIÓN DEL BORDE

CONCLUSIÓN

“La GRAVEDAD CONSTRUYE EL ESPACIO. Los ELEMENTOS materiales pesantes, que hacen reales las formas que conforman el espacio, tienen que acabar transmitiendo la Gravedad, el peso de su materialidad, a la tierra.”

Alberto, Campo Baeza.

Libro: LA IDEA CONSTUIDA





BIBLIOGRAFIA GENERAL

2003, Mathias Klotz, Pabellón Militar.
<https://www.mathiasklotz.com/es/pabellon-militar/#1515079930212-032c56d9-c269>
ASOLEAMIENTO - TECNOLOGÍA

MK27 Edificio Vitacon Itaim - Marcio Kogan + Carolina Castroviejo
<https://www.plataformaarquitectura.cl/cl/759630/edificio-vitacon-itaim-studio-mk27-marcio-kogan-plus-carolina-castroviejo>
MATERIALIDAD

2013 Studio Gang Architects, Casa de Botes WMS en el Parque Clark
<https://www.plataformaarquitectura.cl/cl/02-327497/casa-de-botes-wms-en-el-parque-clark-studio-gang-architects>
PROGRAMA

2005-07, Enrica Mosciaro, Hotel Modo 5.
<https://www.archilovers.com/projects/30794/mod-05-living-hotel.html>
FORMA - FUNCIÓN

LIBROS:

MATERIALES DE PROYECTO
 Programa de Doctorado “La Forma Moderna”. Curso 2003-04
 Escuela Técnica Superior de Arquitectura de Barcelona. Universidad Politécnica de Cataluña.

“LA ARQUITECTURA Y EL SOL”:
 Protección solar de los edificios, 1967.
 de Ernst Danz (Autor), Juan Armengol Ribas (Traductor).

“VIVIENDA Y CLIMA”
 Edición Nueva Visión, Buenos Aires.
 Wladimiro Acosta.

BIBLIOGRAFIA ESPECIFICA

1. 2014, Hiperstudio + Arkiz, Hotel Aliah.
<https://www.plataformaarquitectura.cl/cl/02-150177/primer-lugar-concurso-hotel-aliah-en-sao-paulo-hiperstudio-arkiz>
IMPLANTACIÓN - PAISAJISMO

2. CONCURSO, Alacero 2013
<http://www.arquitecturaenacero.org/proyectos/proyectos-de-estudiantes/proyecto-finalista-concurso-alacero-2013-argentina>
ESTRUCTURA - TECNOLOGÍA

3. 1946-1952, Le Corbusier, Unite d’habitation de Marsella.
<https://es.wikiarquitectura.com/edificio/unite-dhabitation-de-marsella/>
FORMA - PROGRAMA

4. 1992, BARCELONA OLIMPICA, CONCURSO.
 Material Consultado en Biblioteca Fau.
<http://www.arquitecturaviva.com/es/Shop/Issue/Details/155>
MATERIALIDAD - IMPLANTACIÓN

5. 2015, FORCE4 Architects, Club Flotante de Kayak
<https://www.plataformaarquitectura.cl/cl/778264/club-de-kayak-flotante-force4-architects>
PROGRAMA - FORMA

2009, José María Sánchez García, Centro de Remo.
<https://www.plataformaarquitectura.cl/cl/02-99074/centro-de-remo-jose-maria-sanchez-garcia>
MATERIALIDAD - PROGRAMA - TECNOLOGÍA

2017, Ahaknap + Saaha, Galería del Hotel M.
<https://www.plataformaarquitectura.cl/cl/901237/galeria-del-hotel-m-ahaknap-plus-saaha>
PROGRAMA

LIBROS:

“LA ESTRUCTURA COMO INSTRUMENTO DE UNA IDEA”
 1.100 ediciones, Buenos Aires, Argentina.
 Enrico Tedeschi

APROPIACIÓN DEL BORDE

BIBLIOGRAFIA