

cementerio palimpsesto

Cementerio parque en la ciudad de La Plata

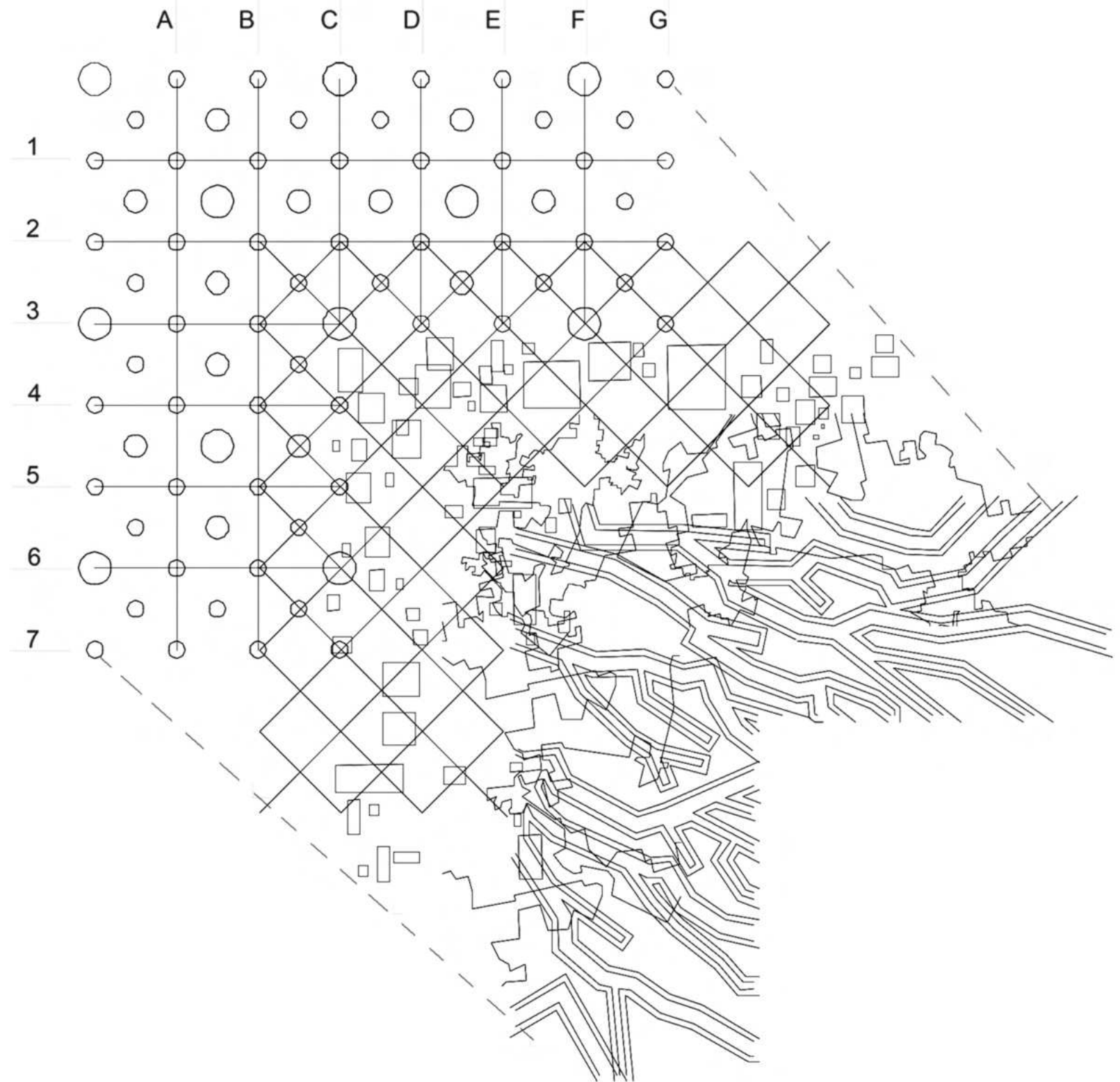

Autor: María Eugenia Winschu Jaschek
 N°34123/9

Título: "Cementerio palimpsesto: cementerio parque en la ciudad de La Plata"

Proyecto Final de Carrera

Taller Vertical de Arquitectura N°7: Pablo Szlagowski - Pablo

Remes Lenicov - Carlos Díaz de la Sota

Docentes: Durante Eugenia; Pérez Álvarez María Florencia;
 Szlagowski Pablo

Facultad de Arquitectura y Urbanismo - Universidad Nacional
 de La Plata

Fecha de defensa: 21 de marzo de 2024

(...) ocasionalmente se usaron otros fantasmas para subrayar el hecho de que quizás toda la arquitectura, en lugar de tratar de estándares funcionales, trata sobre el amor y la muerte.

The Manhattan Transcripts, Bernard Tschumi

Cuando algo aparece o emerge detrás de cualquier acto creativo ¿Qué agentes son responsables de otorgarle una particular forma a una particular apariencia?

Sanford Kwinter

Arquitecturas formadas por vestigios más o menos ficticios del pasado, vestigios que podrían o no tener un valor exclusivamente arquitectónico. Escrituras como palmipuestos edificados mediante múltiples capas temporales yuxtapuestas. Huellas de otros tiempos y contextos, proyectadas al futuro.

Leandro Tomás Costa hablando sobre Eisenman



Indice

| | | | |
|--|----|--|----|
| Carátula | 1 | 5.18. Edificio velatorio | 45 |
| Información administrativa | 2 | 5.19. Corte velatorio..... | 46 |
| Epígrafe | 3 | 5.20. Flujos de movimientos..... | 47 |
| Indice | 4 | 5.21. Espacio de procesión | 48 |
| Presentación general del tema | 5 | 5.22. Perspectiva cenital | 49 |
| 01. Genealogía | | 5.23. Imagen peatonal | 50 |
| 1.1. Carátula | 6 | 5.24. Piedras de ingreso | 51 |
| 1.2. Introducción | 7 | 5.25. Imagen ingreso..... | 52 |
| 1.3. Metodología | 8 | 5.26. Estructura, materia y tiempo..... | 53 |
| 1.4. Proyecto aplicado | 9 | 5.26. El paisaje en el tiempo..... | 54 |
| 02. Planteo del problema | | 5.27. Estructura general del paisaje | 55 |
| 2.1 Carátula | 10 | 5.28. Núcleos verticales..... | 56 |
| 2.2. Tema problema | 11 | 5.29. Imágen peatonal | 57 |
| 2.3. Conceptos conductores | 12 | 5.30. Espacio memorial..... | 58 |
| 2.4. Palimpsesto | 13 | 5.31. Imagen peatonal de ingreso..... | 59 |
| 2.5. Layer, tiempo, rastro | 14 | | |
| 2.6. Diagrama | 15 | Bibliografía y retinateca | 60 |
| 2.7. Collage | 16 | Conclusión..... | 61 |
| 03. Signo cementerio | | Carátula..... | 62 |
| 3.1. Carátula | 17 | | |
| 3.2. Análisis semiótico | 18 | | |
| 3.3. Espacio lineal | 19 | | |
| 3.4. Icono | 20 | | |
| 3.5. Matriz | 21 | | |
| 3.6. Tumba..... | 22 | | |
| 04. Proceso diagramático | | | |
| 4.1. Carátula..... | 23 | | |
| 4.2. Base de datos | 24 | | |
| 4.3. Mapa base | 25 | | |
| 4.4. Mapa base | 26 | | |
| 4.5. Operatividad | 27 | | |
| 05. Proyecto | | | |
| 5.1. Carátula | 28 | | |
| 5.2. Introducción general..... | 29 | | |
| 5.3. Imagen general del parque | 30 | | |
| 5.4. Implantación | 31 | | |
| 5.5. Planta de techos | 32 | | |
| 5.6. Collages de idea..... | 33 | | |
| 5.7. Planta general del parque | 34 | | |
| 5.8. Planta detalle nivel 0.00..... | 35 | | |
| 5.9. Planta general del cementerio | 36 | | |
| 5.10. Corte largo general..... | 37 | | |
| 5.11. Corte perspectivado detalle..... | 38 | | |
| 5.12. Corte detalle -4.50 | 39 | | |
| 5.13. Imagen nivel -4.50 | 40 | | |
| 5.14. Simbolismo en el proyecto..... | 41 | | |
| 5.15. Icono, umbral, símbolo, camino | 42 | | |
| 5.16. Edificio crematorio | 43 | | |
| 5.17. Edificio administrativo | 44 | | |

Presentación general del tema

Este proyecto de final de carrera es un Cementerio Parque para la ciudad de La Plata.

La decisión de realizar este tipo de espacio surge a partir del interés que me generan estas arquitecturas en tanto son espacios que habitan los muertos para que los vivos puedan ir a recordar, homenajear, visitar.

Desde los comienzos de la humanidad el entierro y el ritual a los muertos ha sido fundamental para todas las comunidades, y los cementerios responden a la sociedad viva en la que se inscriben.

En este caso, La Plata cuenta con un cementerio que es reflejo de la arquitectura de la ciudad al momento de su fundación. Hoy en día la ciudad es otra, una más grande, congestionada y en constante cambio. ¿Es posible un cementerio que sea reflejo de algunas líneas identitarias de la ciudad contemporánea que habitamos?

A partir de los conceptos de palimpsesto, capa, huella y sistema desarrollo el presente proyecto para un Cementerio Parque para la ciudad de La Plata.

Empezaré recapitulando el origen de este trabajo que fue la Genología Proyectual, donde reconozco e indezo mis formas pasadas de trabajar. Este análisis decanta en ciertos conceptos que serán la guía para el trabajo.

Analizo y explico los temas de palimpsesto, layer, tiempo, rastro y las herramientas proyectuales con que los manipulo que son el diagrama y el collage.

Enunciando el tema problema del cementerio como ciudad análoga a la ciudad de los vivos, analizo el signo cementerio semióticamente. Es decir, hago un estudio de qué es, para quién es y cómo es, bajo los ejes de la existencia, el valor, y la forma.

Profundizo en Cómo es -o como puede ser- un cementerio estudiando referentes e indexando núcleos problemáticos que tengan en común, como tener un ícono, tener una tumba, un espacio lineal, y una matriz.

Adentrándome en el proyecto, empiezo generando mapas de información territorial que servirán como base de datos para los diagramas que serán el sostén de este proyecto.

Estos diagramas serán el andamiaje para abordar los temas como el sitio, el programa, el paisaje, el simbolismo, los flujos, la estructura, la materia, y el dibujo del proyecto propiamente dicho. Por último, adjunto los textos y las imágenes que me sirvieron de bibliografía y que nutrieron mis retinas para hacer este proyecto, junto a una reflexión final sobre el trabajo.



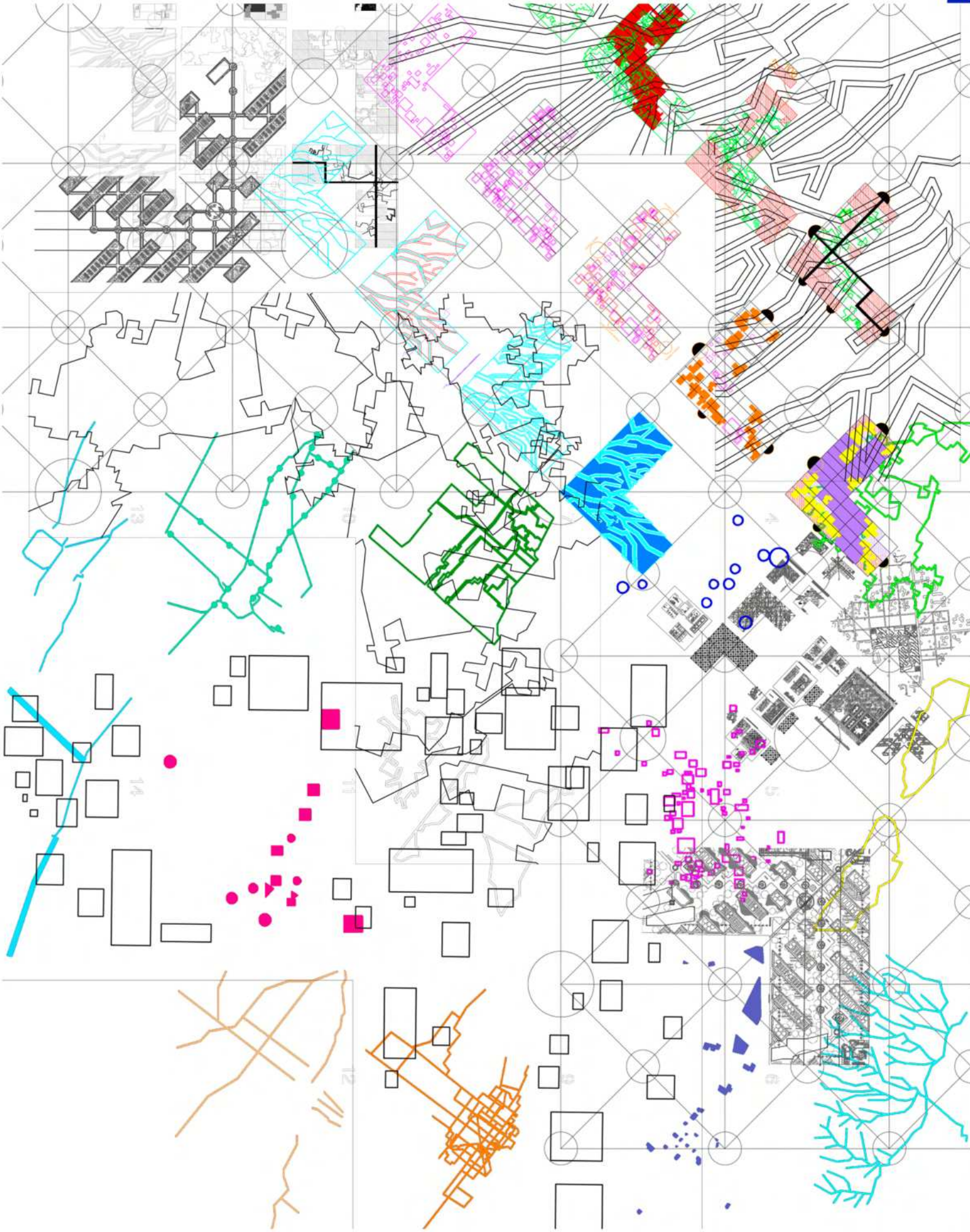

Introducción

Este trabajo final de carrera empieza a desarrollarse en el Nivel 6 de arquitectura, con la ejercitación llamada Genealogía Proyectual.

Pretende la autoexposición de los trabajos de cada estudiante entendiendo que ya se tiene una trayectoria proyectual, un caudal, sobre el cual cada uno deberá realizar un ejercicio crítico de autorreflexión proyectual determinando y ordenando ese caudal. Es un momento de intervalo entre proyectos y de reflexión crítica de lo realizado. Un estudio genealógico proyectual.

En este trabajo se pretende que cada estudiante, de manera reflexiva, recopile, reconstruya, reconfigure sus proyectos de la carrera catalogando, ordenando, clasificando, indexando, construyendo familias de temas, problemas, argumentos y operaciones.

Separar, descomponer, comparar, clasificar, asociar, inducir, deducir, extrapolar, transponer, trasladar, fundir, generalizar, etc. produciendo así un catálogo argumental, operativo y productivo para poder encarar el Trabajo Final de Carrera. Revisar toda la producción propia de proyecto estudiando temas recurrentes y también temas ausentes. Reconstruir la personalidad proyectual de manera de afianzar lo adquirido y abrir espacios de exploración posibles.

Se estudia cada proyecto en relación a los sistemas argumental, geométrico, espacial, generación de la forma y lenguaje, material y contextual.

Luego de haber realizado un redibujo y análisis exhaustivo, sistemático y en profundidad de los proyectos anteriores, se apunta a una instancia de búsqueda de los argumentos recurrentes para la confección del catálogo e indexación. Esto implica volver sobre lo realizado, desarmar, seleccionar, comparar, clasificar, asociar, relacionar, los proyectos y sistemas, detectando cuáles son los temas recurrentes significativos. Es una instancia de selección consciente de aquellos que consideramos que son los aspectos destacados y que dan cuenta de nuestra "personalidad proyectual"

El cuadro es un primer acercamiento a la categorización proyectual.

Cuenta de izquierda a derecha los filtros de análisis por los que sometí los proyectos para ser analizados.

A la izquierda, los ejes de análisis dados por los docentes. A la derecha los núcleos problemáticos por los que yo decidí pasar mis proyectos, nodos de interés que seguirán creciendo y cambiando a medida que el archivo proyectual crezca.

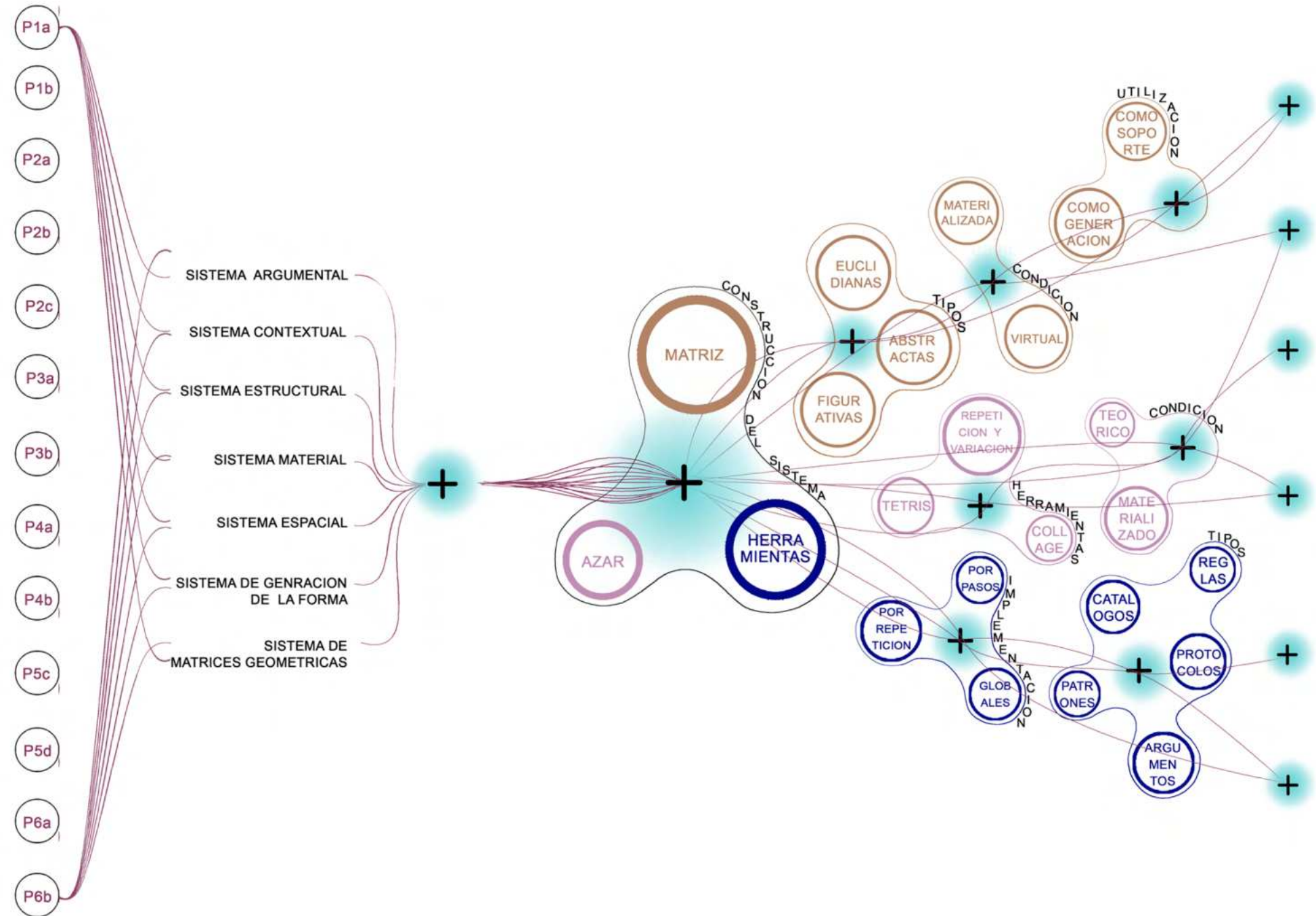

Metodología

TEMA

Es el denominador común. Se trata de la conformación de un sistema autónomo previo a la construcción material.

Este sistema autónomo, abierto y secuencial. Se pone en marcha en torno a tres ejes.

POSICIONAMIENTO

La matriz, que es la parte "rígida" del sistema, el andamio, la construcción previa para el proyecto. Se ordena según: su tipo, su condición, y su utilización.

Las herramientas, que son las acciones y formas de operar sobre esa matriz. Se organizan en dos grandes grupos, según su utilización y su implementación.

El azar, que son los grados de libertad previamente contemplados. Esta libertad otorga aleatoriedad al proceso proyectual. Hace que varíen las combinaciones posibles entre Matriz y Herramientas, y abre múltiples caminos posibles dentro de parámetros fijos.

Se organizan según su condición, y según las herramientas que implementa.

ESTRATEGIA

Categorías del posicionamiento.

Formas en las que me aproximo al proyecto.

Las estrategias se clasifican según: la implementación en el proyecto, la condición material, y por tipos.

TIPO

Los tipos son la capacidad de aplicación de las estrategias. La clasificación más fina del sistema, la que está en relación directa con el proyecto.

Son acciones y formas de actuar propias.

En situación de proyecto, éstos tipos son mis herramientas, mis clichés del accionar.

Cabe decir, que este árbol de análisis proyectual, en la práctica es pensado desde abajo hacia arriba, partido por los tipos hasta llegar al sistema, y no al revés como esta dispuesto en esta representación.

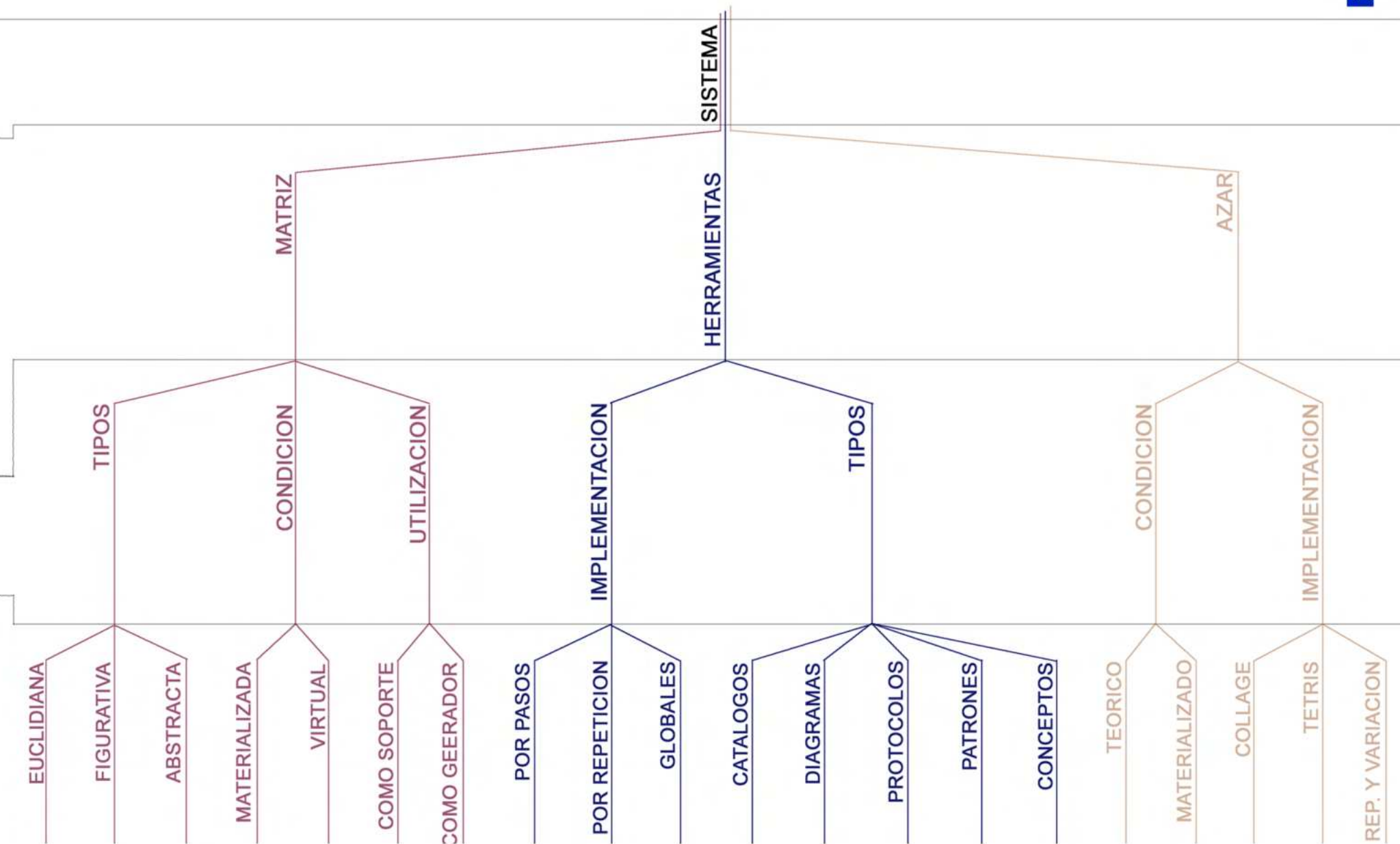

proyecto de centro cultural
4to año de arquitectura



proyecto de conjunto de viviendas
5to año de arquitectura



proyecto urbano para la zona de Plaza Rocha
5to año de arquitectura

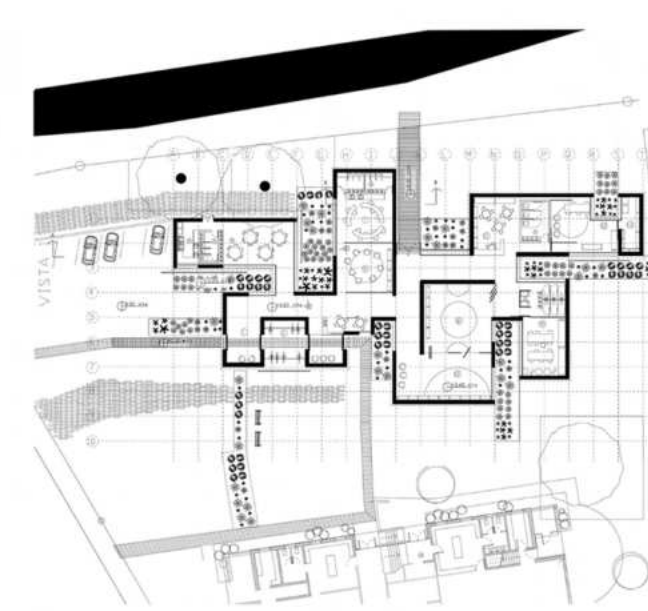

proyecto de jardín infantil en Suiza
6to año de arquitectura

Proyecto aplicado

En base al análisis anterior y los resultados arrojados, el trabajo de sexto año de arquitectura fue proyectar una biblioteca para el campus de la UNLP.

Mi tema genealógico concluyó en sistemas automáticos, mecanismo que se forma a partir de tres ramas generales: la matriz, las herramientas y el azar.

El proyecto iba a ser entonces el diseño de ese sistema, más allá del resultado que arrojase.

Para poner en marcha la máquina automática precisaba información, materia prima para manipular.

Construí entonces diagramas en base al contexto, para poder usarla como base de datos proyectual. Los diagramas fueron de flujos, tejido, límites, volúmenes, focos atractores, vértices y extensión de segmentos.

Las conclusiones que saqué haciendo estos diagramas, combinados con mis preocupaciones proyectuales que venían de la genealogía, las volqué en un collage.

Esta herramienta es una forma rápida de bajar materialmente ideas teóricas, de juntar y mezclar informaciones distintas (de distintas escalas, de distintas relevancias) y hacerlas dialogar con un criterio conductor más bien intuitivo.

Luego hubo una fase de estudio de referentes, con consecutiva traducción gráfica para poder aplicarlo al proyecto.

Estas informaciones diversas y herramientas para poder manipular esa información fue lo que conformó al sistema.

La actualización de esa máquina automática resultó en el proyecto de biblioteca.

Este proyecto sirvió como experimentación para aplicar lo indagado en la genealogía, para luego seguir los pasos con el Proyecto Final de Carrera.

Los pasos que tomé y los errores que cometí en este trabajo-prueba me afianzaron en cómo encarar el proyecto de cementerio.

Imagen superior: traducción gráfica de una obra de Burle Marx para determinar límites, solados, alturas y materiales del proyecto.

Imagen inferior: collage de ideas en base a la información procesada del contexto, de los referentes, y de la genealogía.



Planteo del problema

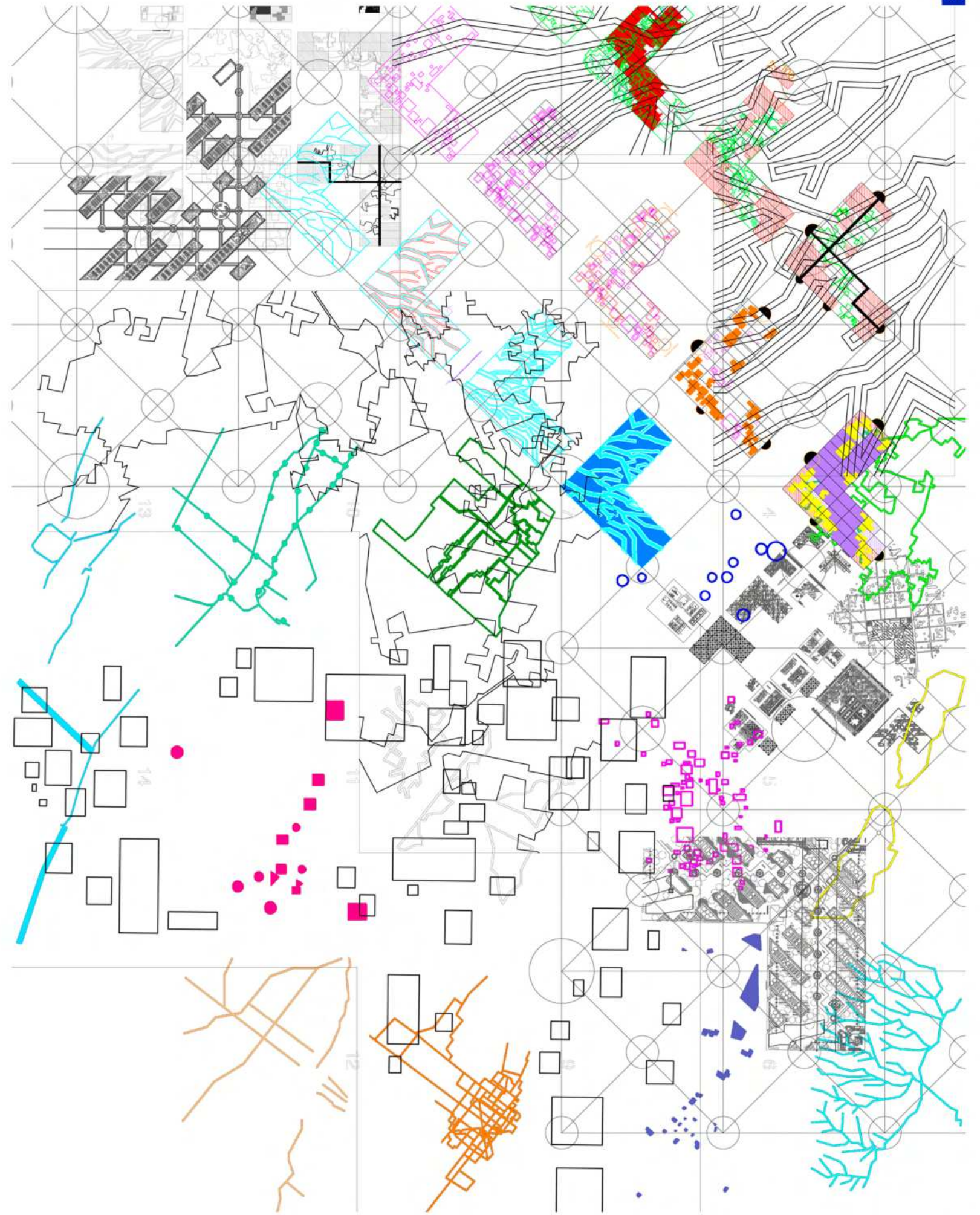

Tema problema

LA CIUDAD ANALOGA

La memoria colectiva produce reconstrucciones simbólicas del pasado, por medio de la narrativa de los escritos históricos, de la arquitectura y del arte. El monumento funerario es soporte material del discurso sobre el muerto y su memoria, a la vez que un discurso respecto del sector social que lo erigió.

El cementerio, por su naturaleza y finalidad, es un lugar donde el pasado se hace siempre presente, por el solo hecho de trasponer su portal de acceso; porque en él se encuentran los monumentos característicos de la muerte(...)

El cementerio de La Plata actual se diseñó conjuntamente y por el mismo arquitecto que la ciudad. Imita en trazado, el ritmo, el idealismo, y la indosincracia de ese momento histórico.

Los cementerios son el reflejo análogo de las ciudades que entierran a sus muertos.

La ciudad es al analogía del cementerio y la tumba es la analogía de la casa.

¿Cómo es la analogía de la ciudad de La Plata actual? ¿Qué cementerio es el reflejo de la ciudad que lo va a usar hoy? ¿Cómo es la ciudad de los vivos, y en consecuencia la de los muertos?

Este trabajo plantea que las primeras características de la ciudad de La Plata hoy son la congestión y la multicada.

Analizaré entonces la analogía que existe entre la ciudad de los muertos y la ciudad de los vivos, porque la primera es el reflejo de la segunda. Cómo es el espacio de la muerte habla de la sociedad viva que en ese momento la habita.

1. Plano del proyecto del casco fundacional de la ciudad de La Plata, diseñado por Benoit.

2. Planta del cementerio actual de La Plata, diseñado por Benoit.

3. Recorte sur del mapa del Gran La Plata actual, barrio Cementerio, Los Hornos y San Carlos.

4. Mapa del Gran La Plata con el relevamiento de los ejes que la conforman. Estructura urbana, conflictividad ambiental, movilidad, accesibilidad y atractores. Este será la información gráfica base para generar los diagramas en los que se apoya el proyecto.

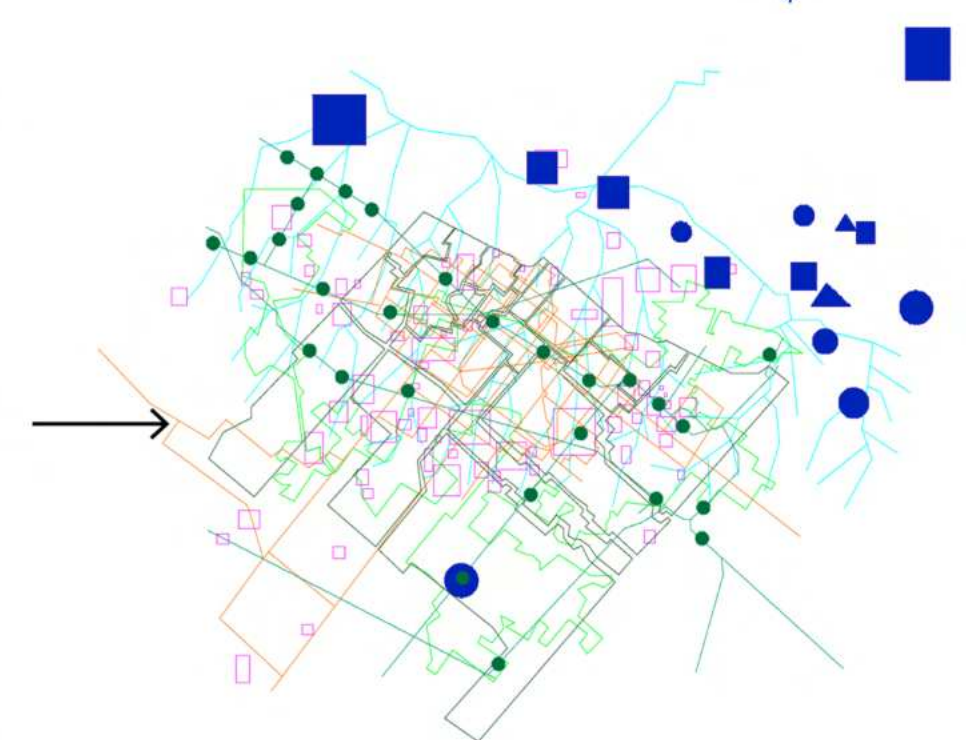
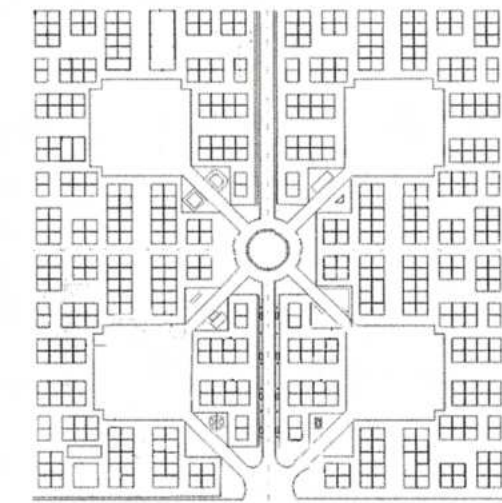
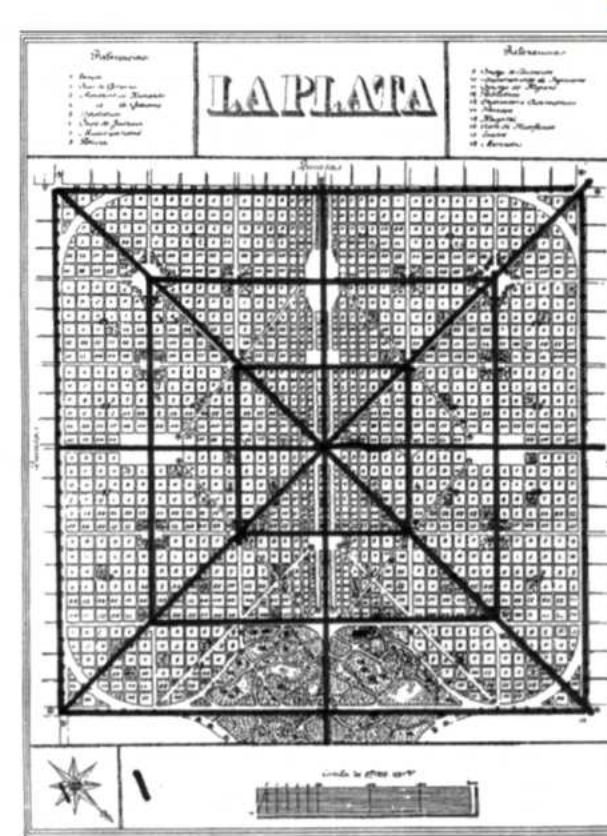

Conceptos conductores

Estos conceptos decantaron del análisis genealógico. Son palabras que condensan mis intereses proyectuales, mis formas de proceder en el proceso de diseño, y los núcleos problemáticos por los que usualmente pasan mis proyectos. Estas palabras generan una red de ideas que van a ser el hilo conductor y el sosten de mi proyecto de cementerio.

Palimpsesto

Significa "grabado nuevamente". Es un manuscrito que conserva huellas de otra escritura anterior en la misma superficie, pero borrada expresamente para dar lugar a la que ahora existe. Escrituras en múltiples capas temporales yuxtapuestas. Huellas de otros tiempos y contextos.

Relacionadas al palimpsesto está el tiempo, el proceso, los vestigios, la memoria y la intensidad.

Layer

Parte de una zona superpuesta a otra u otras, con las que conforman un todo.

Estratos que se apilan. Son independientes entre sí pero modifican a los otros layers del conjunto.

Relacionado al layer es la multicapa, la intensidad, el tiempo, el símbolo.

Huella

Vestigios del paso sobre la tierra. Son el dato sobre una acción pasada que permite diferenciar e identificar los ámbitos específicos de las especies, sus movimientos, sus formas de agruparse.

Relacionado a la huella es el tiempo, el ícono, la información, y la arqueología.

Sistema

Conjunto ordenado de normas y procedimientos que regulan el funcionamiento de un grupo.

Conjunto de reglas, principios o medidas que tienen relación entre sí.

Relacionado al sistema está el autómata, la información, el método, la herramienta, el collage, el diagrama.

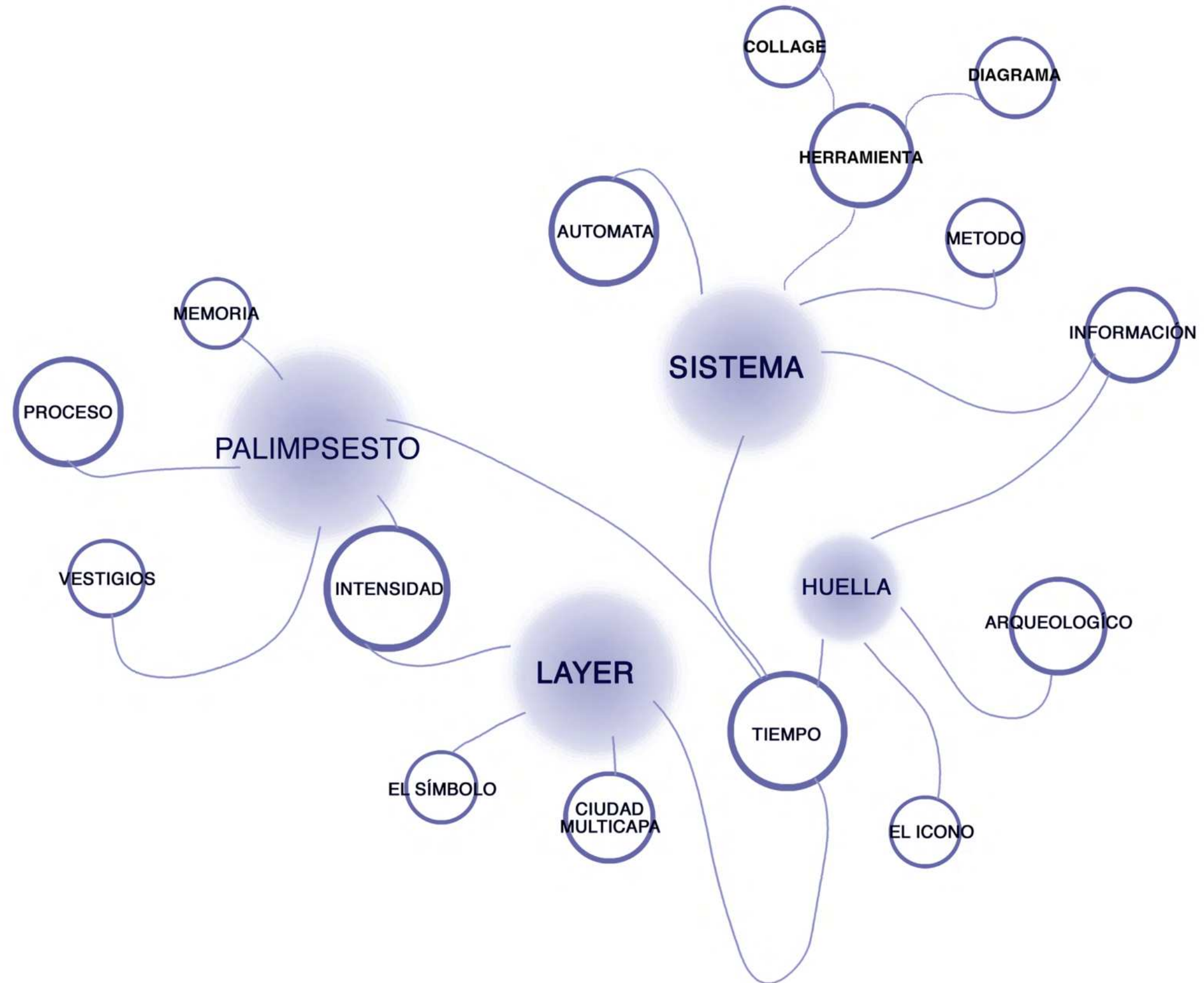

Palimpsesto

SISTEMA GENERAL DE PROYECTO

¿Qué es?

Algo que es grabado nuevamente encima de otra cosa anterior y todavía se puede ver algo de la tinta que alguna vez fue.

Entendido como sistema de capas que se adosan una arriba de la otra, y aun así dejan leer la anterior.

Este sistema de capas que forman red, que con el tiempo -necesario entre layer y layer- conforma un sustrato de arquitectura y de simbolismo, y dejan huella de lo que ya pasó. Cada capa es independiente pero son indivisibles en su conjunto como palimpsesto.

¿Cuál es su vinculación con el espacio?

Las ciudades son siempre palimpsestos, y algunos edificios pueden también describirse así. Como los pergaminos medievales, que se raspaban para volverse a usar cuando la demanda de soporte para la escritura desbordaba la oferta disponible, el suelo urbano se despeja periódicamente para levantar construcciones nuevas bajo nuevas lógicas.

Al igual que los pergaminos conservan huellas del texto manuscrito anterior, el emplazamiento de la ciudad muestra los restos y cicatrices de las intervenciones sucesivas, superpuestas en estratos e inexorablemente mezcladas por la reutilización de territorio, materiales, cimientos, mano de obra, e historias.

Específicamente en un cementerio, la arqueología de lo anterior es sumamente importante, ya que la tierra es el espacio en donde se guarda un cuerpo, en donde se degrada, y en donde vendrá otro luego en su lugar.

Los cementerios son difíciles de borrar por su arqueología, por su complejidad simbólica, y por sus edificios mortuarios usualmente de gran escala.

¿Cuál es la oportunidad del concepto palimpsesto?

Conceptualmente, puede amalgamar diferentes y variadas informaciones. La sumatoria es a veces mezcla y a veces borrón y cuenta nueva. La complejidad que puede absorber este sistema lo hace un sistema abierto, y por lo tanto en constante cambio y crecimiento. El palimpsesto nunca termina, se retroalimenta, crece y naturalmente selecciona partes de lo pasado para dar lugar a la nueva escritura.

El concepto palimpsesto es atemporal y abierto. Se deduce y conforma por otros conceptos que a su vez también son abiertos como layer, tiempo, huella.

¿Cuáles es el desafío?

Encuentro dos potenciales problemas en trabajar con el concepto palimpsesto en este cementerio.

El primero, es cómo hacer arqueología de lo nuevo. Es decir, en donde no hay nada -este lote, por ejemplo- con qué se trabaja.Cuál es el archivo inicial y anterior, con el que voy a hacer el nuevo, cómo crear archivo y bajo qué criterios descartarlo.

Entiendo que en este punto el problema que es el inicio, el origen que será luego manipulado.

El cómo ya lo tengo, luego de estudio de referentes e investigaciones previas ¿El "qué" de dónde se informa? En este trabajo esta información inicial será recolectada del contexto, de referentes, de diagramas, de las intenciones ideales y las necesidades reales.

El segundo problema decanta del primero, y es qué selecciono una vez conformada la información necesaria. Bajo qué criterios la elijo, dónde parar, qué queda del archivo, qué quedará en huella y qué será real.

Si el sistema/concepto se retroalimenta creando más información a su paso, la pregunta es dónde actualizarlo. Dónde detengo el tiempo para plasmarlo en un proyecto específico, en base a qué indicios se lo suspende.

¿Cómo metodizar la complejidad de información? Mi hipótesis es: con pasos, con abordajes parciales, con sumatoria de información, por acumulación.

¿Cómo controlo es sistema sin asfixiarlo? reconociendo umbrales, manejando intensidades, con graduación.

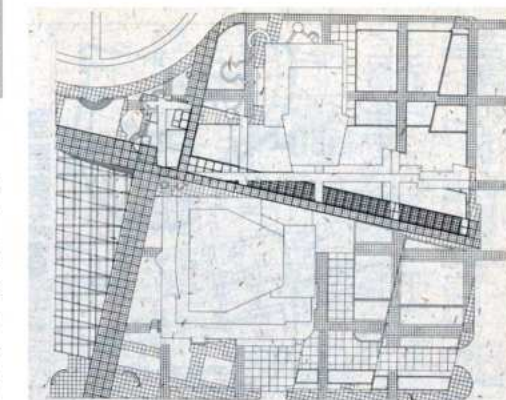
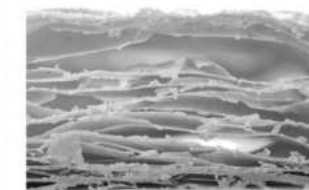
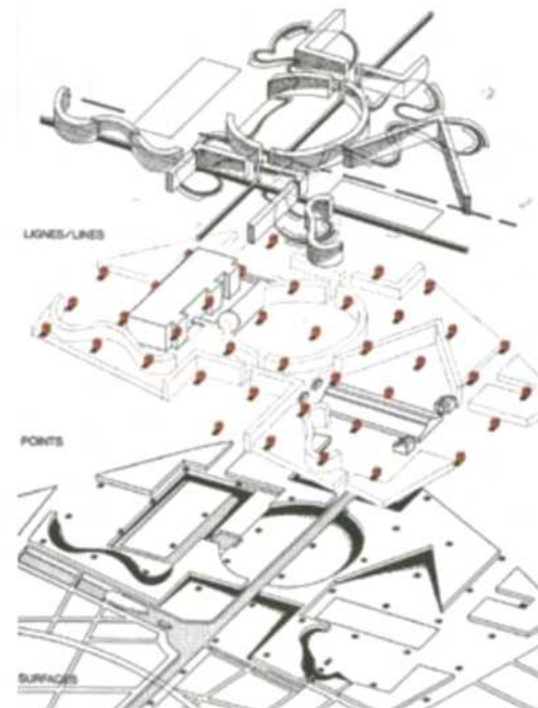
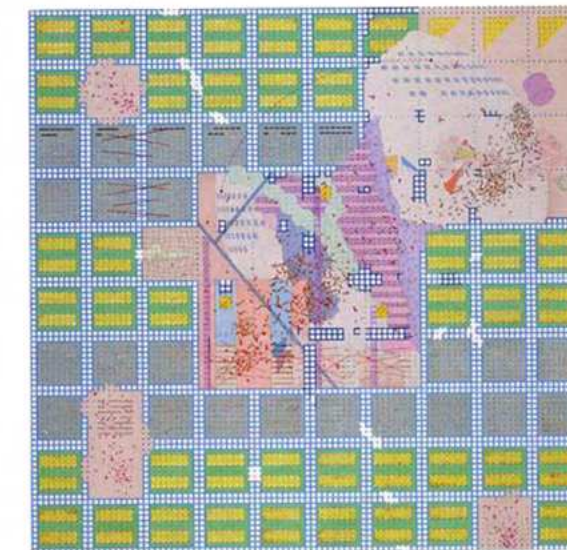
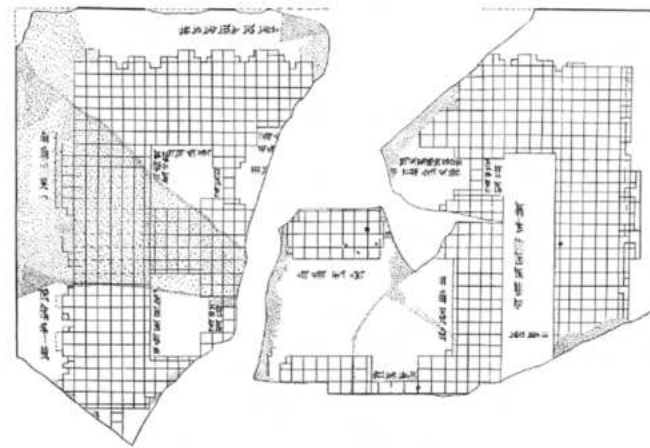

*Palimpsesto de Arquímedes
Templo Neo-Babilónico de Sippar
Multilayered Theory of the City, Hiroshi Hara
Estratos geológicos del planeta Tierra
Romeo y Julieta, Peter Einsenman
Wexner Center, Peter Einsenman
Parque de la Villete, Bernard Schumi*

Layer, tiempo, rastro

COMPONENETES DEL PALIMPSESTO

Tiempo y huella

Las huellas son, en definitiva, vestigios del paso de un ser sobre la tierra, son el dato sobre una acción pasada que permite diferenciar e identificar los ámbitos específicos de las especies, sus movimientos, sus formas de agruparse. Se pueden inferir posibles hábitos mediante las huellas. Hay alguien que realiza las huellas y hay alguien que las ve, las toca o las huele. Es decir que la huella es un hecho del campo sensible, posible de meditar e intelectualizarse, de teorizarse.

Huella y arquitectura

En tanto un hecho, la huella es un hacer no siempre inconsciente y muchas veces proyectado. Las huellas pueden ser simulaciones o ficciones realizadas con algún sentido estratégico-táctico o no. También pueden ser acciones de memoria proyectada. Proyectar la memoria, no exactamente el pasado, en el futuro.

La Arquitectura, asimismo, es un tipo de huella que se imprime, en el territorio. La Arquitectura es una impronta que, mediante una determinada presión, proyecta el tiempo en un lugar.

¿Quizas esto podría dar respuesta al tema problema? ¿Cómo hacer arquelogía cuando no hay nada? ¿Se podría hacer recreando un pasado y haciendo de esa huella algo real?

Huella y escritura

“La Huella como memoria no es un abrirse-paso puro que siempre podría recuperarse como presencia simple, es la diferencia incapturable e invisible entre los actos de abrirse-paso. Se sabe ya, pues, que la vida psíquica no es ni la transparencia del sentido ni la opacidad de la fuerza, sino la diferencia en el trabajo de las fuerzas.”

Dejar una huella, miles, millones, miles de millones dejando huellas, ahora y otras muchas en el pasado. El suelo es el primer depósito de las huellas humanas y la primer entidad declarante del abrirse paso de la especie humana, sobre el planeta tierra. Estar sobre, en la tierra, es estar sobre el suelo, sobre el territorio.

Interespecie

De las huellas de las actividades humanas, a lo largo de la historia, pueden inferirse diversas informaciones. Las huellas como escrituras sobre la tierra pertenecen, en primera instancia, a múltiples especies. En este punto podemos decir que las huellas son un tipo de escritura territorial que acerca al ser humano con otras especies tanto animales vertebrados, como invertebrados.



Imagen: palimpsesto de todos los proyectos pasados de este cementerio, desde la primer preentrega hasta el actual

Diagrama

HERRAMIENTA PROYECTUAL

“Cuando algo aparece o emerge detrás de cualquier acto creativo, qué agentes son responsables de otorgarle una particular forma a una particular apariencia?” *Sanford Kwinter*.

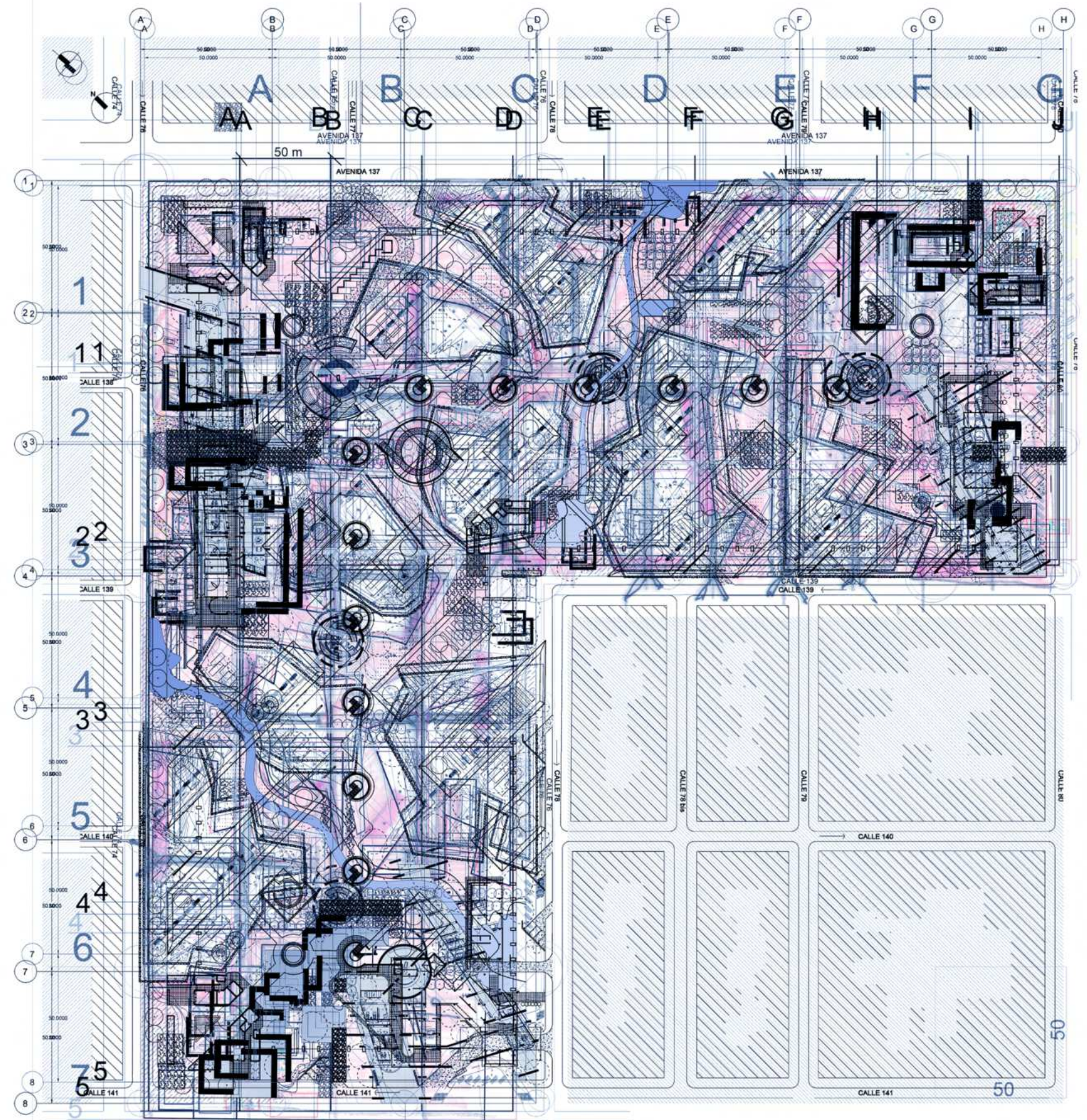
La teoría de la complejidad, o la teoría de sistemas dinámicos, ha reconfigurado esta respuesta proponiendo una perpetua interacción de sistemas evolutivos en movimiento: uno invisible (el diagrama) y otro visible (lo real).

Aquello que da forma no tiene forma actual (aparente), sino múltiples devenires formales. Posee materialidad aunque es incorpóreo por definición. En consecuencia, aquello que da forma (el diagrama) tiene en realidad forma “virtual”, y actualizaciones formales múltiples.

Que es lo virtual?

Cómo se actualiza lo virtual?

Ahora bien, cual es la diferencia entre el diagrama, es decir el conjunto de posibilidades de acontecimientos, y los acontecimientos mismos. El diagrama es una virtualidad que se actualiza por diferenciación, y ese acto de diferenciación es esencialmente un acto de creación selectivo y no reductivo.

El diagrama es una especie de andamiaje. Un andamiaje “no ordinario”. Es andamiaje y estructura a la vez. El soporte de una construcción y una construcción en sí mismo. A diferencia de los andamios convencionales, estas construcciones coexisten con la obra, y nunca son retiradas. El diagrama es un andamiaje que intercepta la construcción en tiempo y espacio y es parte inseparable de la misma, aún estando aparte, un andamiaje de organización virtual que precede y subyace al ensamblaje concreto. El diagrama como andamiaje, es esencialmente una construcción, y como construcción es intrínsecamente arquitectónico.

Los diagramas gozan de una condición esencialmente dinámica y al estar basados en tiempo y sujetos a actualizaciones permanentes, poseen la capacidad para producir y activar un campo vectorial, es decir una superficie orientada a través de gradientes e intensidades variables.

Imagen: diagrama a partir del contorno general de la ciudad de La Plata con desborde, llenos, vacíos y vías de comunicación interurbana.

Se le aplican operaciones para complejizar la línea y cargarla de información que generará el diagrama.

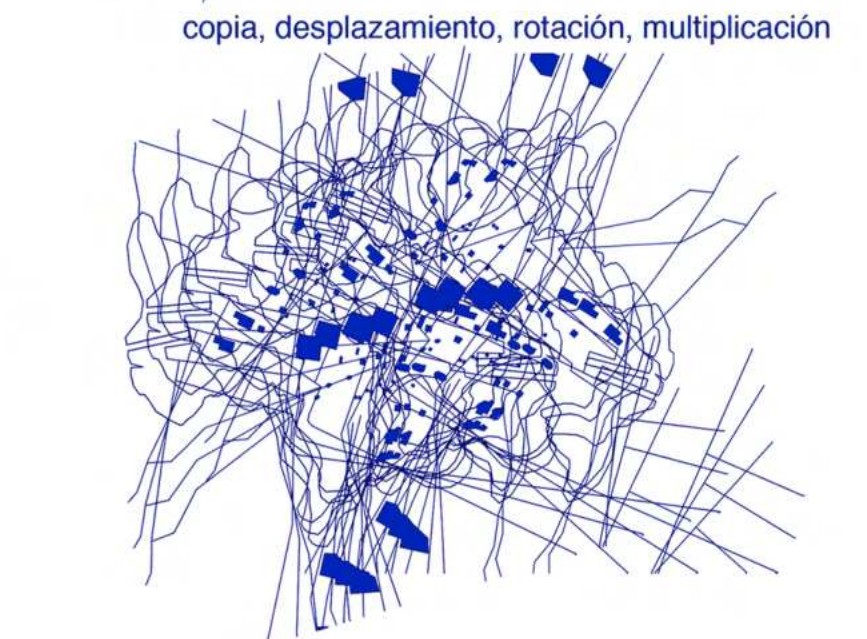
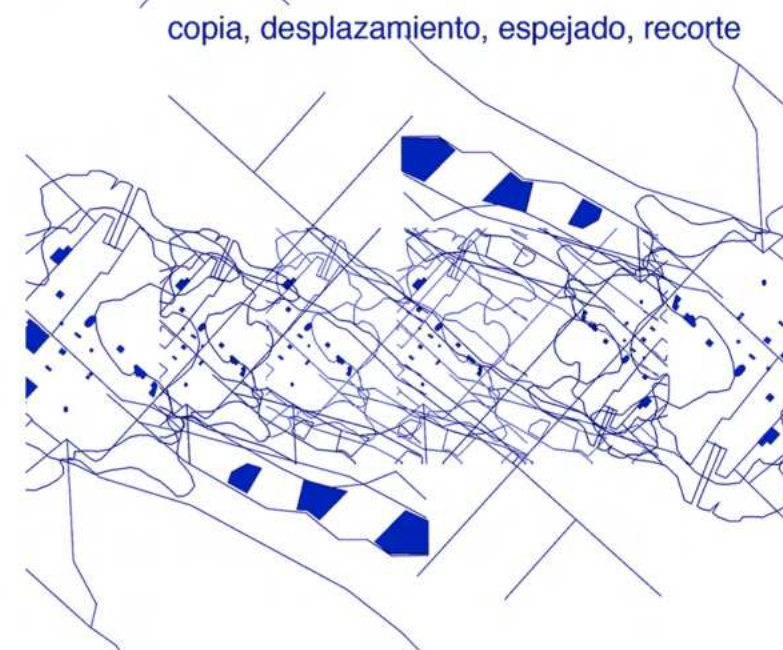
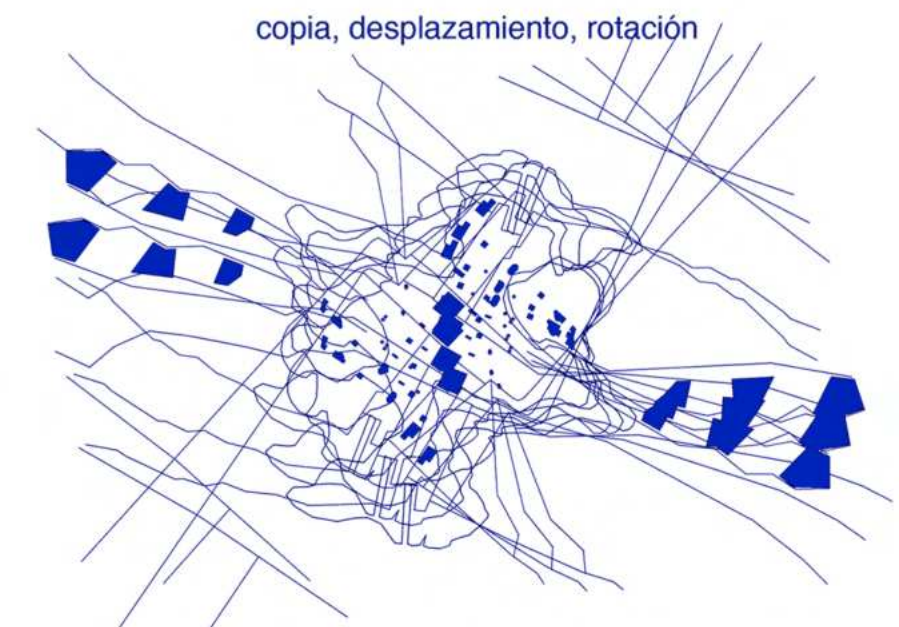
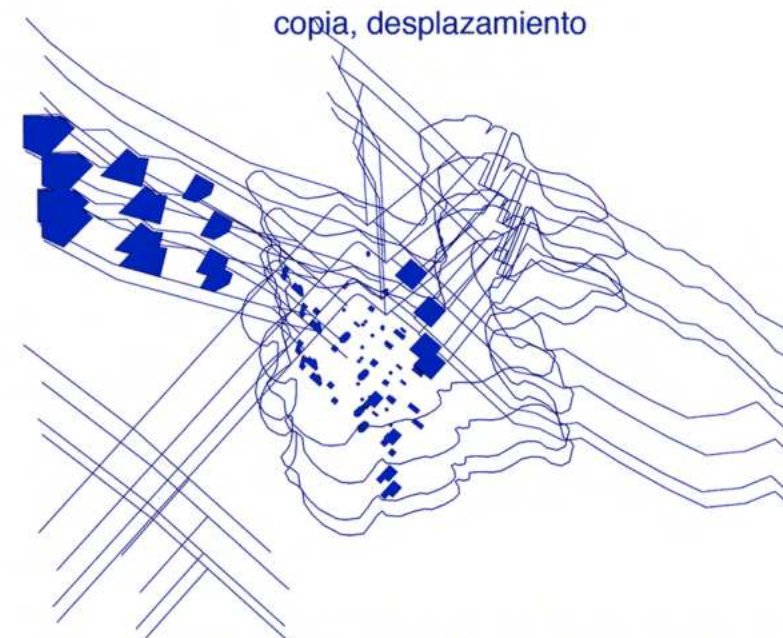
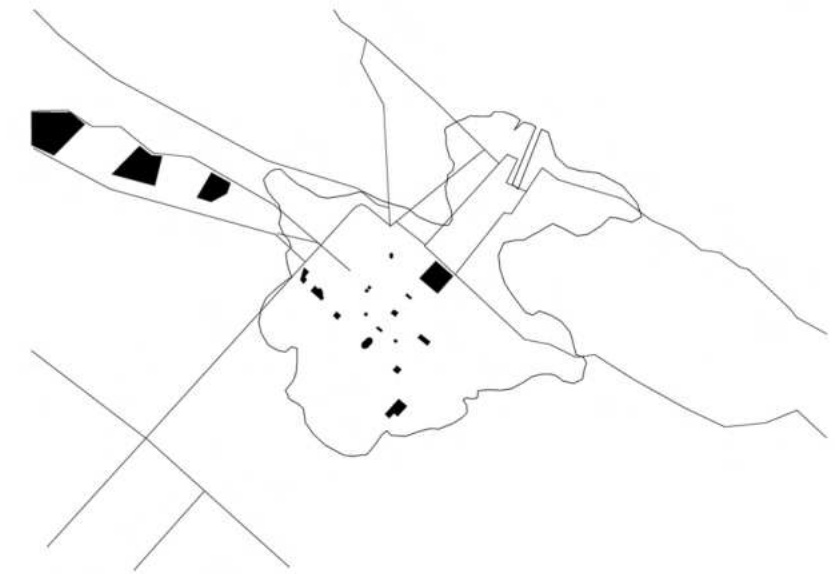

Qué es tal cosa como un principio de organización?
Qué significa para un proyecto o un edificio, poseer un principio de organización?
Existe un dicho común que dice que el pintor esta previamente en las canvas. Allí, él encuentra los datos figurativos y probabilísticos que ocupan y preocupan la pintura. "En efecto, una verdadera guerra de fuerzas ocurre en las canvas entre el pintor y sus datos. Existe entonces trabajo preparatorio perteneciente a la pintura que, sin embargo, precede el acto específico de pintar. Esta tarea puede tomar la forma de un croquis, pero el croquis no lo reemplaza. Este trabajo preparatorio es invisible y silencioso, y sin embargo muy intenso". Puede decirse que el acto de pintar emerge como una convulsión en relación a este trabajo.

Bacon define estos actos como: hacer marcas arbitrariamente, arrojar pintura a ángulos y velocidades variadas. Estos actos presuponen la existencia de datos figurativos en las canvas y datos son más o menos demarcados con precisión, actuales, y serán deformados, o totalmente cubiertos por el acto de pintar.
Estos datos son los que Bacon llama Diagrama, y el acto de pintar es de esta manera como una catástrofe aconteciendo inesperadamente en las canvas. Es como la emergencia de otro mundo.
Así como las manchas de pintura son previas al canvas y subyacen en el, el collage se conjuga como un palimpsesto de ideas y referencias que se actualizan en un proyecto.



Imagen: collage de idea genral del cementerio



El signo Cementerio

ANÁLISIS SEMIÓTICO

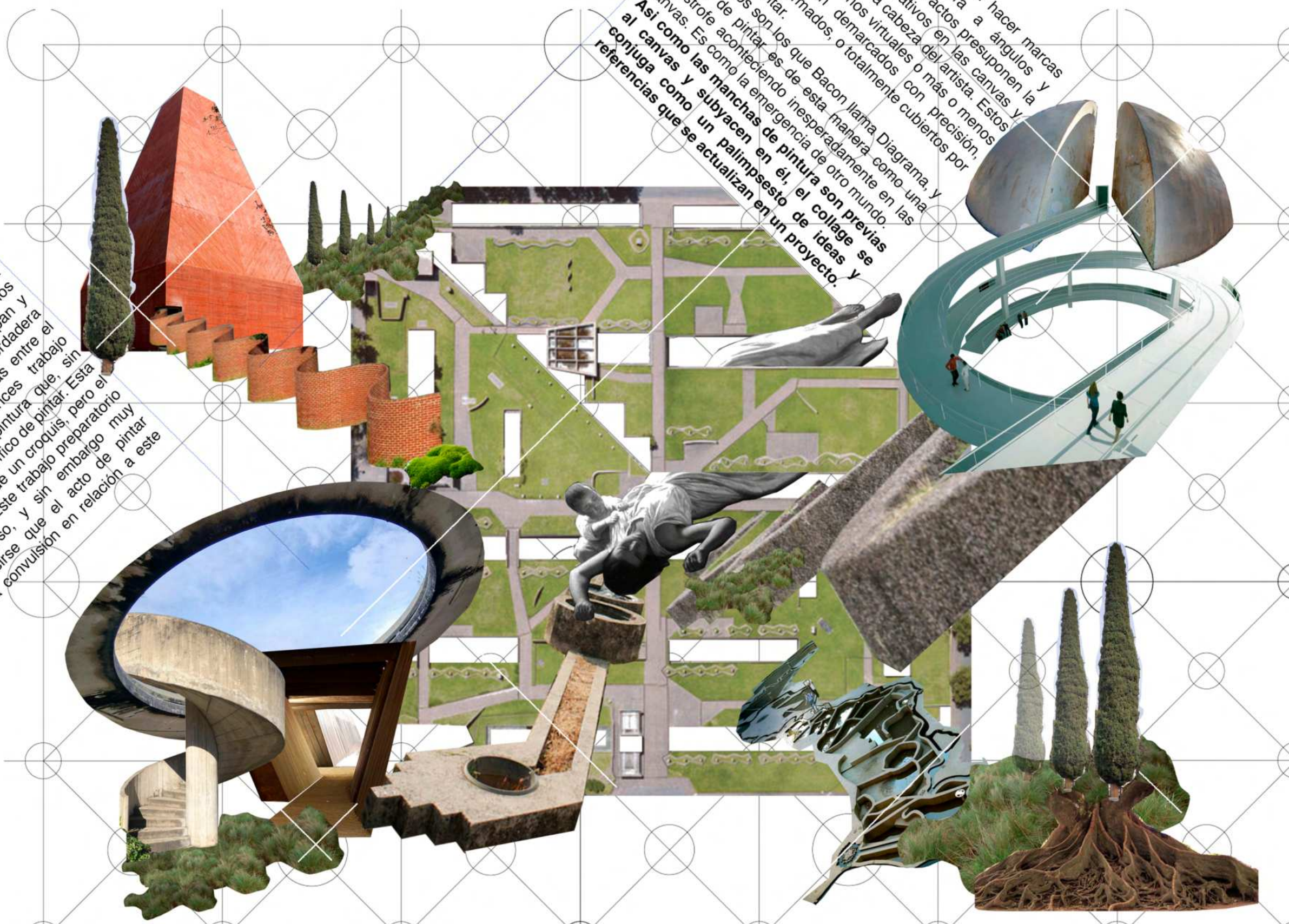
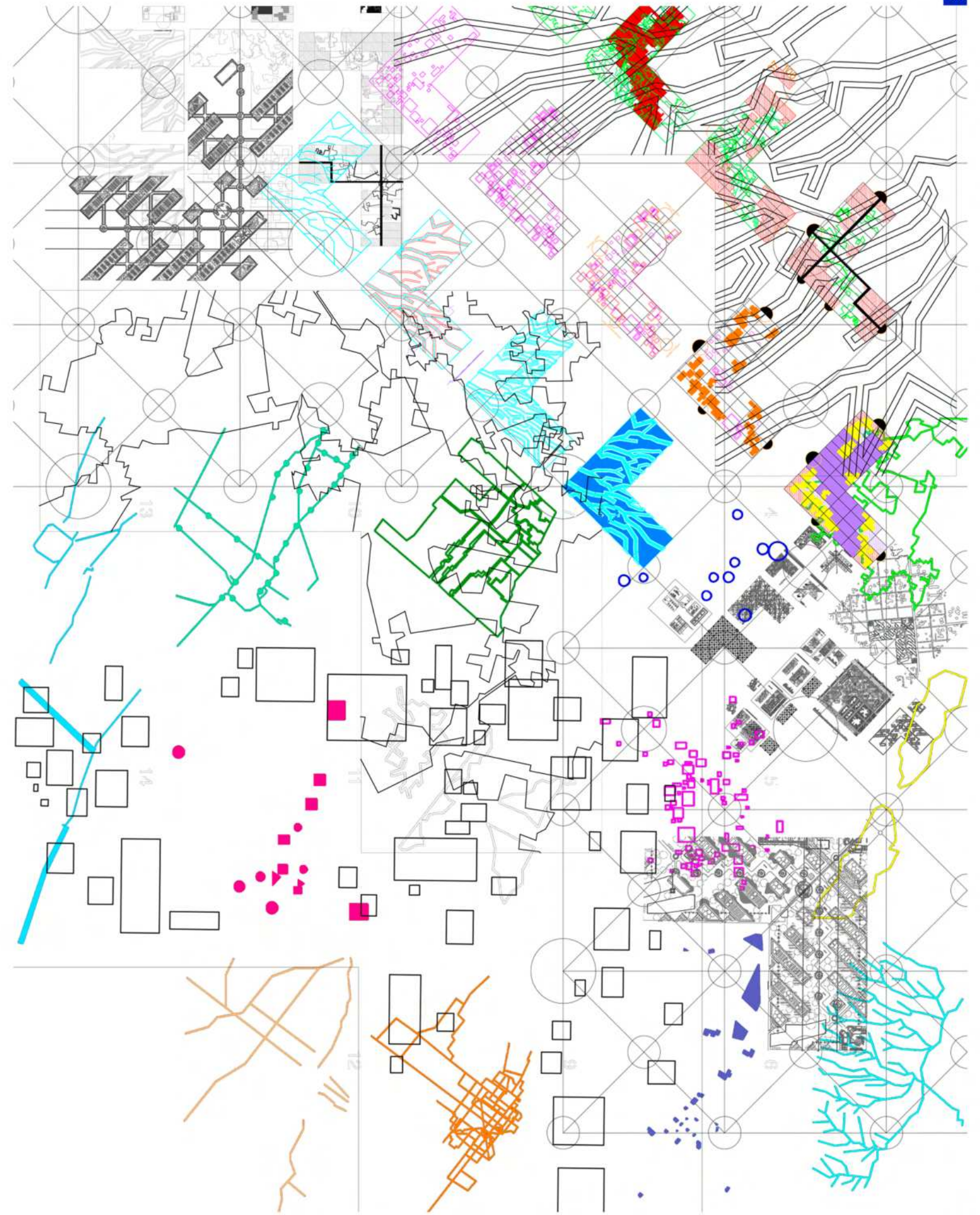
Un fenómeno social como el cementerio, adquiere un determinado significado en función de los discursos sociales que, en determinada comunidad y en determinado momento histórico, a él se refiere.

Pero, además, el propio cementerio es un discurso social que construye el significado de algo que no es ya el Cementerio, sino lo representado por el Cementerio: la vida, la muerte, y el tránsito de una a la otra.

El sentido común y nuestro propio aprendizaje social nos permiten entender qué significa un cementerio,. Pero es algo muy diferente poder explicar por qué un cementerio significa lo que significa.

La semiótica es el estudio de los signos, es una teoría de los significados. Todo lo que constituye un sistema de significación, es decir, códigos, lenguajes, señales, lenguas puede ser analizado bajo este método. Para la semiótica, todo esta hecho de signos y todo signo puede ser interpretado.

El objetivo de un análisis semiótico es explorar a fondo un símbolo, saber su significado y singnificante. Es un método para entender algo desde la lingüística y la razón.

Al ser el Cementerio un signo tan complejo, decidí analizarlo semióticamente para poder entenderlo en su totalidad. Un cementerio admite múltiples interpretaciones, por la complejidad general que significa el fin de la vida y el ritual social de la muerte. Para entenderlo, lo pasa por nueve filtros abstractos, los cuales describen a un signo en todas sus formas y direcciones.

Este análisis describe al cementerio atravesado por tres hilos:

- La forma, es el Cómo. Es la teoría, el ícono, la posibilidad, los referentes.
- La existencia, es el Qué, la práctica, la ctualización, el proyecto.
- El valor, es el Quién, la cultura, el significado, el símbolo, las interpretaciones

La Forma es el aspecto en el que profundicé en este trabajo, ya que es el diseño posible de determinado cementerio. Bajo el estudio de referentes y formas posibles de cementerios, indexé espacios que eran comunes a todos los referentes. Estos espacios son los espacios lineales, la iconografía, la matriz y la tumba.

Ordenar estos espacios frecuentes me dio la noción básica de formas posibles o probables. La prefiguración de lo real antes de que sea incluso proyectado.

Espacios lineales

Son spacios recurrentes en los cementerios ya que en general la célula de guardado es repetida a lo largo y ancho de una superficie para ordenarla y poder encontrarla luego por su familiar. De estos espacios lineales me interesa estudiar cómo manipularlos bajo pautas arquitectónicas: se los puede estirar, o reforzar, o distorsionar, arreglar, tortecer, dar inestabilidad, dirigir, comprimir, o mentir sobre ellos, como en la Basílica de San Pedro por ejemplo.

Ícono

Casi todos los cementerios son un hito en la ciudad. Todos saben en dónde está el cementerio, y no hace falta mucha explicación para llegar porque suele haber en el ingreso una insignia de escala diferencial al resto de la ciudad.

Hay una estrecha relación entre el cementerio y el simbolismo arquitectónico. Casi como algo postmoderno, algo destaca en lo llano, diferencia lo que está abajo de la tierra, que es la razón del cementerio, y lo que está arriba que es para los vivos y que tiende a ser algo gigante, que casi llegue al cielo de ser posible.

Matriz

Ya que hay que esconder un número grande de cuerpos, la optimizaicón es lo primordial. Qué forma tiene esta matriz es lo que va a direccionar todo el cementerio. Lo importante no es lo que hay, sino cómo está ordenado.

Tumba

Es la razón de ser del cementerio. Es si que quiere la muerte en su más raso y ancestral sentido: esconder el cuerpo, activar la memoria.

| | FORMA | EXISTENCIA | VALOR |
|------------|--|--|---|
| FORMA | <p><i>referentes</i> el diseño posible de determinada exhibición</p> <p>¿cómo? posibilidad teoría ícono</p> | <p>la forma posible de la muerte</p> | <p>eficacia representativa del diseño dibujado</p> |
| EXISTENCIA | <p>la geometría de la exhibición. disposición de los objetos. la forma secuencial del recorrido.</p> | <p><i>proyecto</i></p> <p>el cadaver escondido. Los objetos exhibidos.</p> <p>¿qué? actualización práctica índice</p> | <p>el valor conjunto de la exhibición</p> |
| VALOR | <p>las interpretaciones posibles para los visitantes. indosincracia.</p> | <p>la interpretación de la vida reconstruida. el hábito interpretativo.</p> | <p><i>interpretación</i></p> <p>¿quién? necesidad cultura significado símbolo</p> <p>el valor dialéctico de las interpretaciones de los visitantes</p> |

Espacio lineal

- Operaciones posibles:
- estirar
- reforzar
- distorsionar
- reglar
- torcer
- dirigir
- comprimir
- mentir

GAUDI

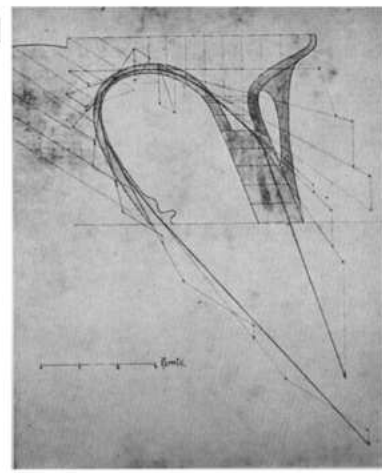

SCARPA

BASILICA DE SAN PEDRO

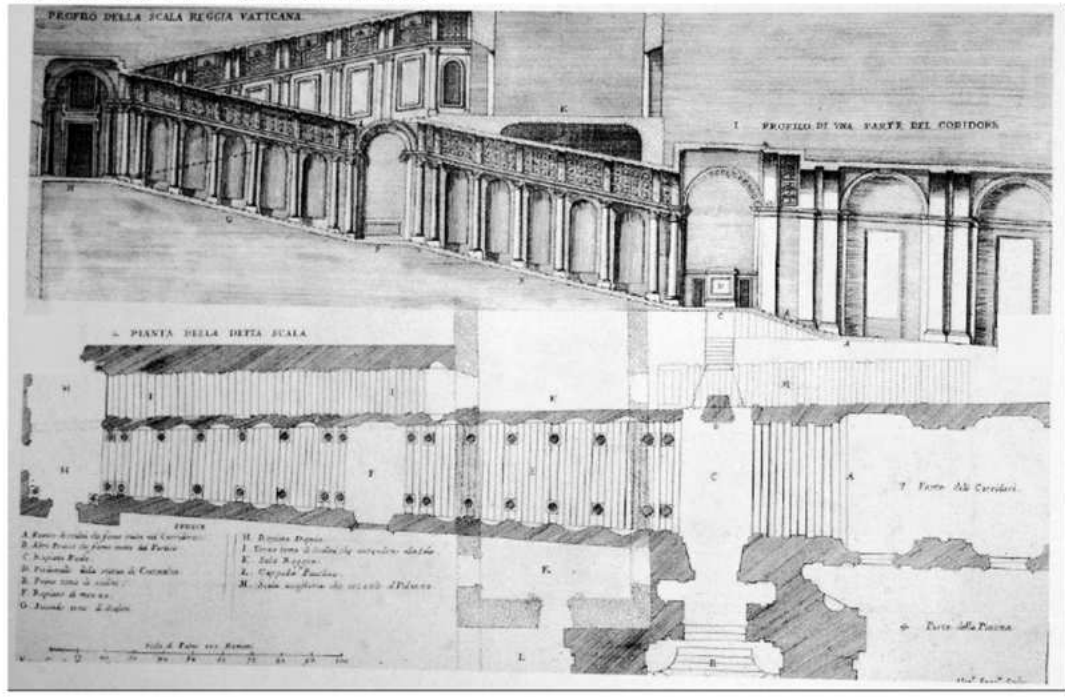

TSCHUMI



PINÓS MIRALLES



ROSSI

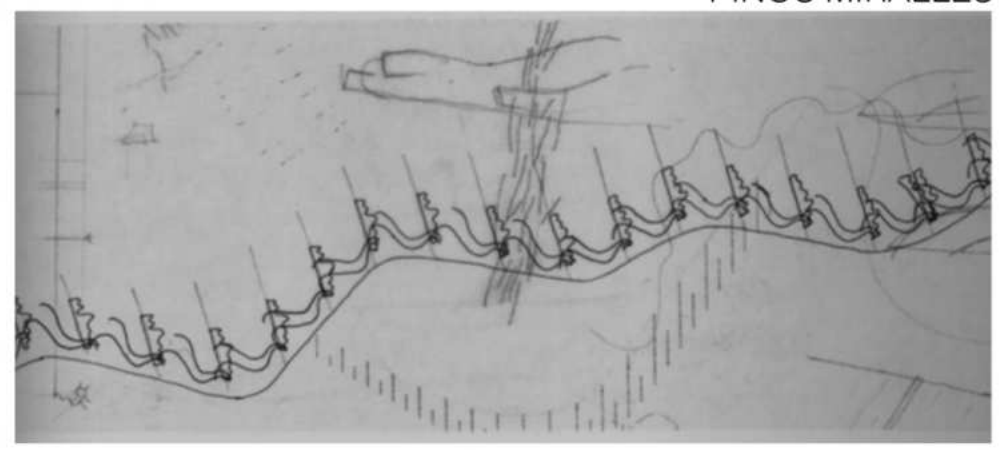

ANSEMI

Icono

El significante. Es el estandarte de la muerte. La asignacion social de múltiples entendimientos, a un solo gesto.

ROSSI



SALAMONE



TESTA



RICCI



ROSSI

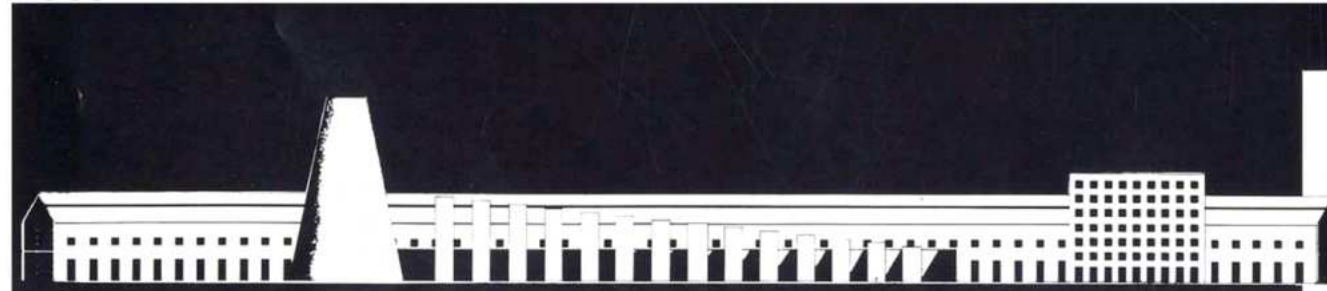

BENOIT



KALANDARISHVILI



ANSEMI

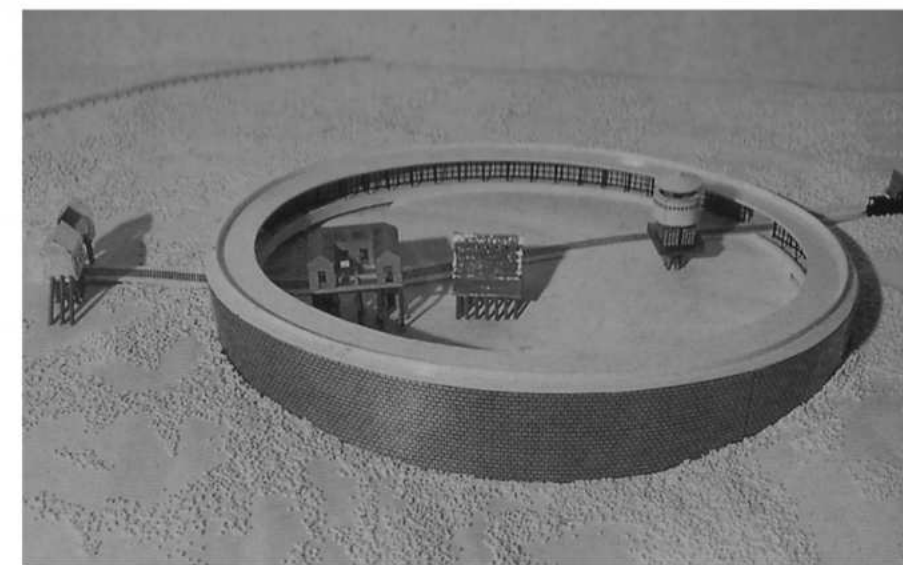

FUKSAS



BALEIRO CORDOVA

Matriz

Matriz como representación de las sociedades que lo habitaron. Como reflejo y acumulación de información de lo que fue.

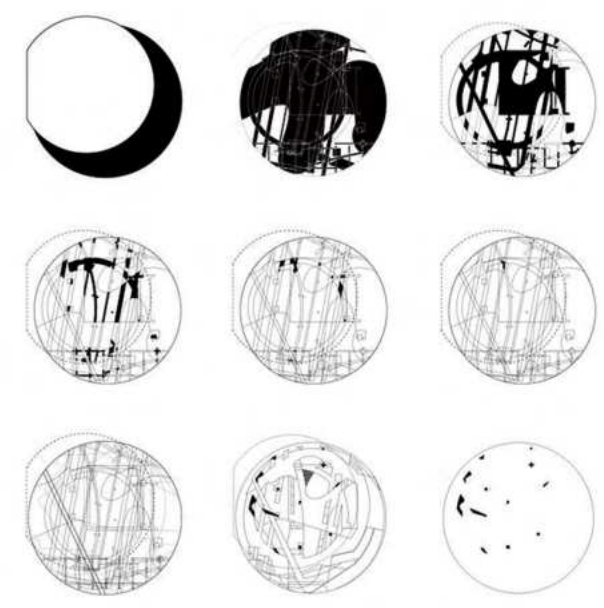
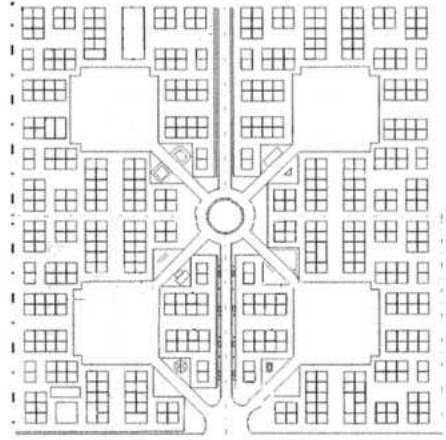

B

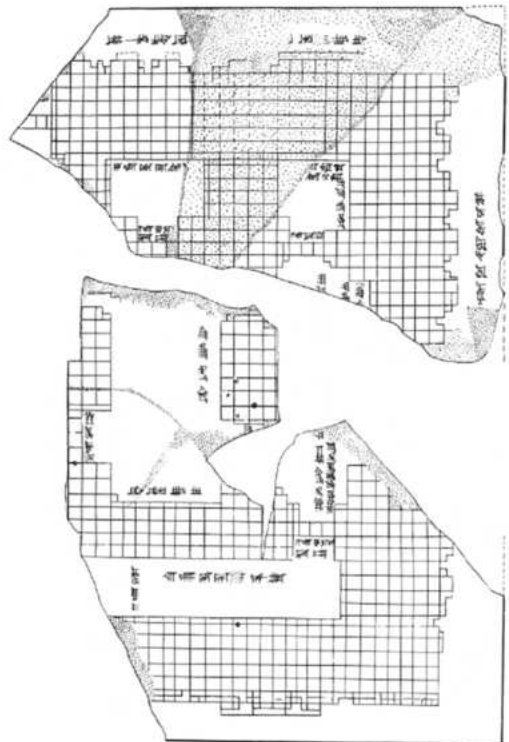

TEMPLO NEO-BABYLON



CHIPPERFIELD

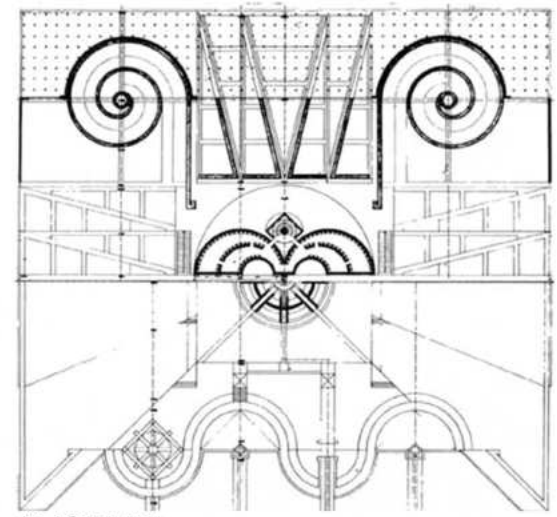

ANSELMI

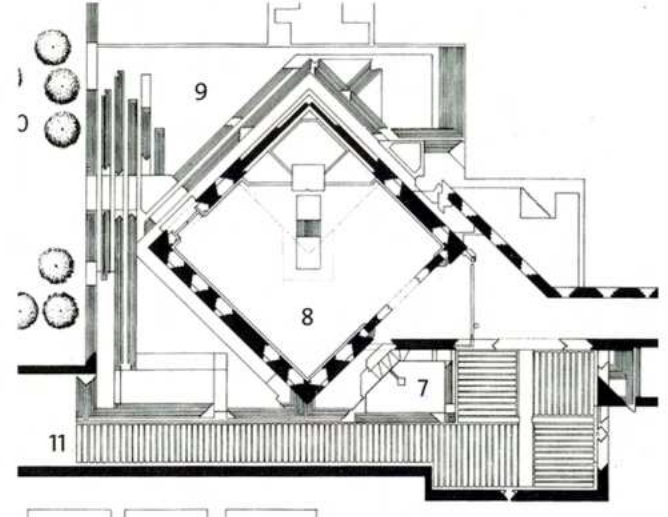

RICCI



TSCHUMI

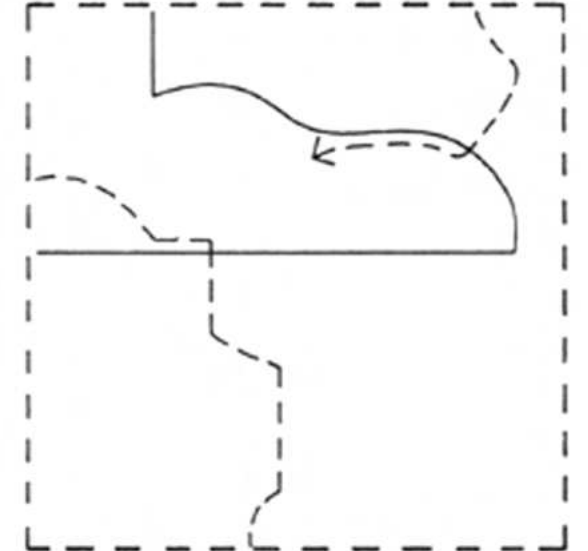
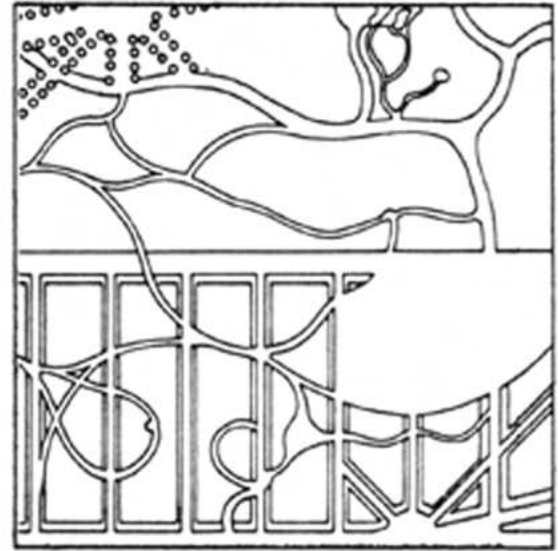

Tumba

- individual
- comunitaria
- abajo
- al costado
- chica
- grande
- distinguida
- ícono
- natural
- reconocida
- sin nombre

ROSSI

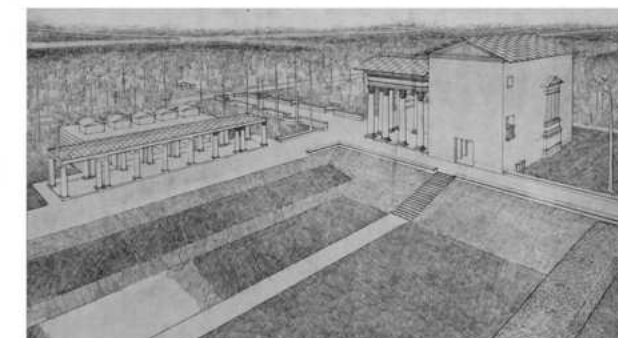
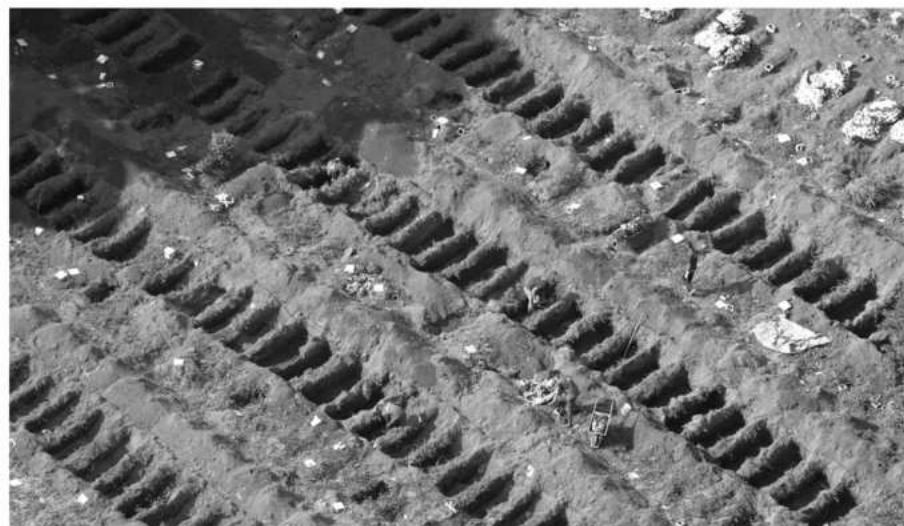

LEWERENTZ

SCARPA



LEWERENTZ



PINÓS MIRALLES



LEWERENTZ



ROSSI



TESTA

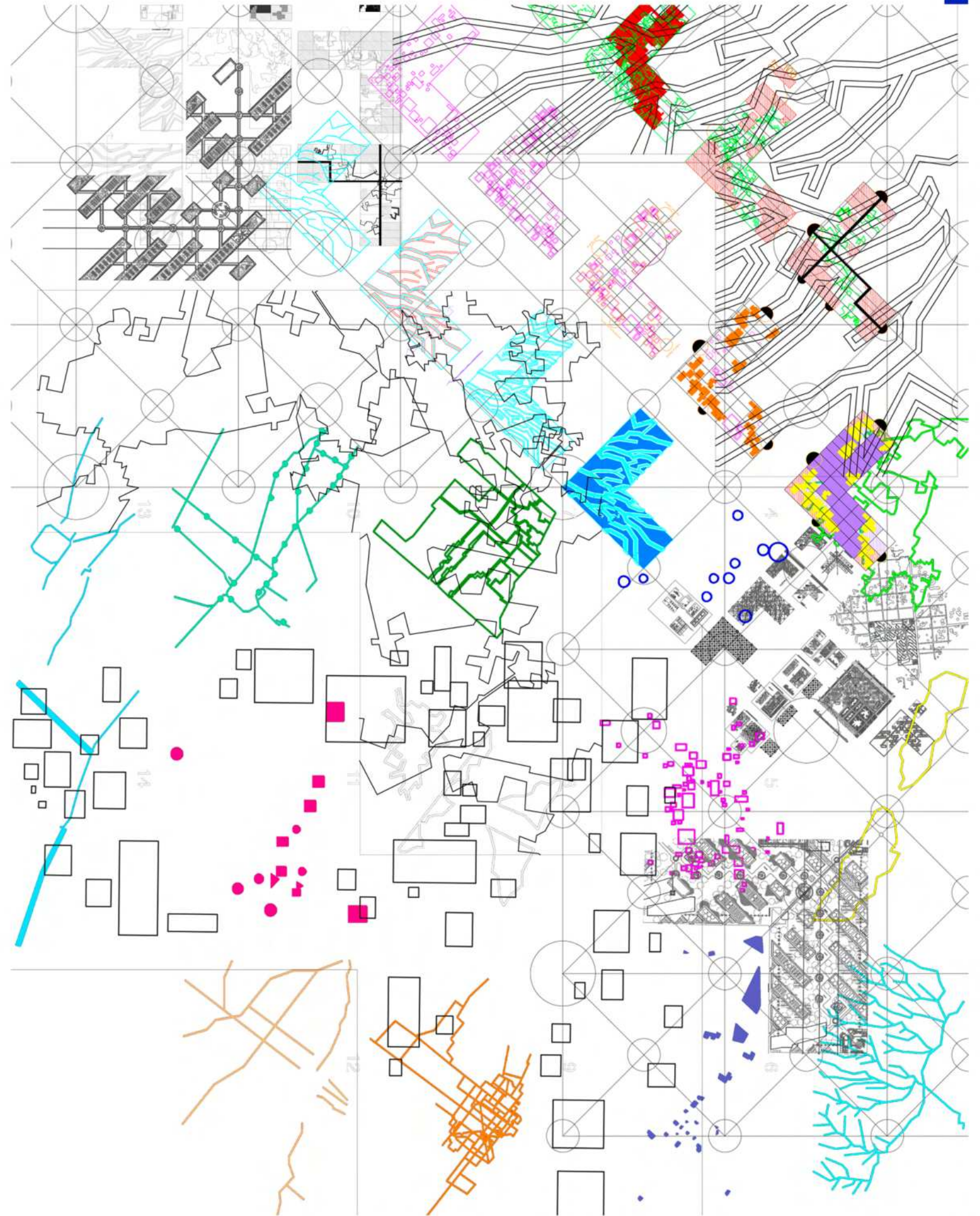

Base de datos

El trabajo con diagramas es un dispositivo capaz de recibir múltiples escrituras simultáneas. Una máquina ficticia para la generación de ficción.

Hice una serie de mapas de la ciudad de La Plata, como yo la concibo hoy: con desbordes, con Berisso y con Ensenada, con el río de La Plata.

Si el cementerio va a ser un reflejo de La Plata contemporánea, hay que empezar por ampliar la escala. La ciudad ya no es un cuadrado, sino que es la conexión, los flujos, la red, y las capas lo contienen. Si el cementerio original es el casco urbano, el cementerio contemporáneo es la periferia, el desborde, los alrededores, y lo no controlado, lo que no fue diseñado.

Los mapas son de estructura urbana, conflictividad ambiental, y movilidad, accesibilidad y atractores.

Para hacer los diagramas en base al mapa, usé la técnica de Scaling, que es la abstracción como una herramienta para calcular lo incalculable. Es actualizar el paso del tiempo, las huellas pasadas, para proyectar otras cosas nuevas.

Decodifiqué estos mapas sacándole la escala, el color, y desglosando sus capas, para usarlo como un diagrama que me ayude a darle forma efectiva al cementerio.

Este es un proceso diagramático en el que aplico operaciones a estas capas, las parto, las desescalo, las multiplico, las giro.

La primera aproximación al lote es rudimentaria pero da los primeros indicios de forma, sugiriendo composiciones posibles. En este punto, empiezo a asignarle a esas formas los espacios inevitables del programa que ya había estudiado.

Le asigno a cada diagrama alguna forma específica del programa. Por ejemplo, la sectorización general y los solados van a ser el diagrama de villas y asentamientos. El diagrama de ríos y canales van a ser los edificios. Los nichos se van a conformar por otros diagramas y así.

Asigné un diagrama a cada uso del programa de este cementerio, me parecía prioritario empezar proyectando los volúmenes construidos, es decir las oficinas, la administración, la casa velatoria, la morgue, los talleres de mantenimiento.

Luego los niveles, los movimientos de piso y la topografía que ayudan que esto se conforme como un parque y como un cementerio al mismo tiempo.

Los nichos marcan flujos peatonales, que corresponden al diagrama de trazado original de la ciudad. Esta asignación de programa al diagrama es intuitiva. Es un momento efervescente del proceso de proyecto, en donde todo es potencial.

Así mismo, un layer al unirse con el siguiente resultan en otro, y el proyecto se ve afectado por el la yuxtaposición de estas capas. El palimpsesto se forma cuando se tocan uno con el otro, y empiezan a modificarse mutuamente.

Habiendo huellas diversas, era necesario elegir qué huellas me interesaba narrar. De todo este palimpsesto, conglomerado de layers que se mezclan entre sí, cuáles voy a destacar y cuáles no.

¿Qué estratos del palimpsesto voy a seleccionar como destacados? ¿Cuáles van a ser rastro y cuáles van a quedar en huella? Es decir, ¿cuáles van a ser virtuales y cuáles reales?

Imagen: palimpsesto de diagramas que resultaron de los mapas base. Algunos serán andamiaje y apoyo para el proyecto.

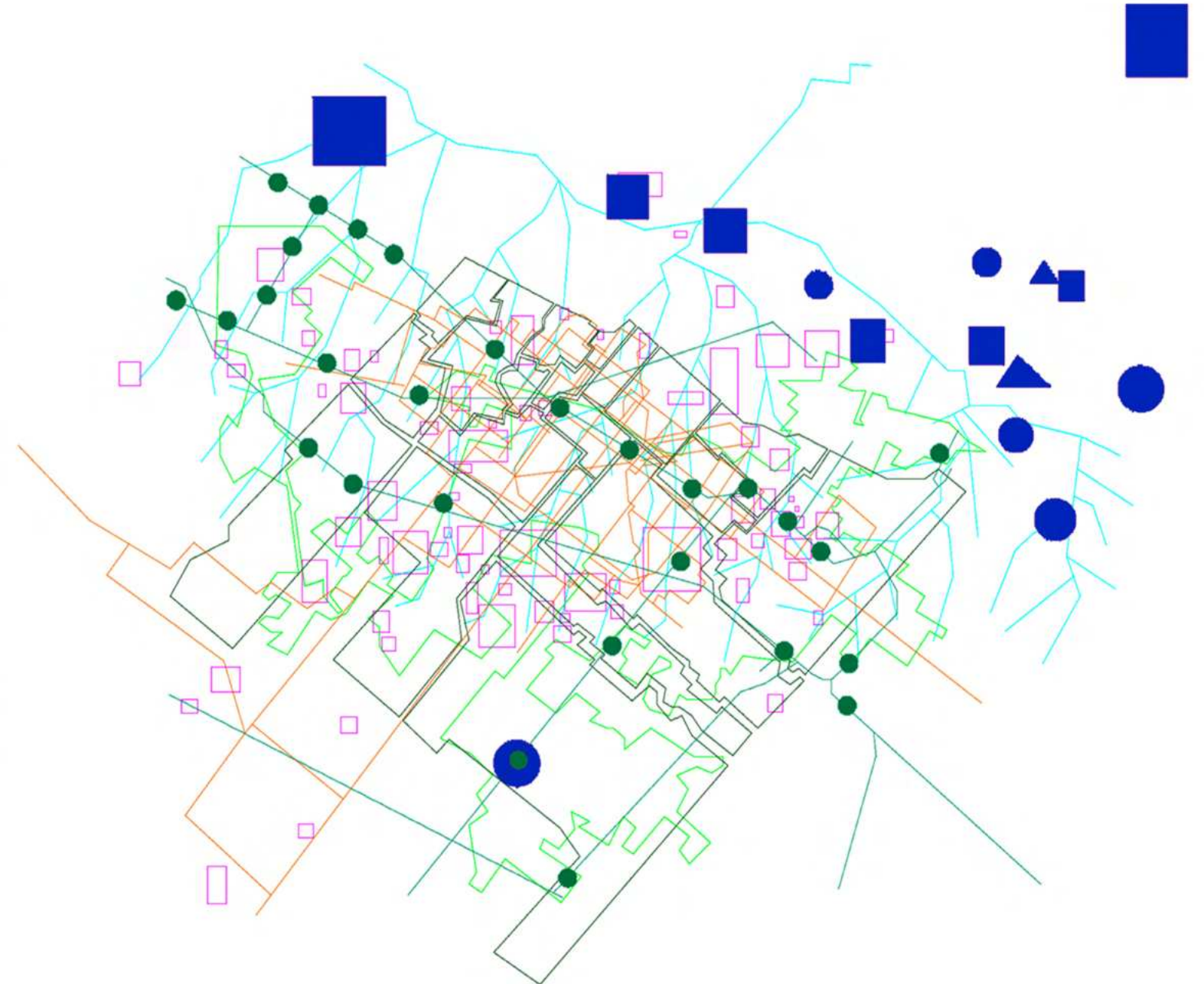

Mapa base
movilidad
accesibilidad
atractores

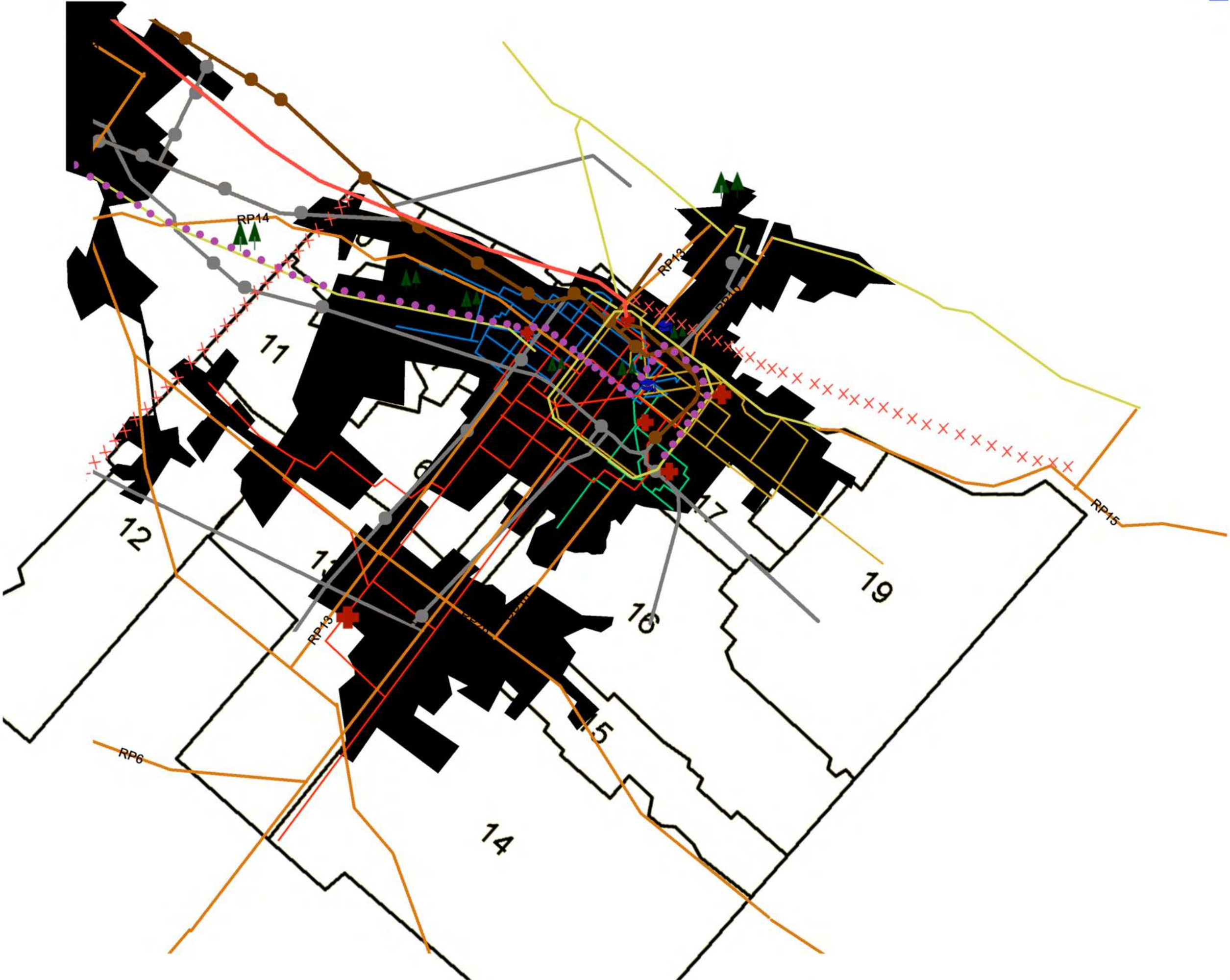

Mapa base
estructura urbana
conflictividad ambiental

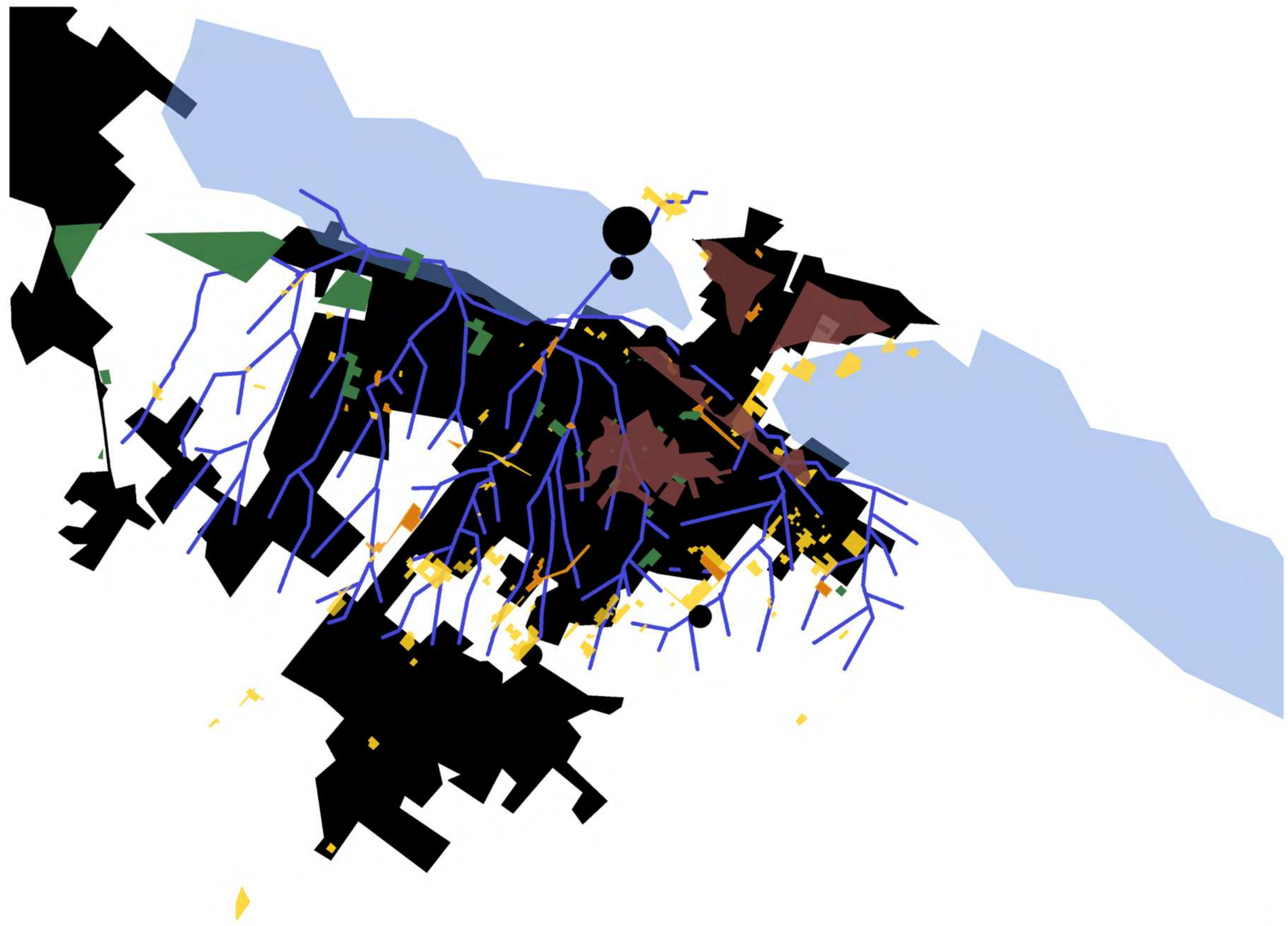

Operatividad

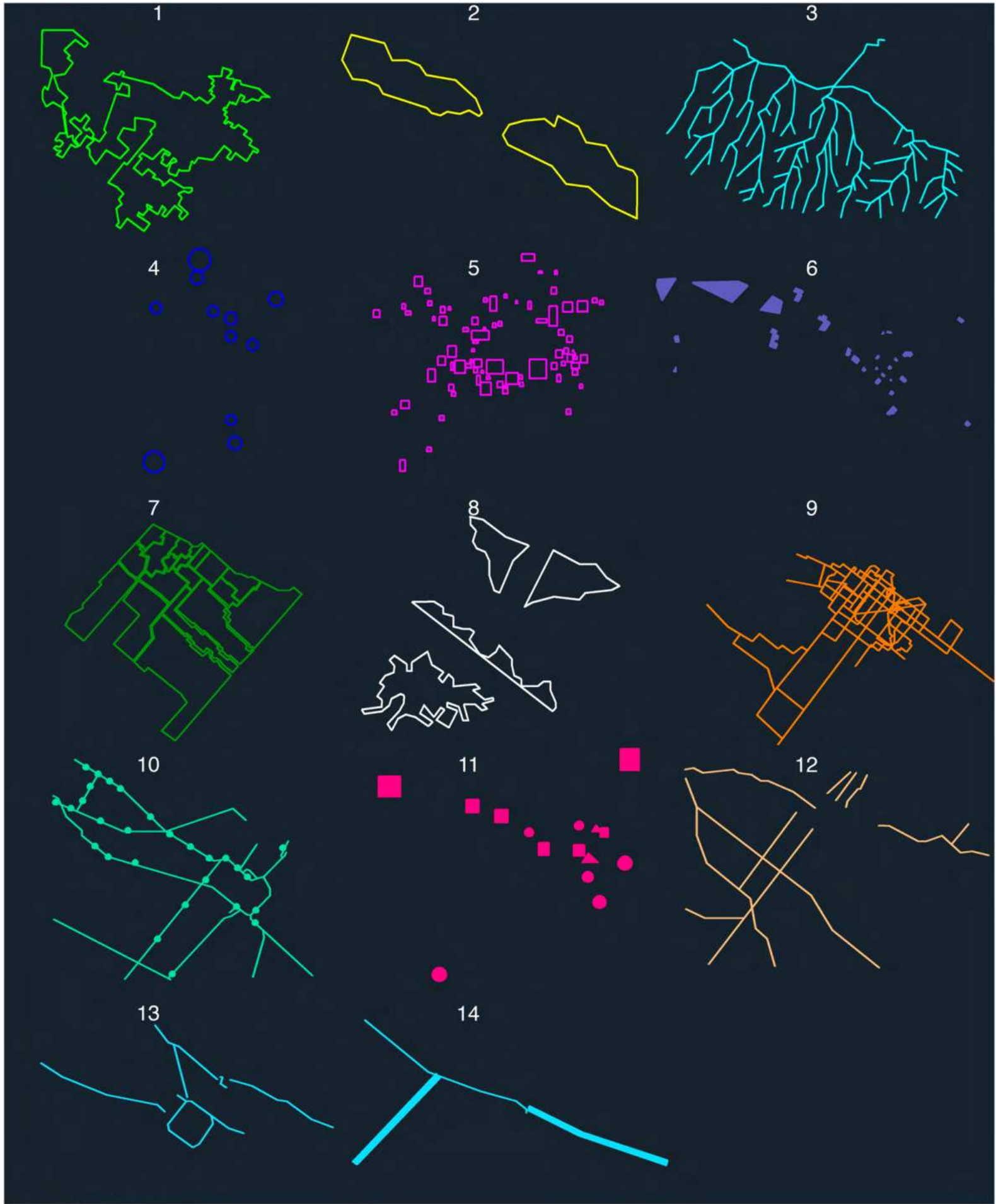

Scaling y desglose

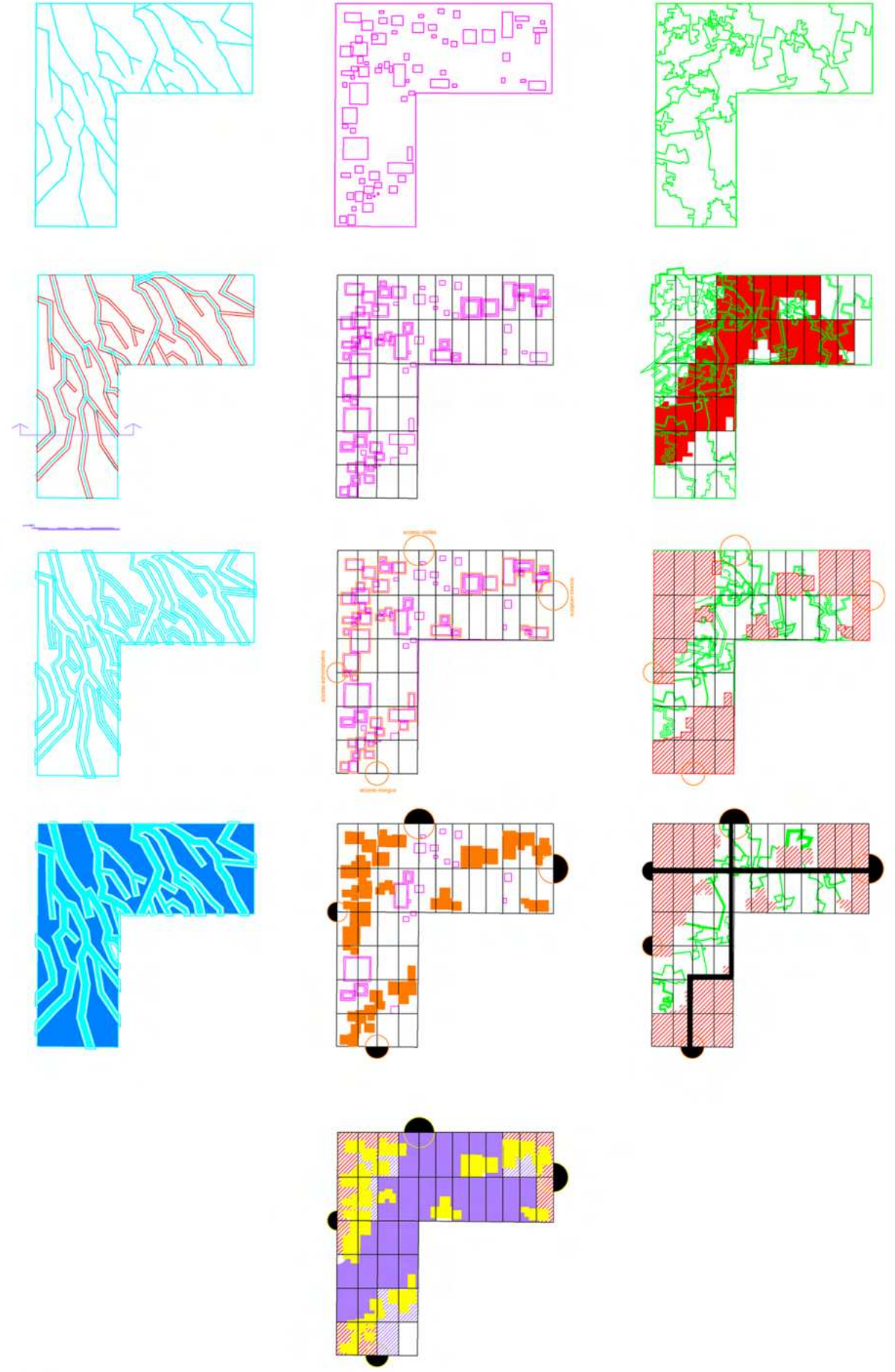

Primera aproximación al lote

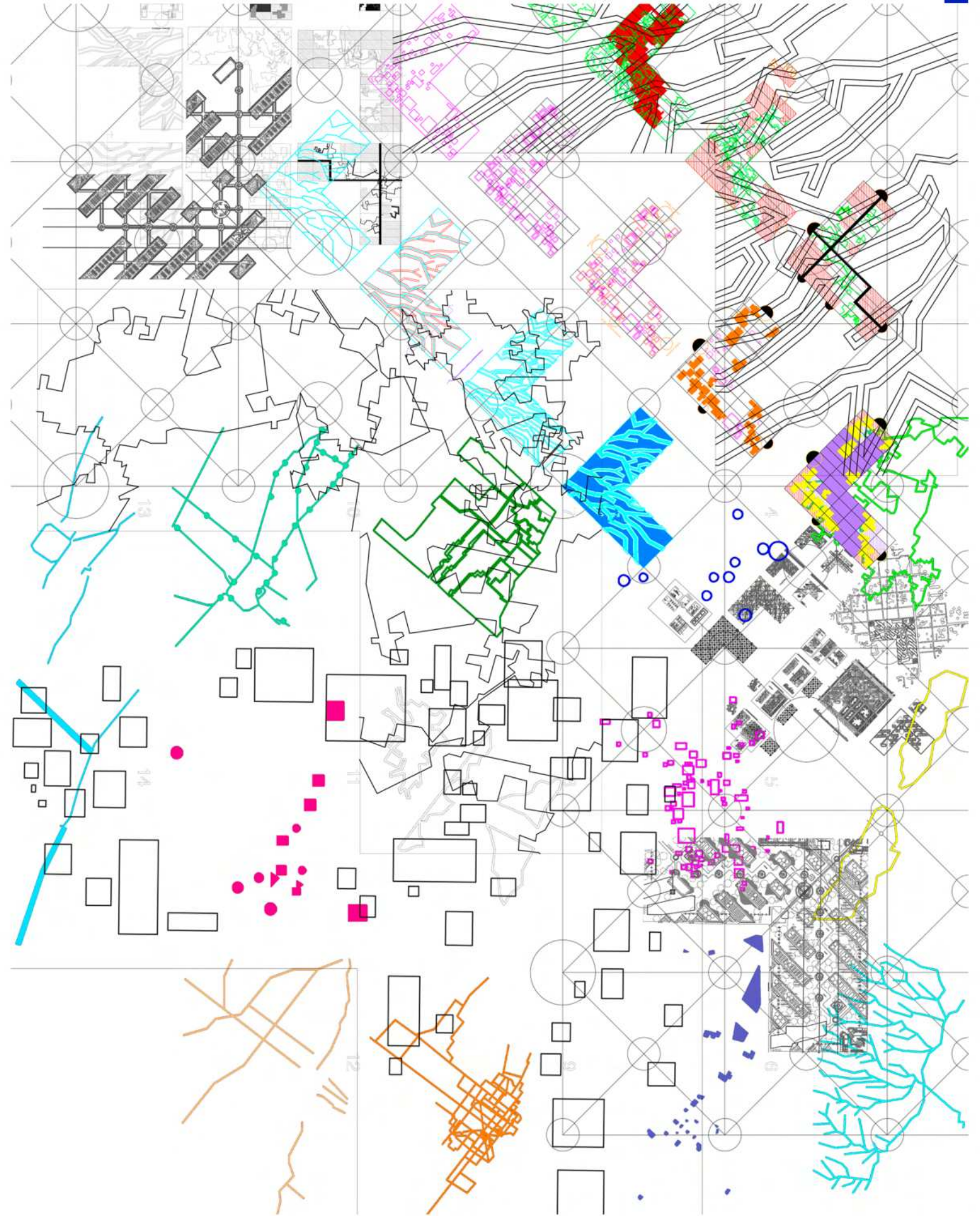

Introducción general

Desde los comienzos de la humanidad, el entierro y homenaje a los muertos ha sido importante para todas las comunidades y los cementerios responden a la sociedad en la que se inscriben. En este caso, La Plata cuenta con un cementerio que es reflejo de la arquitectura de la ciudad al momento de su fundación. Hoy en día es otra, es una ciudad del desborde y de la congestión, y este proyecto responde o es reflejo de la ciudad actual, tomando líneas identitarias culturales y territoriales de la ciudad que habitamos.

A partir del análisis de la estructura urbana de la ciudad y los conceptos que se desprenden del estudio genalógico personal, desarrollo el presente proyecto.

Los temas conductores de este trabajo serán el palimpsesto, la multicapa, el sistema, y el tiempo. De ellos se desprenden núcleos problemáticos como la huella, el significado y la materia. Y trataré estos temas a través de herramientas proyectuales como el diagrama, y el collage.

El Cementerio Parque que está dirigido a personas diversas: vivas y muertas, periódicas y esporádicas, de paseo y de duelo, de procesión y de trabajo.

Los edificios albergan los programas generales afines al sepulcro: casas velatorias, crematorio, oficinas administrativas, talleres de mantenimiento, espacios para la memoria, espacio para la procesión, quioscos y florerías.

Se trata de un proyecto que se resuelve en dos plantas: la planta de acceso, en el nivel cero, es el parque. Y en el subsuelo, en el nivel -4.50, el cementerio. Se ingresa por el parque en planta cero y para visitar a los muertos hay que bajar a su nivel.

El parque tiene cuatro entradas. La entrada Norte es la que da hacia el casco urbano y se ubica sobre la Avenida 137 (vía interurbana). La entrada sur da a una zona semi poblada, campos que aún se están loteando. Las entradas este y oeste son de escala barrial y ambas tienen un espacio para la memoria.

En el centro del proyecto se ubica el espacio para procesiones y muertes públicas, camino continuo rampado para celebraciones de despedida.

El nivel -4.50, el cementerio, se conforma de múltiples "pozos" descubiertos, que se unen entre sí por túneles subterráneos.

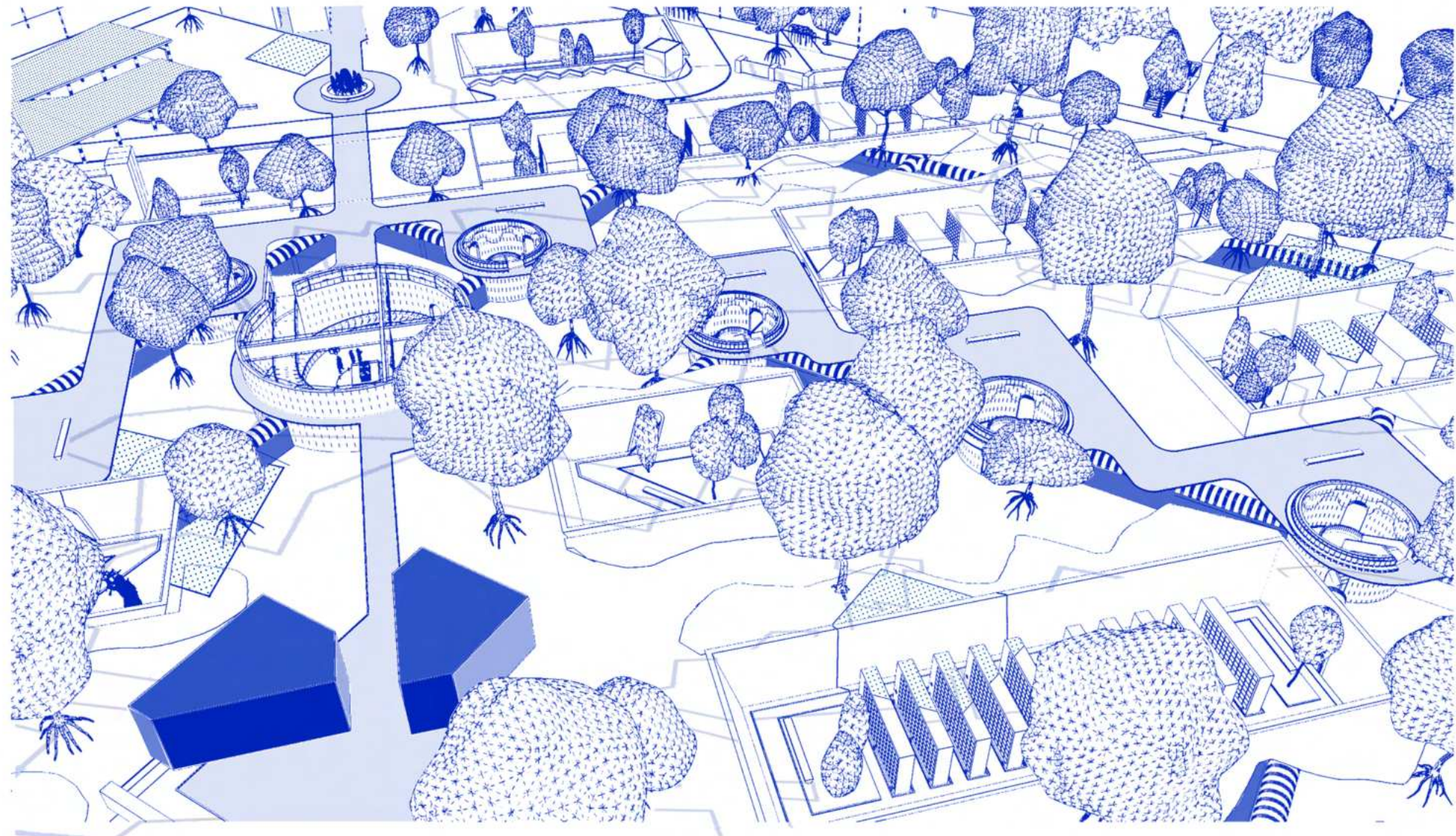



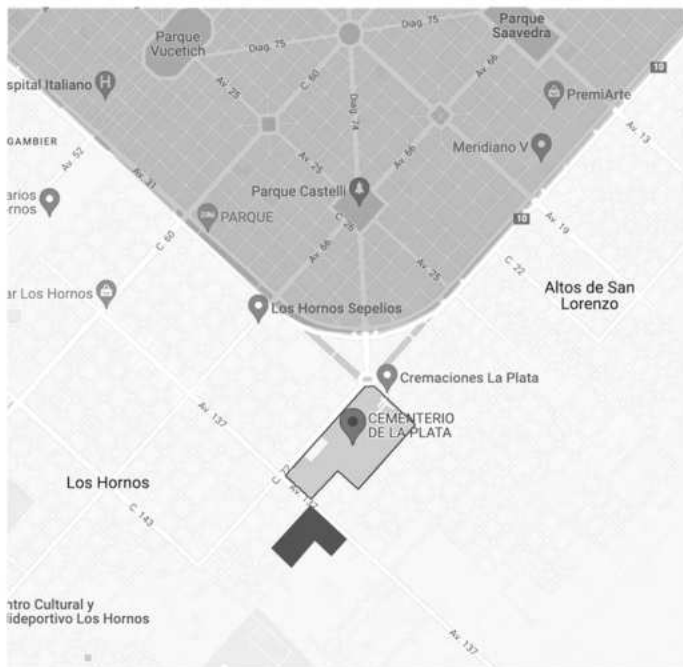

1. Implantación con respecto a la ciudad de La Plata

Las dos diagonales que parten de la ciudad en cuatro, indican a los cuatro puntos cardinales: diagonal 73 de este a oeste, y diagonal 74 de norte a sur. El cementerio se ubica en el remate sur de la diagonal 74. Es un lote entre el barrio Cementerio y el barrio de Los Hornos.

2. Implantación en el contexto

Este proyecto de cementerio se emplaza en una cuadra hacia el sur del actual cementerio de La Plata, diseñado por Pedro Benoit, quien replicó el característico trazado de la ciudad para el diseño del cementerio pero en miniatura: caminos paralelos y ortogonales, avenidas diagonales, plazas y plazoletas en las intersecciones. Esta zona es fuera del casco urbano, con casas bajas y separadas entre sí por patios. Es una zona residencial de lotes grandes, arbolado abundante, y calles de tierra. El cementerio actual funciona como un tapón urbano, al norte la ciudad, al sur el barrio. El lado norte tiene más equipamiento urbano, transporte público y comercios.

3. Implantación inmediata

El proyecto está delimitado por las calles 76 y 80, 137 y 141. La Avenida 137 es de alcance regional, y el resto de las calles aledañas son de escala barrial, algunas sin pavimentar.

El lote tiene forma de L y mide 350 x 350 metros en sus dos lados más largos. Tiene 72.500 metros cuadrados, es decir, algo más de 7 hectáreas.

Flujos de movilidad vial

Avenida 137 es la de mayor escala, caudal de tránsito y alcance urbano. Por esta calle pasa una línea de micro. Está sobre la cara del cementerio que da a la ciudad, en donde se ubica a su vez la entrada principal al cementerio, el ingreso norte.

La calle 76 y 80 son pavimentadas hasta 140 y a partir de ahí hacia el sur son de tierra.

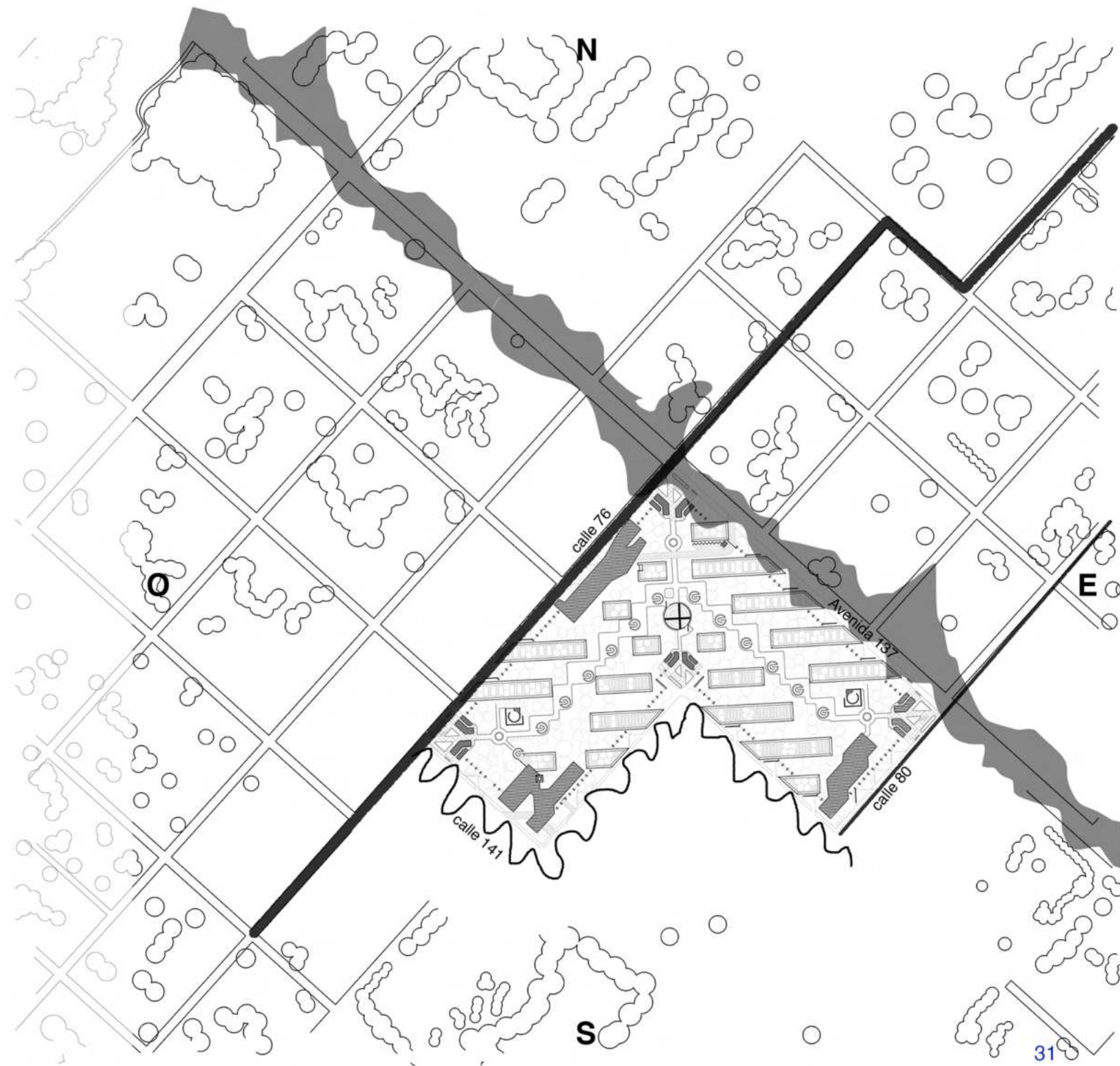



1



2



3



4

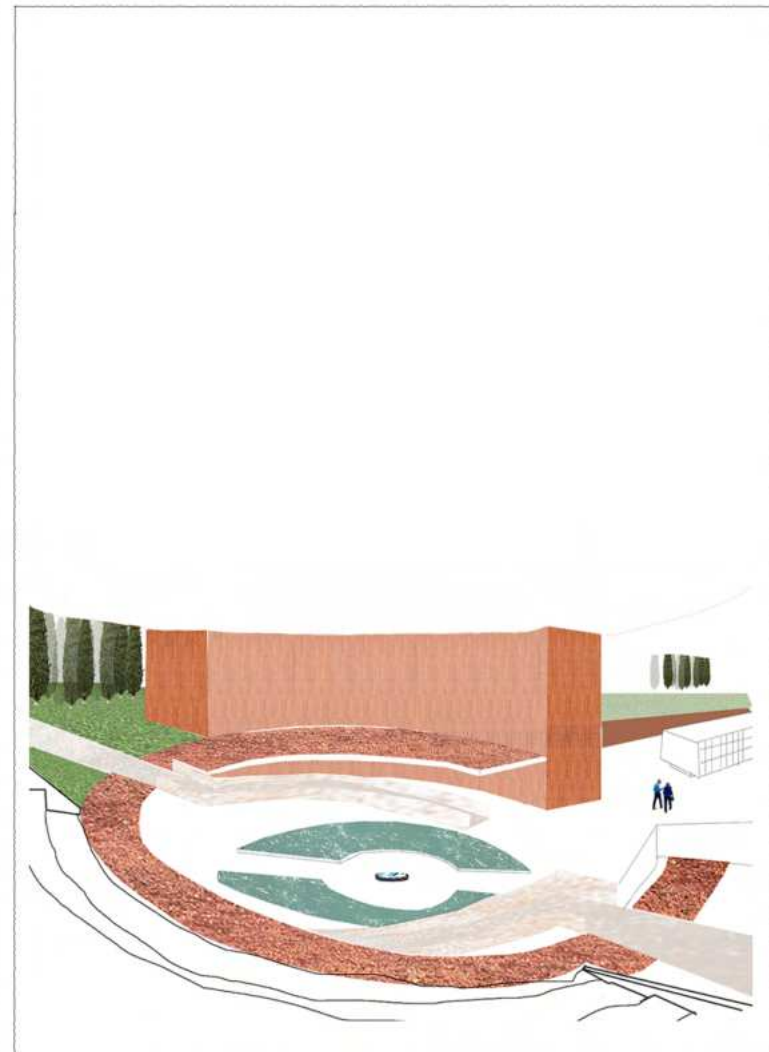

collages de idea

sin escala

1. fuente de ingreso norte con casa velatoria detras
2. pierdas de ingreso
3. pozo de nichos en subsuelo
4. espiral de procesión

Planta general del parque nivel 0.00

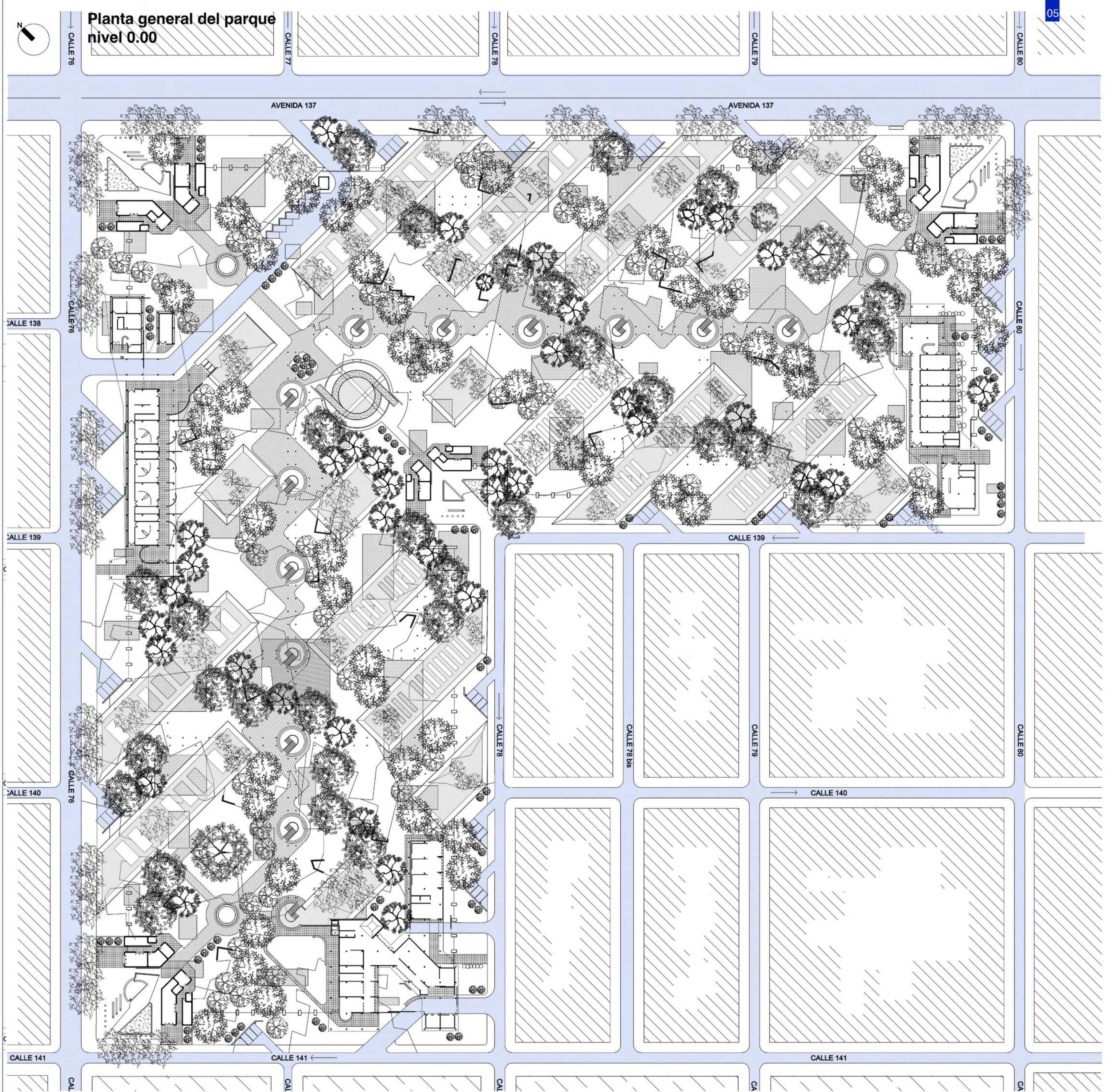

- Esquema 1**
- 1_ Piedras de ingreso: integrada por plaza exterior insitucional, qiosco café, florería, depósitos, garita de seguridad y control, rotonda con fuente interna
 - 2_ Espacio memorial: espiral que contiene un gomero en el centro. Lugar para el silencio, el descanso, la reflexión y el recuerdo.
 - 3_ Espacio de procesión: lugar de bajada para los muertos, lugar para muertes públicas masivas.
 - 4_ Circulaciones verticales hacia el cementerio
 - 5_ Pozos cementerio
 - 6_ Edificio velatorio
 - 7_ Edificio de oficinas administrativas
 - 8_ Edificio crematorio y talleres de mantenimiento

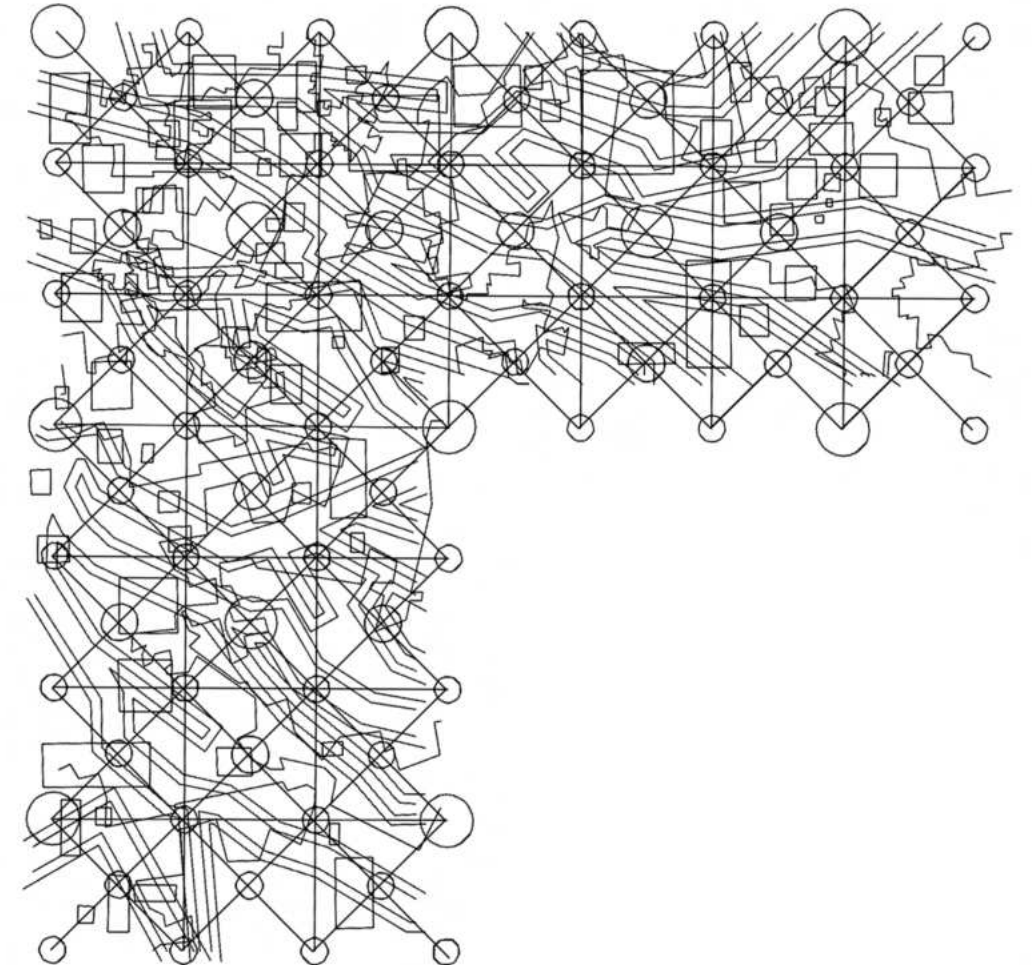
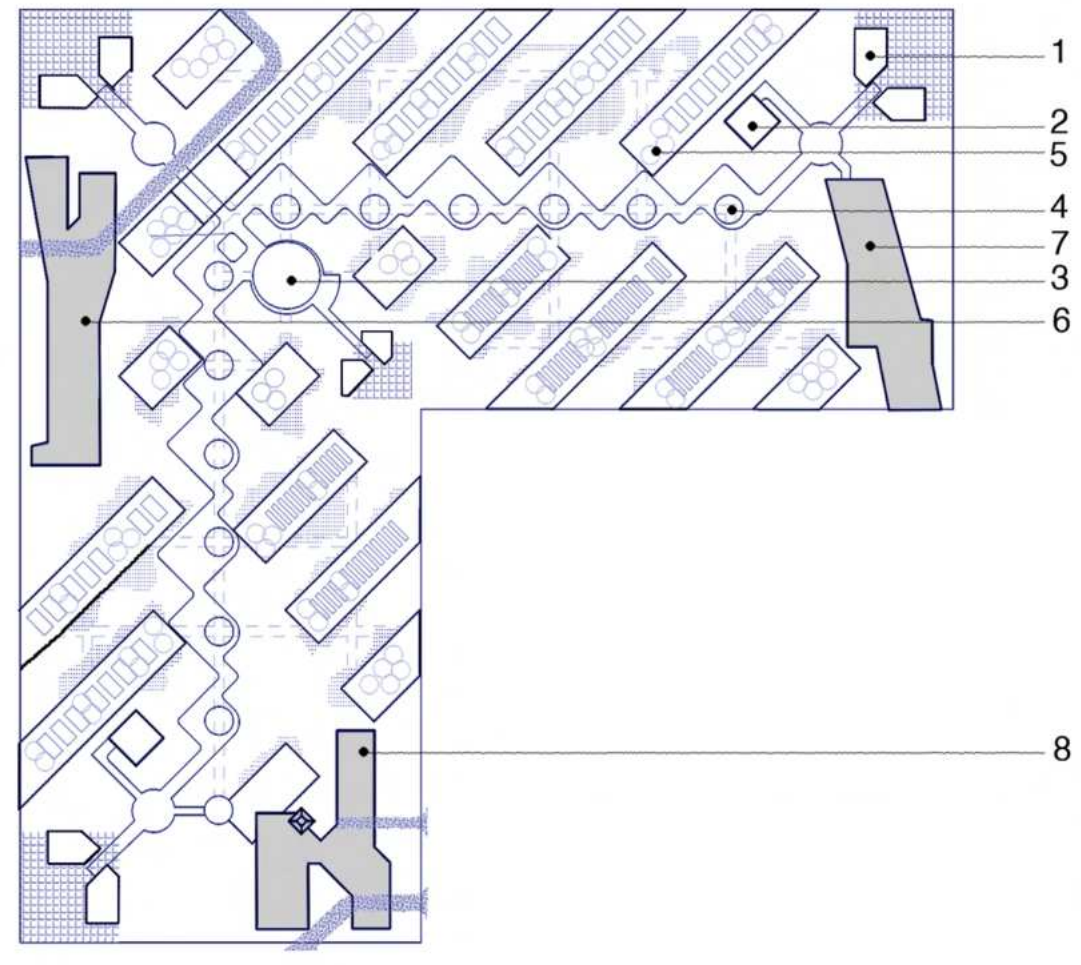

Esquema 2
layers diagramáticos usados para hacer esta planta de proyecto

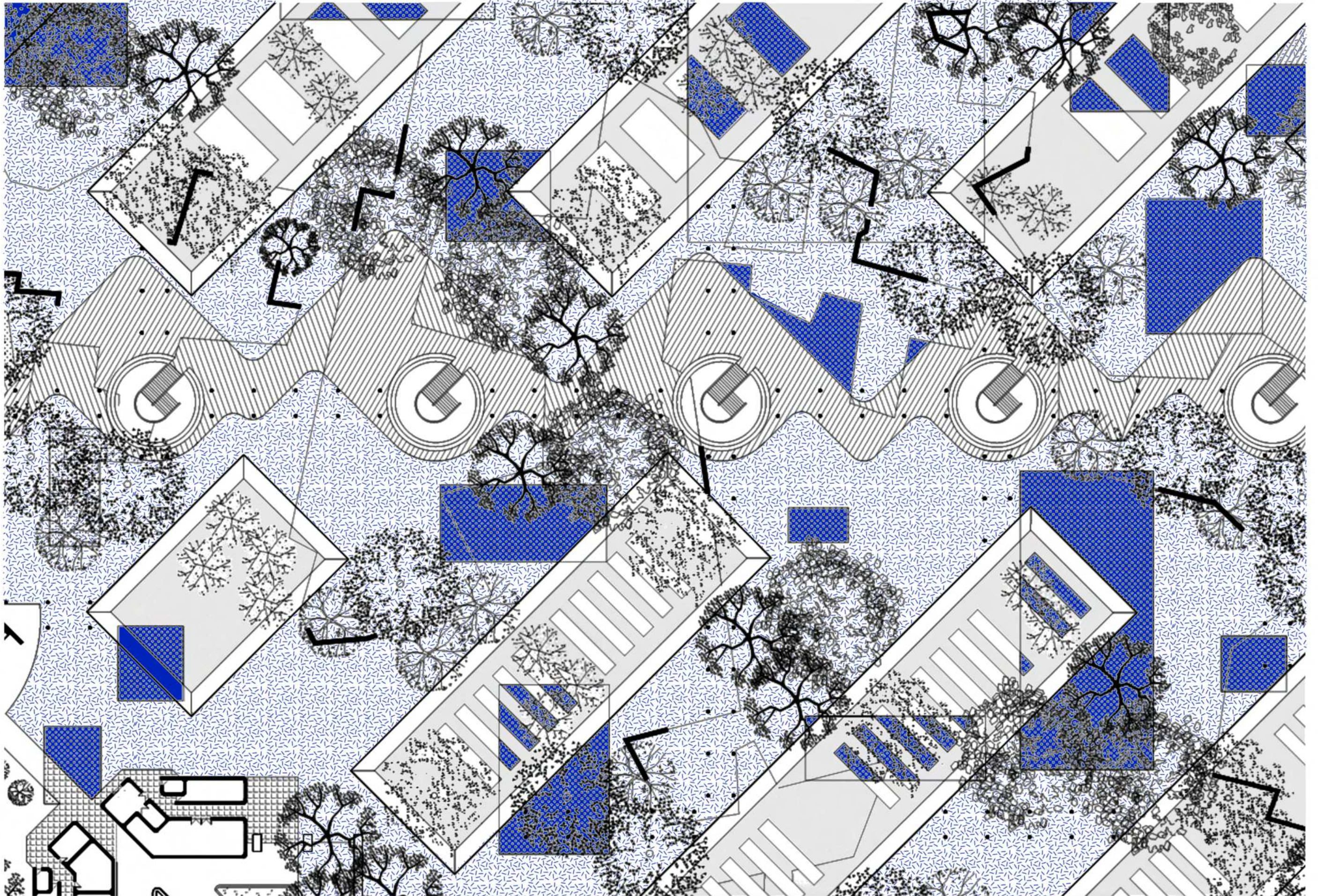

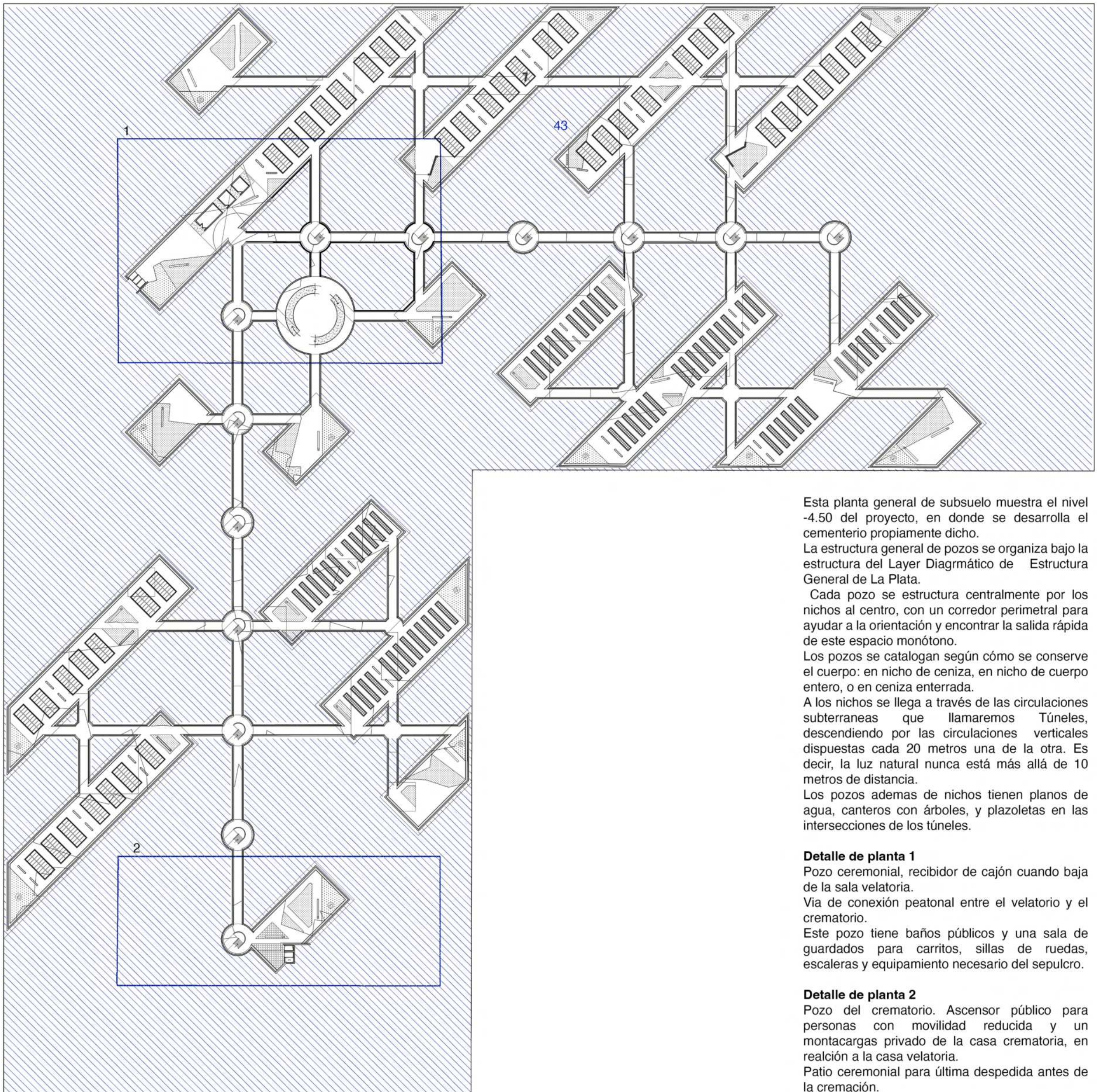

Esta planta general de subsuelo muestra el nivel -4.50 del proyecto, en donde se desarrolla el cementerio propiamente dicho.

La estructura general de pozos se organiza bajo la estructura del Layer Diagramático de Estructura General de La Plata.

Cada pozo se estructura centralmente por los nichos al centro, con un corredor perimetral para ayudar a la orientación y encontrar la salida rápida de este espacio monótono.

Los pozos se catalogan según cómo se conserve el cuerpo: en nicho de ceniza, en nicho de cuerpo entero, o en ceniza enterrada.

A los nichos se llega a través de las circulaciones subterráneas que llamaremos Túneles, descendiendo por las circulaciones verticales dispuestas cada 20 metros una de la otra. Es decir, la luz natural nunca está más allá de 10 metros de distancia.

Los pozos además de nichos tienen planos de agua, canchales con árboles, y plazuelas en las intersecciones de los túneles.

Detalle de planta 1

Pozo ceremonial, recibidor de cajón cuando baja de la sala velatoria.

Vía de conexión peatonal entre el velatorio y el crematorio.

Este pozo tiene baños públicos y una sala de guardados para carritos, sillas de ruedas, escaleras y equipamiento necesario del sepulcro.

Detalle de planta 2

Pozo del crematorio. Ascensor público para personas con movilidad reducida y un montacargas privado de la casa crematoria, en relación a la casa velatoria.



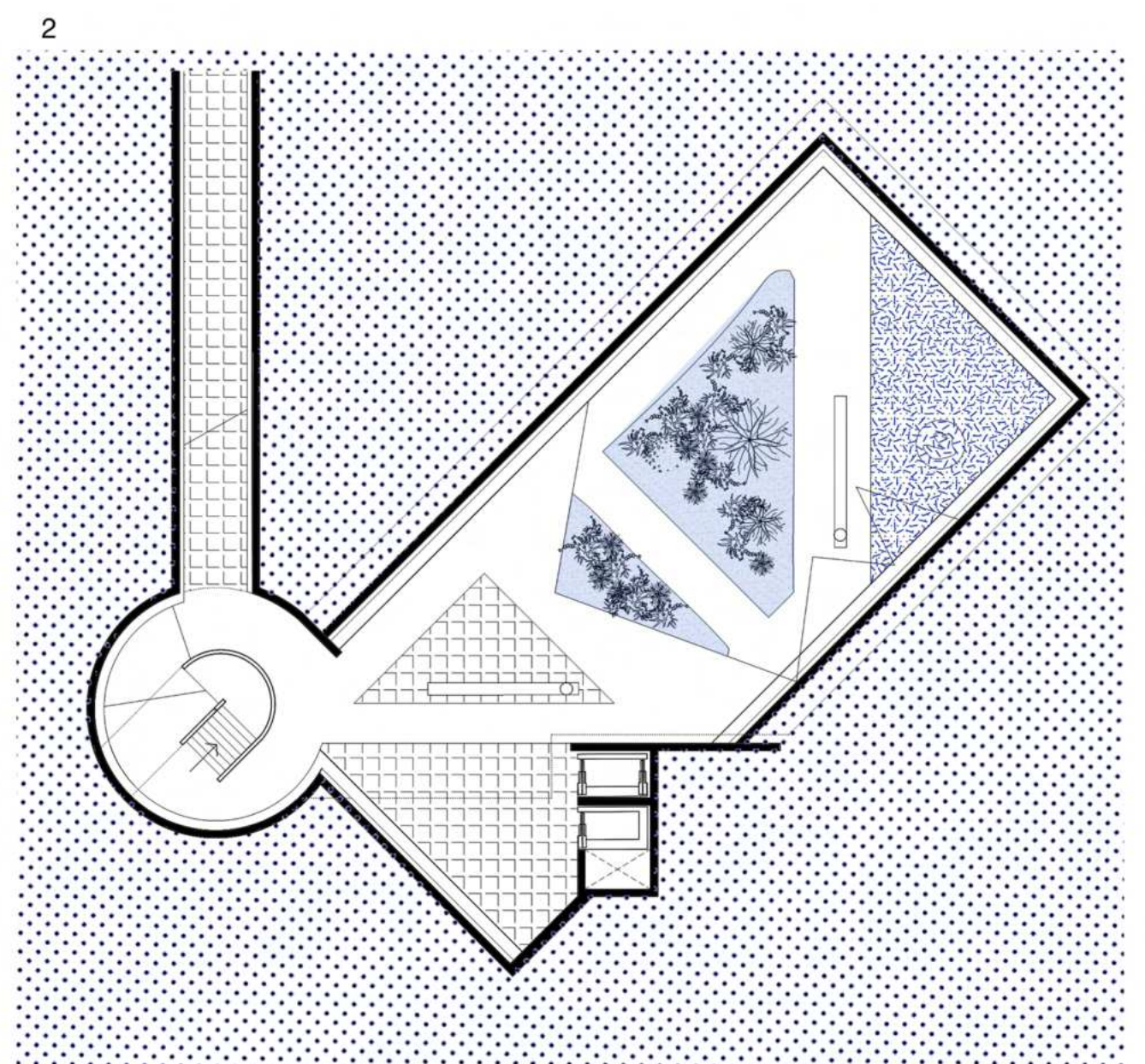
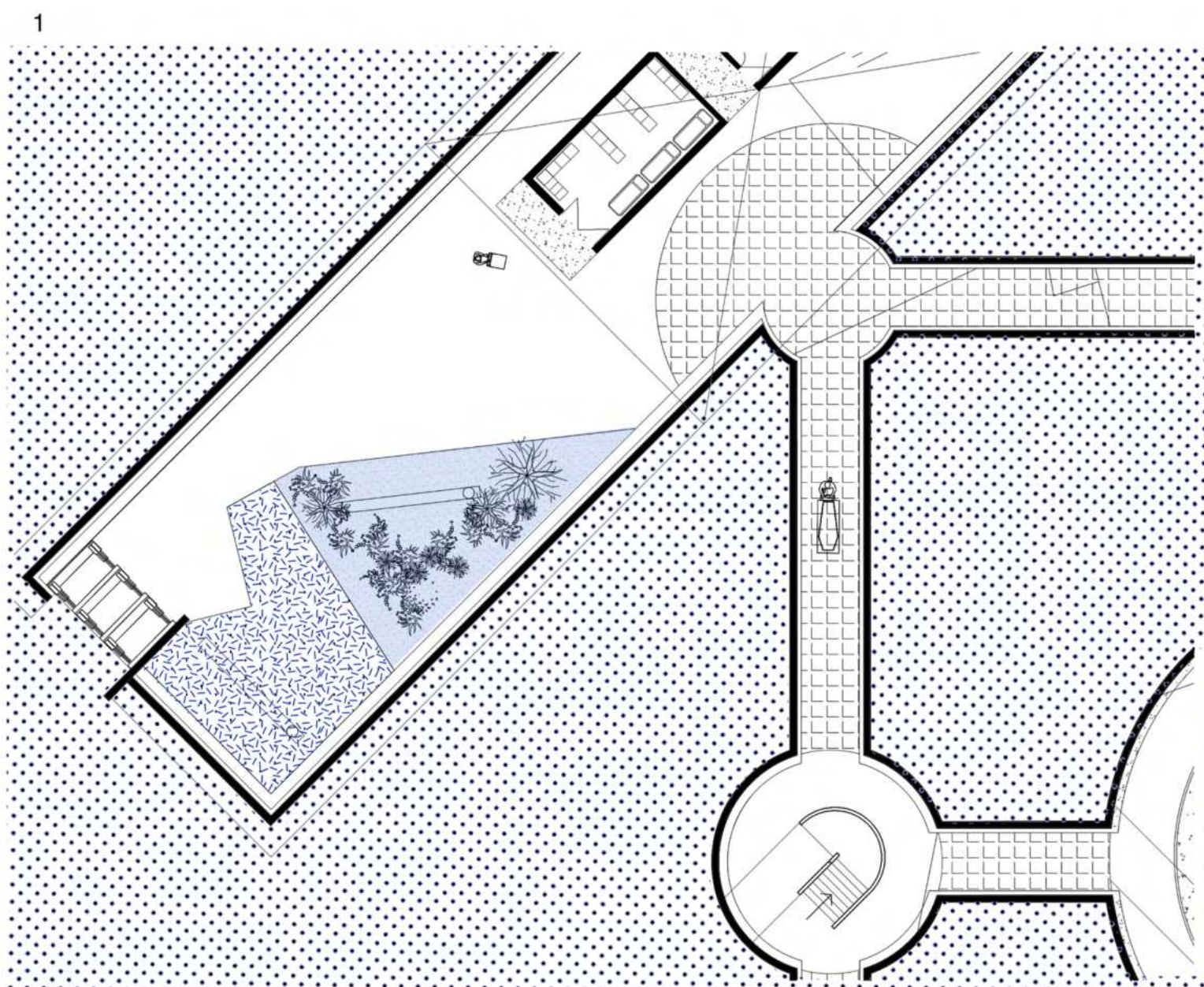

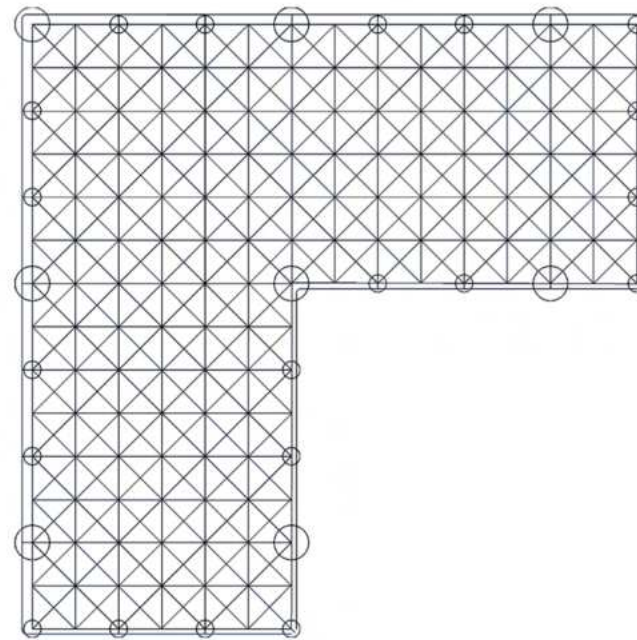
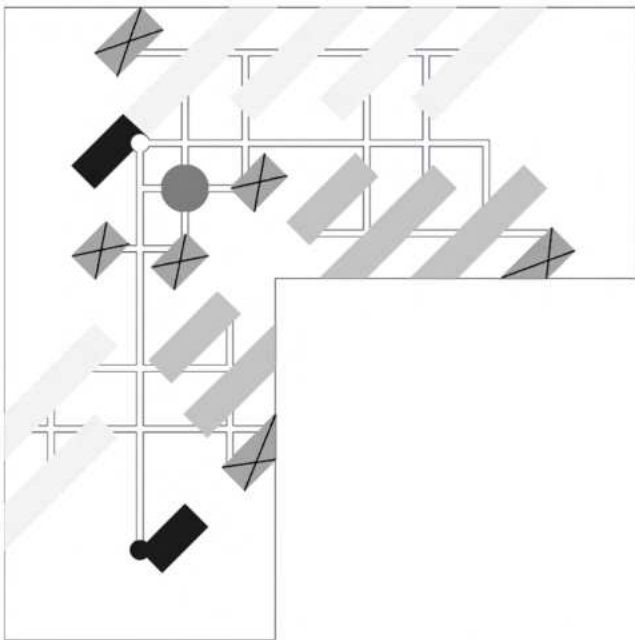
Patio ceremonial para última despedida antes de la cremación.



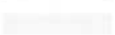

La matriz de los pozos se desprende del layer de Estructura Urbana de La Plata. Diagrama ortogonal, con paraleleas diagonales e intersecciones.
 Los pozos tienen morfología de tira de 17 metros de ancho y largo variable.
 Al ser superficies grandes y descubiertas, las paredes son inclinadas para recolectar el agua de lluvia y facilitar el desagüe. El agua se acumula en zanjones perimetrales que desaguan en un plano de agua.
 En las intersecciones de túneles, aparecen los espacios verdes.

Esquema de usos de pozos

-  Nichos para cenizas (0.50 x 0.50)
-  Nichos para cuerpos (0.90 x 2.00)
-  Entierro de cenizas (parque)
-  Patios administrativos: velatorio y crematorio
-  Espacio de procesión

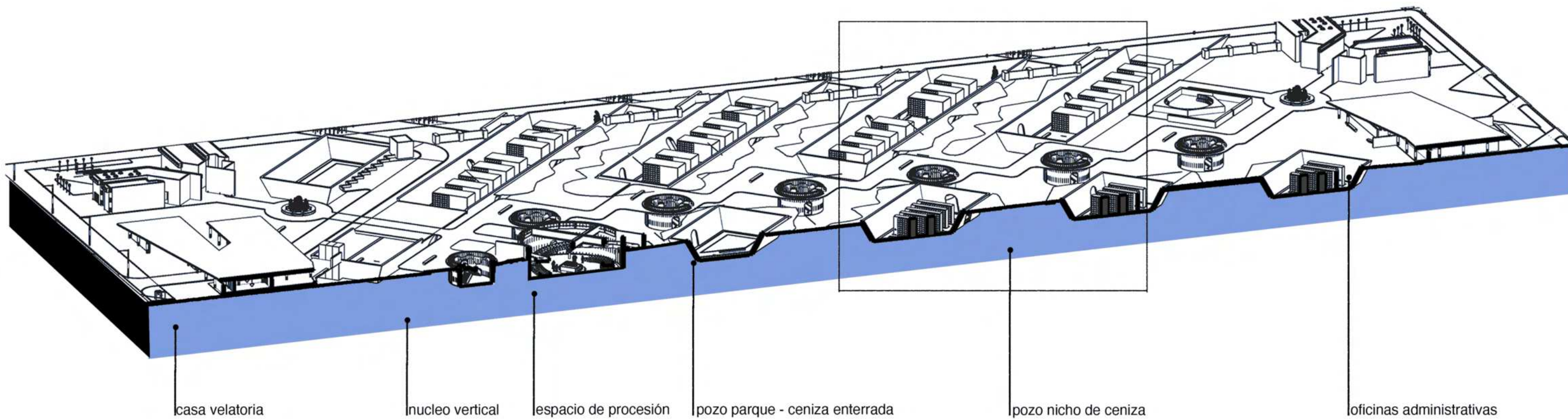

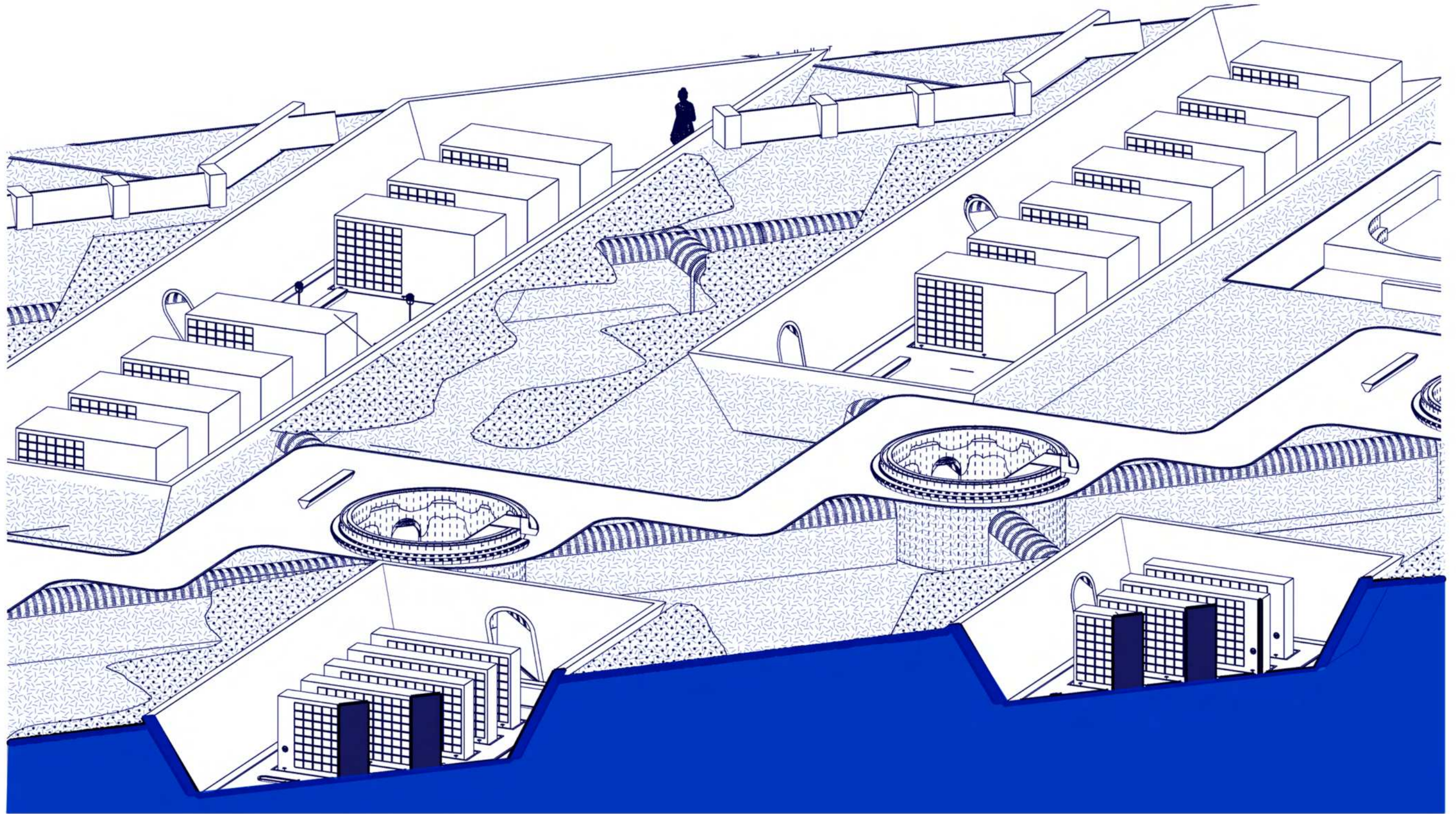

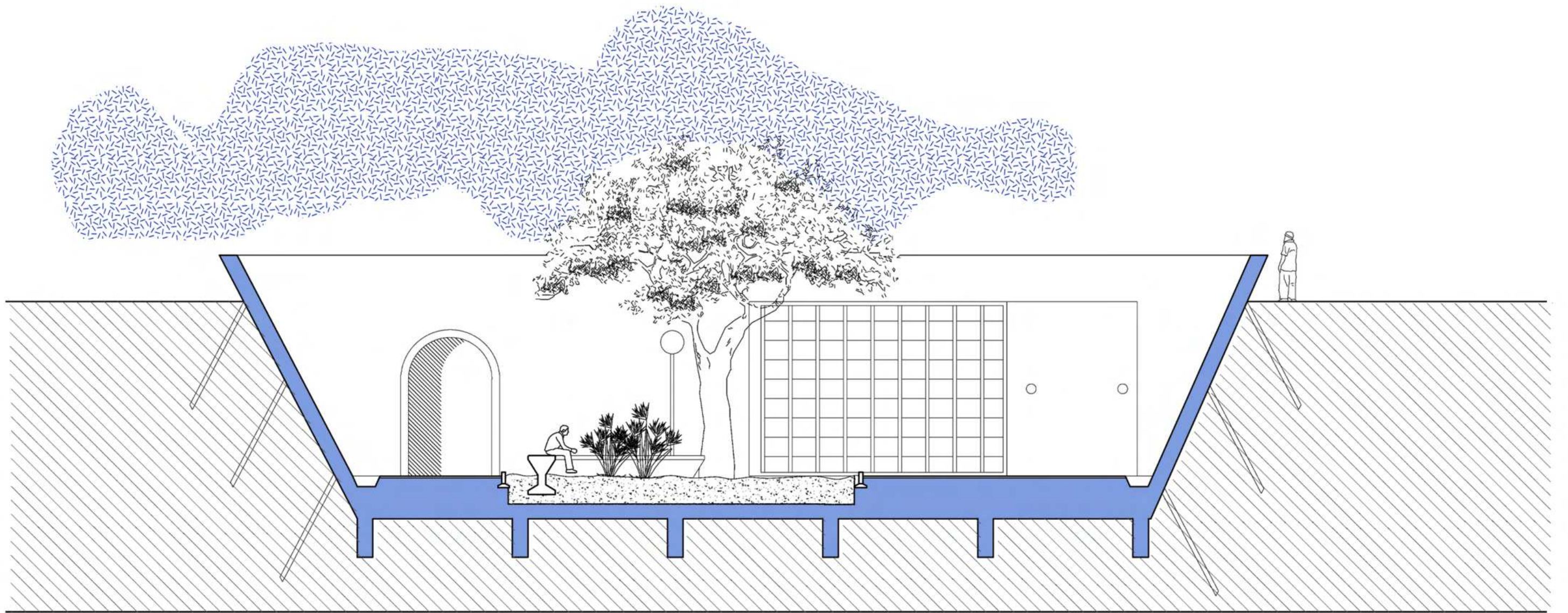
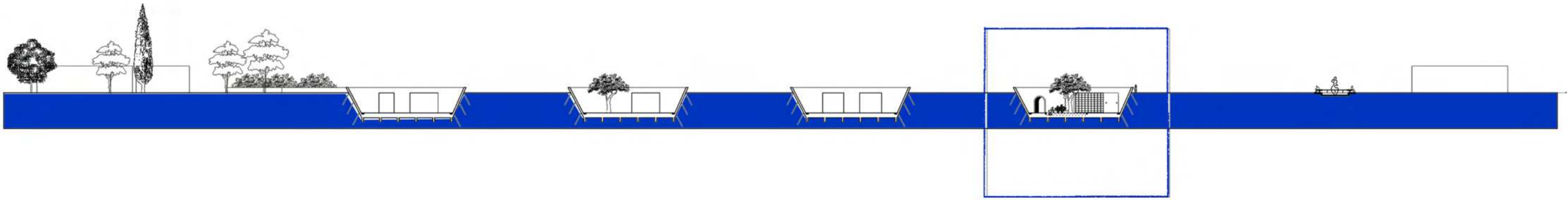



Simbolismo en el Proyecto

Todos nos morimos, todos nos vamos a morir, y por lo tanto siempre hubo y habrá rituales específicos para la muerte, y esos eventos sociales son los que hablan de la sociedad y del momento en que esa muerte sucede. Estos rituales además se relacionan estrechamente con el espacio donde se llevan a cabo.

Las primeras arquitecturas fueron para los muertos, mejor dicho para los vivos que festejaban a los muertos y los recordaban. Es decir, las primeras arquitecturas fueron para la memoria: menires, templos, catacumbas, pirámides, canoas.

Estas arquitecturas para la memoria dan cuenta de la cultura en la que se inscribe ¿Cómo fue esa sociedad? ¿Cómo enterraba a sus muertos?

El cementerio es un signo complejo en función de discursos sociales que a determinada comunidad y en determinado momento histórico se refieren a él. Y que además el propio cementerio es un discurso social que construye el significado de algo que ya no es el cementerio, sino lo que es representado por el cementerio. La vida, la muerte y el tránsito de una a otra.

El sentido común y nuestro propio aprendizaje social nos permite entender qué significa un cementerio. Para cada uno un cementerio significa algo específico. Pero es muy diferente poder explicar qué es un cementerio, a por qué un cementerio significa lo que significa.

Sin embargo, hay algunos hilos conductores simbólicos en los entierros de las sociedades occidentales, y en este proyecto se intentan respetar, para ser fiel a la sociedad actual y el legado fúnebre local. Estas constantes son: el ícono, el umbral, el símbolo y el camino.

El ícono entendido como el elemento material que condensa la carga simbólica de los rituales y procesos de los vivos en el cementerio. Este suele ser un artefacto de gran escala que impacta visualmente y queda en la memoria del visitante referida a ese cementerio. Es necesario para la referencia y la localización.

El umbral entendido como el límite que diferencia el mundo de los vivos y de los muertos. Es el elemento material que anuncia y hace evidente ese cambio de atmósfera, aunque el lugar que hay detrás no sea tan diferente al anterior, es necesario para inaugurar y proteger un lugar simbólico importante. El umbral perfora el límite que circunda el vacío y el silencio de los cementerios.

El símbolo entendido como algo cotidiano y repetitivo en los cementerios del imaginario común. En el caso de la cultura occidental, un símbolo del cementerio es el Ciprés, árbol que remite a él. Quizás por su altura alta, para llegar al cielo, es que se los coloca en los espacios para la muerte desde hace siglos.

El camino entendido como recorrido. Los cementerios son grandes espacios horizontales y es normal tener que caminar. Los rituales de procesión se llevan a cabo caminando llevando a cuestas al ser querido, en un esfuerzo que se traduce como amor. El camino es, simbólicamente, lo que sucede entre medio de dos opuestos: vida y muerte, cielo e infierno, norte y sur, día y noche.

EGYPTIAN ARCHITECTURE

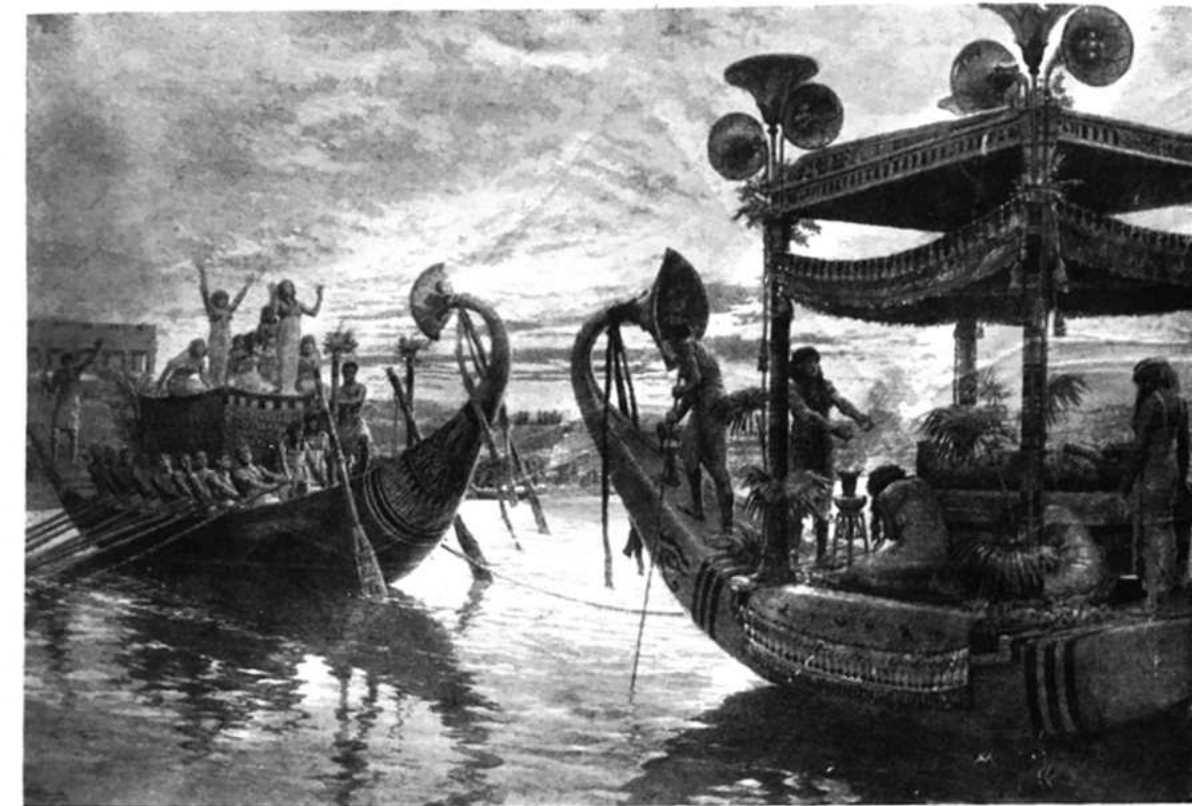

A. TRANSPORTING A DECEASED PHARAOH ACROSS THE NILE. See p. 12



B. MOURNING A DECEASED PHARAOH IN FUNERARY CHAPEL. See p. 12

Imagen: Escenificaciones de funeral egipcio que muestra otros espacios funerarios en relación con la acción ritual. Fuente: Fletcher (1896)

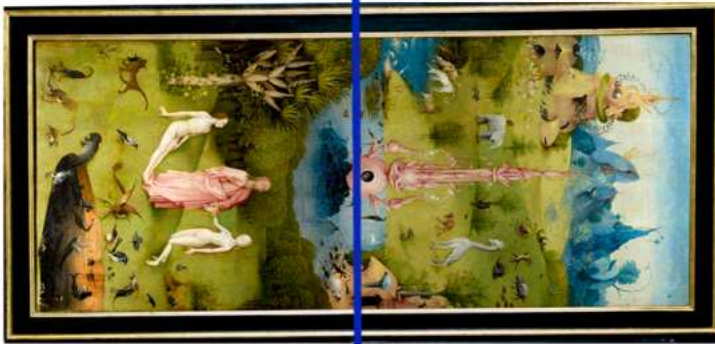

ícono

*Cementerio de Azul
Francisco Salamone
1940*

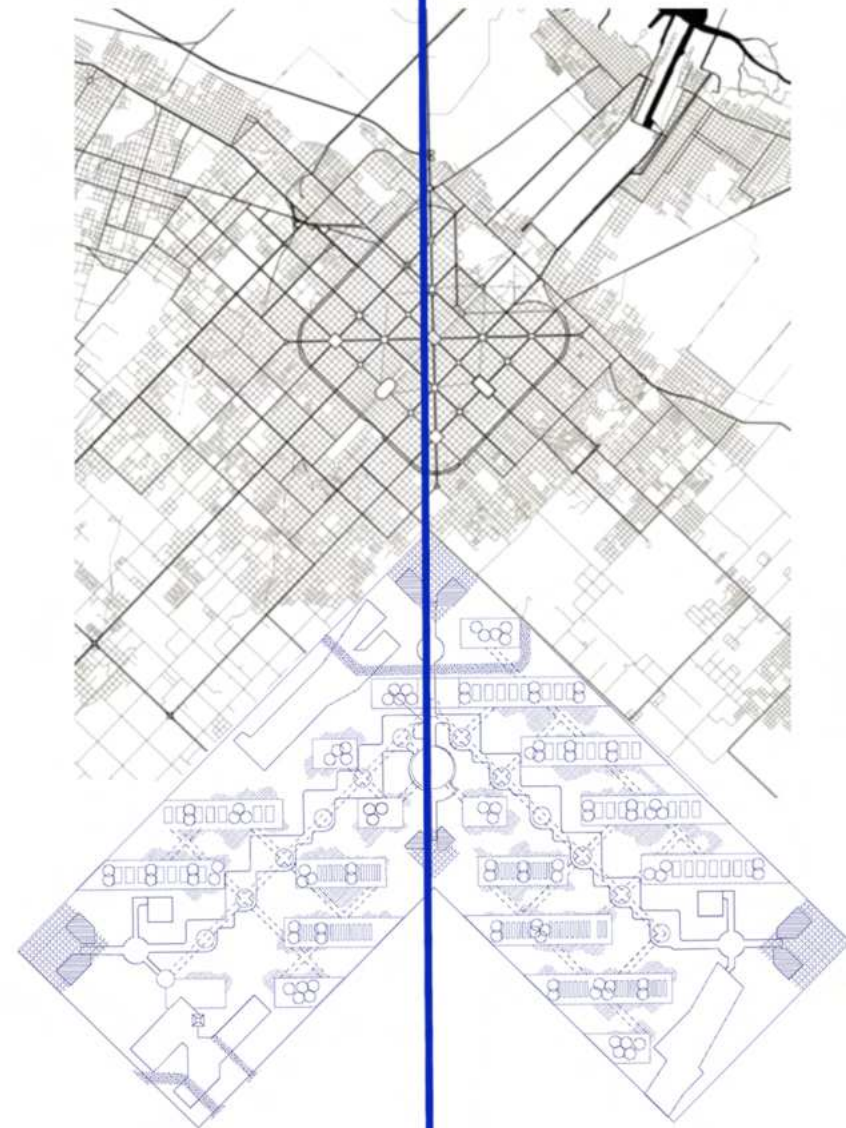

umbral

*La entrada del cementerio
Caspar David Friedrich
1825*



simbolo

*La isla de los muertos
Arnold Böcklin
1880*



camino

*El jardín de las delicias
El Bsoco
1500*



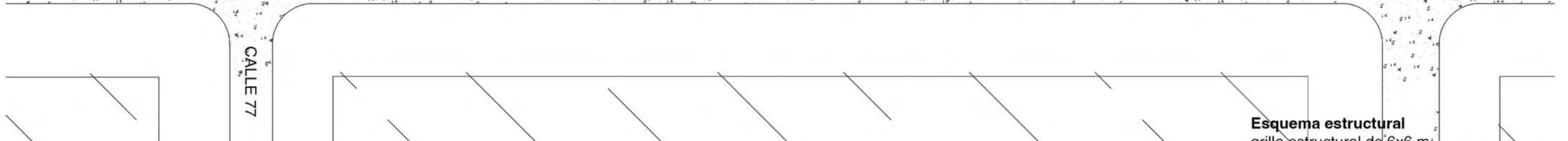
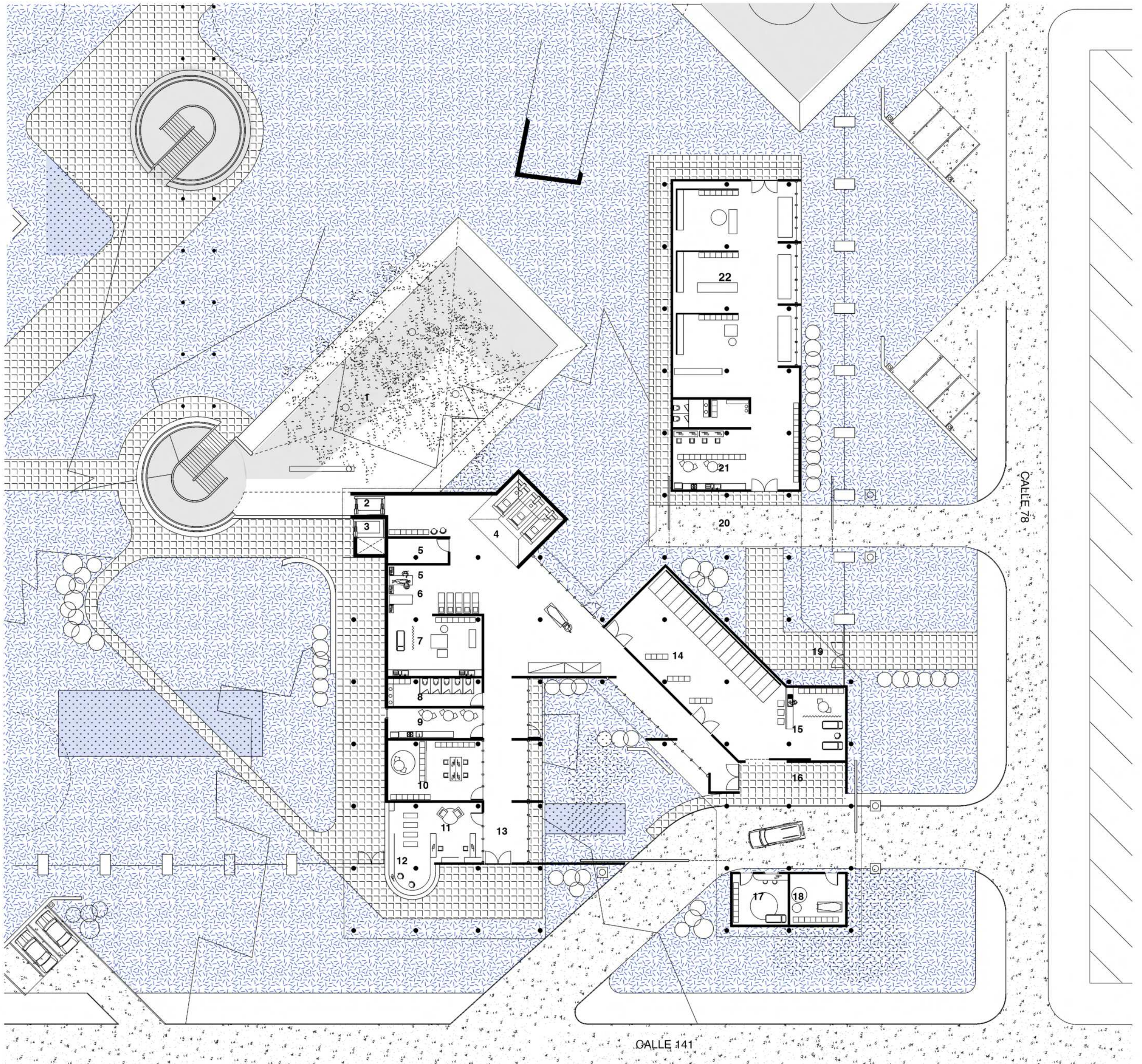

ubicación en la planta general

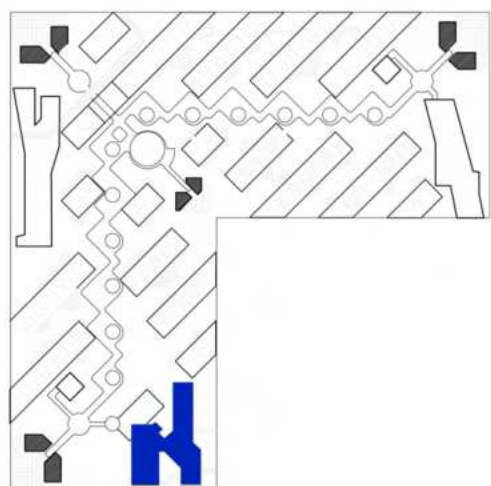

Este edificio es el más privado de los tres. Tiene ingreso vial interior para coches fúnebres y ambulancias. Tiene chimenea para los humos de los hornos crematorios, y un patio asociado al edificio para despedidas. A la csa velatoria se puede llegar desde el interior del parque (un cuerpo ya velado en al casa) o desde el exterior (velado en otro lugar o sin velación).

Talleres de mantenimiento
Estos edificios son indispensables en un programa como el cementerio, porque el mantenimiento va a ser sostenido en el tiempo. Los talleres son de herrería, carpintería, albañilería y jardinería. Tienen ingreso y estacionamiento independientes al resto de los edificios, porque a éstos sólo ingresan los trabajadores del lugar.

Ambos se desarrollan como una estructura dominó continua, con columnas de 40 cm de diámetro cada 6 metros. Los tabiques son independientes de la estructura, de ladrillo común, que no llega al techo.

Esquema estructural

grilla estructural de 6x6 m²
columnas de H^oA^o diámetro 0.40 altura 3.50
contorno de losa llena de H^oA^o 0.30 de espesor
Tabique de ladrillo común, espesor 0.20 altura 2.10
murete bajo de ladrillo común
perímetro de solados

Programa

1. pozo para despedidas
2. montacargas privado
3. ascensor público
4. hornos crematorios
5. depósito de residuos peligrosos
6. sala de preparación
7. sala de triturado y tratamientos
8. aseos
9. cocina personal
10. oficina de dirección
11. oficina de administración
12. recepción y entrega de cenizas
13. circulación privada personal
14. sala de cavas
15. preparación para cavas y oficina personal a cargo
16. recepción de cuerpos
17. garita de control y seguridad
18. depósito
19. ingreso personal
20. ingreso vehículos de carga y materiales
21. cocina y sala de personal
22. talleres

Oficinas administrativas nivel 0.00

Este es el edificio de acceso público para tramites y tareas afines al sepulcro y que tengan que ver con la administración propia del cementerio. Se divide en dos alas, la privada de personal al sur, y la pública de oficinas al norte. El edificio tiene entrada independiente del cementerio, así como estacionamiento propio para los trabajadores. Se desarrolla como una estructura dominó continua, con columnas de 40 cm de diámetro cada 6 metros. Los tabiques son independientes de la estructura, de ladrillo común, que no llega al techo.

Referencias de esquema estructural
 grilla modular de 6x6 m
 columnas de H°A° diámetro 0.40 altura 3.50
 contorno de losa llena de H°A° 0.30 de espesor
 Tabique de ladrillo común, espesor 0.20 altura 2.10
 murete bajo de ladrillo común
 perímetro de solados

- Programa**
1. ingreso de público general
 2. recepción
 3. sala de espera
 4. oficina de administración
 5. oficina de dirección
 6. oficinas de contabilidad
 7. oficinas de parques y gestión cultural
 8. oficina de inhumación y exhumación
 9. oficina de archivo
 10. aseos
 11. ingreso personal
 12. garita de control y seguridad
 13. sala de personal
 14. depósito
 15. ingreso de servicio / abastecimiento

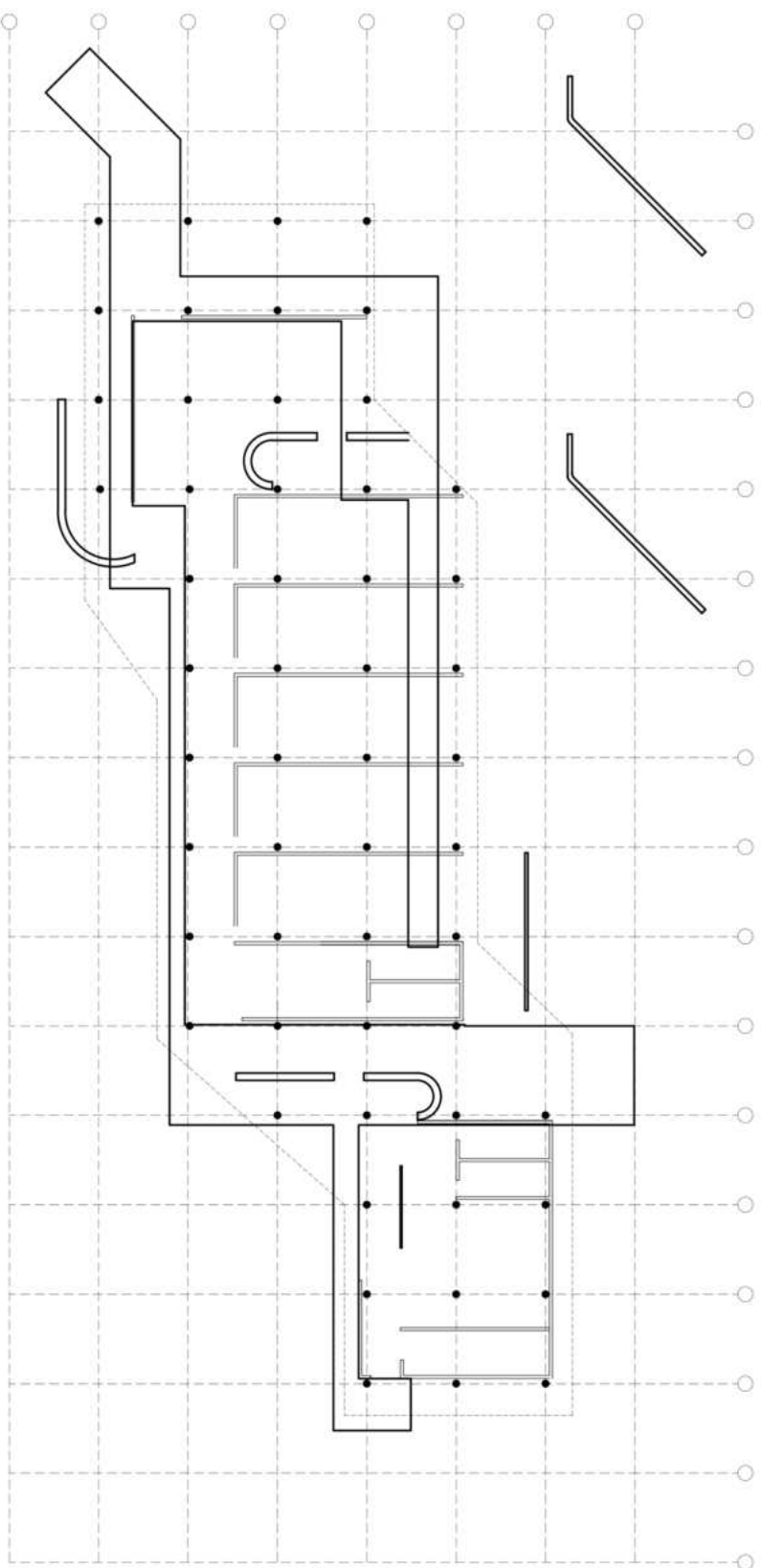
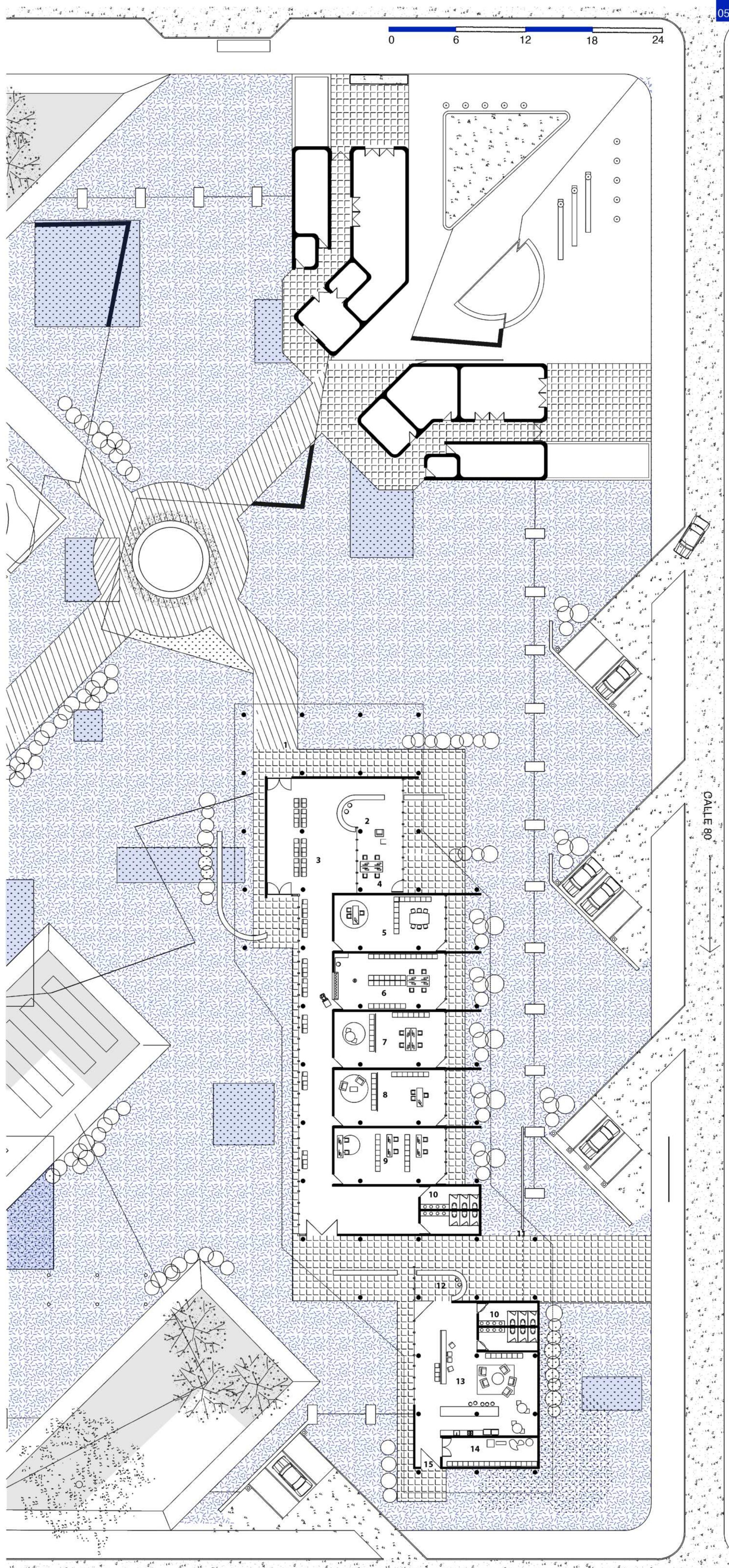

ubicación en la planta general

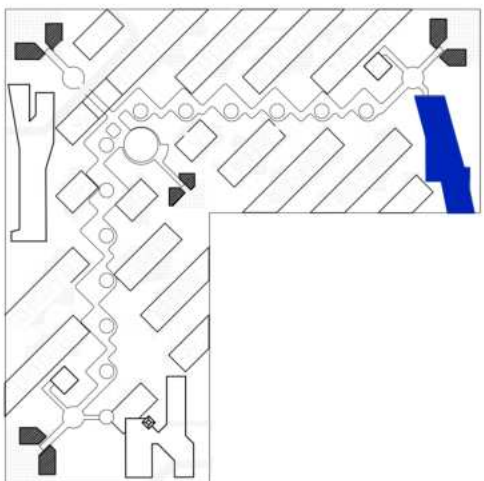

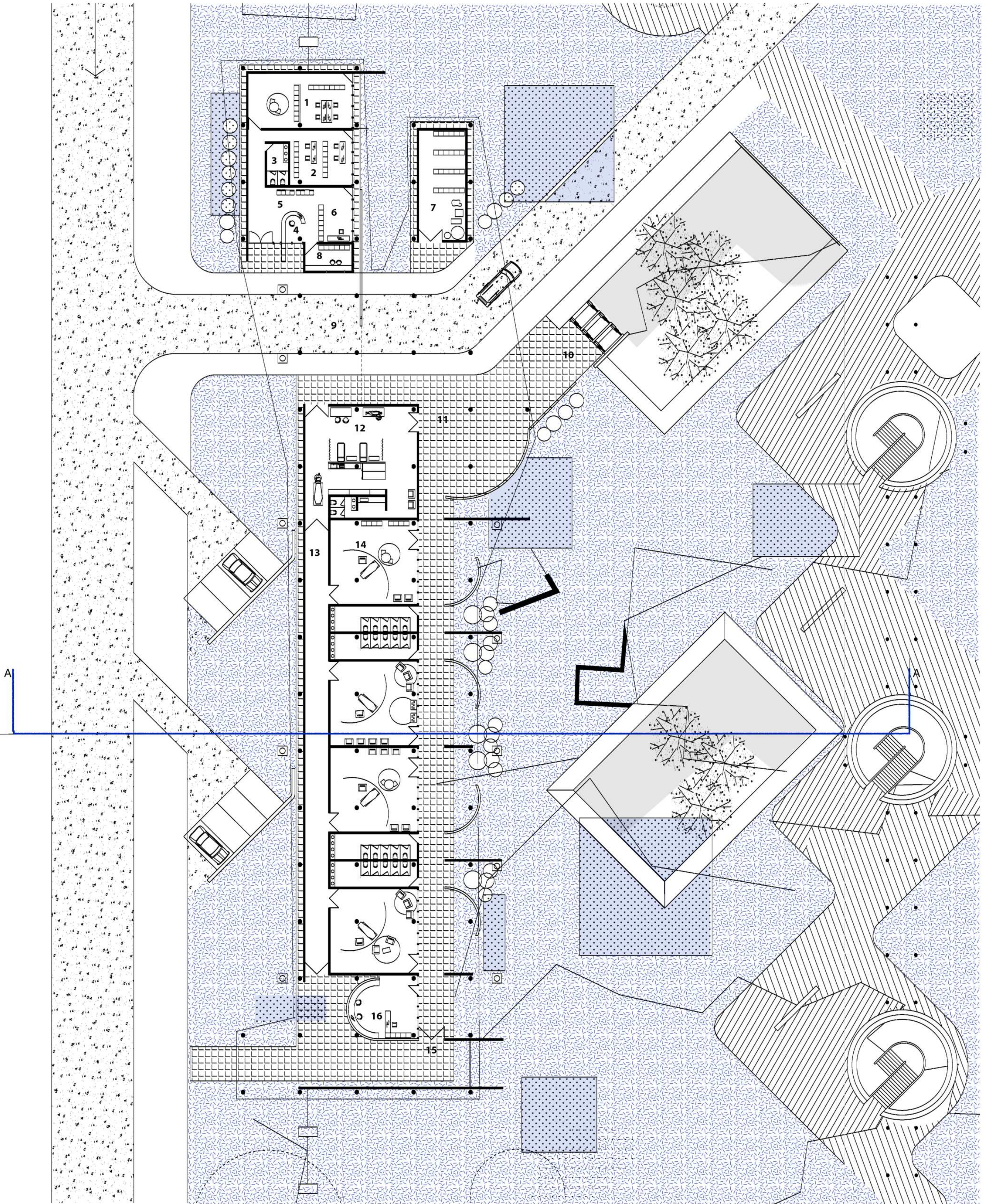

ubicación en la planta general

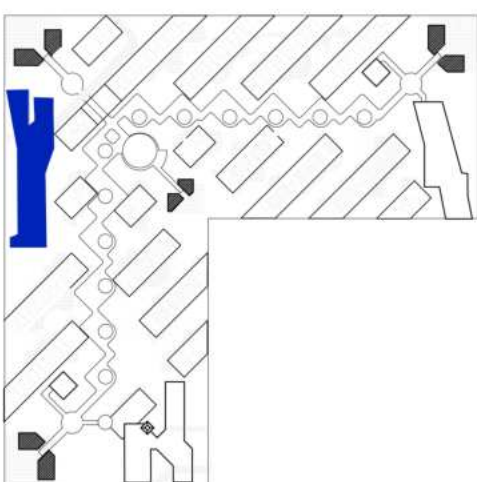

Este edificio tiene dos partes, la de arriba dedicada a las áreas administrativas y la de abajo para la recepción y preparación del cuerpo, y las salas velatorias propiamente dichas.

A estas partes las separa una calle interna del cementerio, comunicada también con los montacargas y el espacio de procesión.

A lo largo, el edificio tiene tres crujiás. De izquierda a derecha: circulación privada para el personal, salas velatorias, circulación pública para los dolientes.

Se desarrolla como una estructura dominó, con columnas de 40 cm de diámetro cada 6 metros. Los tabiques son independientes de la estructura, de ladrillo común, que no llega al techo.

Programa

1. oficina de dirección
2. oficina contable y de archivo
3. aseos
4. recepción
5. sala de espera
6. oficina de administración
7. depósito para ataúdes, carros y equipamiento
8. garita de seguridad y control
9. ingreso coches funebres
10. montacarga
11. recepción de cuerpos
12. sala de preparación
13. circulación privada del personal

14. sala velatoria
15. circulación pública familiares
16. recepción e ingreso de dolientes

Referencias de esquema estructural

- Grilla estructural de 6x6 m
- columnas de H°A° diametro 0.40 altura 3.50
- contorno de losa llena de H°A° 0.30 de espesor
- Tabique de ladrillo común, espesor 0.20 altura 2.10
- murete bajo de ladrillo común
- perímetro de solados

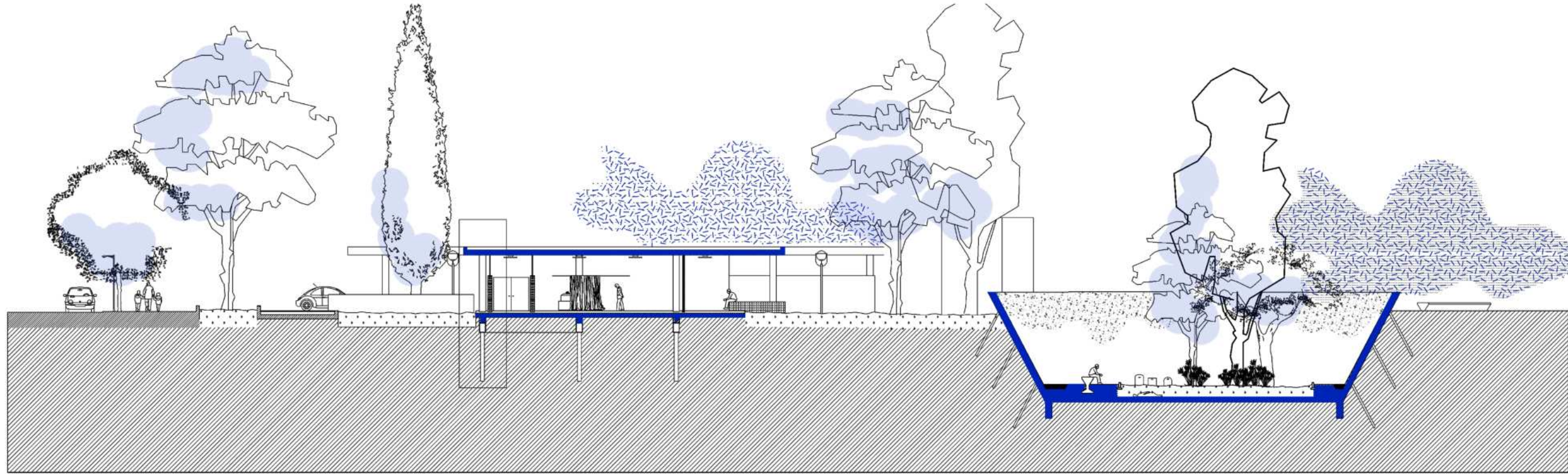
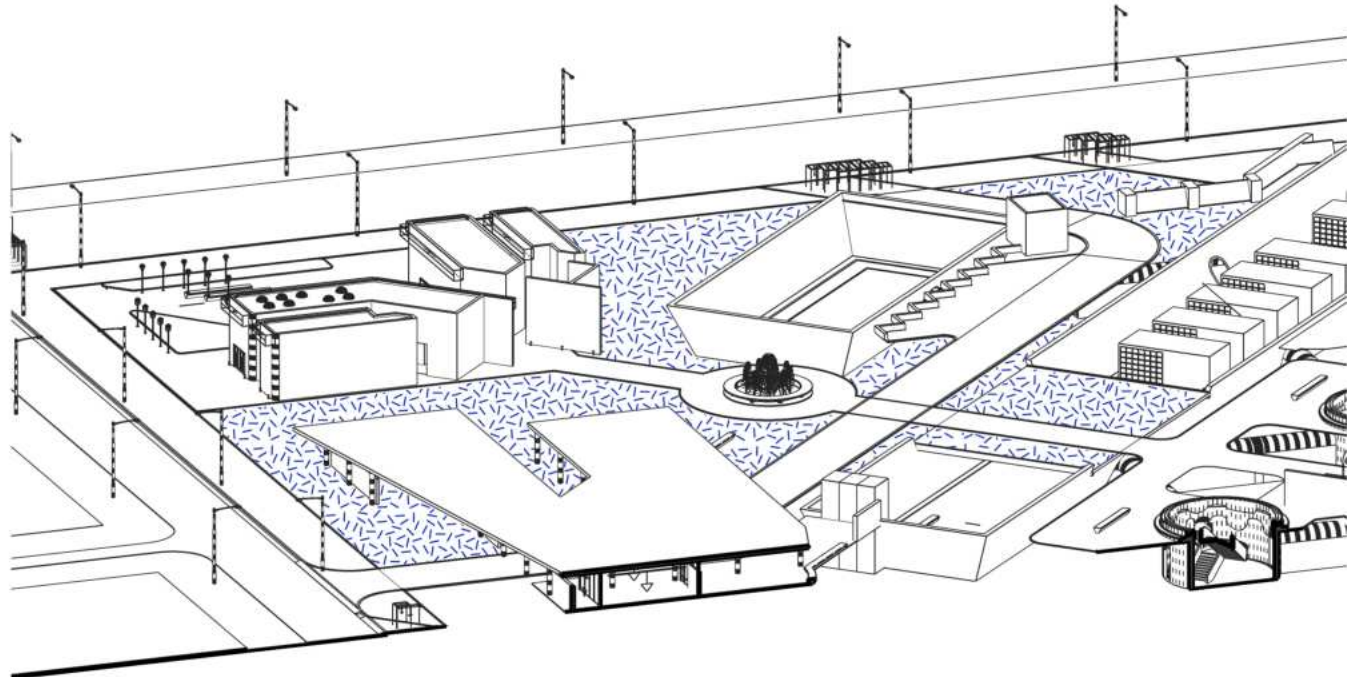
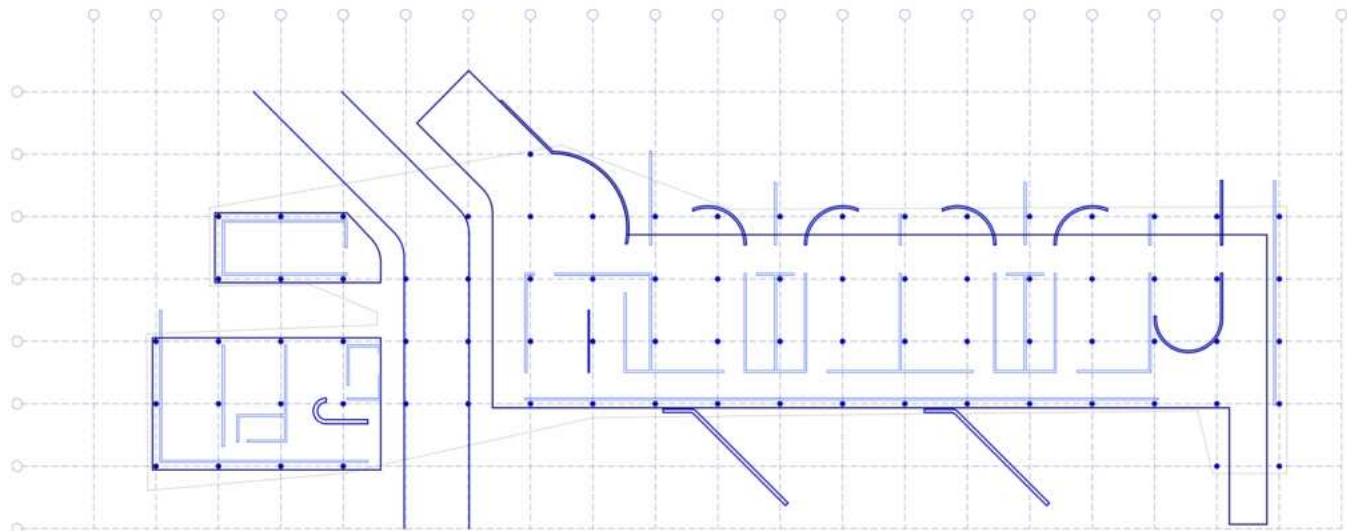

CORTE A-A

Flujos de movimiento internos del cementerio

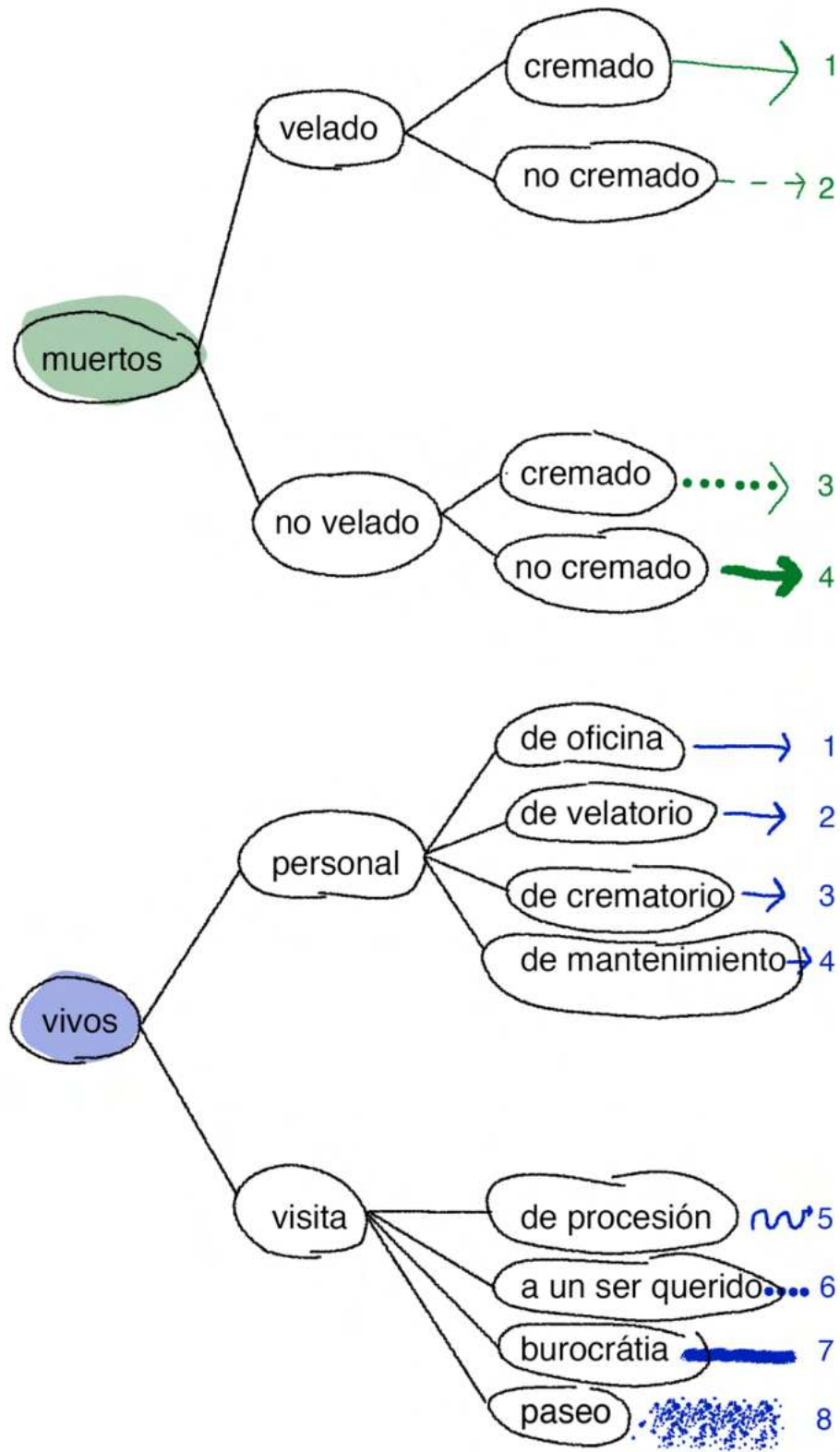

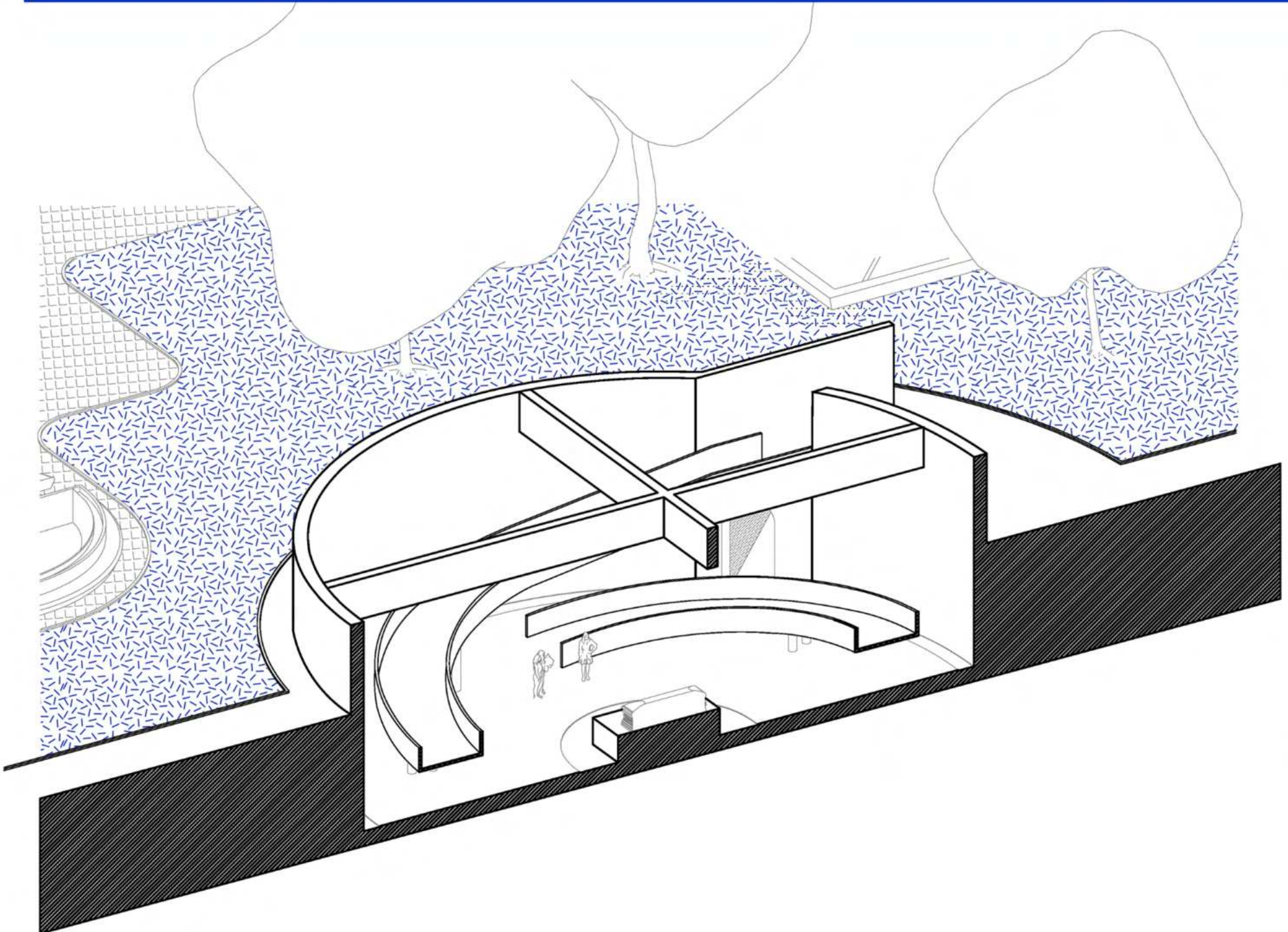
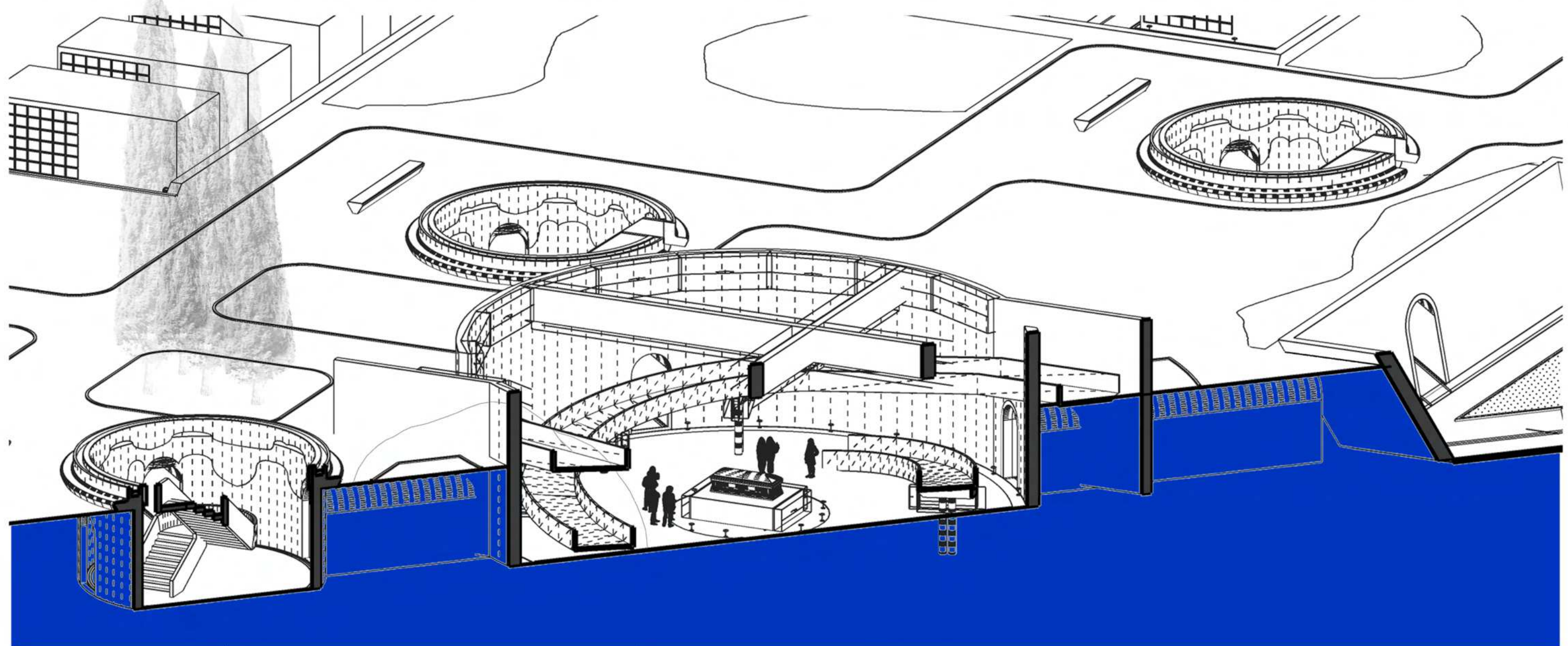
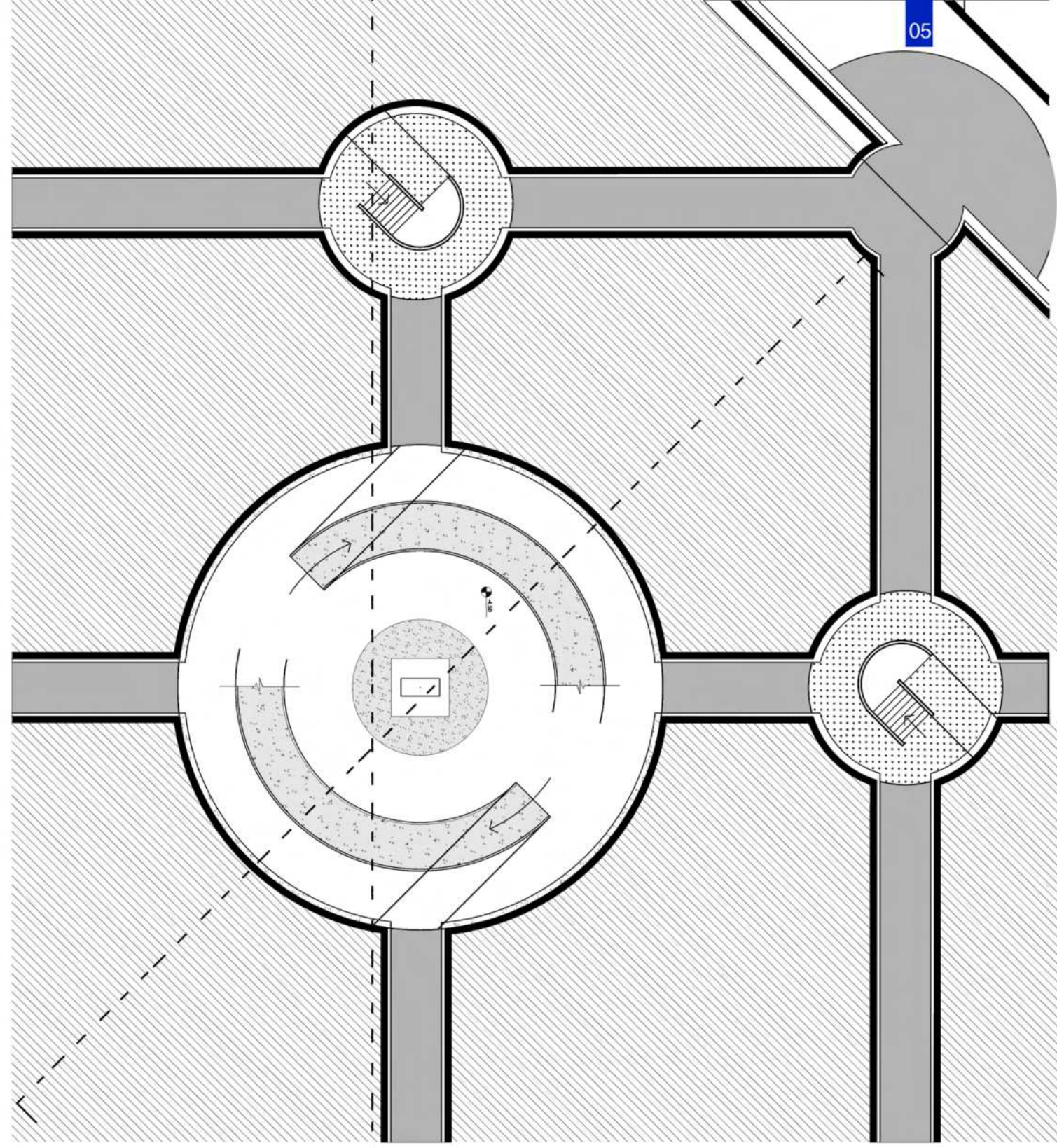
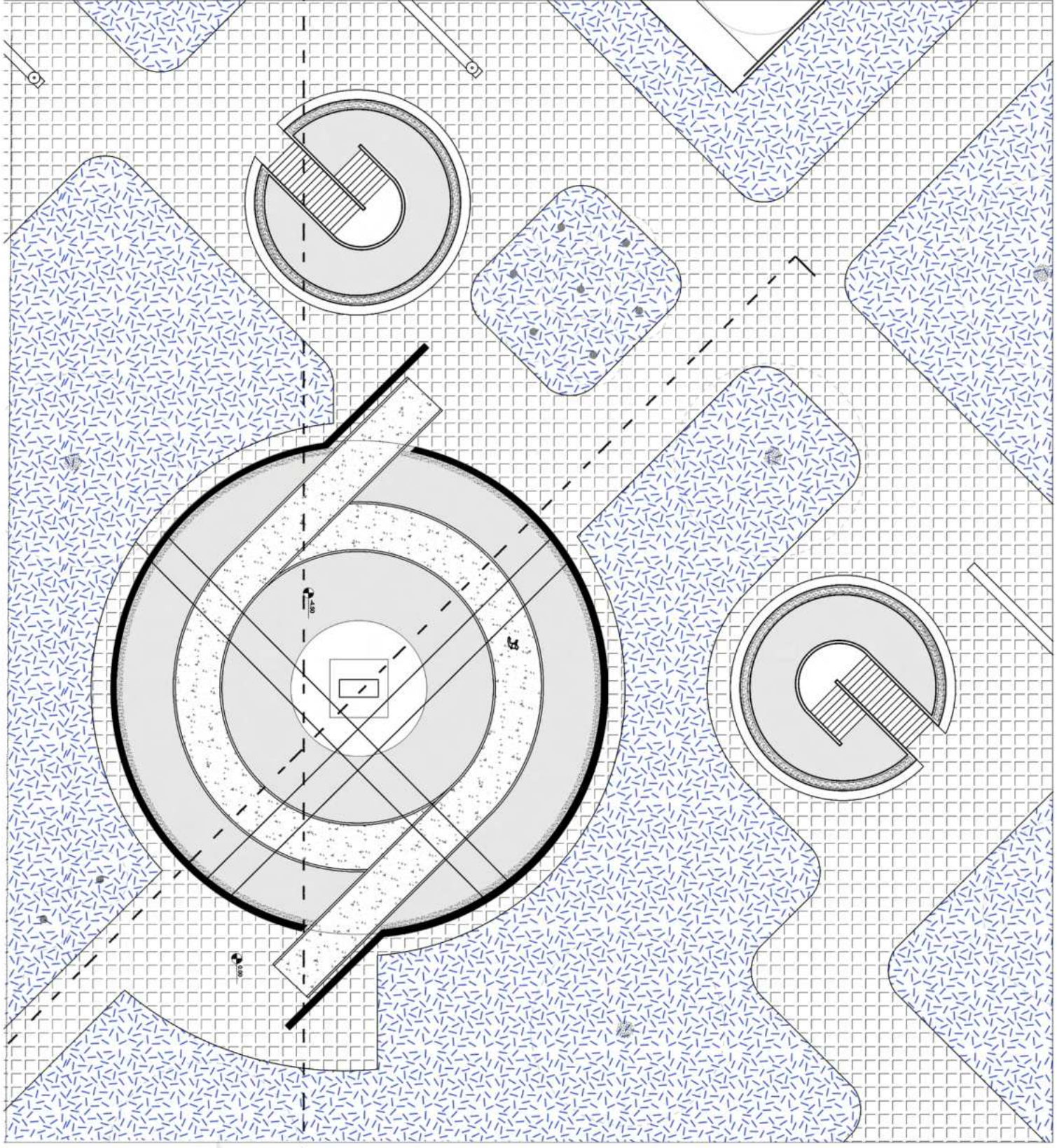

Espacio de procesión

Esta destinado a la ceremonia propias del sepulcro en la cual los dolientes caminar acompañando el ataúd hasta el lugar donde yacerá. Es un ritual común en nuestra sociedad para despedir a la persona querida caminar llevándola a cuestras.
 En este caso, estas dos espirales encastradas generan un camino continuo pensado para los eventos de muertes públicas, en donde se genera una larga fila continua para despedir. De ser este el caso, la multitud podría entrar por la rampa norte, saludar, y seguir por la rampa opuesta para salir por el sur, haciendo un camino de procesión continuo.
 Este espacio es la conexión simbólica entre la vida y la muerte, es el umbral ceremonial hacia el subsuelo, el cementerio y el submundo.

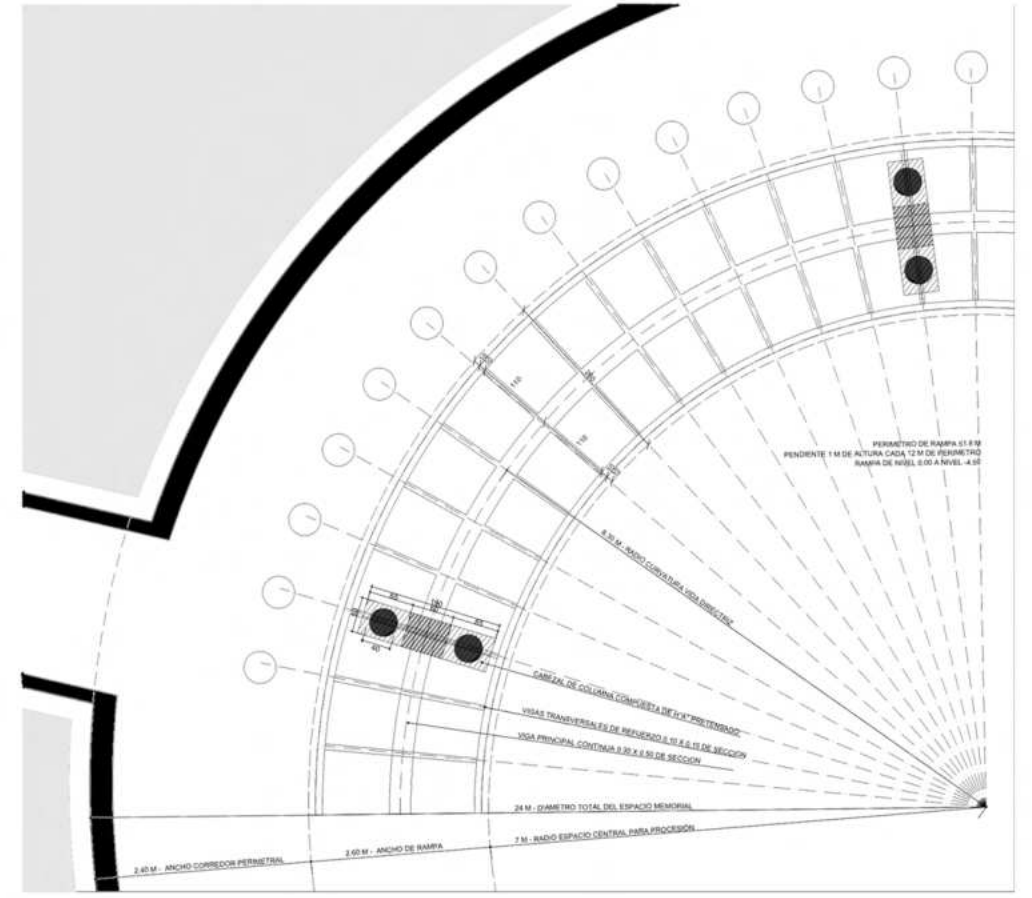

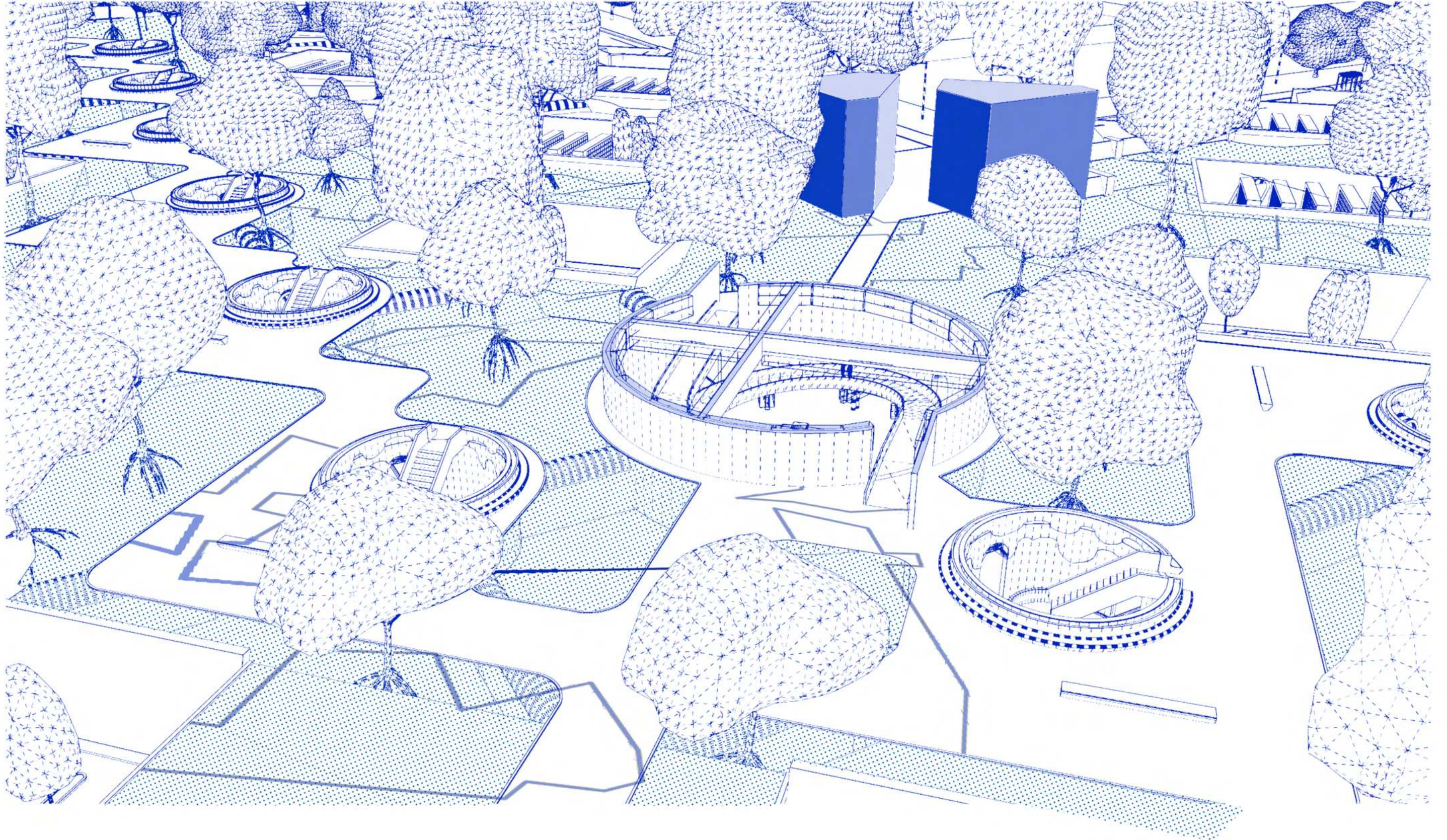



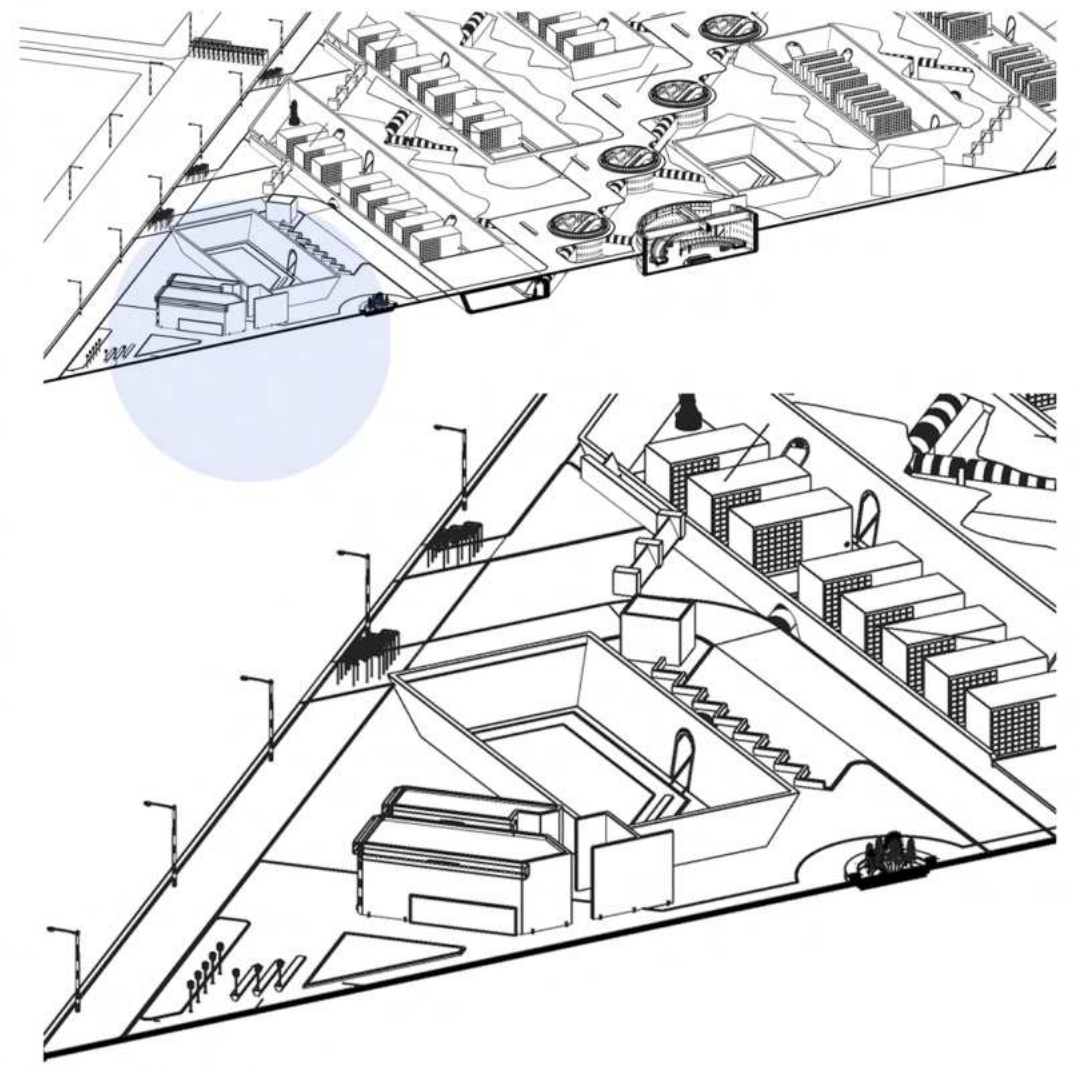
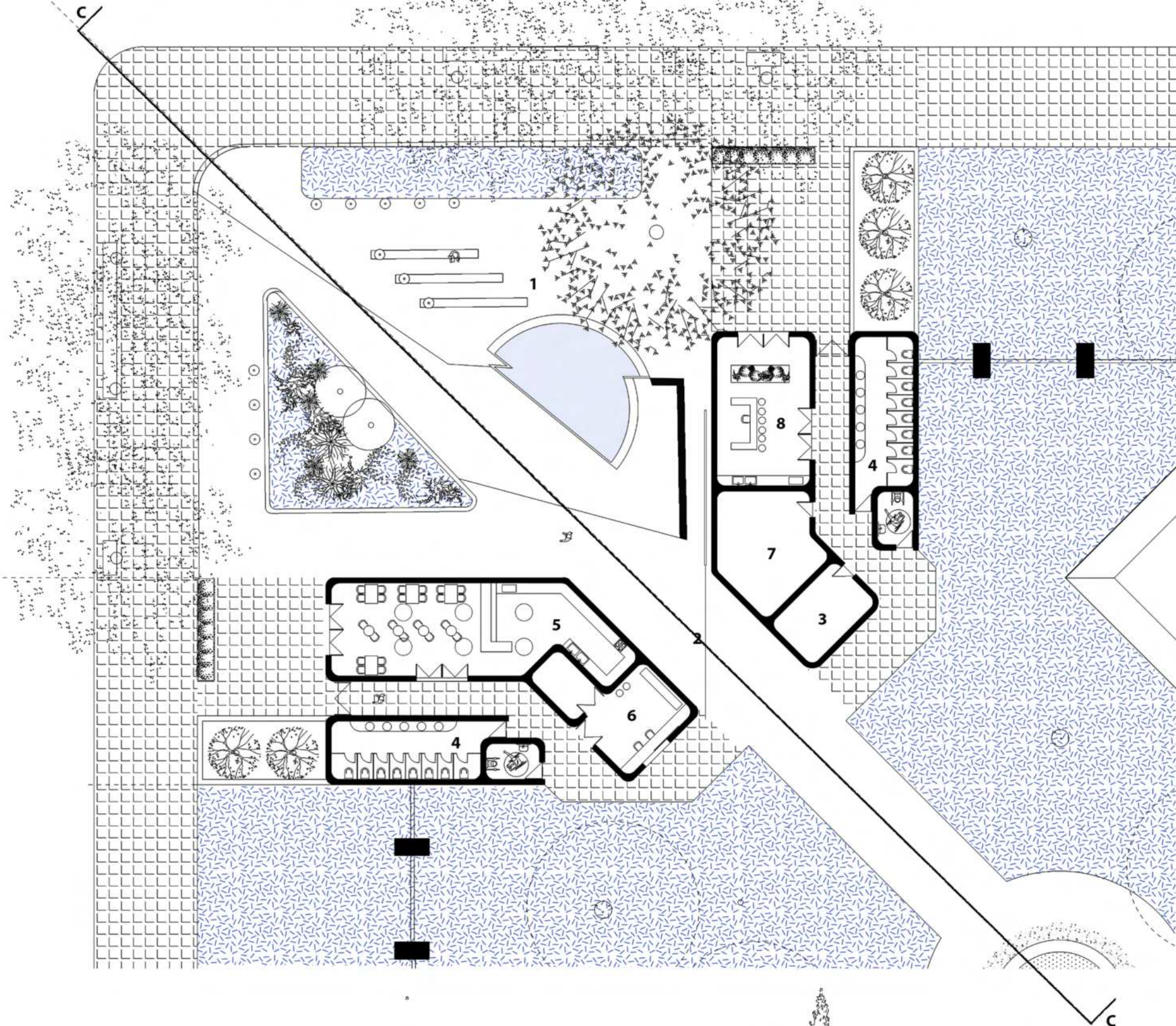

Piedras de ingreso

Hay cuatro ingresos al cementerio, y todos tienen una plaza pública institucional del lado de la calle. El umbral para entrar se conforma por dos grandes edificaciones de 7 metros de altura, dejadno un camino estrecho por el que se entra. Las nombro Piedras de Ingreso porque remiten al umbral inaugural-icno característico de los cementerios en occidente. El cementerio puede ser horizontal, pero el ingreso al mundo de los muertos se evidencia intencionalmente cambiando de escala.

Programa

- 1. plazoleta pública de ingreso
- 2. umbral
- 3. garita de control y seguridad
- 4. aseos públicos
- 5. café - quiosco
- 6. oficina de informes
- 7. depósito
- 8. florería

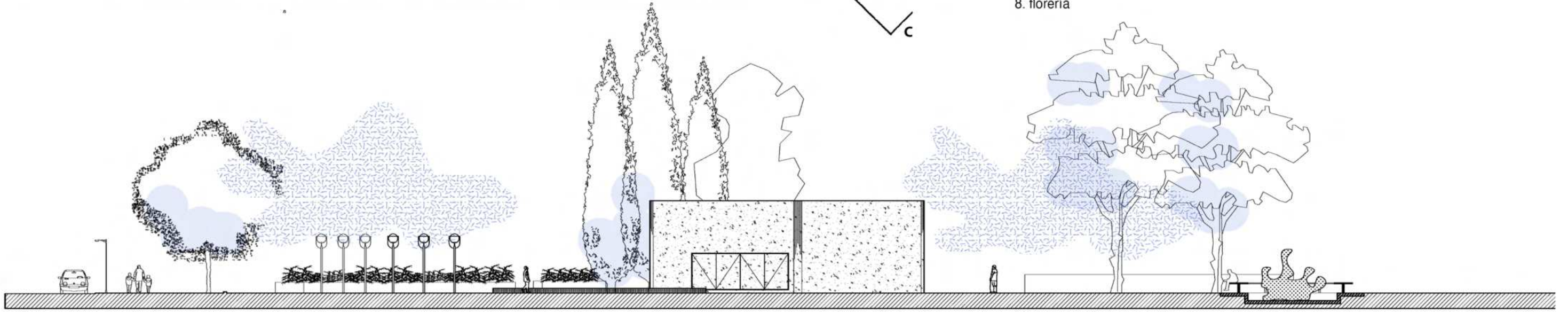



Estructura, materia y tiempo

Los cementerios están diseñados para que duren varias vidas humanas, y por eso tienen que estar hechos de un material que dure más que cien años.

Por lo general son de piedra, de hormigón, de tierra, monolíticos. Lo ideal es materiales que no lleven mucho mantenimiento. Esta lógica hace que haya que pensar la materialidad como algo a proyectar en su desgaste, porque el cementerio va a durar impoluto 30 o 40 años, pero la mayor parte de su vida va a estar corroído, con moho, con hongos, despintado. Diseñar previendo esto, es una forma ordenada de su destrucción, es diseñar no solo la vida del material sino también su muerte.

Proyectualmente, se prevee el desgaste y se le hace espacio para que no haga su propio camino. Las paredes inclinadas de los pozos que terminan en zanjas de recolección pluvial, las canaletas en el solado del parque para desagües.

Los edificios son estructuras independientes de hormigón coloreado, para que el mantenimiento de pintura sea nulo, y ladrillo que es fácilmente reemplazable en caso de degradación.

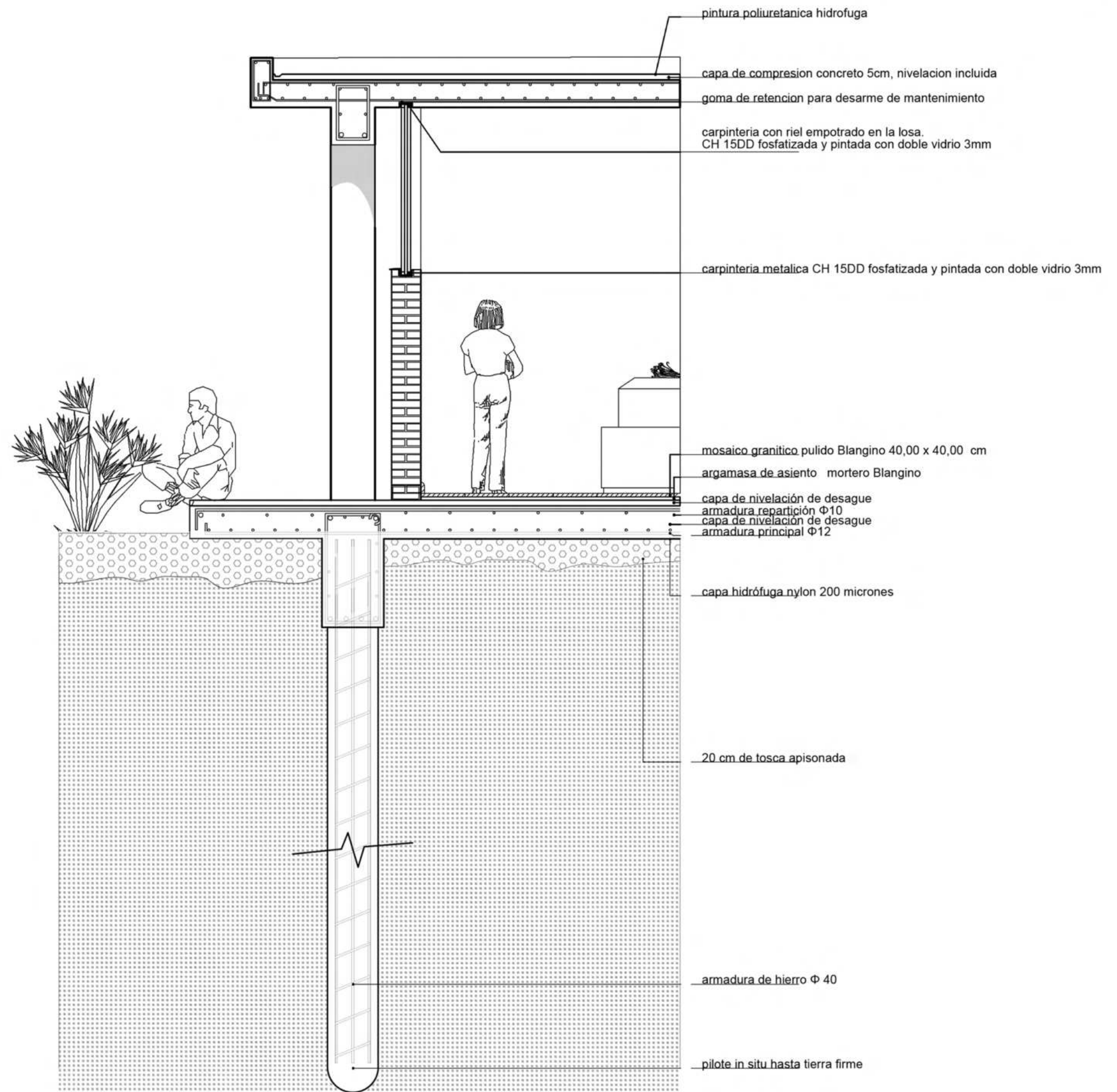

El paisaje en el tiempo

La flora dura más que la materia, por lo tanto será la acción proyectual más duradera de este cementerio.

A su vez, al ser el cementerio un edificio que está programado para durar cientos de años, los árboles le dan un recorte temporal en la memoria colectiva. Por decir un ejemplo: este árbol se plantó aquí hace 100 años atrás porque mide más de 25 metros, o esta foto la tomaron en los inicios del cementerio porque los tilos aún estaban chicos.

La materia y la flora tienen diferentes tiempos. Los edificios se construyen de un día para el otro y actualmente están programados para durar no más de 100 años. Si están bien construidos y se les brinda mantenimiento, permanecen casi igual a su construcción.

En cambio la flora tiene un tiempo lento pero constante. Un árbol tarda en alcanzar su mayor altura quizás 100 años, y puede quedarse ahí otros 500 más.

Las árboles y las plantas crecen y cambian paulatinamente el espacio: las alturas, las sombras, los senderos, los refugios, los pasos, el límite visual.

Proyectar el paisaje de un cementerio es en dar un puntapié inicial para intentar controlar lo indefectiblemente incontrolable.



*Avenida 9 de Julio
Foto superior de 1980
Foto inferior de 2019*



*Avenida Leandro N. Alem
Foto superior de 1941
Foto inferior de 2023*

*Palacio Ortiz Basualdo
Foto superior de 1953
Foto inferior de 2021*

Estructura general del paisaje

El layer de paisaje y flora se estructura a partir del diagrama de ríos y canales del Gran La Plata, mediado por la herramienta de Scaling, y aplicado al sitio específico.

En la planta cero, los árboles que conforman la masa vegetal general se organizan en tiras perpendiculares a las tiras de pozos. Esta forma de alineación oblicua hace que los "pasillos" que se generan entre pozo y pozo, estén cortados por árboles. Esto genera secuencias como pantallas visuales, que amplifican o contienen el espacio al interactuar entre sí. Una de las posibilidades que brinda la estrategia proyectual de palimpsesto y capas. Así, las perspectivas visuales se reducen y el espacio cambia de escala a una más pequeña.

En el suelo, se generan áreas de praderas naturales intencionales. Estos espacios, a diferencia del resto del parque con pasto corto para pasear y sentarse, son espacios destinados al crecimiento desmedido. Áreas de borde de pozos, que no necesitan mantenimiento; atraen fauna autóctona al parque y generan senderos perimetrados.

En los pozos, por cuestiones de asoleamiento y para dar lugar a los nichos, la vegetación está presente en menor proporción. Se organiza en canteros y en pequeñas plazoletas verdes con árboles de diámetro de copa mediano, para que no obstruya el perímetro del pozo.

La parquización se organiza en los siguientes subgrupos:

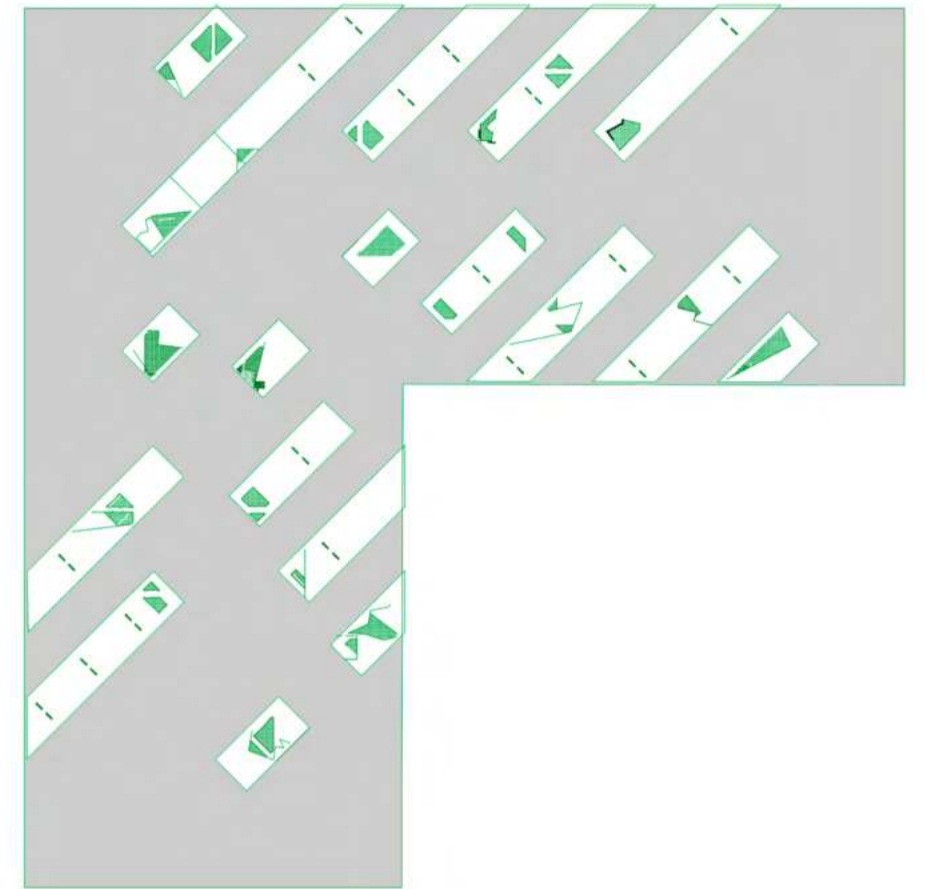
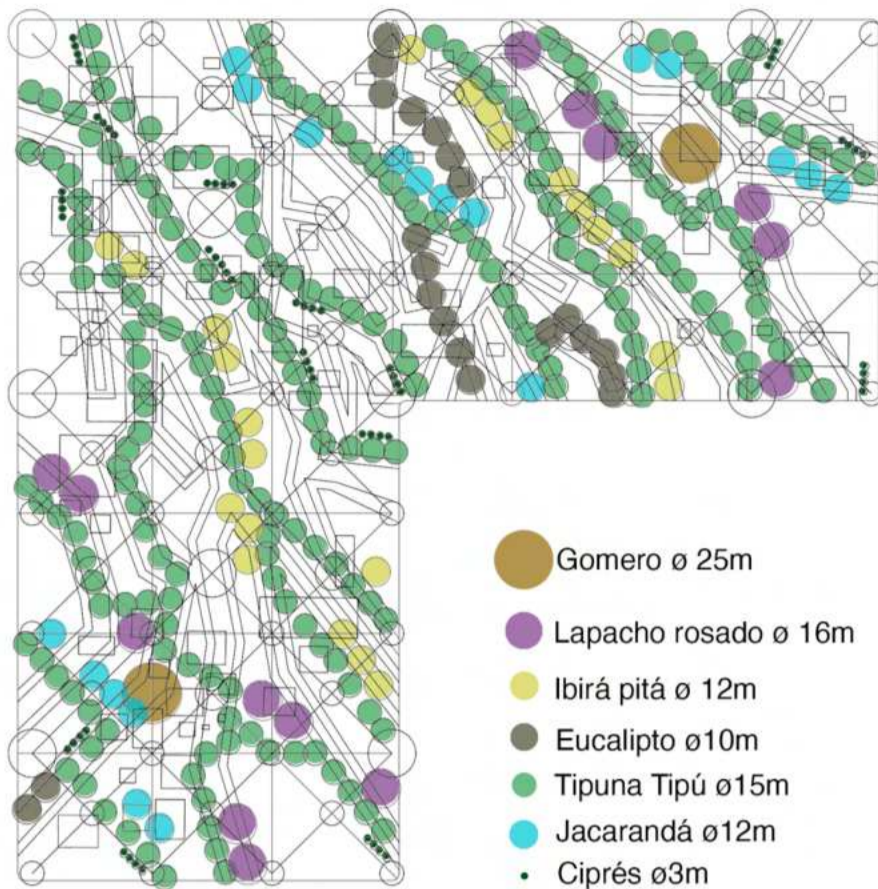

Especies de parque

Tipas, por su volumen, para conformar las tiras arbóreas.

Eucalipto, por su altura, en el centro de los pasillos para limitar visualmente.

Ciprés, por su simbolismo ligado al cementerio, en los ingresos. Se organizan varios seguidos en línea para marcar límites verticales en el espacio.

Especies de pastizal

Estas son áreas en las que no se cortará el pasto para dar lugar a zonas de praderas naturales, fomentando la flora autóctona y rastrera, como el cardo y la hiedra.

Para los núcleos verticales se utilizan especies con aromas fuertes y de bajo mantenimiento.

Especies de pozo

Las especies de pozo son de mediana escala, para que no interfieran en la infraestructura del subsuelo. Son más coloridas y perfumadas que las del nivel cero, para contrarrestar el ambiente lúgubre que usualmente conllevan los nichos.



Especies grandes de volumen
tipas
eucalipto
ciprés



Especies medianas de pastizales en el cero
paspalum haumanii
muhlenbergia capilaris
lavanda
caesalpinia gilliesii
cardo
colza (brassica napus)
hiedra



Especies grandes de acento - color
gomeros
ibirá pita
lapacho rosado
jacaranda



Especies en circulaciones verticales (escaleras)
Trachelospermum jasminoides (jazmín de leche)
tradescantia (planta de la miseria)
plectranthus neochilus (boldo paraguayo)



Especies de pozo (en el -4.50)
olivo
álamo plateado
muhlenbergia capilaris
dodonaea viscosa
strelitzia (flor de pájaro)

Núcleo vertical

Doce escaleras equidistantes conforman el sistema de movilidad vertical en el proyecto. Son descubiertas y tienen en su borde un cantero que permite hacer un espacio verde. Están dispuestas cada 17 metros, y en la planta subsuelo están conectadas por túneles.

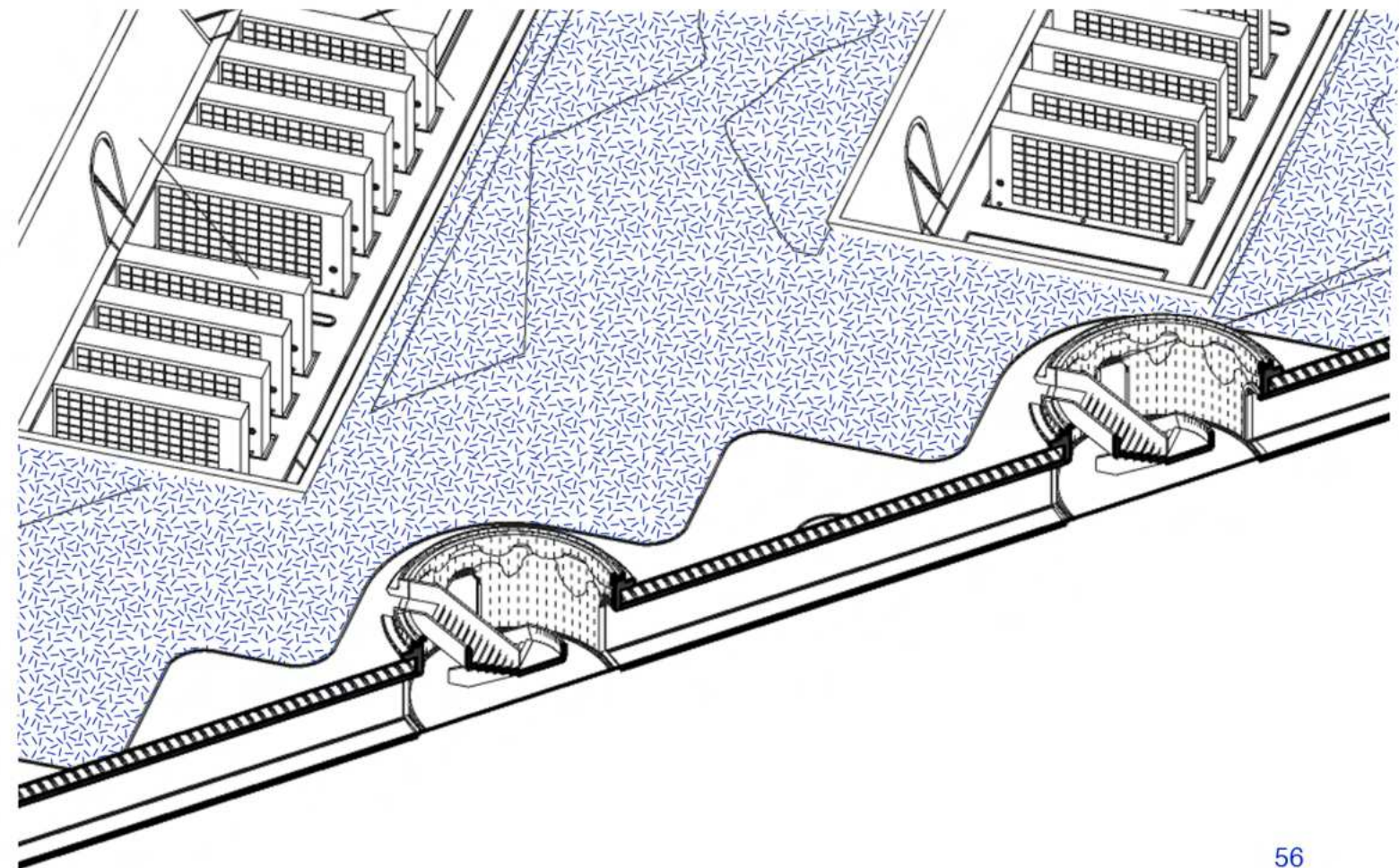
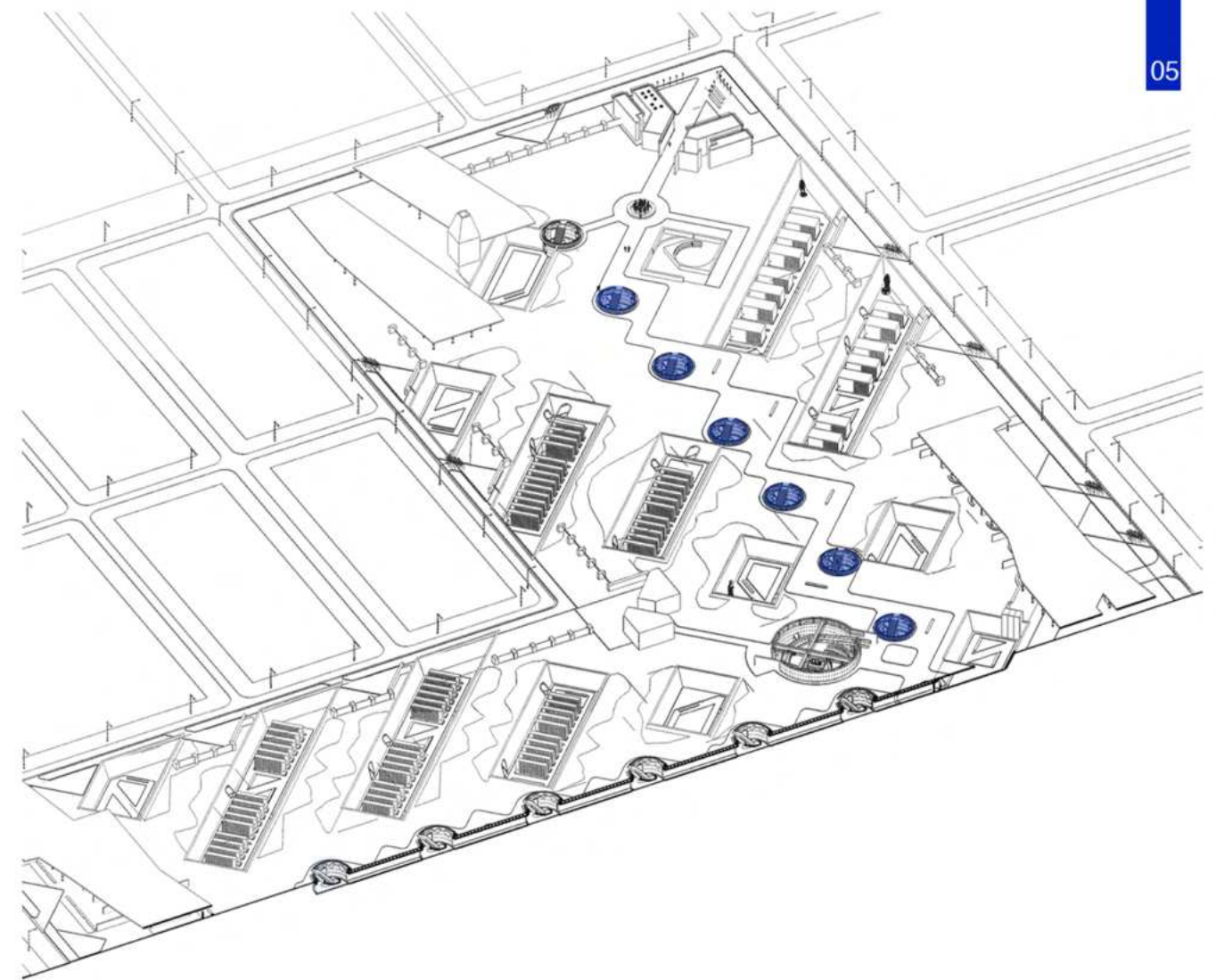
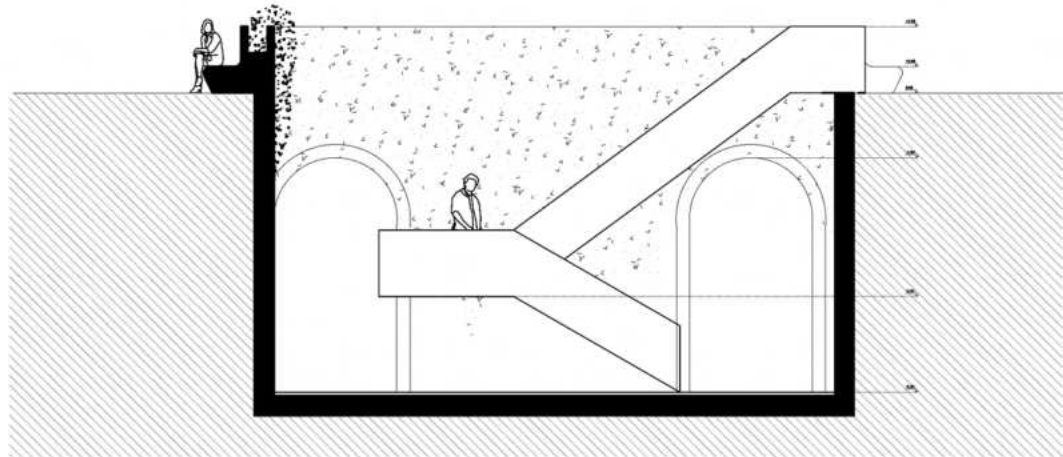
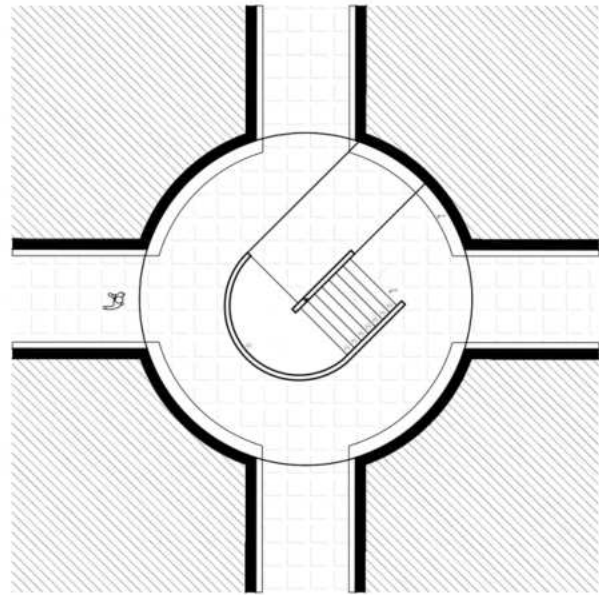
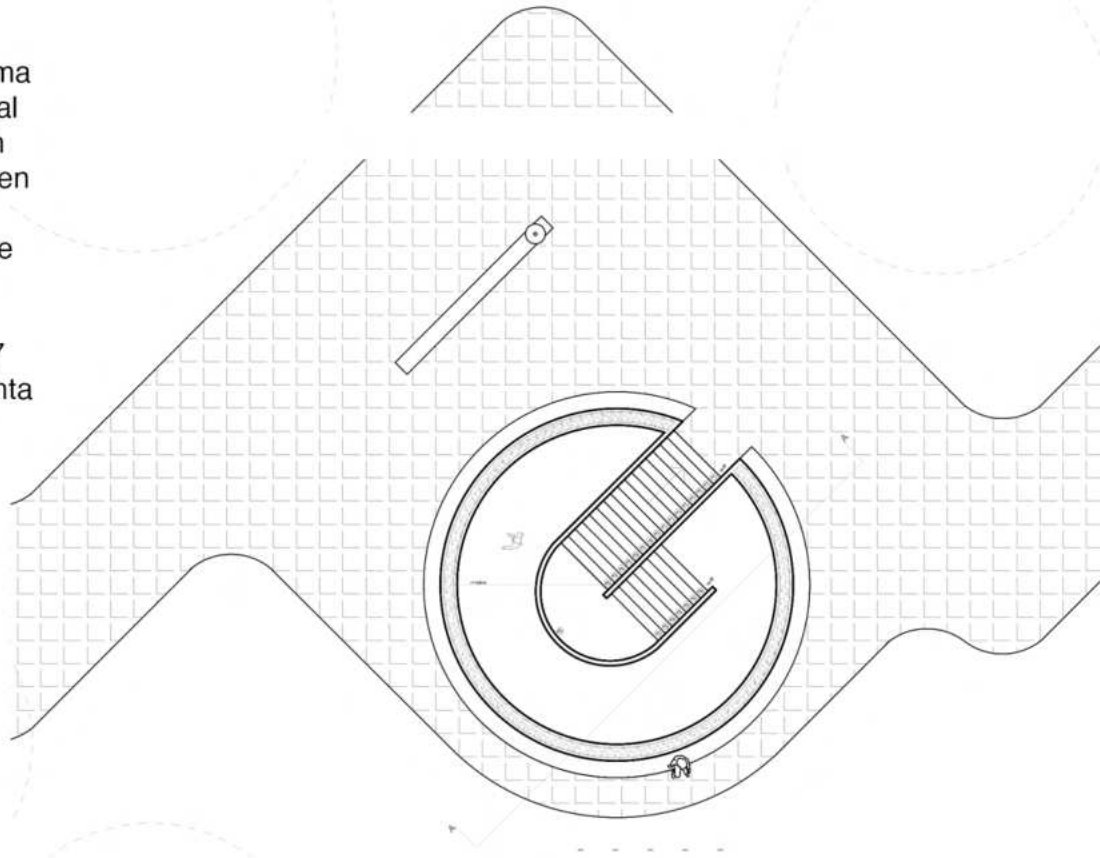



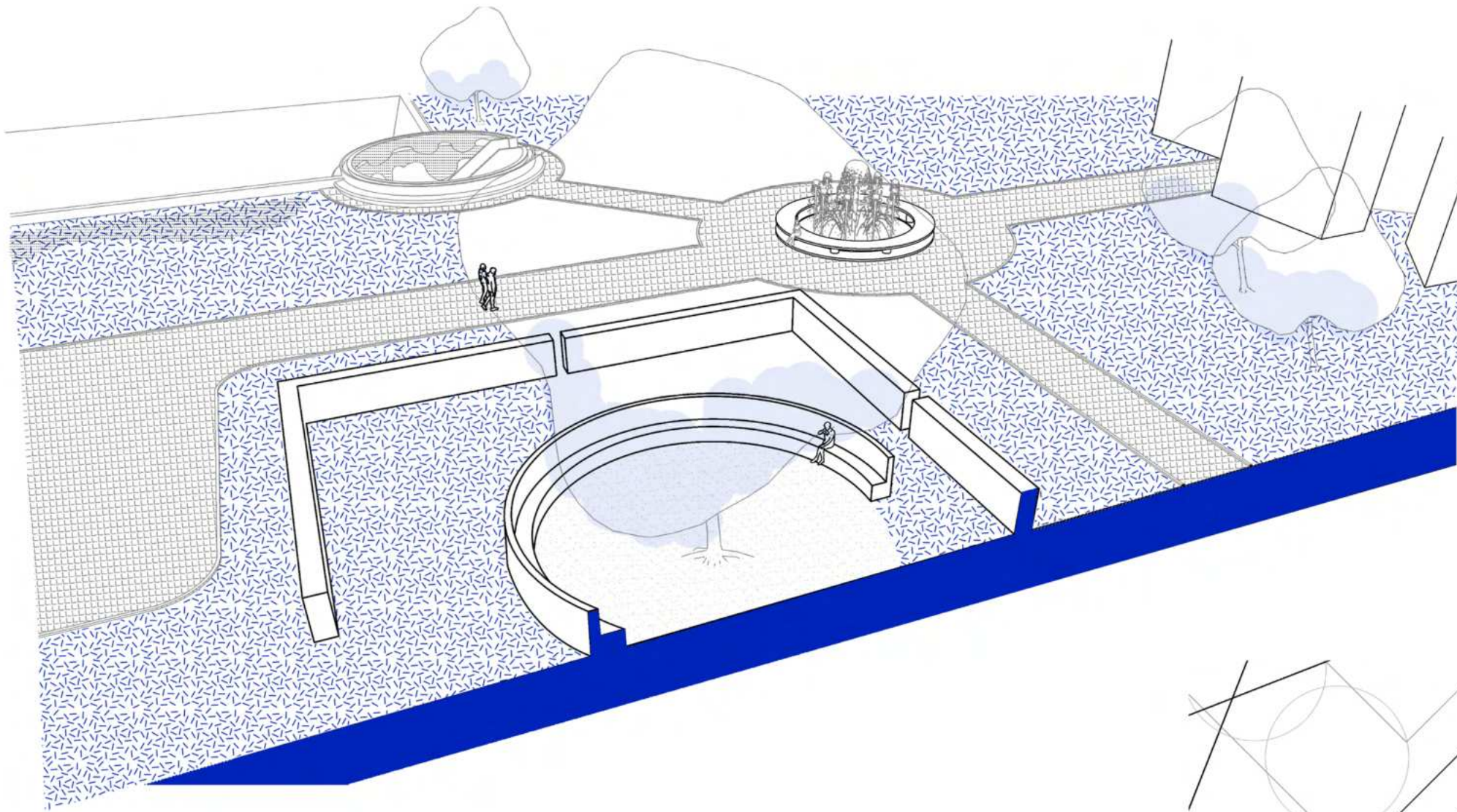

Espacio memorial

Hay dos en el cementerio, en los ingresos este y oeste. Es un espacio para la contemplación y la memoria. Se trata de una espiral en torno a un árbol de Gomero. Este espacio irá cambiando con la vejez del gomero, ya que sus raíces se engruesan con los años. Cada vez habrá más árbol y menos espacio de contemplación.

Casi todos los cementerios de occidente tienen una capilla, o espacio de rezo y plegaria. Al ser este un cementerio laico, este espacio viene en reemplazo de aquel. Un lugar donde la aceleración para, y uno se dispone a pensar y recordar.

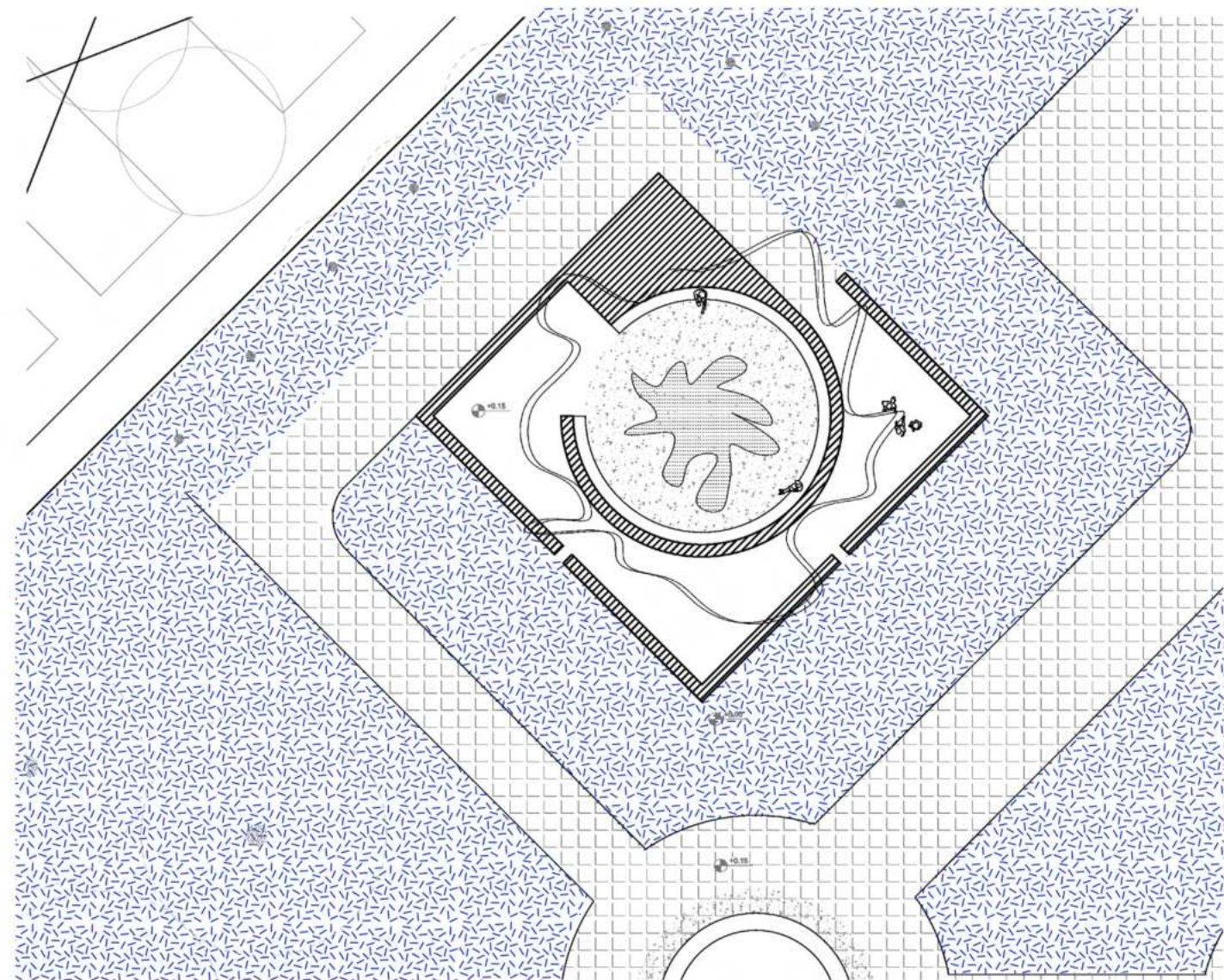
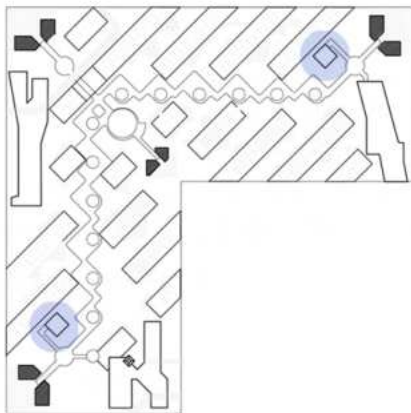

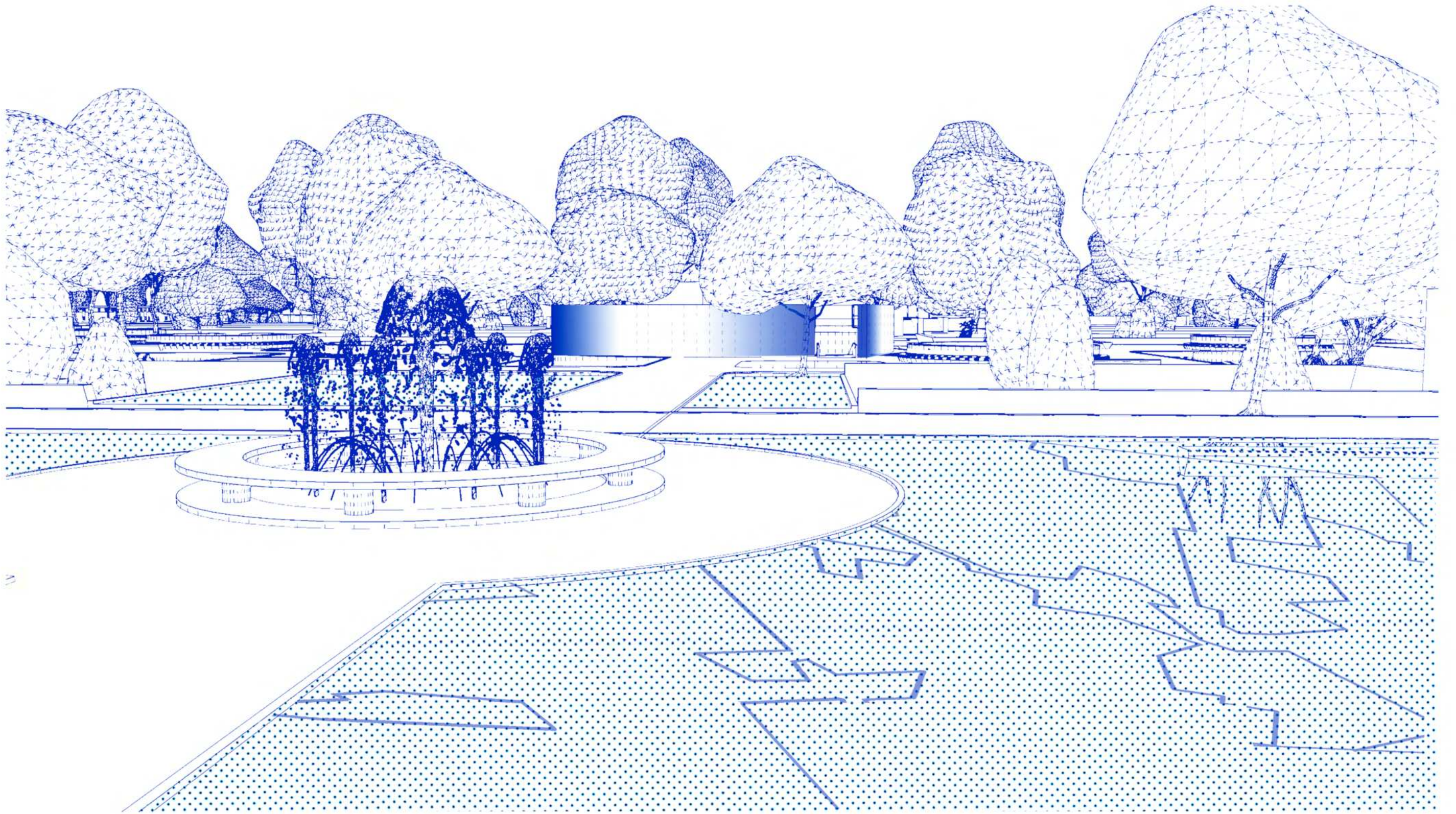

Bibliografía

Genealogía

- _ Filogénesis: las especies de FOA. De Foreign Office Architects.
- _ Diccionario Metrópolis de Arquitectura Avanzada. De Gausa Guallart Muller Soriano Porras y Morales
- _ OPEN. Espacio Tiempo Información. De Manuel Gausa.
- _ Learning from Las Vegas. De Venturi.

Teoría

- _ Lenguaje gráfico TDE, Claudio Guerri
- _ El paisaje urbano, Gordon Cullen
- _ Ciudades de la arquitectura ficticia, obras de Peter Eisenman 1978-1988
- _ El fin de lo clásico: el fin del comienzo, el fin del fin (1980). De Peter Eisenman.
- _ El cementerio como ciudad análoga, Iratxe De Dios Cubillas
- _ La arqueología del saber. Capítulo V: El apriori histórico y el archivo. De Michel Foucault.
- _ Palimpsestos. Las huellas del tiempo en la arquitectura. De Cristina del Río Fuentes.
- _ Arquitectura en la ciudad. De Aldo Rossi.
- _ Después de Yokohama. Andamiajes no ordinarios / diagramas. De Marcelo Spina y Sebastian Khourian.
- _ Locura Y Combinatoria. De Bernard Tschumi.
- _ The Manhattan Transcripts. De Bernard Tschumi.

Proyecto

- _ Una arquitectura para la muerte, 1er encuentro internacional sobre los cementerios contemporáneos
- _ Sección XXII, leyes y artículos para cementerios en la delegación de La Plata

Historia e historias

- _ Espacios de la muerte en la historiografía de la arquitectura. Arq David Del Castillo.
- _ La ciudad de la muerte, espacios y territorios de la muerte en Buenos Aires. Arq David Del Castillo.
- _ De aquí hasta la Eternidad, Caitlin Doughty.
- _ A la salud de los muertos, Viciane Despert.
- _ Morir en occidente, Philippe Aries.
- _ Alguien camina sobre tu tumba, Mariana Enríquez.
- _ Un cementerio Perfecto, Federico Falco.

Retinateca

- _ El jardín de las Delicias. El Bosco.
- _ La isla de los muertos. Arnold Böcklin
- _ El rapto de Perséfone, mitología griega.
- _ La entrada del cementerio. Caspar David Friedrich
- _ Sueño y su hermanastro Muerte. John William Waterhouse.
- _ Gustave Doré, Dante Alighieri, Inferno Canto VIII : Styx Phlégyas
- _ El triunfo de la Muerte. Pieter Bruegel el Viejo.
- _ Jardín de La Muerte. Hugo Simberg.
- _ Día de Todos los Santos. Emile Friant.
- _ Raíces. Frida Kahlo.
- _ El sueño o La cama. Frida Kahlo.
- _ La niña enferma (1885-1886), de Edvard Munch
- _ Mörder, Hoffnung der Frauen. Oskar Kokoschka



Conclusión

Como reflexión final restaría hablar sobre el proceso de trabajo. Hacer un proyecto con conceptos y diagramas no fue un camino lineal, sino lo contrario, de idas vueltas retomes y desvíos. Empezó siendo una cosa y terminó siendo otra, como casi todas las ideas.

Más allá del resultado final de proyecto, el Palimpsesto se ve reflejado en el proceso de diseño a lo largo del tiempo: en mis intereses diversos y no siempre arquitectónicos, que se acumularon y mezclaron con otros intereses artísticos, simbólicos y personales.

Desde que empecé este trabajo final visité y recorrí tantos cementerios como tuve cerca, leí y miré literatura y pinturas relacionadas al ritual de la muerte, charlé con personas que trabajan en estos lugares. Creo que este es un Layer del trabajo que quizás no se vea en una planta, pero está subyacente en el trabajo, y forma parte del Palimpsesto total.

Algunas indagaciones resultaron ser el proyecto definitivo, otras búsquedas quedaron en rastro y otros intereses apenas en huellas. Creo que los vestigios invisibles hicieron a este trabajo ser lo que es, y sirvieron de andamiaje teórico y virtual.

Ahora que se termina esta etapa de proyecto, puedo decir que la virtud de trabajar con conceptos es que son sistemas abiertos, y que la no figuración de lo que resultará es lo que lo nutre, y da la posibilidad de seguir creciendo, agregando layers a lo anterior.

Este trabajo es el puntapié inicial de mi formación como arquitecta que seguirá reescribiéndose y borrándose una y otra vez con el paso del tiempo.

Siempre me interesaron los cementerios por su ambigüedad arquitectónica. Son espacios que le pertenecen a los muertos, por lo tanto no le pertenecen a nadie. No están hechos para que alguien viva allí, pero son la casa de la eternidad. Son espacios cargados de simbolismos invisibles y de rituales que cambian según quienes los usen. Son un vacío urbano y un agujero de la especulación inmobiliaria. A los fines prácticos -de esconder el cuerpo- son indispensables, pero a los fines del consumo son inservibles.

Creo que habla de mis intereses como arquitecta que mi trabajo final de carrera sea un proyecto que no sirve para nada, una oda a lo echado a perder y un triunfo del absurdo .

En este tiempo productivista es una posición política perder el tiempo, haciendo un proyecto para los muertos, para la memoria, para el descanso y para el paseo.

