

CLUB SOCIAL PARA ADULTOS DE LA TERCERA EDAD

-Espacio para la recreación y bienestar integral-



Arquitectura y diseño para el bienestar
"Somos seres emocionales que cada vez que entramos a un espacio reaccionamos" Frederick Marks



CLUB SOCIAL PARA ADULTOS DE LA TERCERA EDAD

-Espacio para la recreación y bienestar integral-

Autor: Abril RODRIGUEZ BASILI

N° 37416/3

Título: Club Social para Adultos de la Tercera Edad: Espacio para la recreación y bienestar integral

Proyecto Final de Carrera

Taller Vertical de Arquitectura N°1 - MORANO - CUETO RÚA

Docente: Celia CAPELLI

Unidad integradora: Paula MAYDANA

Facultad de Arquitectura y Urbanismo - Universidad Nacional de la Plata

Fecha de defensa: 30/11/2023

Licencia Creative Commons



01.

Marco teórico

1. Evolución académica
2. Tema
3. Referentes

02.

Sitio

1. Situación regional actual
2. Situación regional propuesta
3. Plan maestro
4. Sector intervenido
5. Etapabilidad
6. Imágenes

03.

Proyecto

1. Gestión del proyecto
2. Estrategias proyectuales
3. Programa y usuarios
4. Plantas
5. Cortes
6. Vistas
7. Imágenes

04.

Desarrollo técnico

1. Estructura
2. Instalaciones
3. Detalles constructivos
4. Sustentabilidad

05.

Conclusión final

1. Bibliografía
2. Conclusión final
3. Agradecimientos

01.

Marco teórico

1. Evolución académica
2. Tema
3. Referentes

02.

Sitio

1. Situación regional actual
2. Situación regional propuesta
3. Plan maestro
4. Sector intervenido
5. Etapabilidad
6. Imágenes

03.

Proyecto

1. Gestión del proyecto
2. Programa y usuarios
3. Estrategias proyectuales
4. Plantas
5. Cortes
6. Vistas
7. Imágenes

04.

Desarrollo técnico

1. Estructura
2. Instalaciones
3. Detalles constructivos
4. Sustentabilidad

05.

Conclusión final

1. Bibliografía
2. Conclusión final
3. Agradecimientos

01.

1. Evolución académica

Como introducción a este Proyecto Final de Carrera me parece imprescindible realizar un breve recorrido de lo que fue el transcurso de esta hermosa carrera a través de los años. Entendiendo así al PFC como la culminación de un camino que comenzó hace más de seis años con una habitación y fue avanzando hasta el desarrollo de un proyecto urbano. En mi caso personal, este recorrido fue realizado en su totalidad en el Taller Vertical de Arquitectura N°1, siendo en su momento Sbarra - Morano - Cueto Rúa, hoy en día Morano - Cueto Rúa.

Este proceso no es lineal, es un trayecto sinuoso en el que se pasa por muchas etapas, cada asignatura aporta a un "espacio" común que a mi punto de vista es el Taller de Arquitectura, un espacio donde todo se une, se desarrolla un avance y proceso a nivel integral, enriquecido con los conocimientos de todos los arquitectos que nos acompañan en este camino desempeñando su rol como docentes.

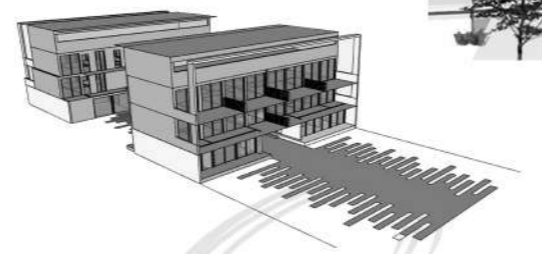
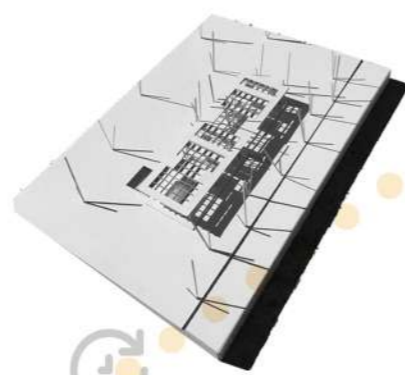
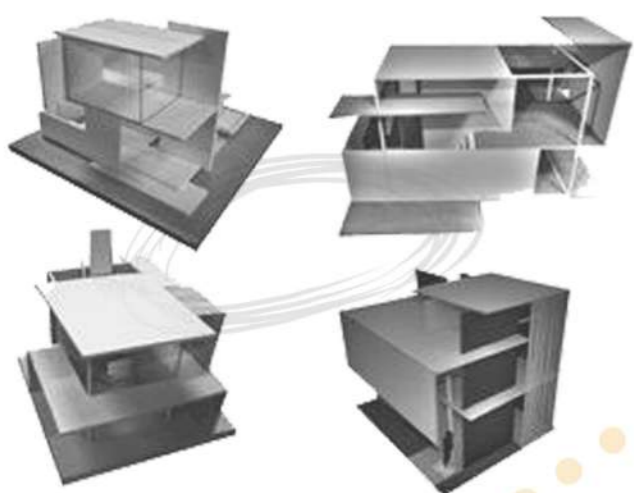

2016
-Curso de ingreso

2016
-1er. año
La habitación
+
Vagón cultural
+
Trabajo vertical
+
Vivienda unifamiliar

2017
-2do. año
Vivienda y trabajo
+
Trabajo vertical
+
Biblioteca

2018
-3er. año
Viviendas en pasaje
+
Trabajo vertical
+
Polideportivo

2019
-4to. año
Vivienda en altura
+
Trabajo vertical
+
Centro multimedia

2020
-5to. año
Vivienda de alta densidad
+
Trabajo vertical
+
Centro para la producción y formación de oficios

2021
-6to. año
Plan Maestro para el Barrio la Estación

2023
-Trabajo Final de Carrera
Centro para Adultos Mayores

01.

2. Tema LA RE-DEFINICIÓN DE CLUB SOCIAL

¿QUÉ ES UN CLUB SOCIAL?

Un club es una sociedad creada por un grupo de personas que comparten ciertos intereses y que desarrollan conjuntamente actividades culturales, recreativas y/o deportivas. Los miembros de un club se asocian libremente con la intención de enriquecer su vida social



club y sociedad

¿QUÉ PASA CON LAS EDADES NO PRODUCTIVAS?

Generalmente los espacios para las personas en edad no productiva / adultos mayores quedan relacionados a una arquitectura geriátrica que no representa la diversidad que conforma a este grupo etario, dejándolos excluidos de la sociedad.

No hay espacios que estén destinados y desarrollados integralmente para este grupo, la mayoría son viviendas reacondicionadas o adaptadas para cumplir su función "geriátrica" que no permite generar actividades que proporcionen estimulación y pertenencia para los adultos en edades no productivas.

Por esto mismo me parece primordial crear un "club social" para edades no productivas, que contemple espacios necesarios para brindar actividades que permitan la sociabilización, recreación, realización de actividades físicas y cognitivas, entre otras cosas, logrando así una mejor calidad de vida para estos usuarios y fomentar el **envejecimiento activo y saludable**

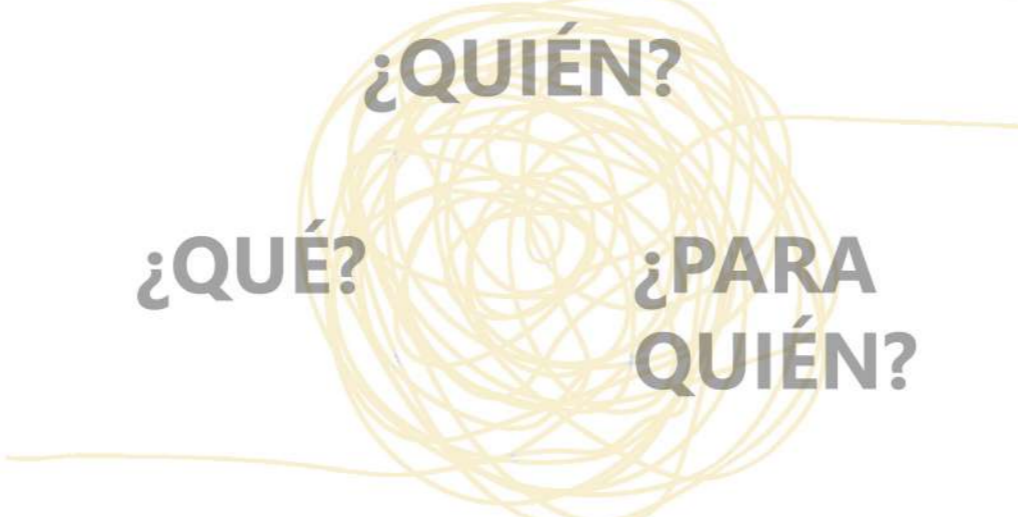

¿A qué usuarios están destinados?

Hoy en día, en nuestra ciudad, la mayoría de los clubes sociales son destinados a la niñez y adolescencia (clubes deportivos en su mayoría). Pero si nos ponemos a pensar en todos los usuarios de la sociedad...

- > Para la niñez aparecen jardines maternos, jardines infantiles, escuelas primarias, colonias municipales, provinciales y nacionales
- > Para la adolescencia escuelas secundarias, clubes sociales deportivos, etc.
- > Para la juventud universidades, terciarios, en la UNLP se brindan diversas actividades como deportes, yoga, etc.

> Para los adultos en actividad también se encuentran todo tipo de actividades a realizar. Ahora bien... todos estos usuarios tienen responsabilidades (desde la educación inicial hasta actividad laboral) y actividades de ocio como deportes, talleres de todo tipo, donde establecen interacciones sociales, pero...

**E
N
V
E
J
E
C
I
M
I
E
N
T
O**
**A
C
T
I
V
O**
**S
A
L
U
D
A
B
L
E**

La esperanza de vida de las personas crece continuamente a nivel global, la Organización Mundial de la Salud (OMS) sostiene que la cantidad de personas mayores se duplicará entre los años 2000 y 2050. Y que para mediados de este siglo, una de cada cinco personas será mayor de 60 años. Por lo que es importante aprender a envejecer de una manera distinta, resaltando la importancia de realizar actividad física, de estimular el cerebro y de disfrutar de la vida fomentando las relaciones sociales con los pares y otras generaciones

... un lugar donde prima la interacción social

El plano social sin dudas merece un párrafo aparte porque el club es uno de los ámbitos sociales por excelencia, que la gente elige justamente por la interacción social que propone y los lazos de amistad que es posible construir en ellos. En los clubes, como dije, la gente se junta para compartir intereses y aficiones comunes y en ese interactuar se van generando relaciones de amistad que en muchos casos suelen ser muy profundas y durar toda la vida



Pilares del envejecimiento activo

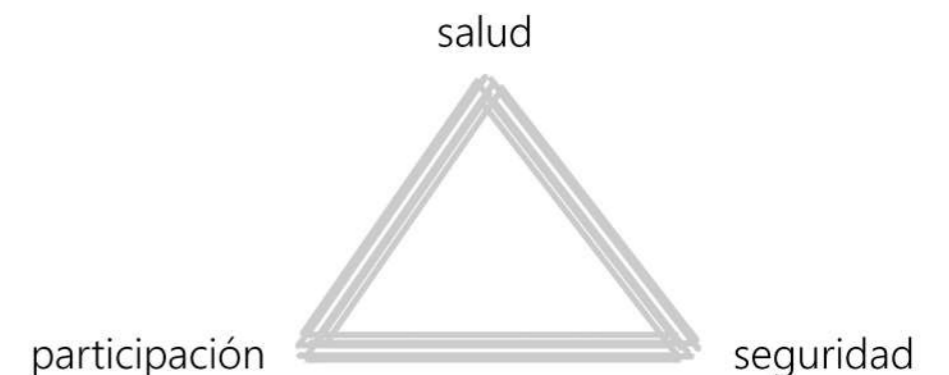

01.

2. Tema

LA ARQUITECTURA COMO HERRAMIENTA PARA EL BIENESTAR

En función de lo planteado anteriormente, mi Proyecto Final de Carrera se enmarca en una búsqueda para la integración socio-espacial de los adultos mayores en edades no productivas, dentro de la comunidad favoreciendo su crecimiento, mantenimiento e incremento de capacidades a lo largo del desarrollo.

El objetivo principal es potenciar esa etapa de la vida, logrando un bienestar físico y psicosocial a través de la creación de espacios arquitectónicos armoniosos y adaptables que impulsen el encuentro y la participación de los mismos, fomentando así un envejecimiento activo y saludable,

Objetivos

- > Mejorar la calidad de vida de adultos mayores y fomentar su inclusión activa en la sociedad.
- > Reforzar el rol social de este grupo dándoles lugares de recreación, aprendizaje e interacción
- > Generar una propuesta arquitectónica flexible que esté abierta a las necesidades de los adultos de la tercera edad
- > Crear espacios que incentiven el desarrollo de actividades sociales y de encuentro entre la comunidad con el propósito de integrarse a la sociedad de manera proactiva

Arquitectura

La arquitectura ofrece una solución desde la gerontoarquitectura, un área que aborda temas de salud, sociológicos, urbanísticos, psicológicos y de apoyo para la tercera edad en el diseño de espacios para mayores. El fin común de los enfoques es que los diseños ayuden a las personas a vivir mientras envejecen.

A nosotros como arquitectos, nos toca asimilar esa información, innovar en los espacios y generar calidad espacial para las personas mayores.

y envejecimiento

Para la edad no productiva no hay ningún planteo desde nuestra profesión sin estar ligada al área gerontológica. Es por esto que este PFC se centra en el desarrollo de un espacio para el bienestar, mantenimiento y vigencia de todas aquellas personas que salen de la etapa productiva de sus vidas. Me parece primordial desarrollarlo teniendo en cuenta el concepto de la neuroarquitectura.

NEUROARQUITECTURA

“USAR LA ARQUITECTURA COMO HERRAMIENTA PARA SENTIRNOS MEJOR, MÁS FELICES”

Su función es crear espacios para la felicidad, el bienestar, la productividad y la calidad de vida.

Edificios que reduzcan el estrés y la ansiedad. Su objetivo es el diseño de espacios y edificios centrados en el funcionamiento del cerebro de quienes lo ocupan.

Elementos clave de la neuroarquitectura: iluminación + vegetación + techos + colores + elementos arquitectónicos



Condiciones a tener en cuenta:

- > Claridad y funcionalidad en circulaciones
- > Evitar el uso de escaleras y diferencias de alturas por cuestiones de movilidad
- > Contemplar medidas que se necesitan para cómoda movilidad con sillas de ruedas, carritos, trípodes.
- > Fomentar seguridad a través de soluciones que propicien la integración
- > La utilización de color y la iluminación a la hora de proyectar los espacios de formación y recreación.
- > Creación de espacios exteriores/interiores para brindar oportunidades de descanso y desarrollo de actividades lúdicas y formativas

Mantenimiento cognitivo

> Talleres de lectura: leer es una actividad altamente beneficiosa para estimular la mente. Además de aportar nuevos conocimientos, favorece la atención y la concentración. Ejercita la memoria y la imaginación. La lectura es una forma de pasar tiempo social de calidad

Act. lúdicas

> Talleres de artes múltiples: música, pintura y dibujo, teatro Estimulan la creatividad, comunicación y concentración en el tiempo libre.

Act. físicas

> Ayuda a vivir una vida más sana, feliz y autónoma



ACTIVIDADES

01.

3. Referentes

CASA DEL ABUELO

- México
- Arq. Taller Diez 05

El proyecto parte de la idea de generar un refugio, un lugar donde poder realizar actividades con diversos espacios interiores y exteriores que se organizan a través de talleres, terrazas al aire libre, servicios y áreas de usos múltiples. Programáticamente el edificio se desarrolla en una sola planta, para así lograr una accesibilidad universal; por esta razón se buscó su emplazamiento en una de las zonas de menor inclinación del terreno.



FARO DE LA CULTURA

- Barrio Rodrigo Bueno, CABA
- Estudio Monoblock
- Año: 2018

Una gran plaza cubierta actúa como patio central y como espacio polivalente. Este lugar es el corazón del proyecto y se articula con el resto de las situaciones y necesidades programáticas. Está rodeado por galerías hacia los espacios públicos y cuenta con una doble altura, sus cerramientos son de portones corredizos permeables visualmente, permitiendo fusionar el interior con el exterior. Esta centralidad se conecta directamente con el auditorio y es hacia donde la cafetería y las aulas balconean.

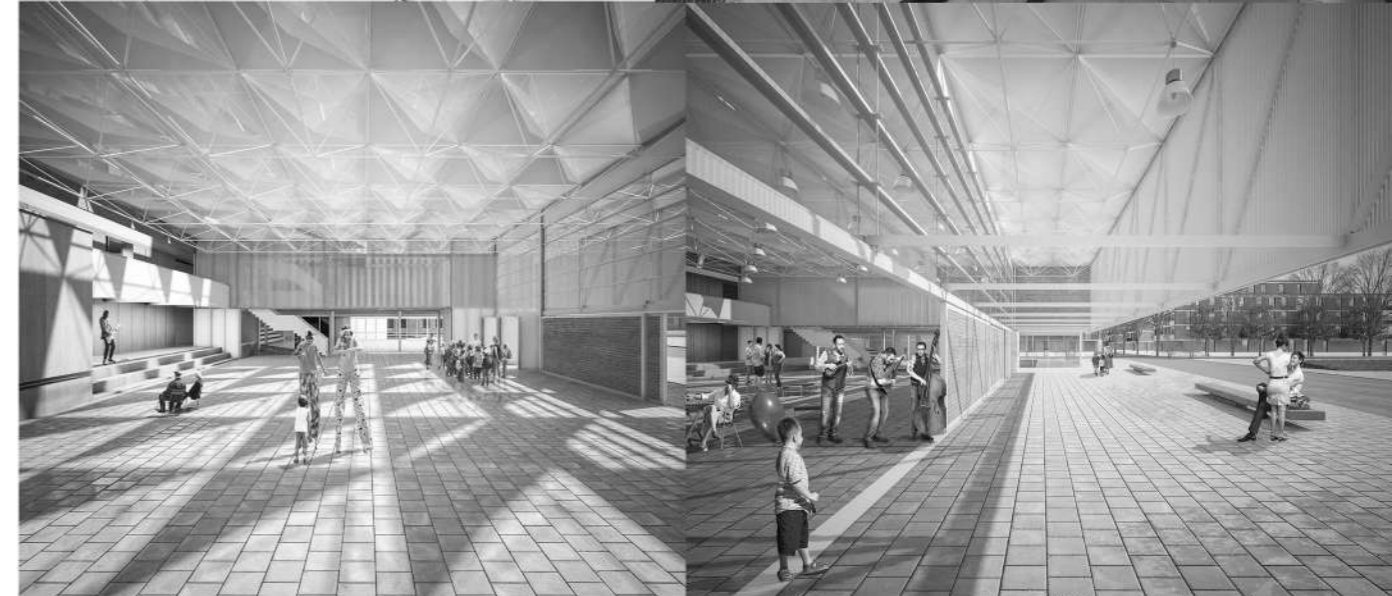

CENTRO REHAB. BESEL

- Brasilea, Suiza
- Herzog & de Meuron
- Año: 1998/2002

Edificio horizontal de dos plantas, en el cual tanto quienes van en silla de ruedas como quienes van a pie se pueden mover con facilidad: las instalaciones médicas y terapéuticas se encuentran en la planta baja; las habitaciones de los pacientes en la primera.

Al edificio se accede a través de un espacio abierto, y desde el vestíbulo los patios interiores introducen luz natural y proporcionan orientación gracias a sus distintas calidades: uno está lleno de agua, otro revestido en madera, otro con piscina cubierta, etc.

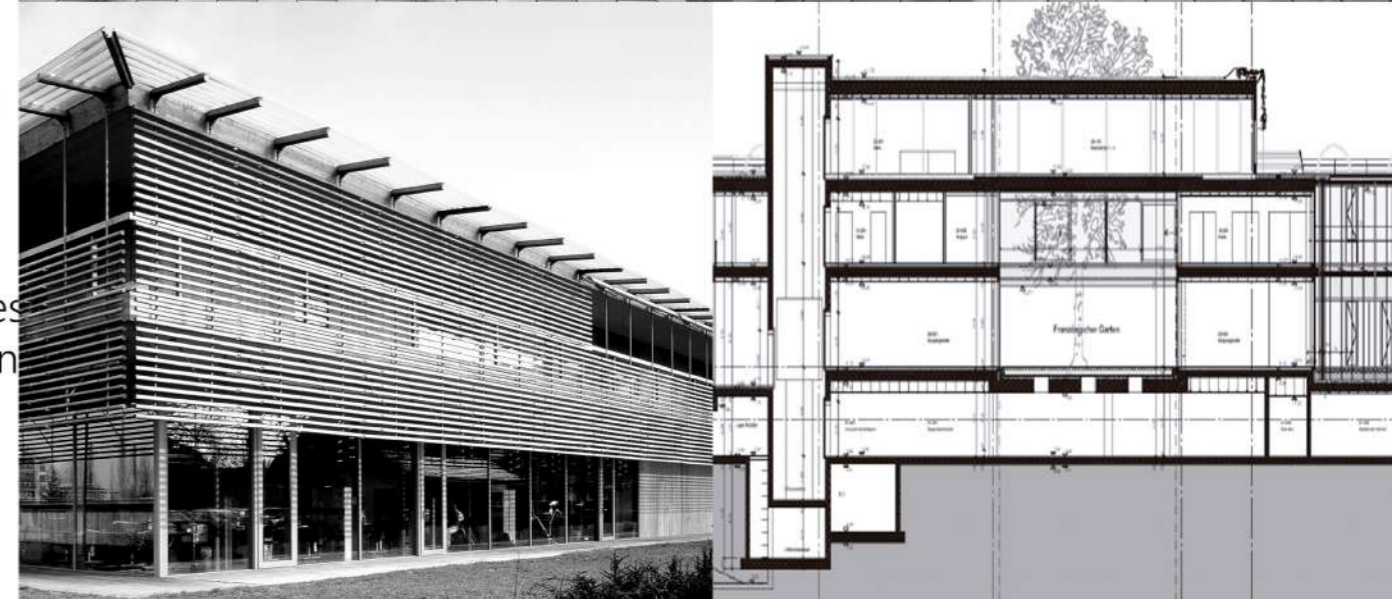

01.

Marco teórico

1. Evolución académica
2. Tema
3. Referentes

02.

Sitio

1. Situación regional actual
2. Situación regional propuesta
3. Plan maestro
4. Sector intervenido
5. Etapabilidad
6. Imágenes

03.

Proyecto

1. Gestión del proyecto
2. Programa y usuarios
3. Estrategias proyectuales
4. Plantas
5. Cortes
6. Vistas
7. Imágenes

04.

Desarrollo técnico

1. Estructura
2. Instalaciones
3. Detalles constructivos
4. Sustentabilidad

05.

Conclusión final

1. Bibliografía
2. Conclusión final
3. Agradecimientos

02

1. Situación regional

-actual-

Características del área

- Vías del tren: barrera urbana
- Baja densidad desde la Estación hacia el barrio Hipódromo. Escala barrial.
- Mayor densidad desde la Estación hacia la zona centro. Viviendas en altura y comercios.
- Alineamientos comerciales no planificados
- Escasez de espacio público de calidad
- Mucho flujo peatonal y vehicular
- Infraestructura en relación a la tercera edad

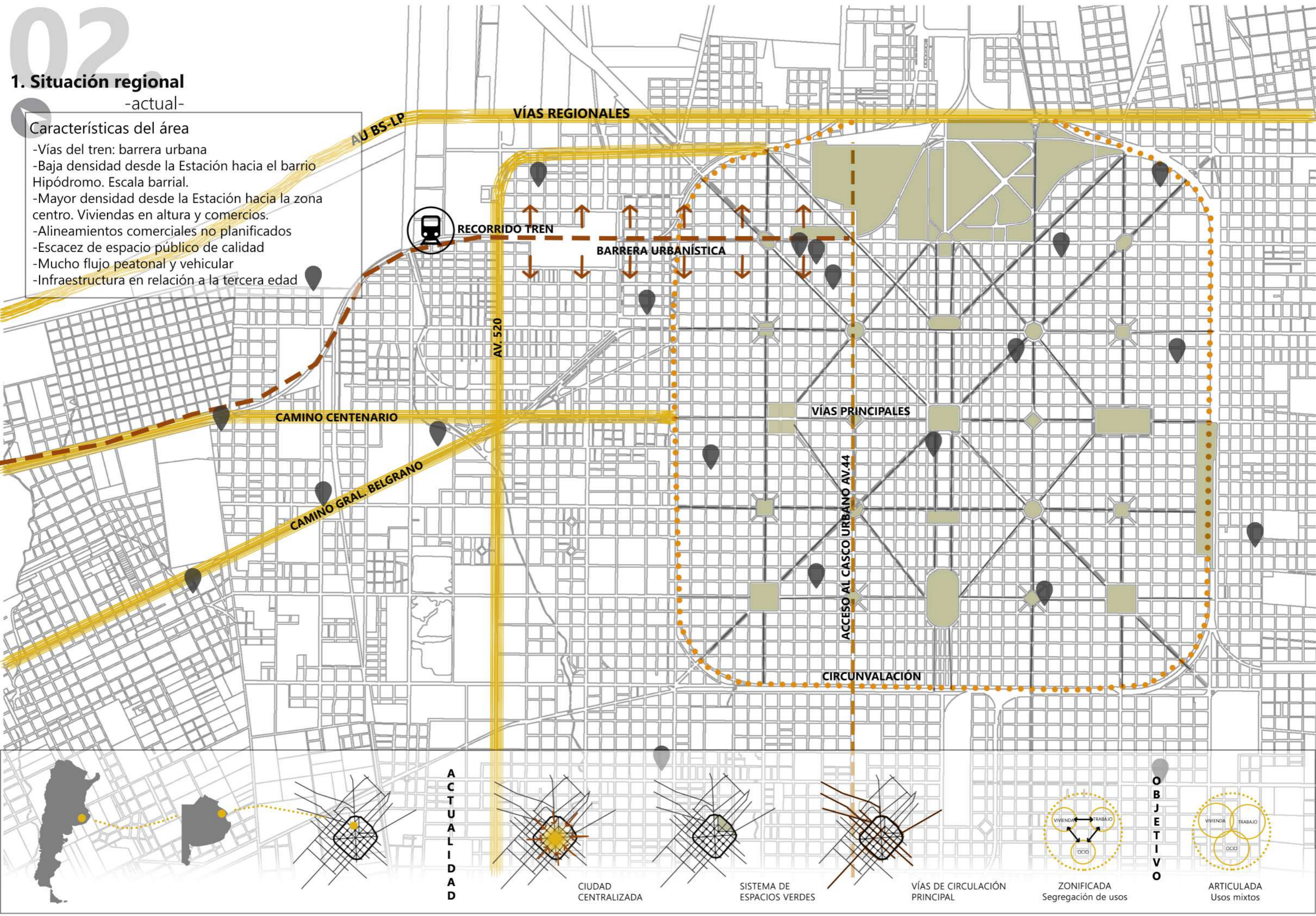

02

2. Situación regional

-propuesta-

Analizando la situación de la ciudad, nuestra propuesta consiste en que el Tren Roca llegue hasta Tolosa, para así potenciar este sector no tan concurrido y convertirlo en un punto regional, y que desde allí, se pueda acceder al tranvía que va a conectar todos los puntos de la ciudad actuando como "punto de transferencia primario". Mientras que por otro lado, planteamos un "punto de transferencia secundario" con líneas de micros que circulan solo por las avenidas principales con paradas en las plazas y así lograr descongestionar las calles internas de la ciudad.

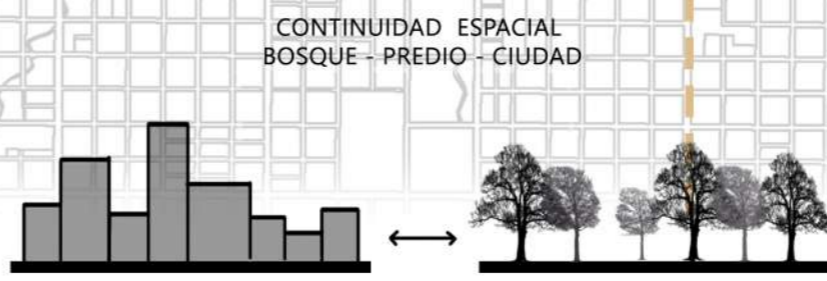
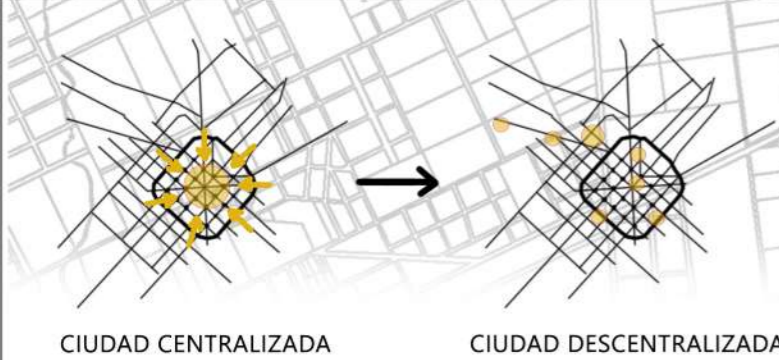
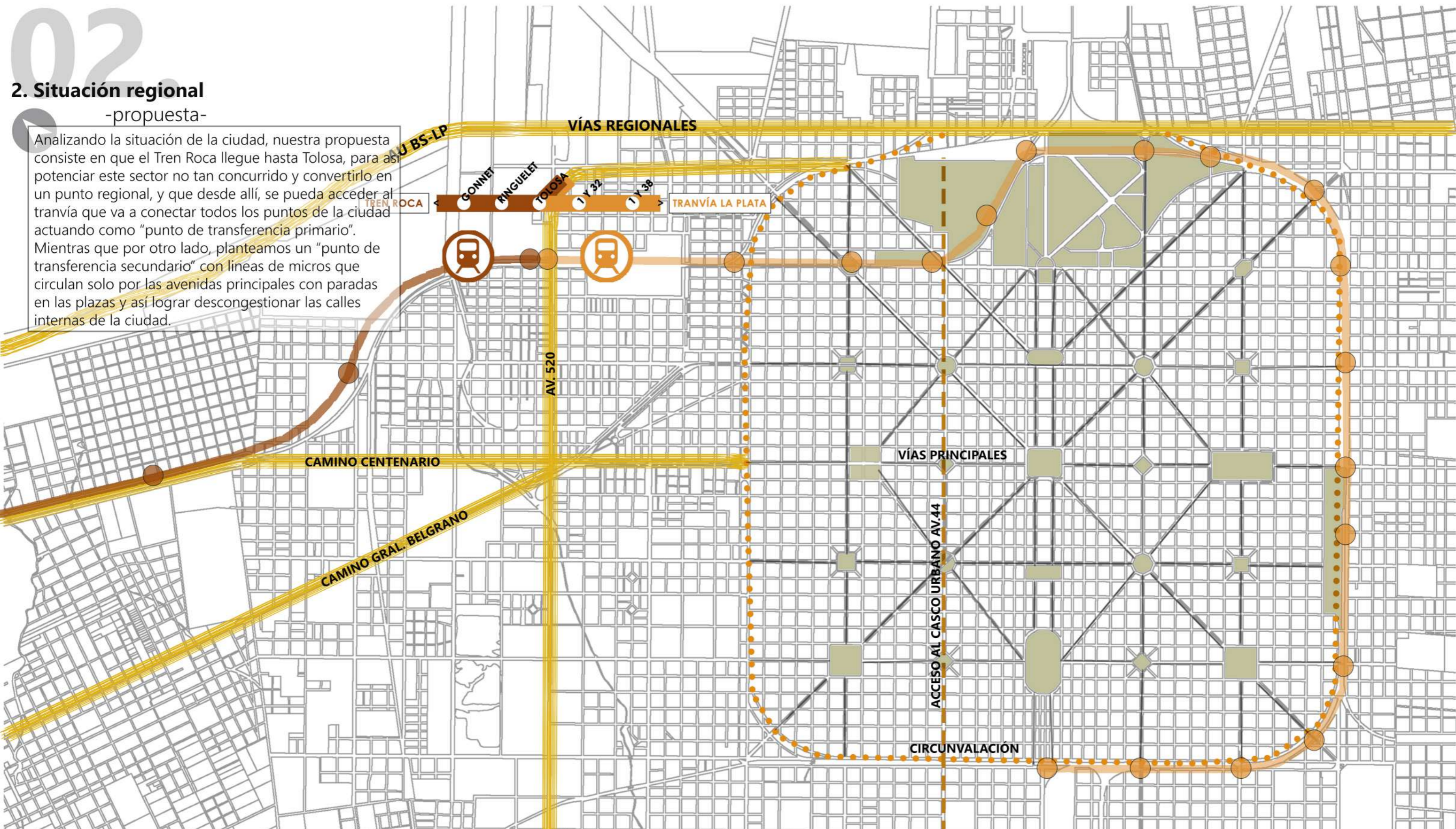

02

3. Plan maestro

-para el barrio La Estación-

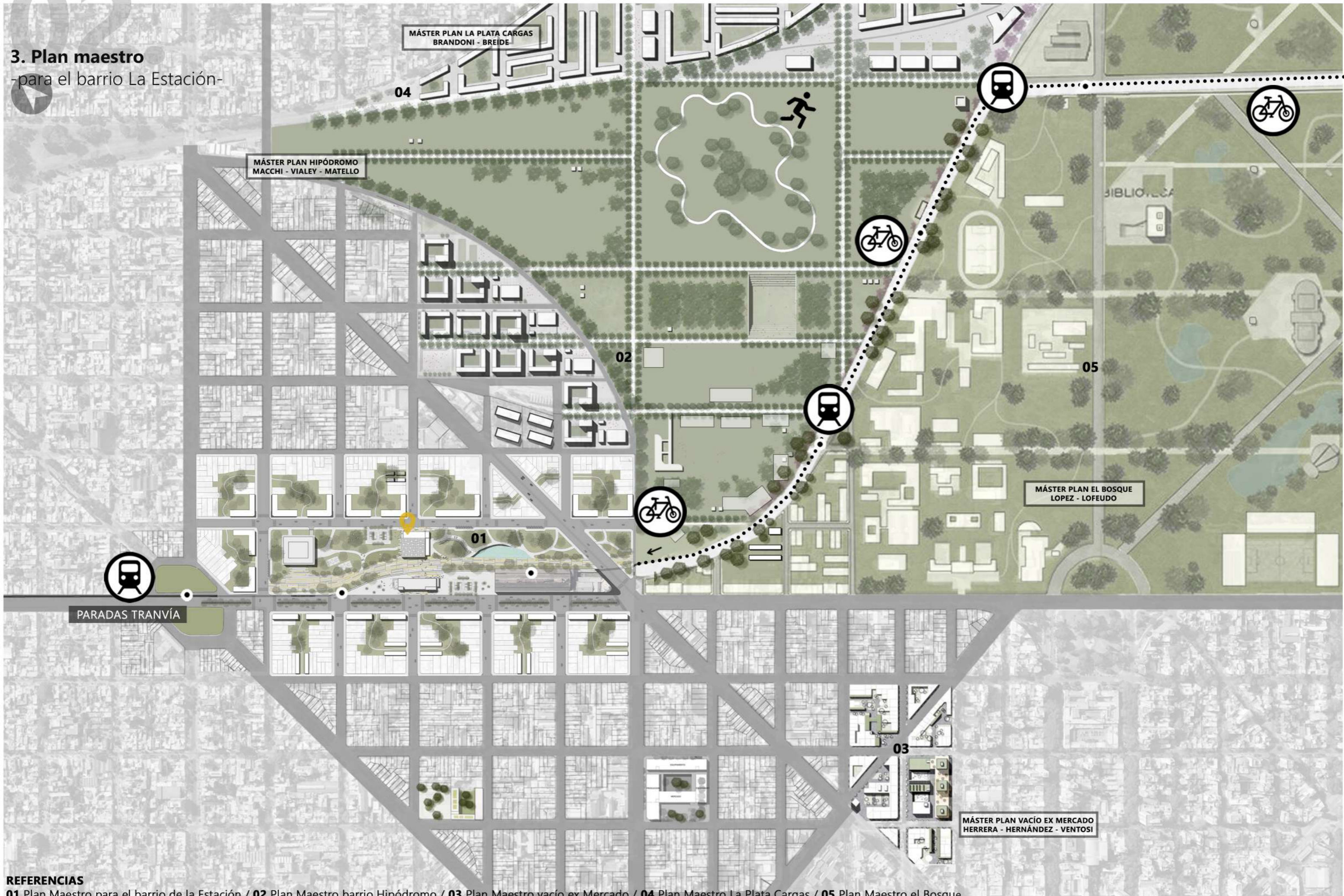

REFERENCIAS
01 Plan Maestro para el barrio de la Estación / 02 Plan Maestro barrio Hipódromo / 03 Plan Maestro vacío ex Mercado / 04 Plan Maestro La Plata Cargas / 05 Plan Maestro el Bosque

02

4. Sector intervenido

-planta nivel "0" predio esc. 1:2000-

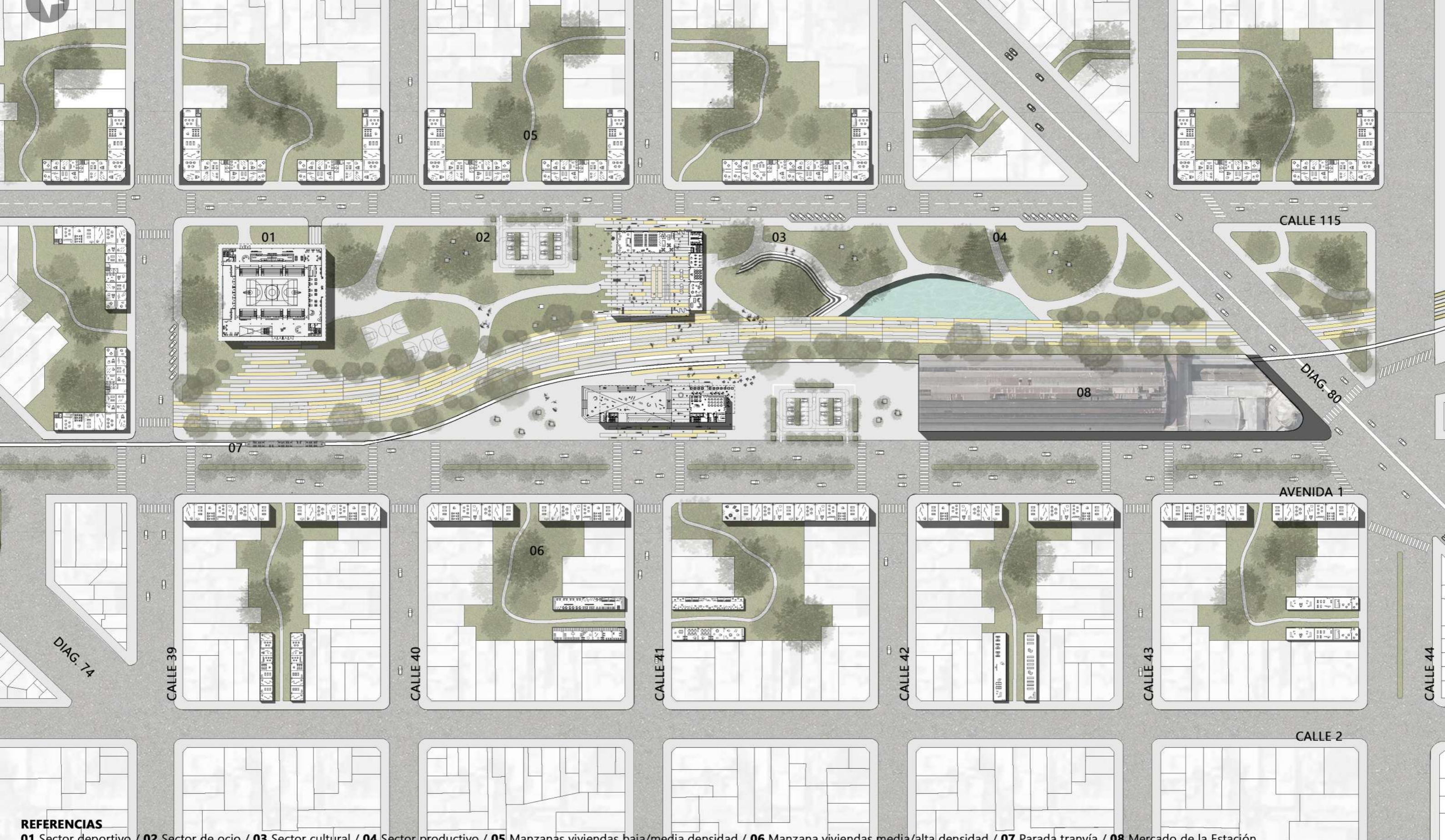

REFERENCIAS

01 Sector deportivo / 02 Sector de ocio / 03 Sector cultural / 04 Sector productivo / 05 Manzanas viviendas baja/media densidad / 06 Manzana viviendas media/alta densidad / 07 Parada tranvía / 08 Mercado de la Estación

4. Sector intervenido

-planta de techos predio esc. 1:2000-

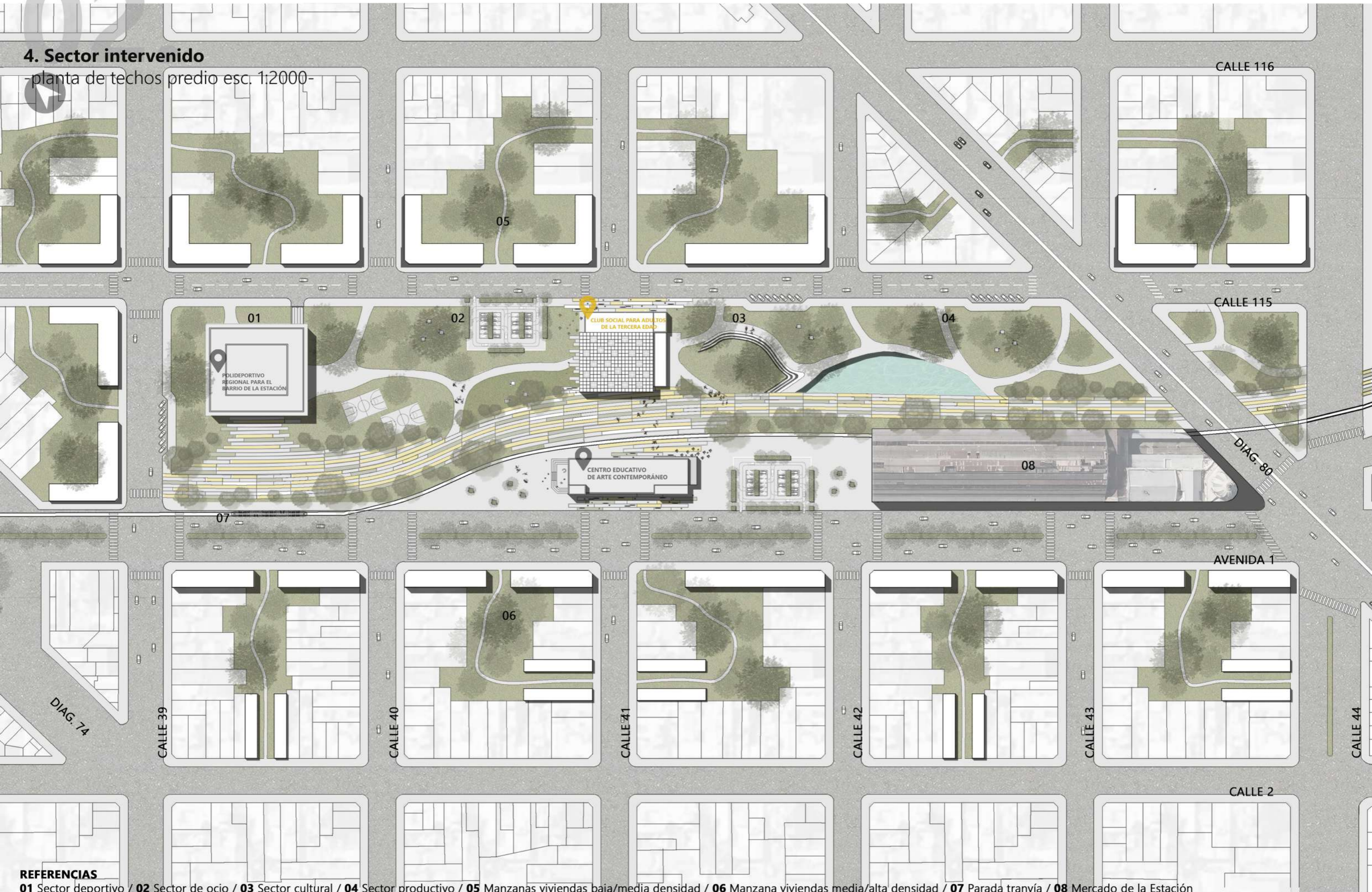

REFERENCIAS

01 Sector deportivo / 02 Sector de ocio / 03 Sector cultural / 04 Sector productivo / 05 Manzanas viviendas baja/media densidad / 06 Manzana viviendas media/alta densidad / 07 Parada tranvia / 08 Mercado de la Estacion

4. Sector intervenido

-planta nivel "0" acercamiento.-

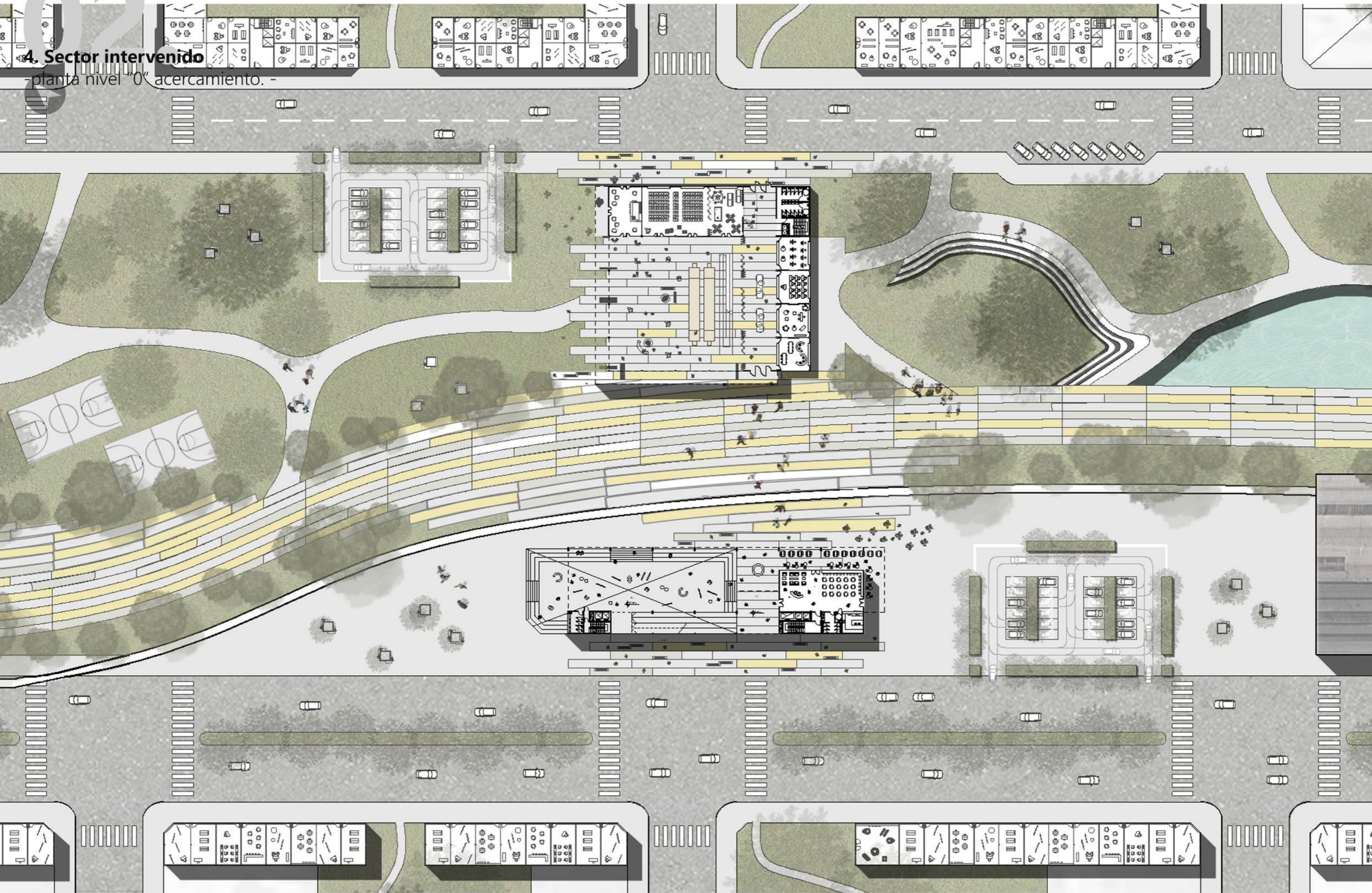

02.

5. Etapabilidad

-etapabilidad y gestión-



ETAPA I

ETAPA I:

A 5 años se plantea la intervención del predio de la Estación, para empezar paulatinamente a refuncionalizar esa zona en desuso. Se comienza con la revitalización de la Estación de Trenes convirtiéndola en un Mercado Regional; y en lo que refiere al predio, se empieza a sectorizar en dos grandes espacios, uno verde y otro seco para una futura intervención.



ETAPA III

ETAPA III:

A 20 años se comienza a intervenir sobre el tejido blando identificado en las manzanas ubicadas alrededor del predio, "pinchando" ciertos sectores en desuso/venta/etc. y así generando manzanas atravesables con el fin de potenciar el uso del corazón verde de manzana, principio básico higienista ambiental.

ETAPA II:

A 10 años se realizará la intervención total en el predio de la Estación. Según necesidades identificadas, se construirán equipamientos urbanos con sus respectivos espacios públicos para la ciudad. Entre ellos, se podrá encontrar: infraestructura deportiva (Polideportivo Municipal), infraestructura cultural (Club Social para Adultos Mayores) e infraestructura cultural (Centro Educativo de Arte Cont.)



ETAPA II

ETAPA IV:

A 50 años, planteamos la reconstrucción de las manzanas perimetrales al predio. Se potenciará el corazón de manzana dotándolo de equipamiento urbano y viviendas en altura, con el objetivo de darle continuidad a la intervención realizada en el predio. Se apunta que con el tiempo, este patrón se vaya repitiendo sobre todo el tejido urbano.



ETAPA IV

02.

6. Imágenes
-vista desde av.1-

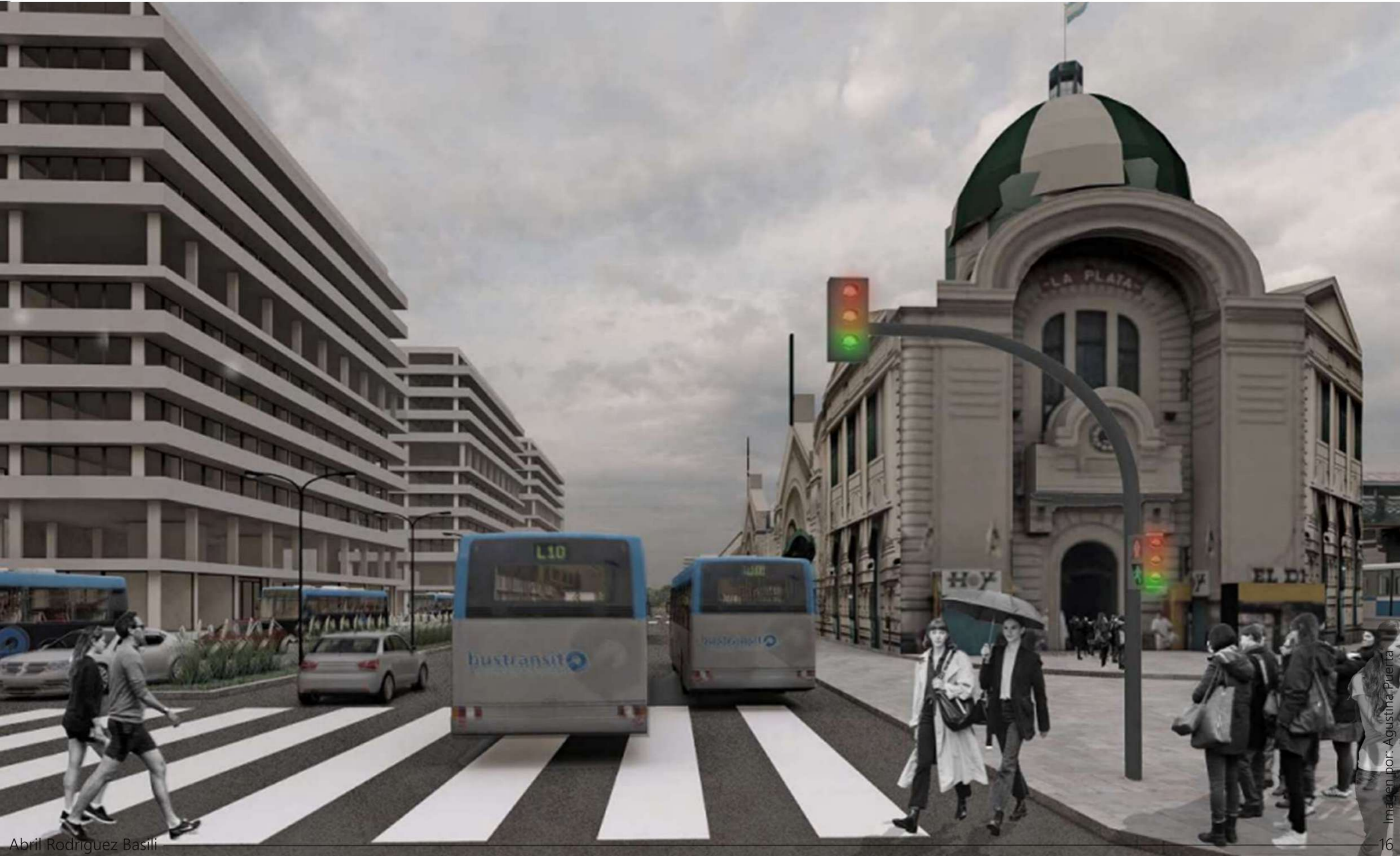

02.

6. Imágenes

-mercado La Estación-



02.

6. Imágenes

-tranvía sobre parque lineal-



01.

Marco teórico

1. Evolución académica
2. Tema
3. Referentes
4. Situación regional actual
5. Situación regional propuesta

02.

Sitio

1. Situación regional actual
2. Situación regional propuesta
3. Plan maestro
4. Sector intervenido
5. Etapabilidad
6. Imágenes

03.

Proyecto

1. Gestión del proyecto
2. Programa y usuarios
3. Estrategias proyectuales
4. Plantas
5. Cortes
6. Vistas
7. Imágenes

04.

Desarrollo técnico

1. Estructura
2. Instalaciones
3. Detalles constructivos
4. Sustentabilidad

05.

Conclusión final

1. Bibliografía
2. Conclusión final
3. Agradecimientos

03.

1. Gestión de proyecto

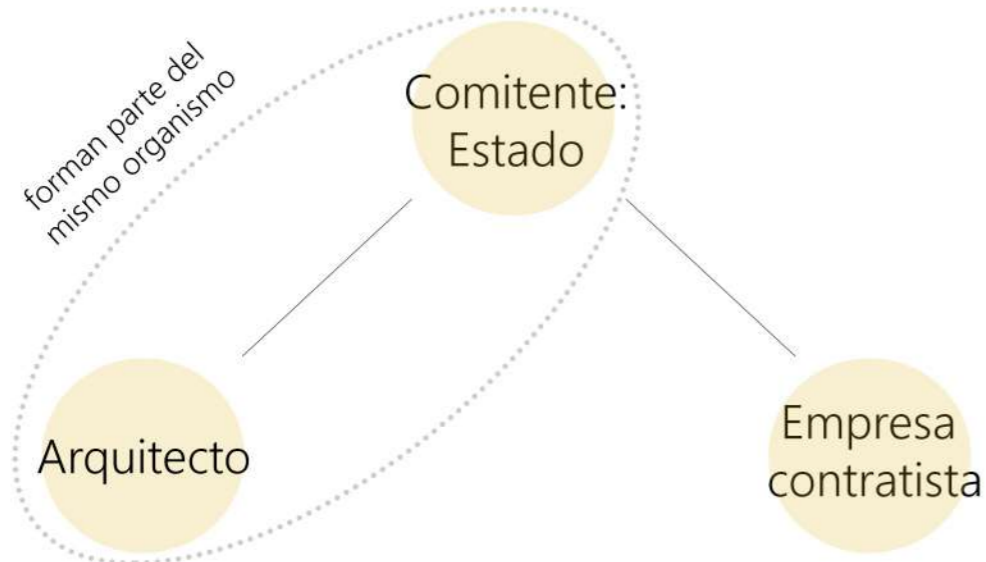

Obra Pública

El Club Social para Adultos Mayores es llevado a cabo por el Ministerio de Desarrollo Social, la Dirección de Planeamiento de la UNLP, quien realiza el encargo proyectual (porque estamos hablando de una Obra Pública) al equipo de arquitectos que trabajan en dicha institución. Estos son quienes se encargarán de efectuar toda la documentación que conformará el Pliego Licitatorio (memoria técnico descriptiva, Pliego de Bases y Condiciones generales y particulares, Pliego de Especificaciones Técnicas generales y particulares, entre otros.)

Intervienen **3 actores** fundamentales:

El Ministerio, quien actúa de comitente. Este ente es el que encarga y financia la obra. Los arquitectos, que en este caso, como estamos hablando de una Obra Pública, forman parte del mismo organismo que el comitente.

El ejecutor, puede ser una empresa constructora o bien varias empresas que se unen y conforman una UTE (Unión Transitoria de Empresas).

Una vez realizado el Pliego Licitatorio, con toda su documentación completa, se realiza el llamado a Licitación mediante el Boletín Oficial de la Nación y en el órgano análogo del gobierno de la Provincia de Buenos Aires (donde se va a construir la obra) para que las empresas interesadas puedan adquirirlo, estudiarlo y de convencerles, presentar su propuesta. La o las empresas que ofrezcan la oferta más conveniente obtendrán la adjudicación de la ejecución de la obra y pasarán de ser proponentes a adjudicatarios (previo a esto deben estar inscriptos en el Registro Nacional de Construcciones, donde declararán su capacidad técnico-financiera) para proceder a firmar el contrato bajo el sistema de contratación a ajuste alzado y ser oficialmente el contratista de la obra.

gestión

CÓMO

Se gestiona la construcción del club social para adultos de la tercera edad como un aporte de la Universidad Nacional de La Plata, financiado por la institución con el objetivo de impulsar el envejecimiento activo

PARA QUIÉN

Este espacio va a estar destinado para todos los ciudadanos pero principalmente hacia todos los docentes y trabajadores de la Universidad Nacional de La Plata, tanto para quienes aún se encuentran en actividad como para aquellos que ya se encuentren jubilados, teniendo beneficios exclusivos por formar / haber formado parte de la institución.

DÓNDE

Se ubica en un punto estratégico de la ciudad de La Plata que funciona como un nodo estratégico de conexión entre distintos sectores de la Región. Revitalizando un sector que actualmente se encuentra en desuso. Permite un fácil acceso desde distintos puntos de la ciudad.

CUÁNDO

Se plantea la construcción del mismo dentro de la etapa realizada para el Plan Maestro La Estación. Este forma parte de la segunda etapa, planteada a 10 años, donde se realizará la intervención total en el predio



03.

2. Programa y usuarios

usuarios

El Club Social para Adultos Mayores está destinado a toda la sociedad, pero principalmente dedicado al el sector de adultos que ya no están en la etapa productiva de su vida. Al ser gestionado por la UNLP, principalmente va a estar destinado para todas aquellas personas jubiladas de dicha institución pública, ofreciendoles beneficios adicionales.

Usuario 1

Aquel que haga uso de las **instalaciones recreativas** del edificio, como la sala de juegos, el bar, muestras / shows que se realicen de teatro / baile / música / etc.



Usuario 2

Aquel que haga uso de las **instalaciones educativas** del edificio, tales como las aulas/ talleres, sala de usos múltiples (SUM), ya sea participando en clases formativas de distintas índoles como también en charlas informativas / congresos que puedan llevarse a cabo.



Usuario 3

Aquel que haga uso de las **instalaciones de salud** del edificio, consultorios médicos con equipos interdisciplinarios formados en la UNLP, farmacia de PAMI y vacunatorio.



Usuario 4

Aquel que haga uso de las **instalaciones deportivas**, yendo al gimnasio / rehabilitación donde se contará con kinesiólogos y profesores de educación física formados en la UNLP.



programa

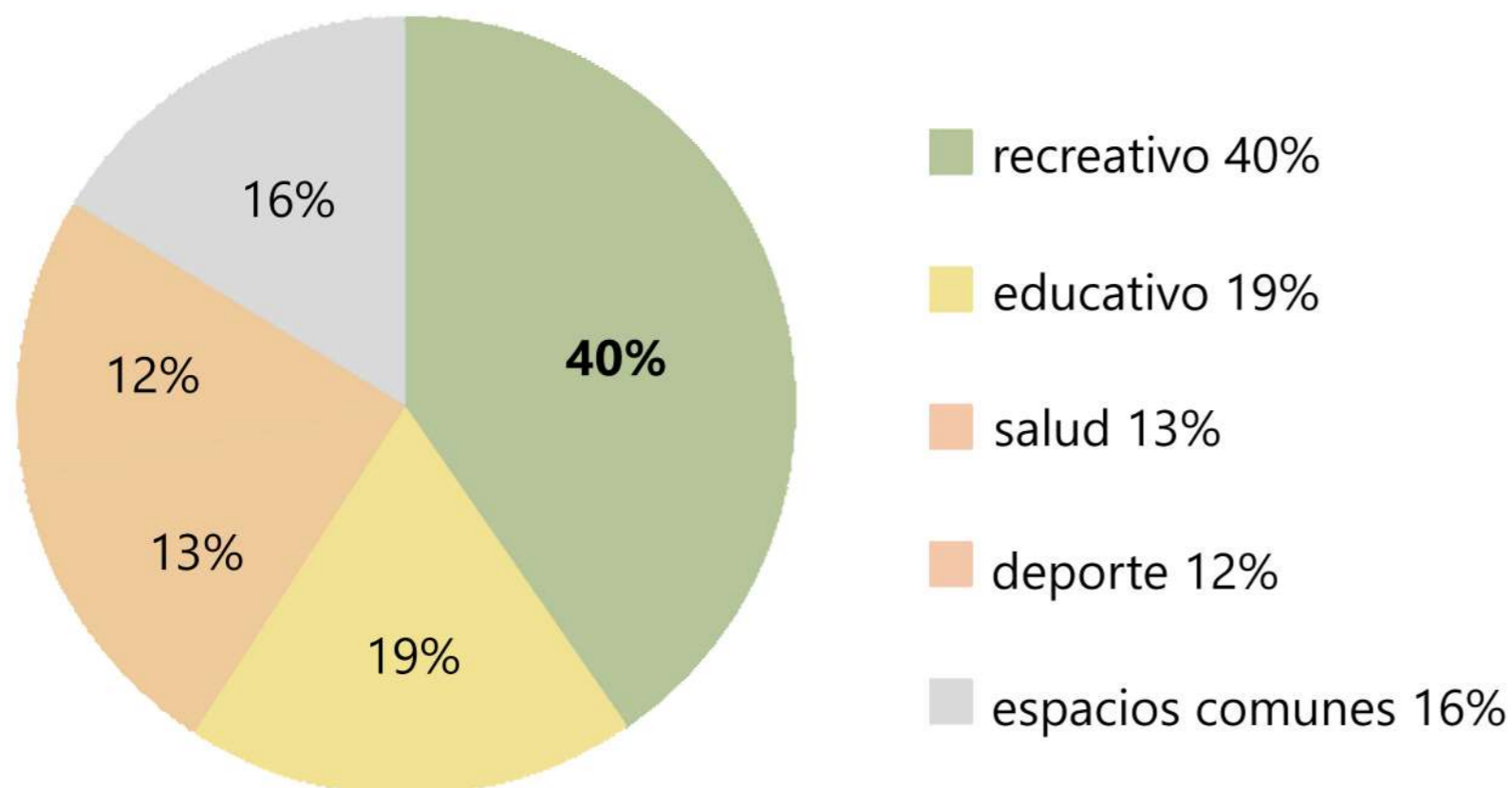

Recreativo

- Plaza cubierta multi-usos 768m2
- Bar / café 92m2
- Sala de juegos 97m2

Educativo

- SUM 187m2
- Aulas-talleres 259m2

Salud

- Consultorios médicos 195m2
- Farmacia 70m2
- Vacunatorio 41m2

Deporte

- Gimnasio / rehabilitación 277m2

Espacios comunes

- Administración + sala de espera 97m2
- Hall de acceso + recepción 71m2
- Patios en altura 218m2

Núcleo de servicios 188m2
Circulación +20%

03.

2. Programa y usuarios

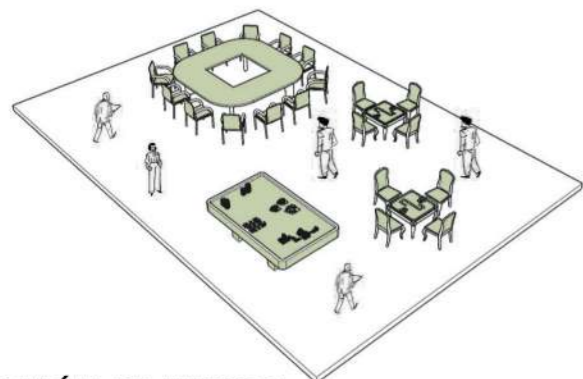

SALÓN DE JUEGOS

Salón equipado para diversos juegos de mesa. Desde bingo, cartas, pool, sofá y mesas para burako, y demás.

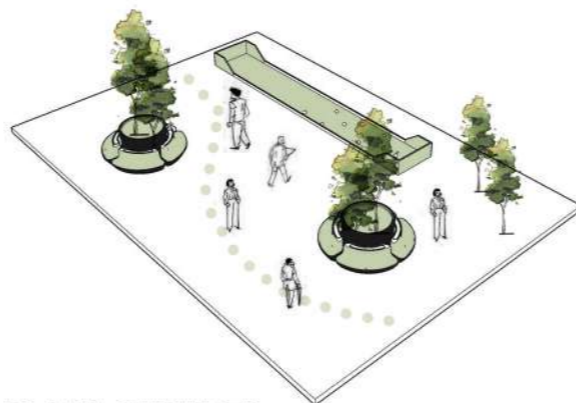

PLAZA CUBIERTA

Espacio de encuentro semicubierto donde pueden realizarse actividades de distinta índole.

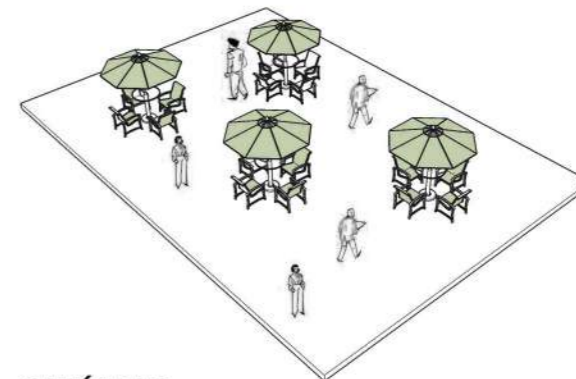

CAFÉ/BAR

Espacio para encuentros sociales recreativos.

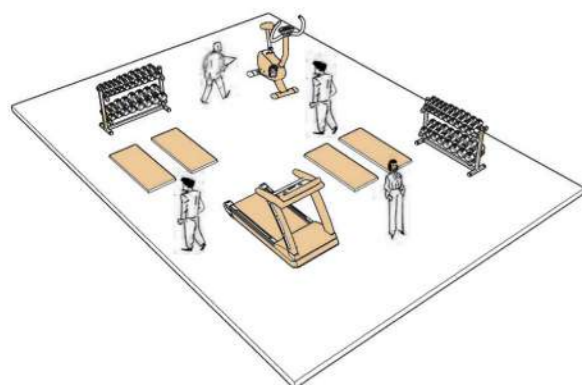

GIMNASIO / REHABILITACIÓN

Salón donde sea posible tanto realizar actividad física recurrente como también donde puedan atenderse distintas lesiones y ser tratadas.

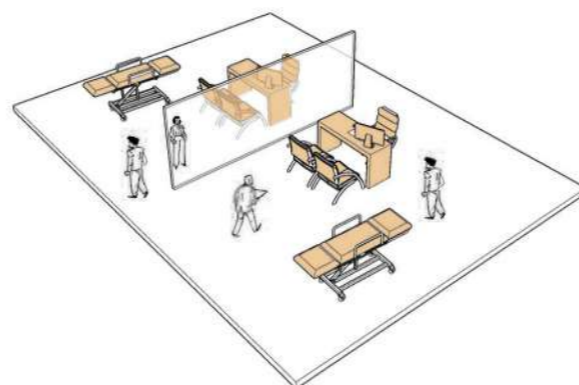

CONSULTORIOS MÉDICOS

Consultorios flexibles donde puede desarrollarse atención médica interdisciplinaria, con su correspondiente equipamiento.

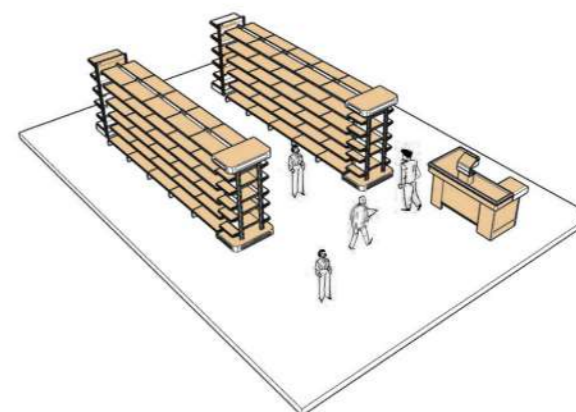

FARMACIA / VACUNATORIO

Espacio para que los usuarios que utilicen el sector de salud del edificio puedan acceder a su medicación.

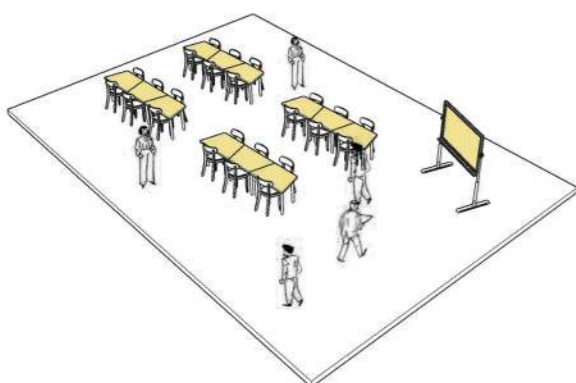

AULAS - TALLERES

Espacios flexibles que permiten el desarrollo de distintas clases, talleres, jornadas de capacitación, entre otras actividades.

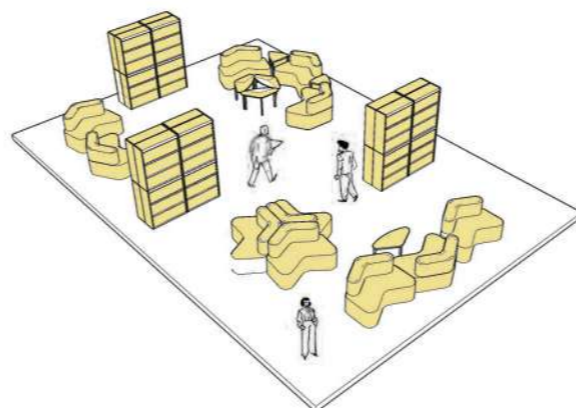

SALA DE LECTURA

Espacios flexibles equipados con bibliotecas dónde se cuenta con sofá y mesas para poder desarrollar lecturas.

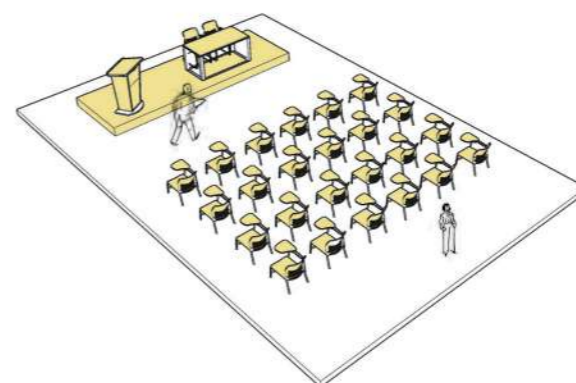

SUM

Salón flexible donde se plantea el posible armado de un auditorio para los días que haya eventos o jornadas de capacitación, dictado de cursos, entre otros.

03.

2. Estrategias proyectuales

Pasante que permite la conexión directa entre calle 115 y el parque lineal

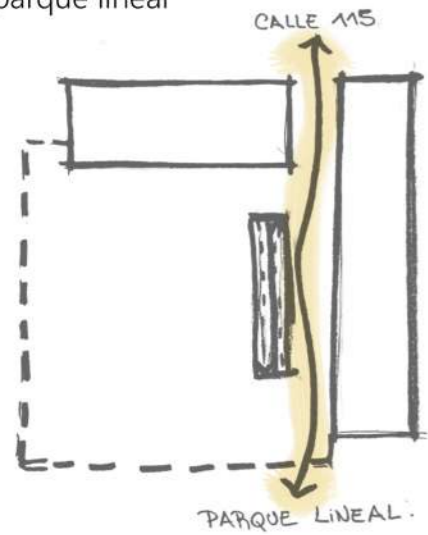

Rampa como circulación vertical principal "conector del edificio"



Arquitectura modulada - módulos 4m x 4m

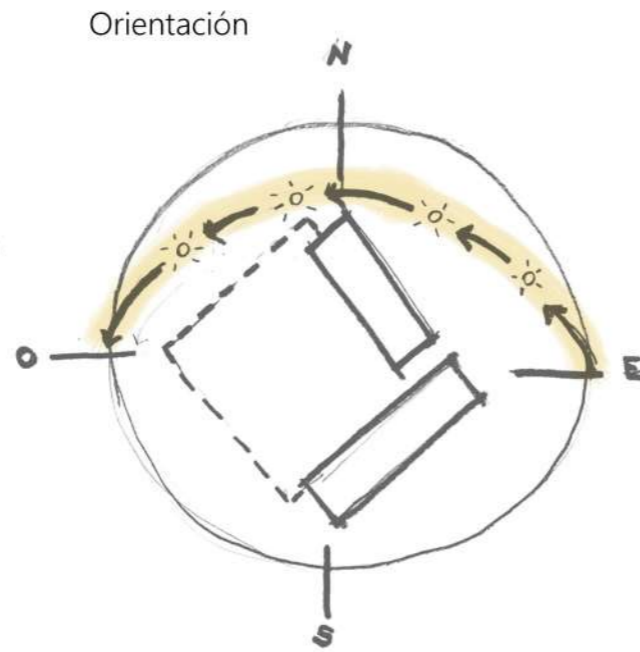
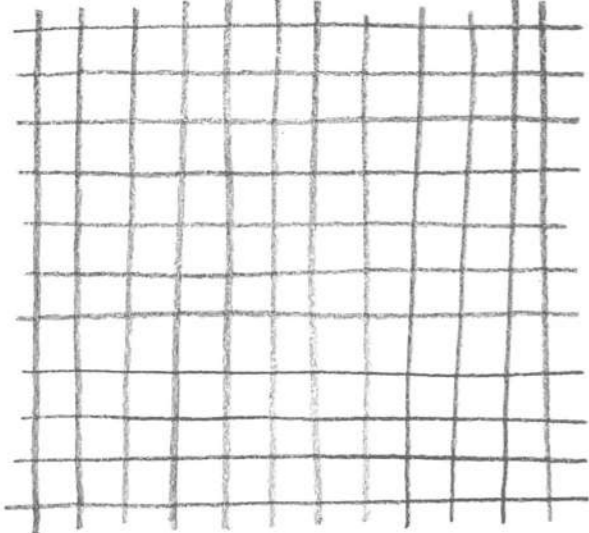

Sectorización según usos

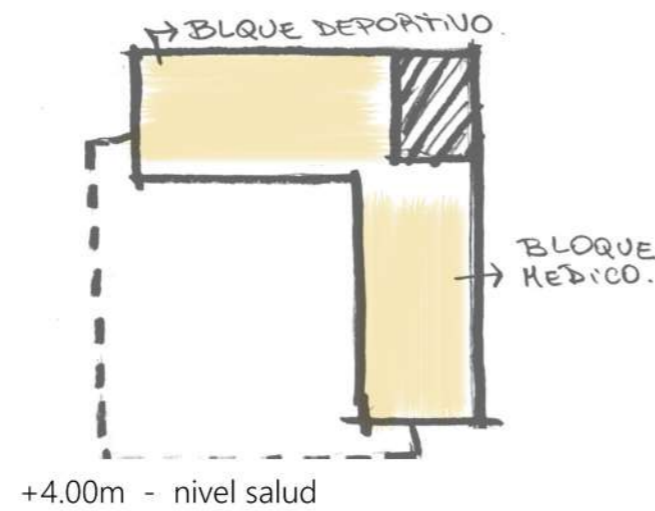
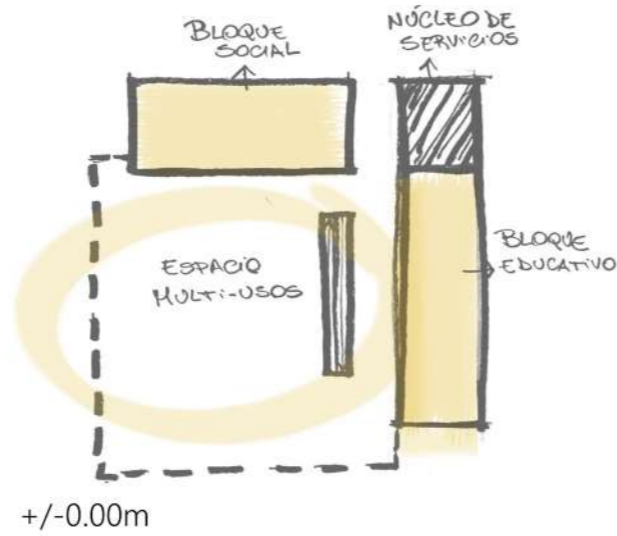

flexibilidad

Uso de **PARED MÓVIL ACÚSTICA DECIBEL M860**

El sistema de riel suspendido multidireccional, de alta funcionalidad, brinda una gran facilidad y rapidez de operación. No requiere ningún tipo de guía en el piso y puede girar en ángulos de 90°, trasladarse y almacenarse muy simplemente a distancia. Poseen un sistema de cierres telescópicos superior e inferior que aseguran una poderosa fijación y hermeticidad cuando estos se activan. Pero cuando un simple medio giro de manivela los libera los libera para su fácil desplazamiento. Este modelo M860 es para alturas de hasta 610mm.

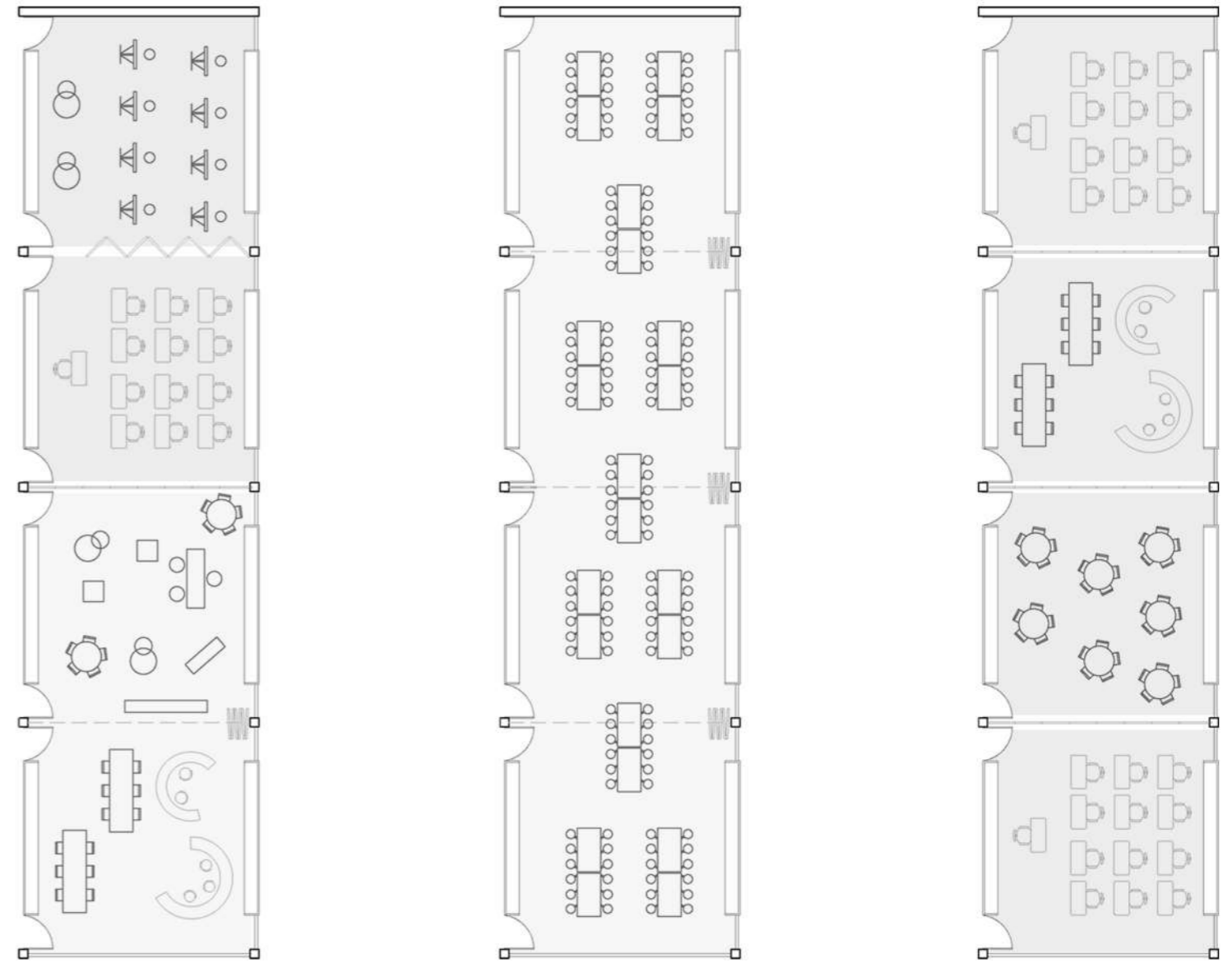

Tanto para el sector de aulas como para el sector de salón de usos múltiples (SUM) se plantea el uso de este sistema de paneles ya que permiten la combinación de distintos módulos creando así diversas espacialidades de manera flexible. De esta manera se hace posible armar distintos espacios según actividades, como pueden ser charlas o torneos especiales que se den y requieran el sector completaente liberado como también la posibilidad de cerrarlo por módulos y armar pequeñas aulas para charlas de lectura reducidas, clases de computación, etc.

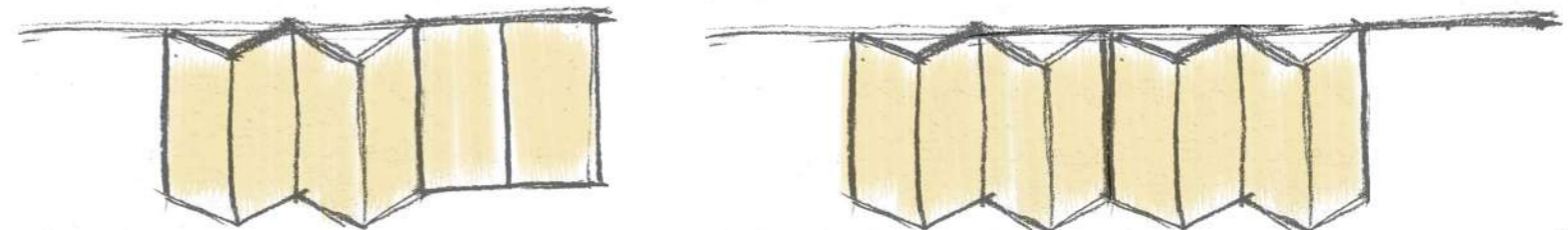

memoria

03.

4. Plantas

-planta nivel +/-0.00m. esc. 1:300-

CALLE 115

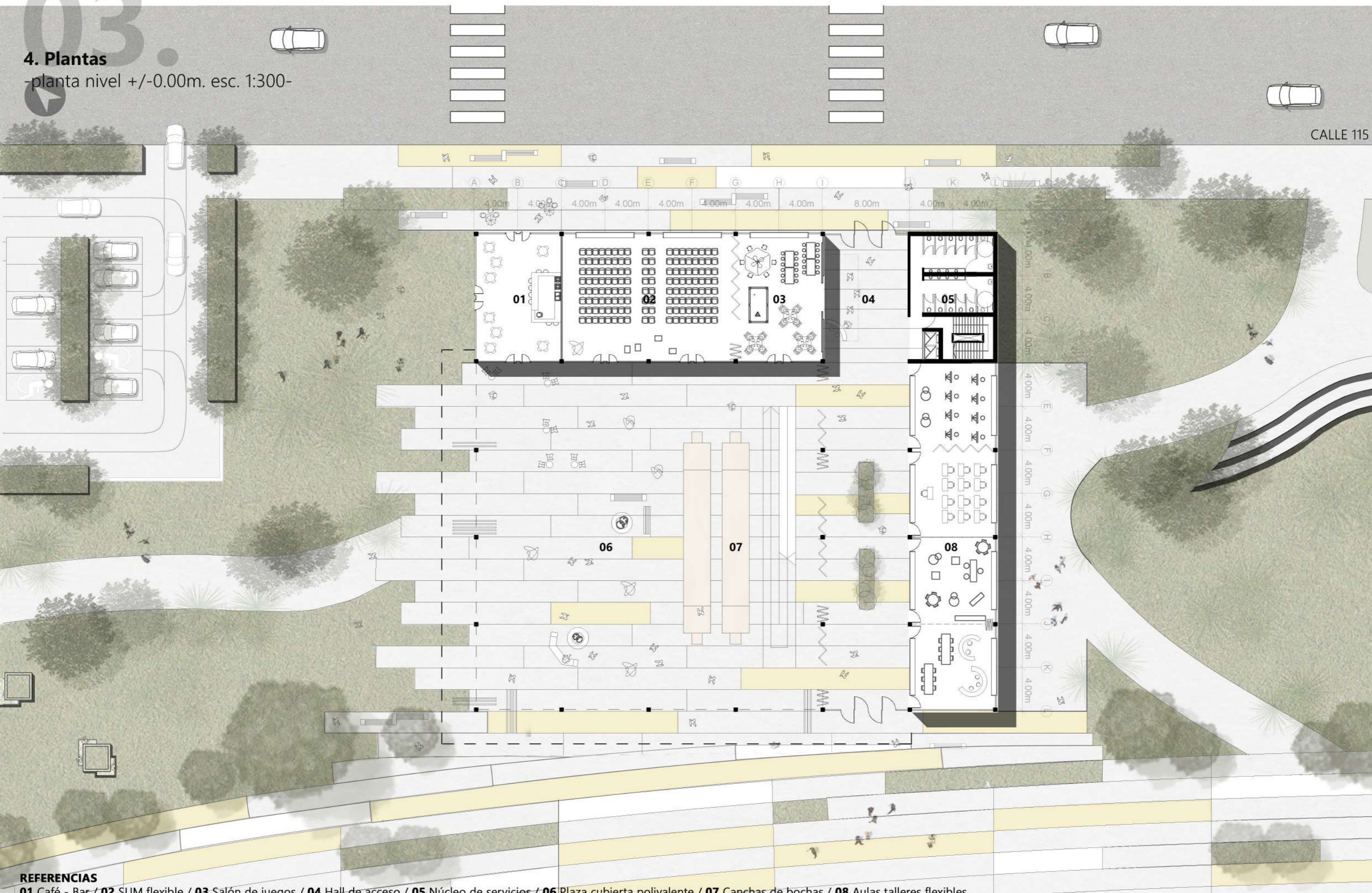

REFERENCIAS

01 Café - Bar / 02 SUM flexible / 03 Salón de juegos / 04 Hall de acceso / 05 Núcleo de servicios / 06 Plaza cubierta polivalente / 07 Canchas de bochas / 08 Aulas talleres flexibles.

03.

7. Imágenes

- gran plaza cubierta polivalente -



03.

7. Imágenes

- Salón de usos múltiples -



03.

4. Plantas

-planta nivel +4.00m. esc. 1:300-

CALLE 115

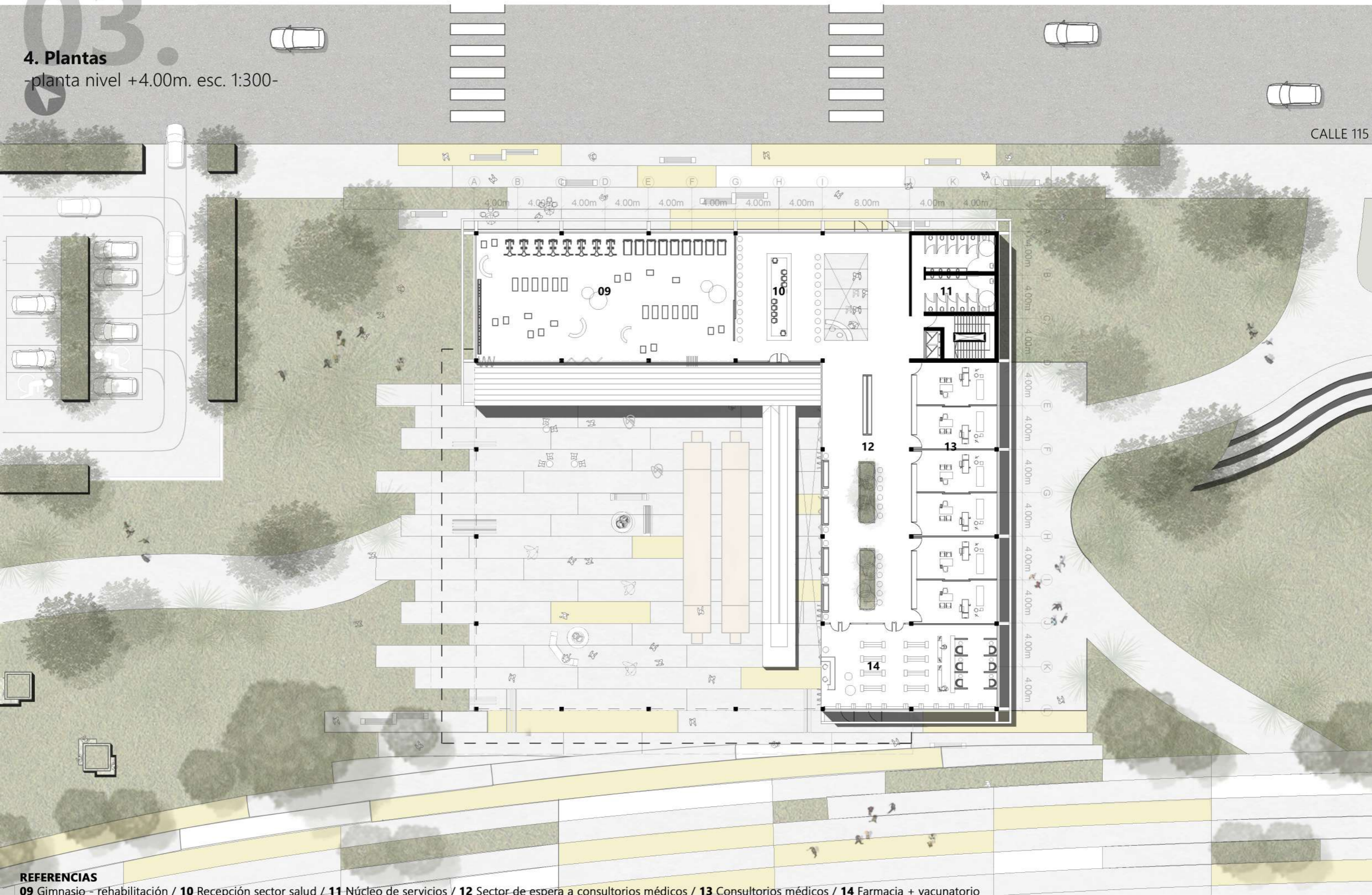

REFERENCIAS

09 Gimnasio - rehabilitación / 10 Recepción sector salud / 11 Núcleo de servicios / 12 Sector de espera a consultorios médicos / 13 Consultorios médicos / 14 Farmacia + vacunatorio

03.

7. Imágenes
- desde la rampa -



03.

7. Imágenes

- sala de espera de los consultorios médicos y farmacia -



03.

4. Plantas

-planta nivel +10.00m. esc. 1:300-

CALLE 115

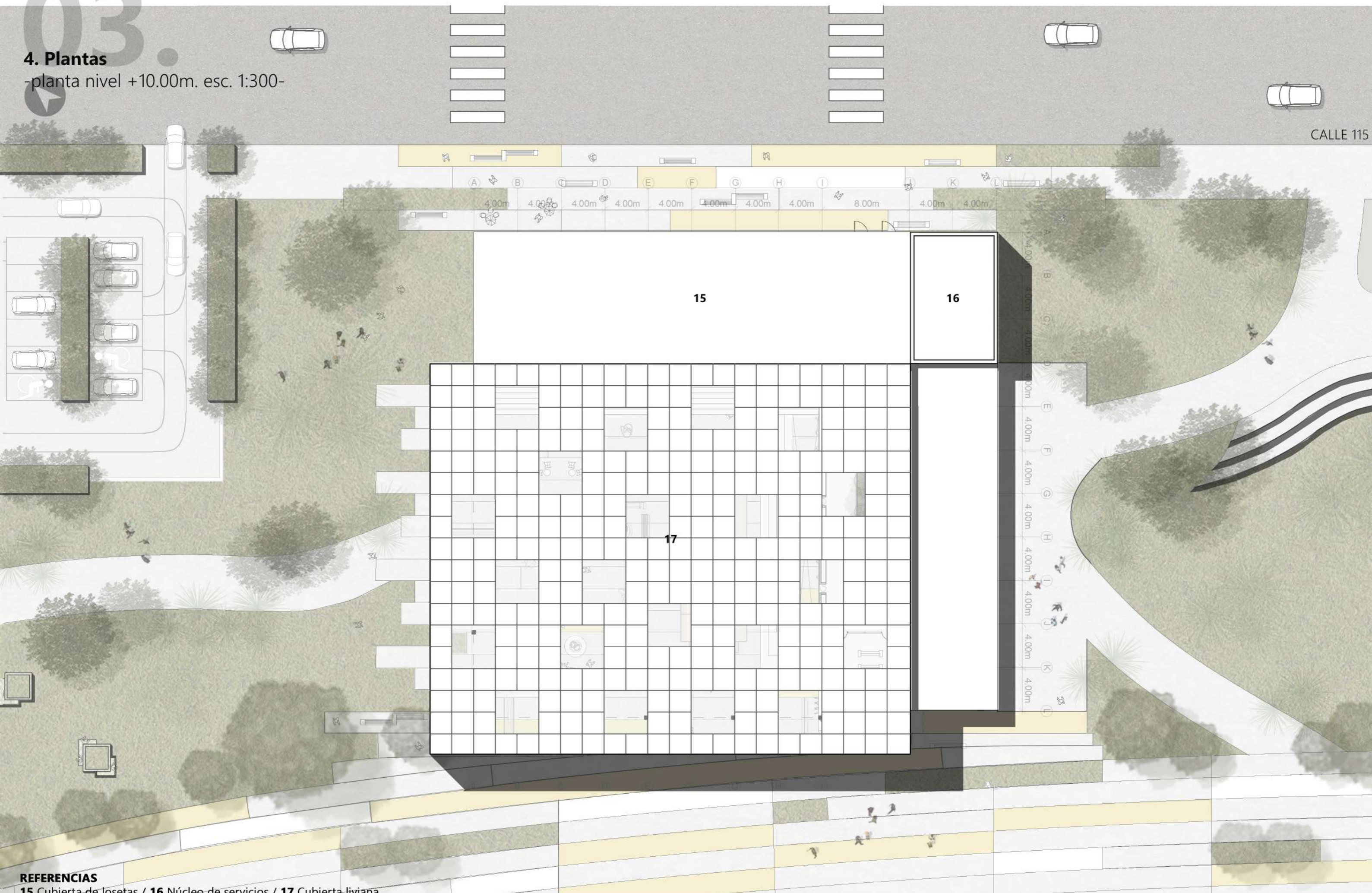

REFERENCIAS

15 Cubierta de losetas / 16 Núcleo de servicios / 17 Cubierta liviana.

03.

4. Plantas

- modulación esc. 1.300 -

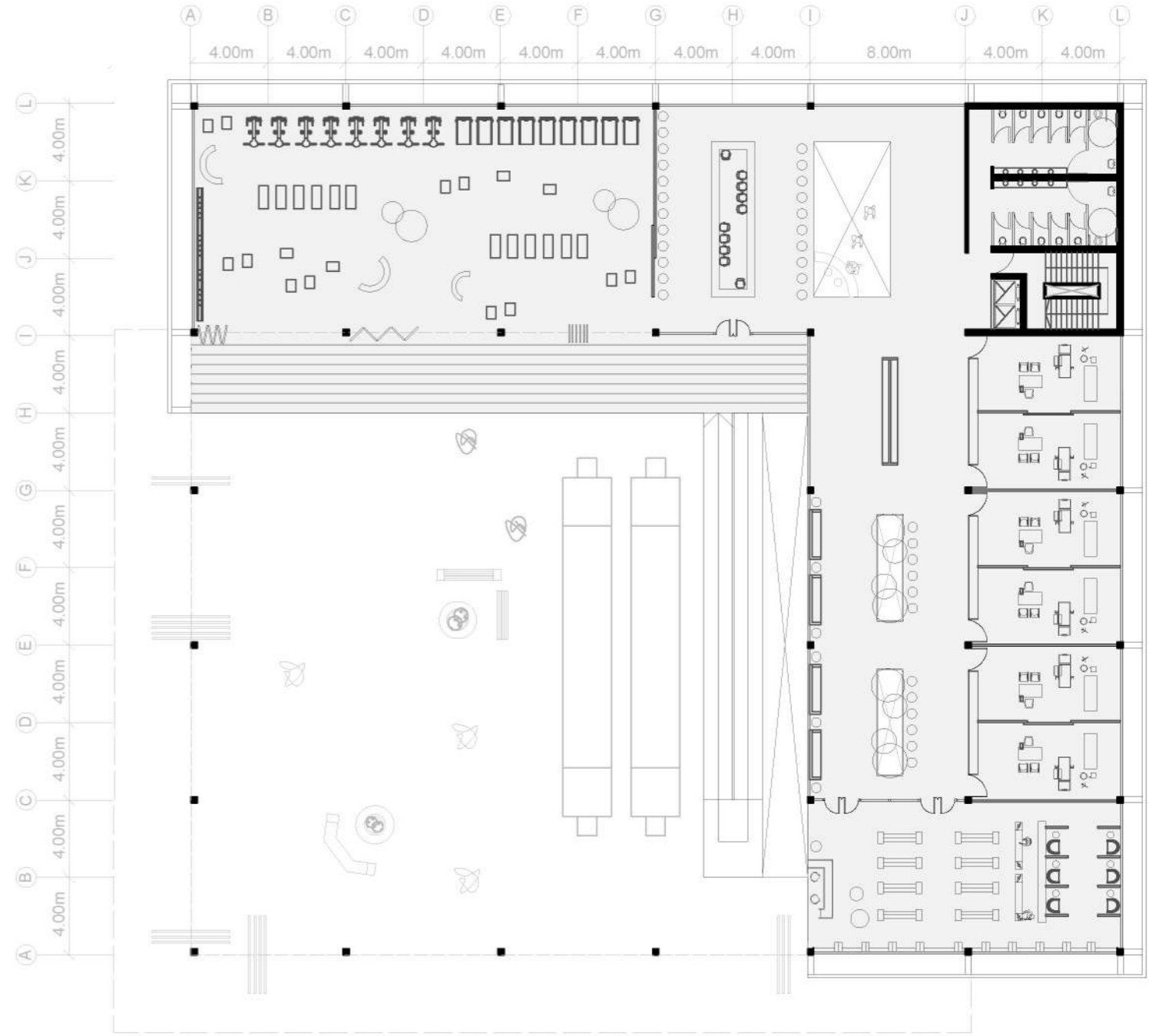
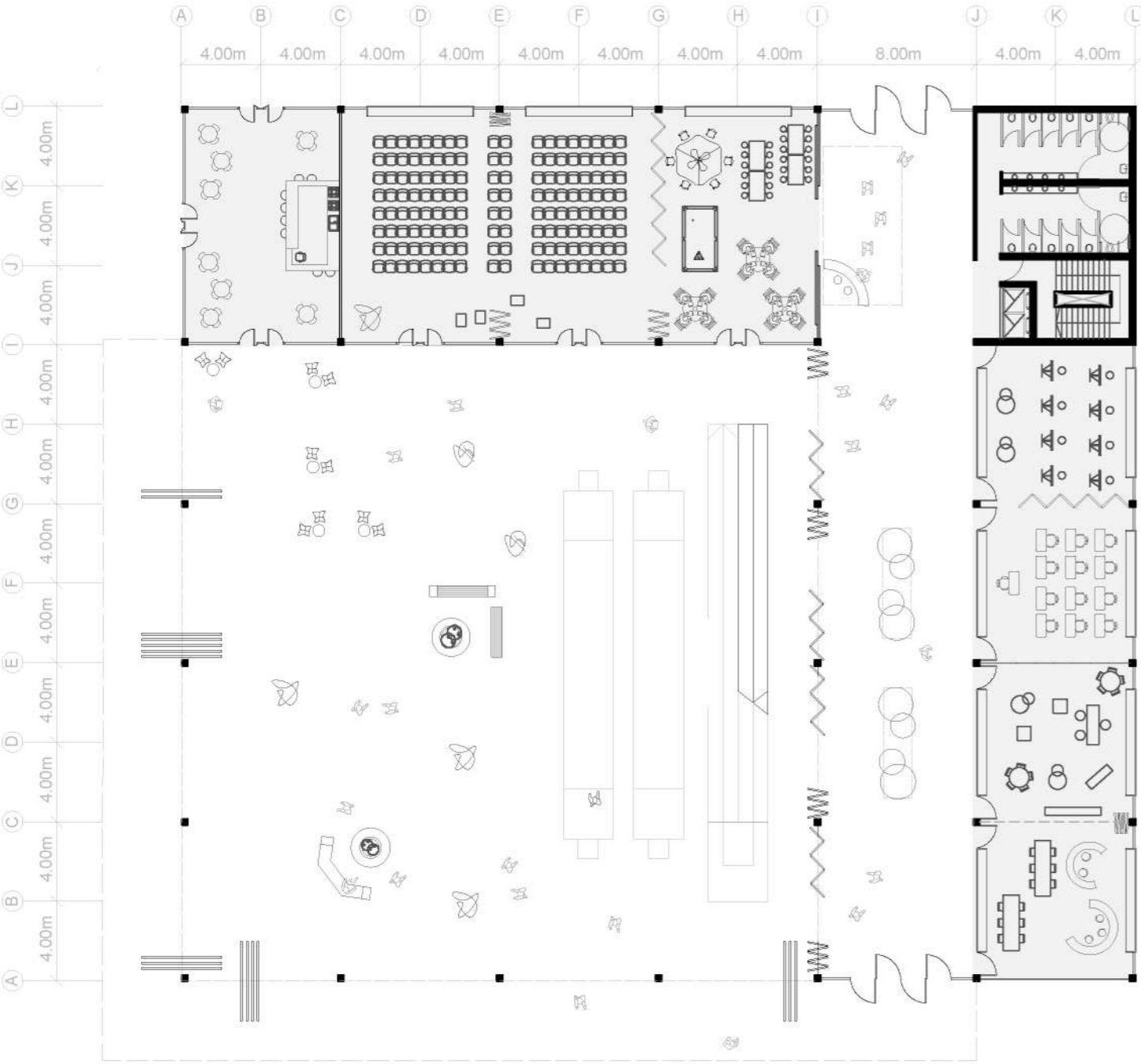

03.

5. Cortes
- esc. 1:200 -



CORTE 1-1



CORTE 2-2

03.

5. Cortes
- esc. 1:200 -

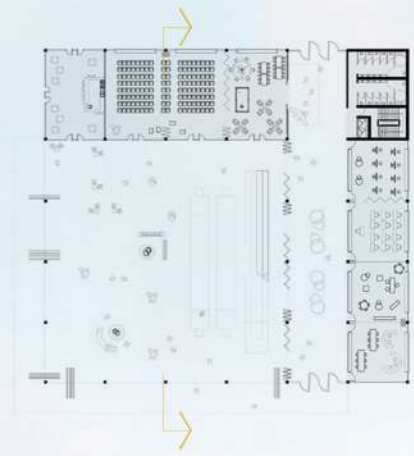

CORTE 3-3

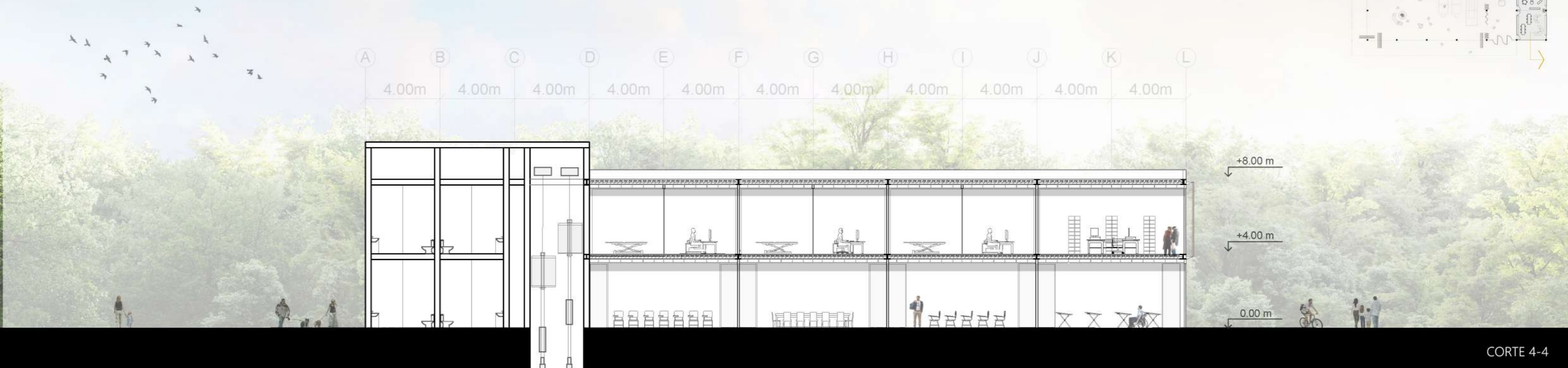
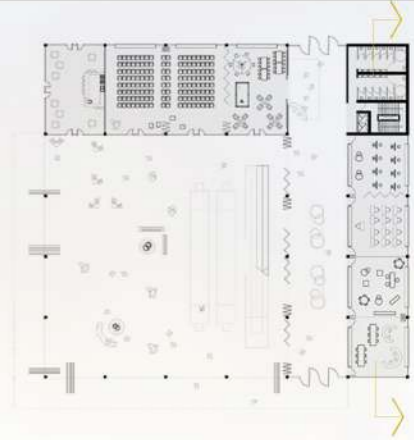

CORTE 4-4

03.

6. Vistas

- esc. 1:200 -

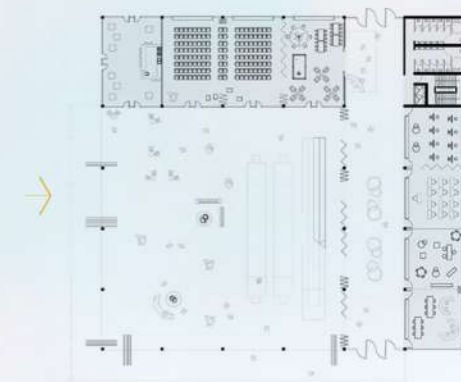

VISTA 1

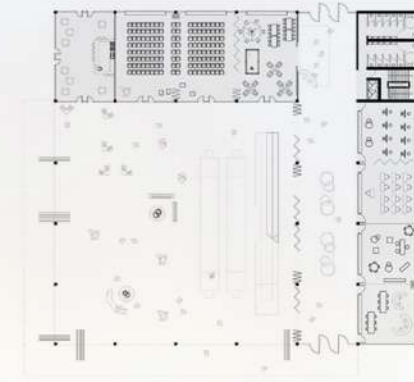

VISTA 2

03.

7. Imágenes

- vista desde el parque -



03.

7. Imágenes

- vista desde calle 115 -



01.

Marco teórico

1. Evolución académica
2. Tema
3. Referentes
4. Situación regional actual
5. Situación regional propuesta

02.

Sitio

1. Situación regional actual
2. Situación regional propuesta
3. Plan maestro
4. Sector intervenido
5. Etapabilidad
6. Imágenes

03.

Proyecto

1. Gestión del proyecto
2. Programa y usuarios
3. Estrategias proyectuales
4. Plantas
5. Cortes
6. Vistas
7. Imágenes

04.

Desarrollo técnico

1. Estructura
2. Instalaciones
3. Detalles constructivos
4. Sustentabilidad

05.

Conclusión final

1. Bibliografía
2. Conclusión final
3. Agradecimientos

04.

1. Estructura

- sistema y subsistemas -

REFERENCIAS

- 1- Cubierta liviana
- 2- Chapa calada
- 3- Estructura
- 4- Estéreoestructura
- 5- Cubierta de losetas shap 60
- 6- Parasoles de madera
- 7- Nivel +4.00m: bloque de salud
- 8- Núcleo de servicios
- 9- Columnas Grey 300
- 10- Nivel 0.00m: bloque social
- 11- Paneles móviles acusticos Decibel M860
- 12- Fundaciones: cabezales con micro-pilotes de cemento inyectado
- 13- Paneles cerramiento exterior

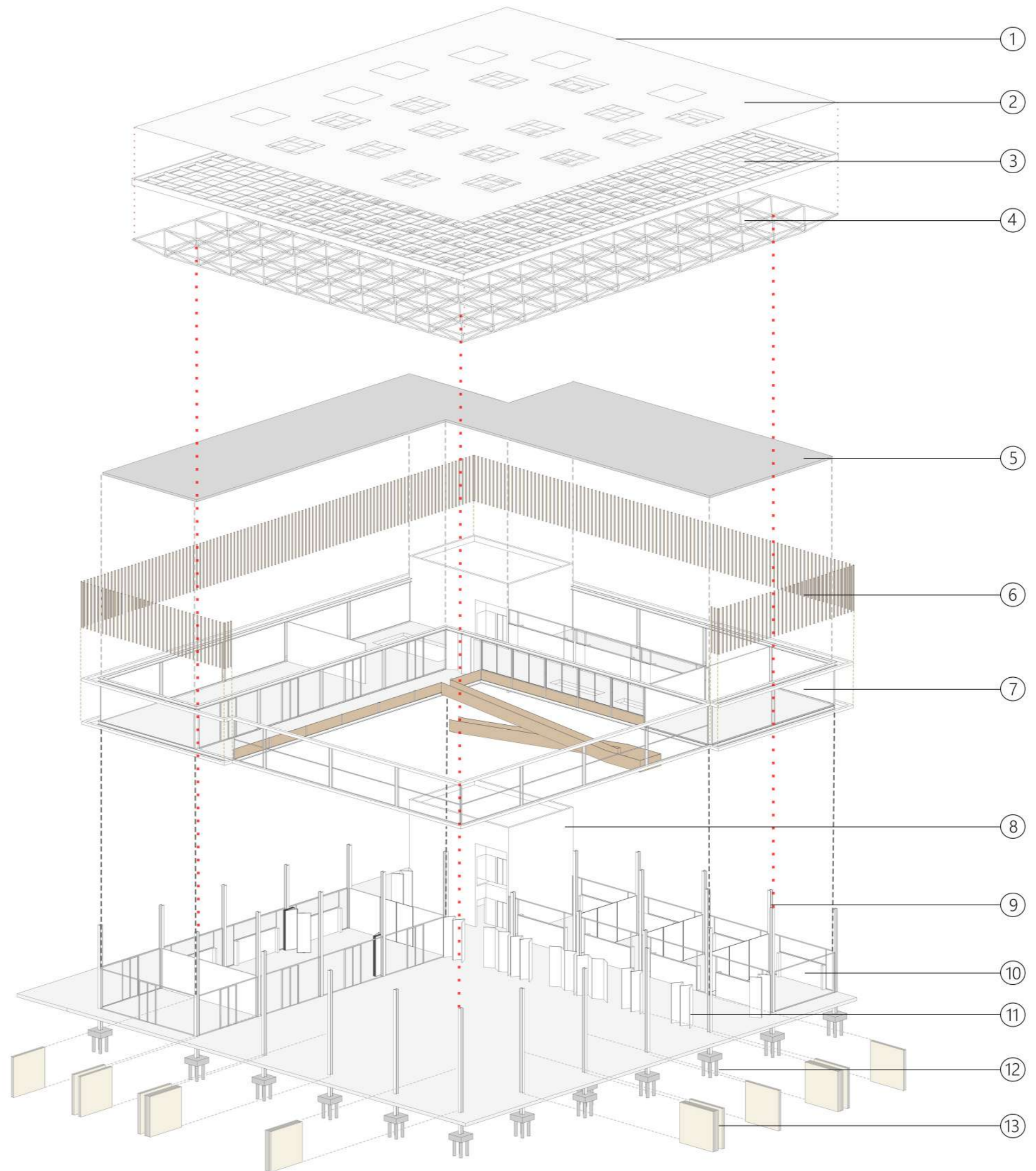

1. Estructura fundaciones -2.00m.

- esc. 1:300 -

FUNDACIONES

Posterior a la correspondiente realización de estudio de suelos en el terreno a construir, se concluye que la opción mas adecuada para fundar son los cabezales con 4 y 27 (unicamente en el sector del núcleo) **micropilotes IRS de cemento inyectado a alta presión.**

Los micro pilotes son elementos de cimentaciones profundas, de sección circular y pequeño diámetro, de hasta 250 mm., con una alta capacidad portante a compresión, que transfieren las cargas al terreno en profundidad. También pueden ser diseñados para soportar esfuerzos de flexión y cortante, e incluso de tracción.

Son perforados en el terreno, armados con una tubería de acero de alta resistencia, perfiles o barras, e inyectados con lechada o mortero de cemento, para recubrir la armadura y lograr una óptima adhesión al terreno.

La inyección del micro pilote se realiza siempre por circulación inversa, bombeándose desde la central de fabricación de lechada y mediante el empleo de mezcladoras de alta turbulencia, de manera que la inyección se realiza por el interior de la armadura hasta el fondo del taladro, ascendiendo por el espacio anular existente entre la armadura y el varillaje de perforación, desplazando al exterior el posible detritus de perforación. Las capacidades mecánicas varían dependiendo tanto de las dimensiones del micropilote, de la armadura empleada, así como del perfil geotécnico del terreno.

1. Excavación
2. Colado de la lechada primaria
3. Colocación de la armadura
4. Inyección de lechada secundaria

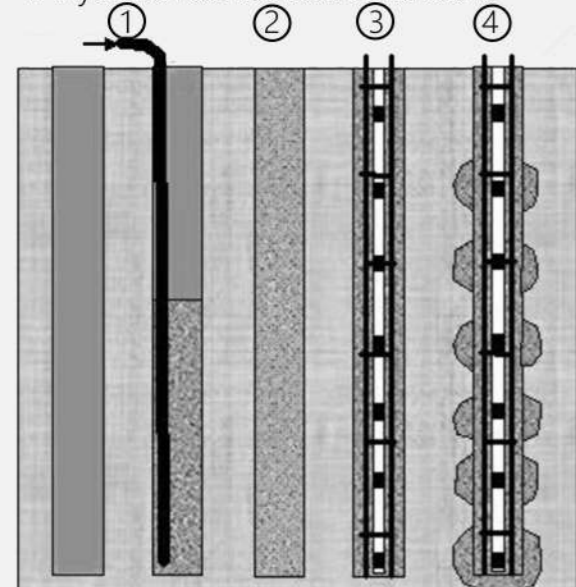

Micropilotes con cabezal.

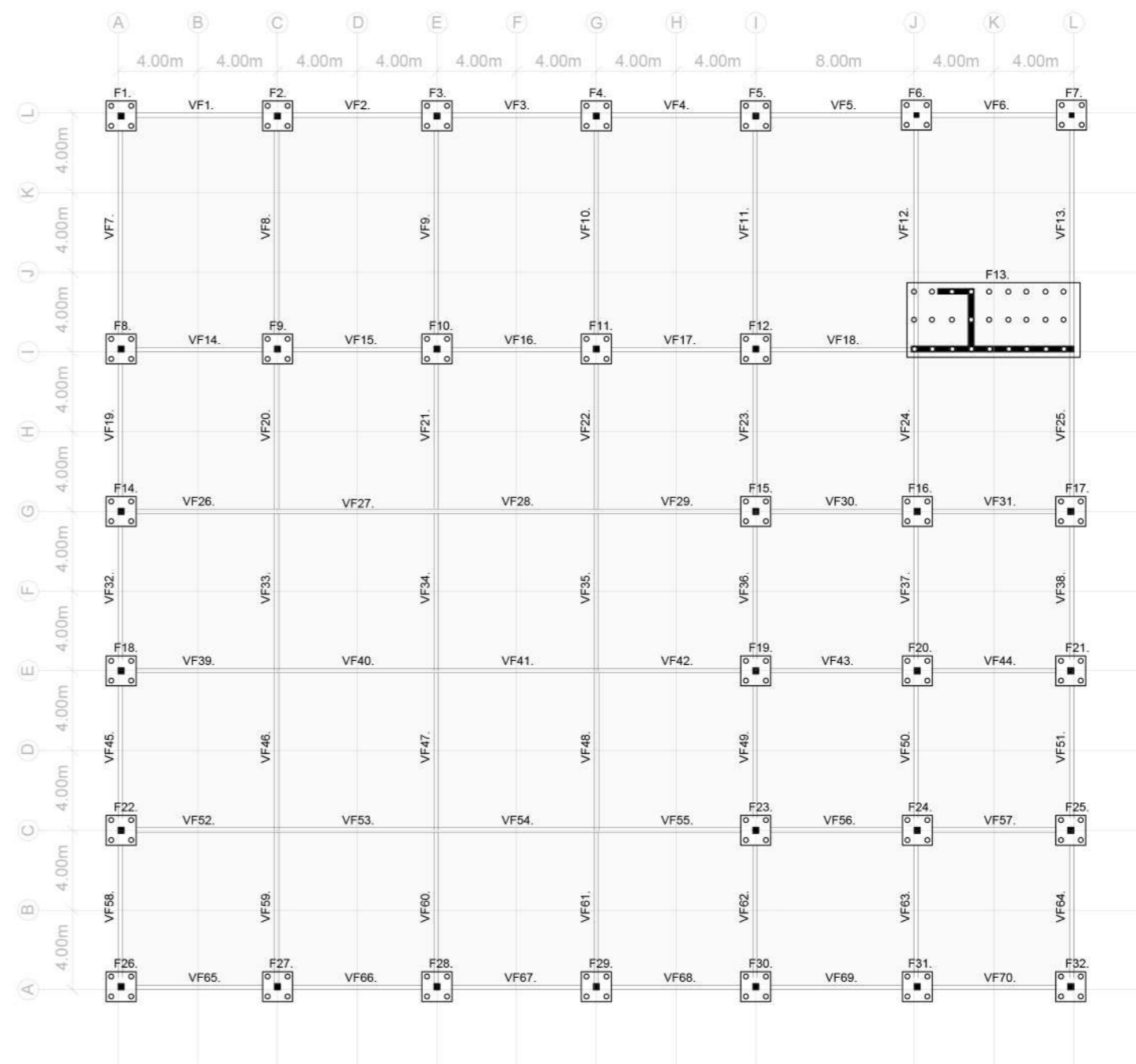
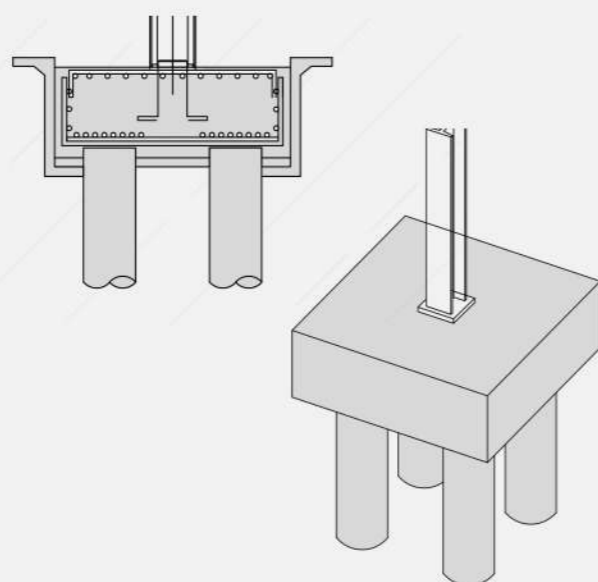

04.

1. Estructura entrepiso +4.00m.

- esc. 1:300 -

ESTRUCTURA

Se optó por utilizar una estructura liviana conformada por **columnas y vigas de perfiles Grey 300**.

El Perfil Grey, también conocido como viga HEB, es un perfil estructural acero de sección H y serie media fabricado a partir del proceso de laminación en caliente. Este perfil de ala ancha tiene una forma de doble "T" que cuenta con alas de espesor constante y aristas vivas que se encuentran de forma perpendicular al alma de el perfil. Estas uniones entre alas y alma tienen una terminación redondeada.

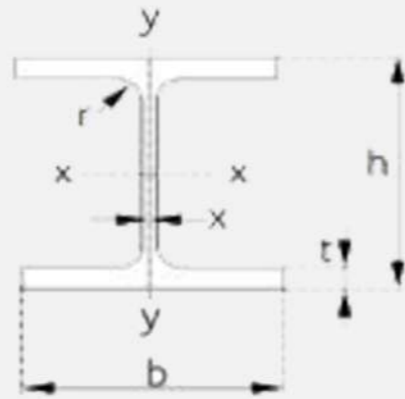

ENTREPISO Y CUBIERTA

Se decidió colocar **losetas Shap 60**, estas permiten realizar un entrepiso de poco espesor ya que son ideales para entrepisos con cargas elevadas o grandes luces libres.

La construcción con losas huecas de hormigón pretensado SHAP 60 / 120 permite mayores luces y entrepisos de menor espesor, comparada con los sistemas tradicionales de hormigón armado macizos. Al eliminarse los envigados intermedios se logran mayores espacios útiles. Siendo la superficie inferior de las losas huecas de un acabado liso, es posible el pintado directo, lográndose cielorrasos muy económicos.

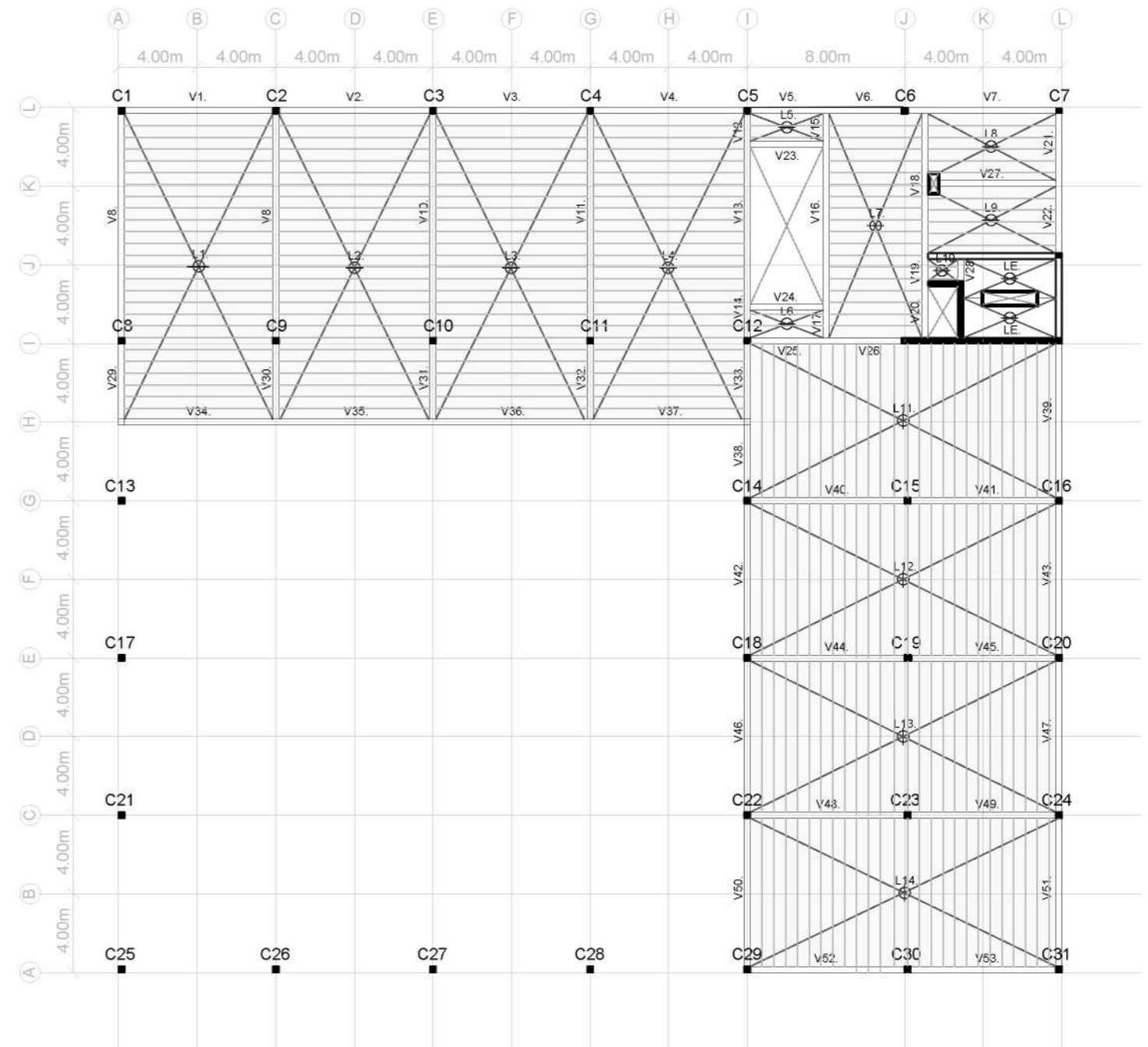
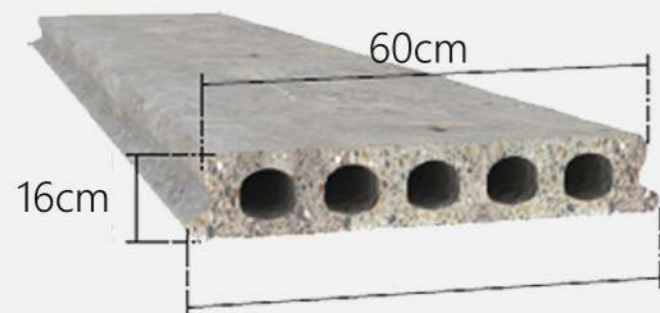

04.

1. Estructura cubierta +8.00m.

- esc. 1:300 -

ESTRUCTURA

Se optó por utilizar una estructura liviana conformada por **columnas y vigas de perfiles Grey 300**.

El Perfil Grey, también conocido como viga HEB, es un perfil estructural acero de sección H y serie media fabricado a partir del proceso de laminación en caliente. Este perfil de ala ancha tiene una forma de doble "T" que cuenta con alas de espesor constante y aristas vivas que se encuentran de forma perpendicular al alma de el perfil. Estas uniones entre alas y alma tienen una terminación redondeada.

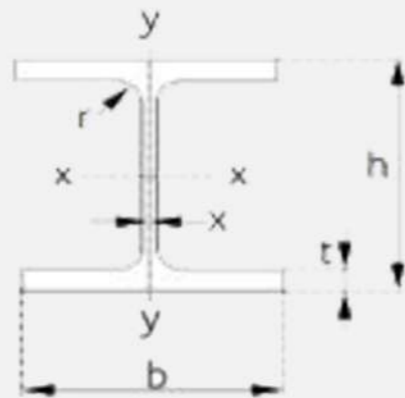
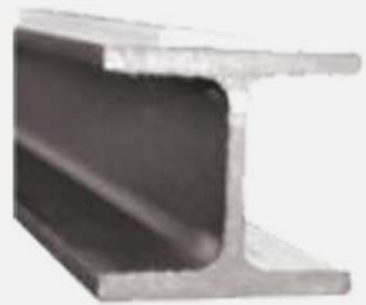

ENTREPISO Y CUBIERTA

Se decidió colocar **losetas Shap 60**, estas permiten realizar un entrepiso de poco espesor ya que son ideales para entrepisos con cargas elevadas o grandes luces libres.

La construcción con losas huecas de hormigón pretensado SHAP 60 / 120 permite mayores luces y entrepisos de menor espesor, comparada con los sistemas tradicionales de hormigón armado macizos. Al eliminarse los envigados intermedios se logran mayores espacios útiles. Siendo la superficie inferior de las losas huecas de un acabado liso, es posible el pintado directo, lográndose cielorrasos muy económicos.

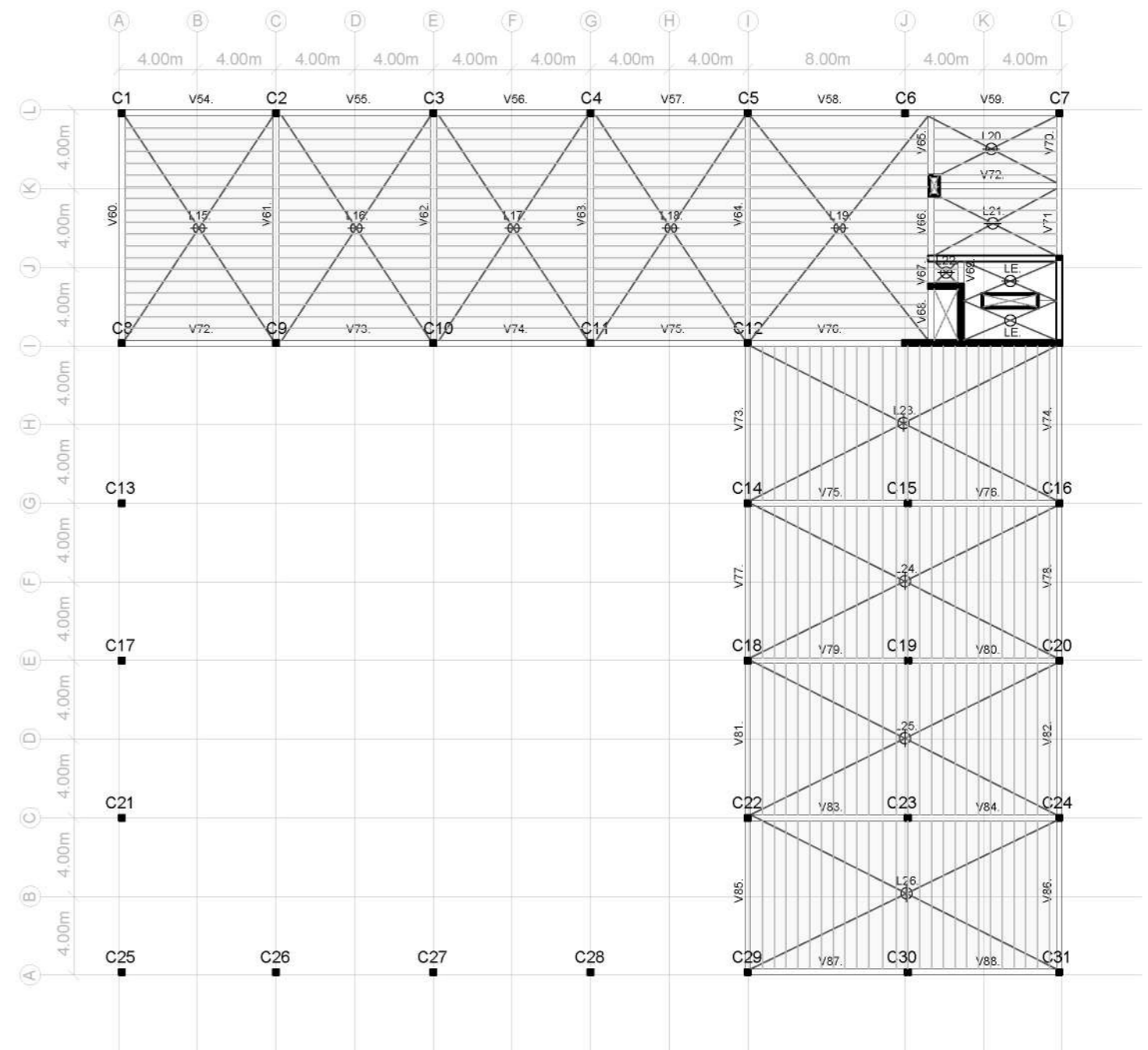
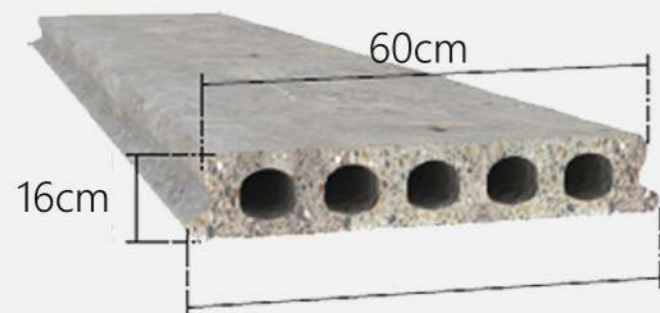

04.

1. Estructura cubierta +10.00m.

- esc. 1:300 -

GRAN CUBIERTA - ESTEREO ESTRUCTURA

Para cubrir la gran plaza central multiusos del proyecto opté por utilizar una **estereo estructura**.

Las estereoestructuras o grillas espaciales constituyen una óptima solución para cubrir grandes luces. Estas formas constructivas, consisten básicamente en estructuras de barras (generalmente metálicas) cuya conexión y disposición permite una adecuada distribución de las solicitaciones provocadas por las cargas exteriores (peso propio, cerramientos, sobrecargas útiles o accidentales, viento, etc.) y las correspondientes reacciones de apoyo.

Según dimensionado, el espesor de esta cubierta para cubrir estas luces tiene que ser de 2.10m.

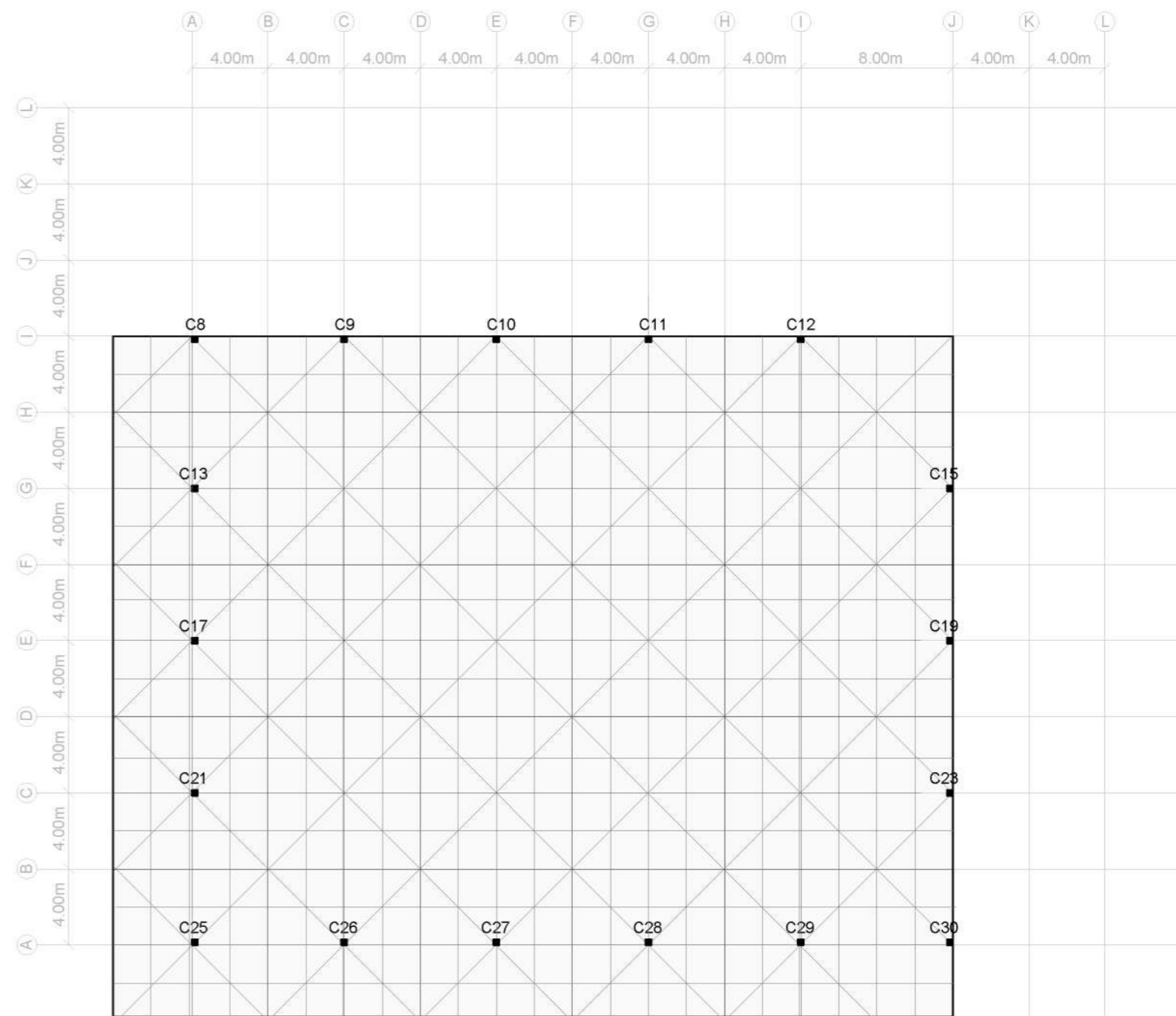
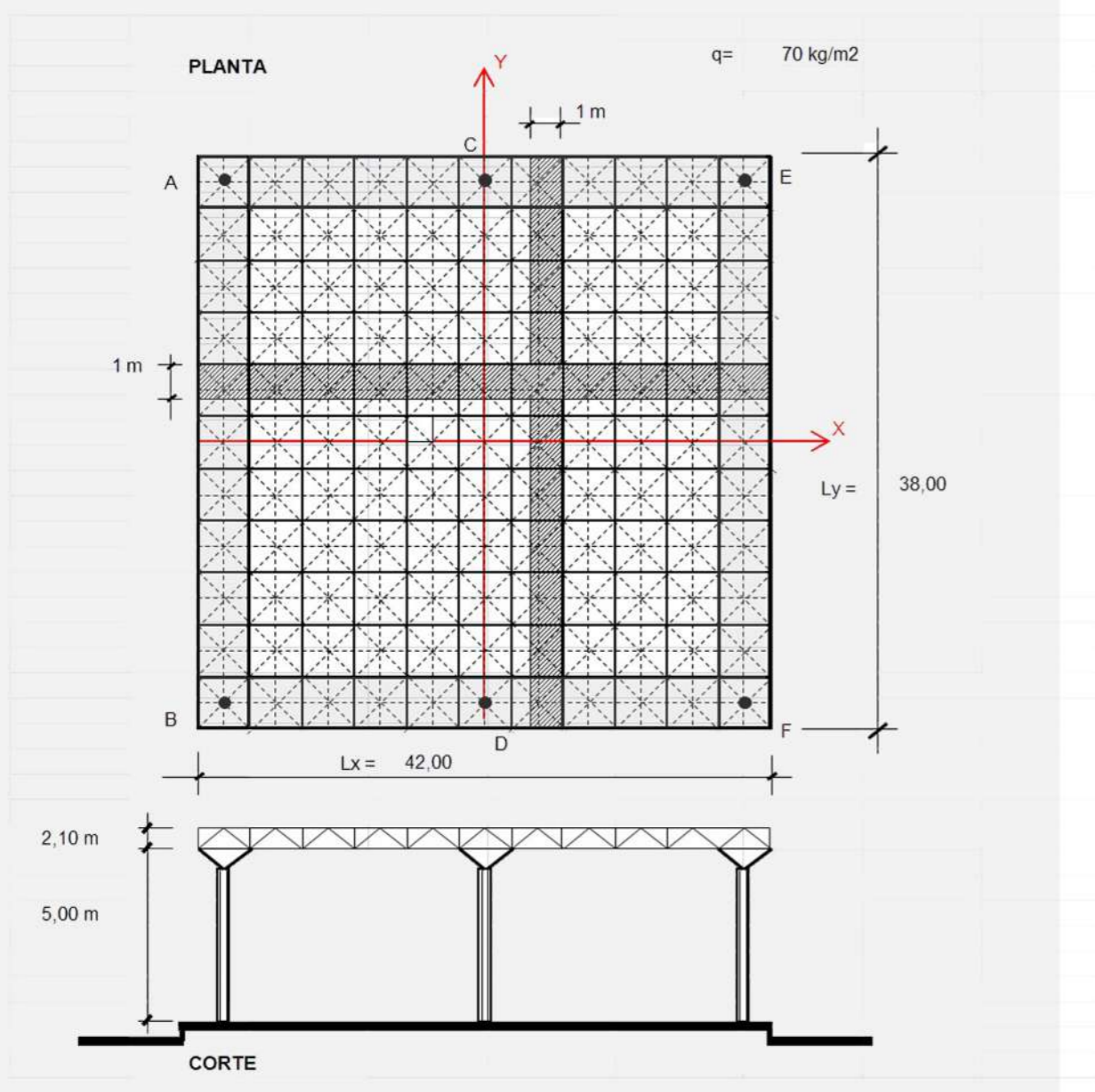

04.

2. Instalación contra incendio.

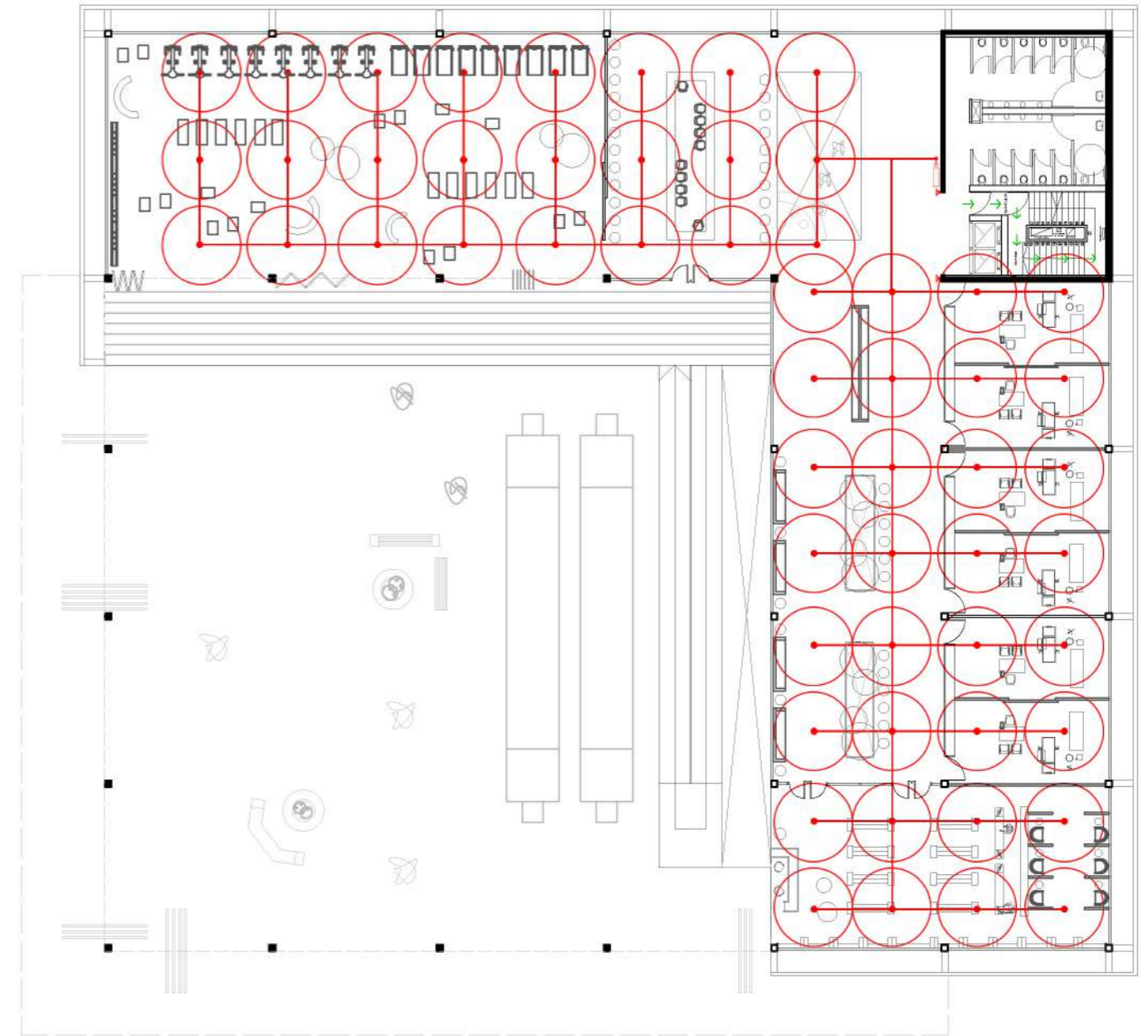
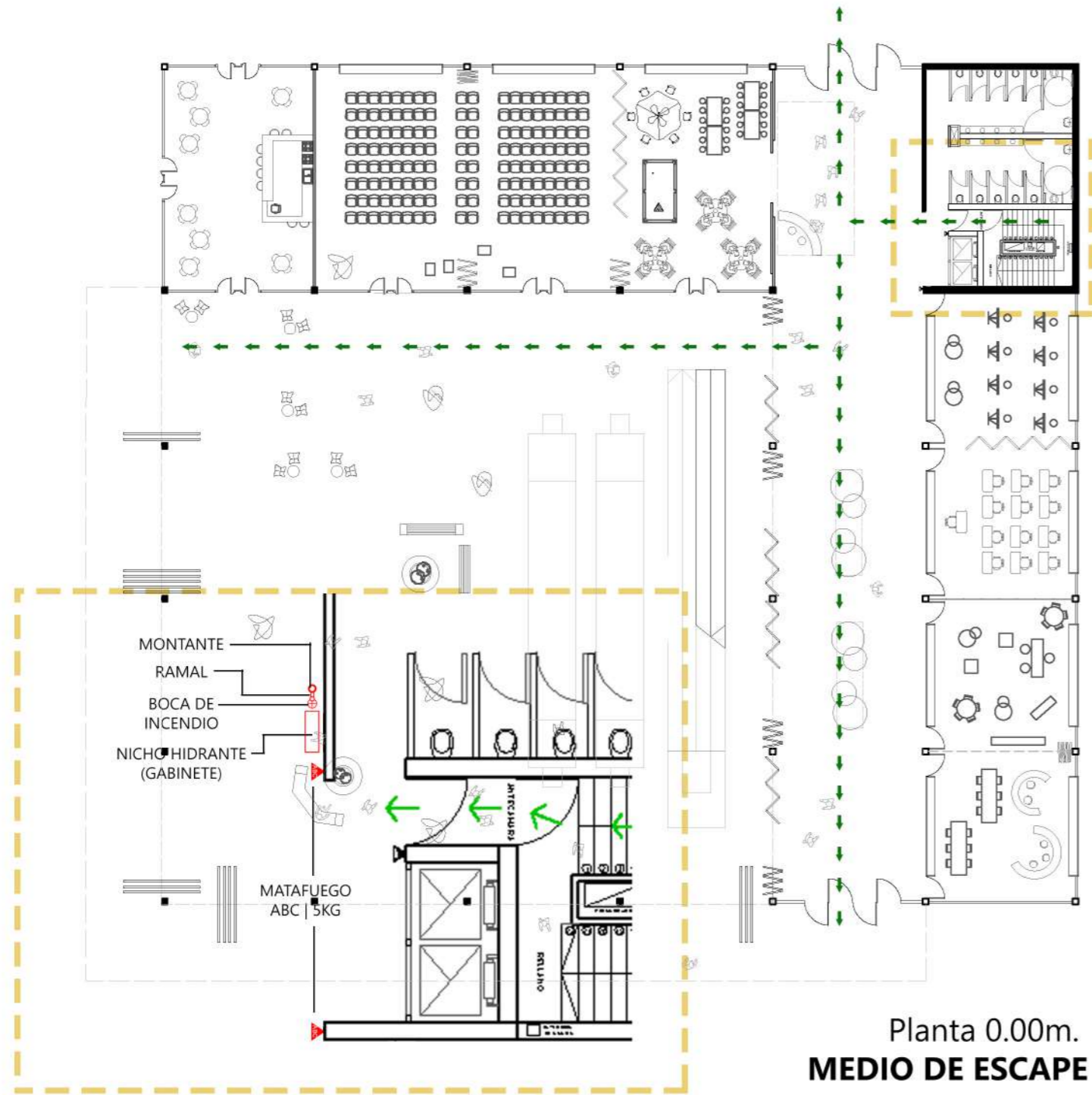

04.

2. Instalación contra sanitaria.

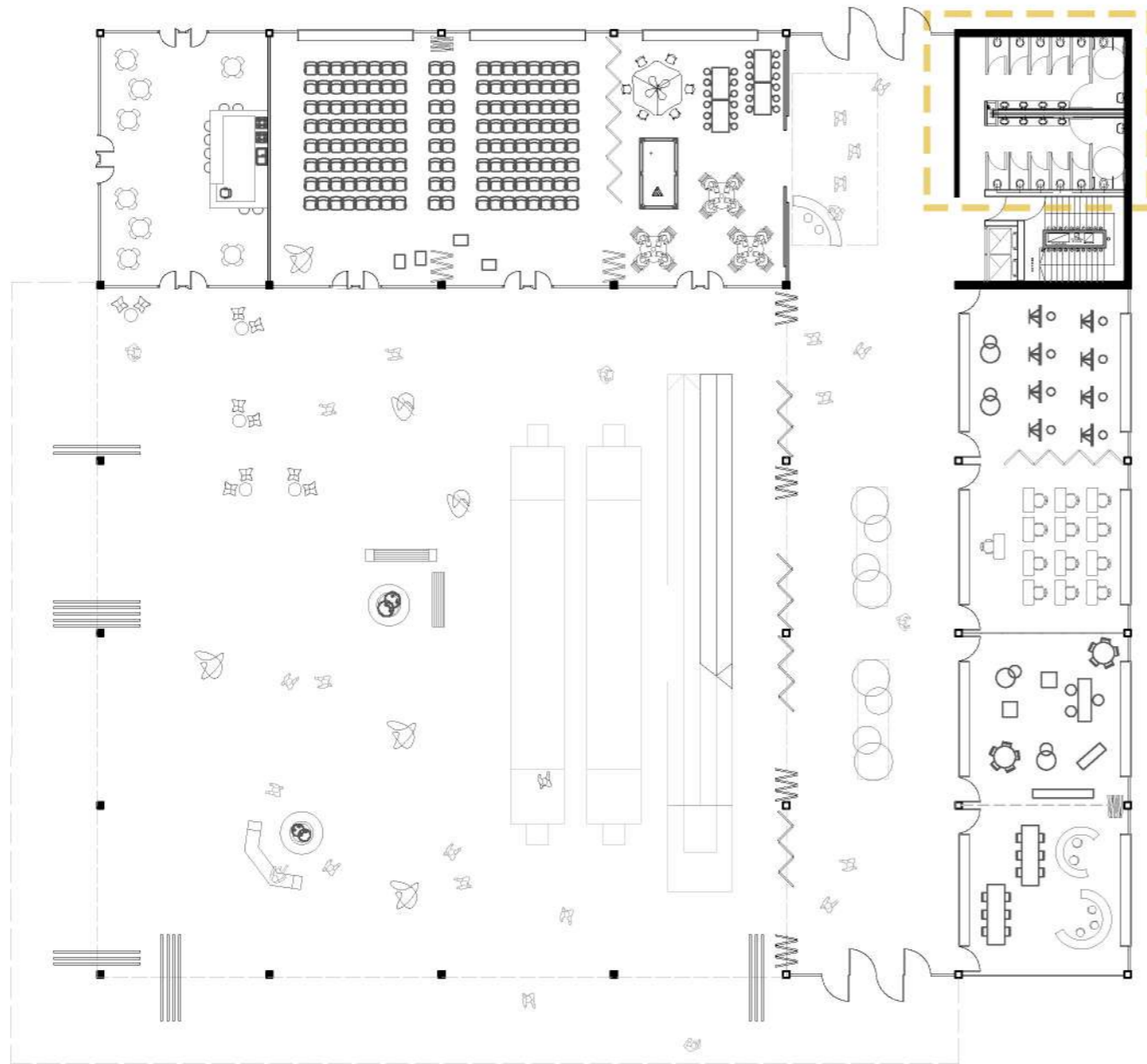

Planta tipo

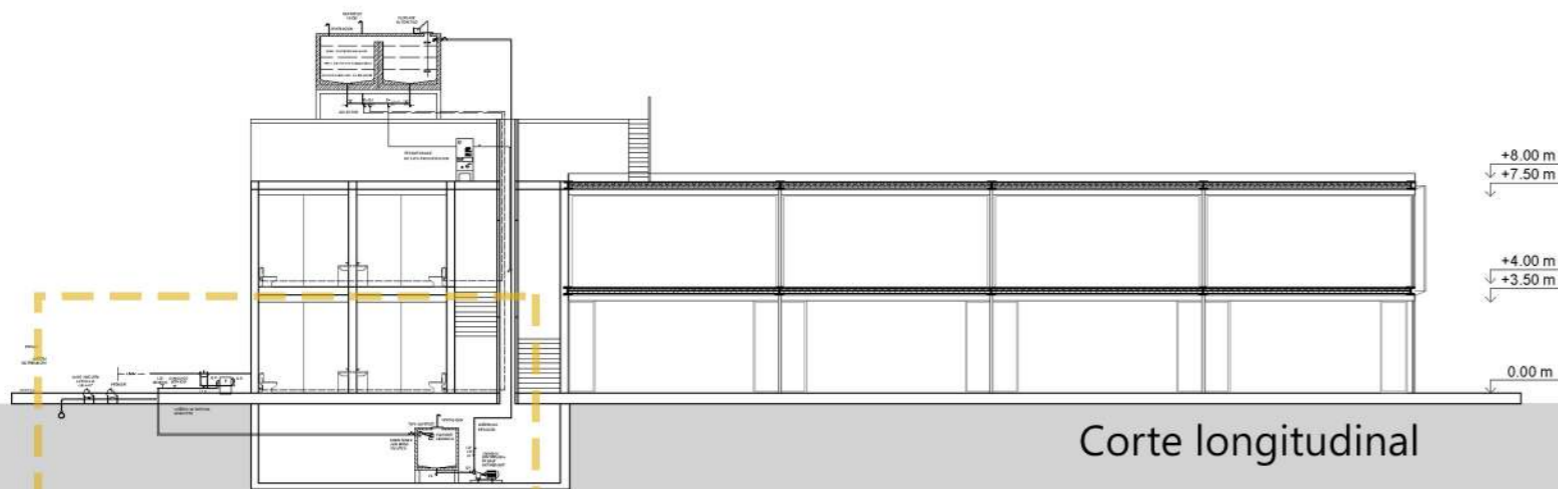

Corte longitudinal

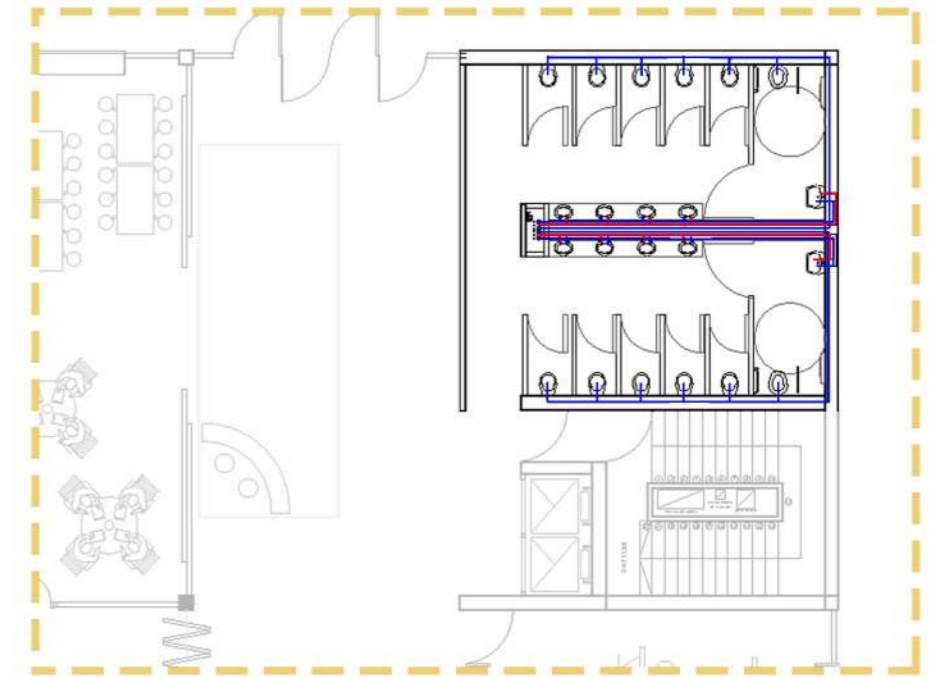

Detalle
SANITARIOS

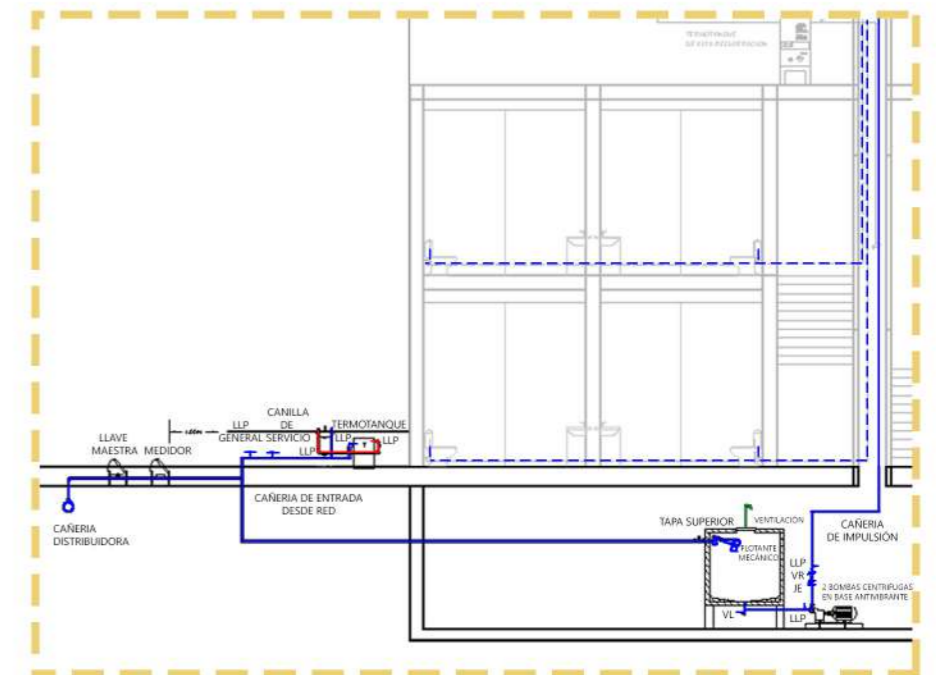

Detalle
CONEXIÓN A TANQUE DE BOMBEO

04.

2. Instalación climatización.

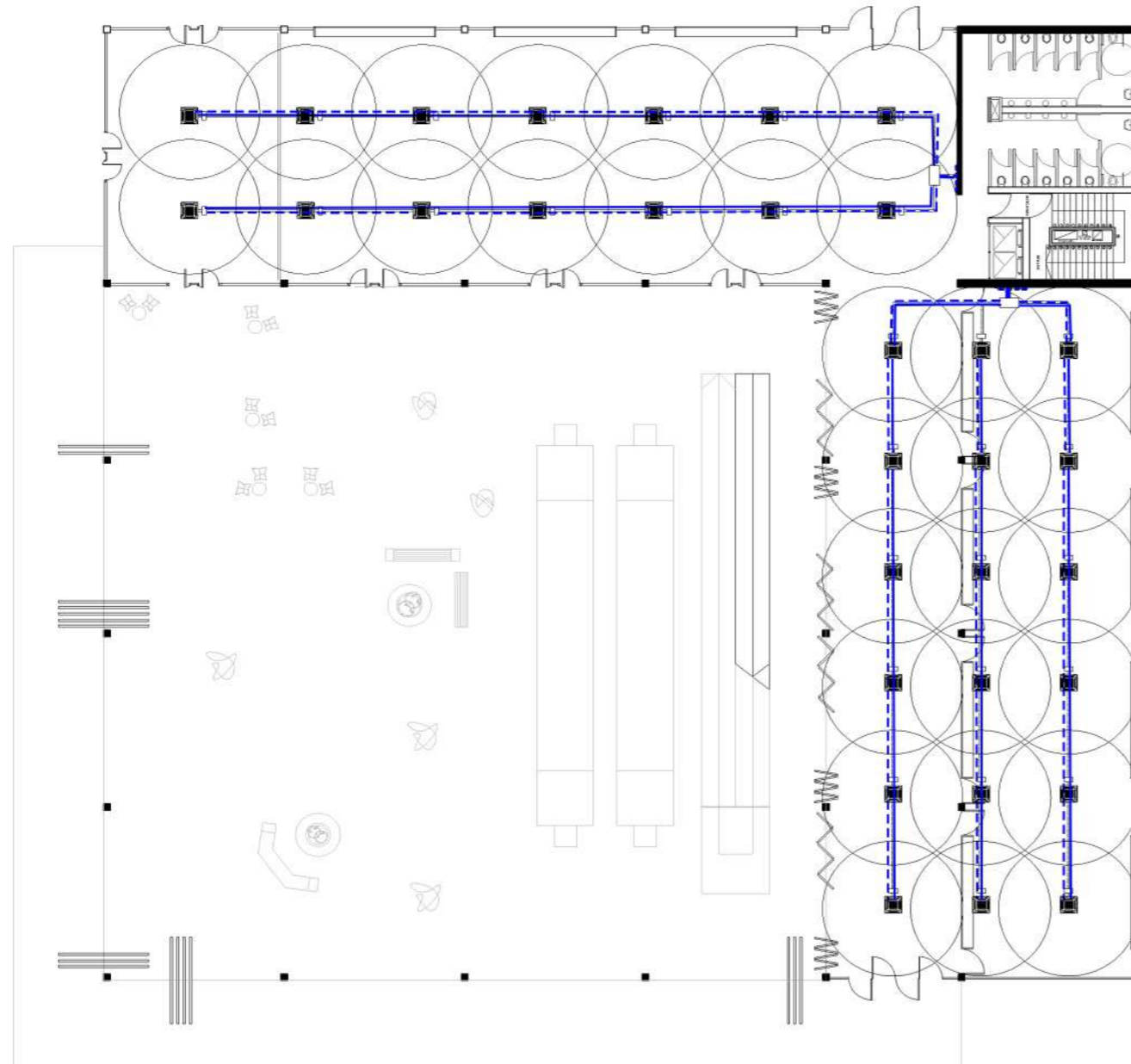

Planta tipo

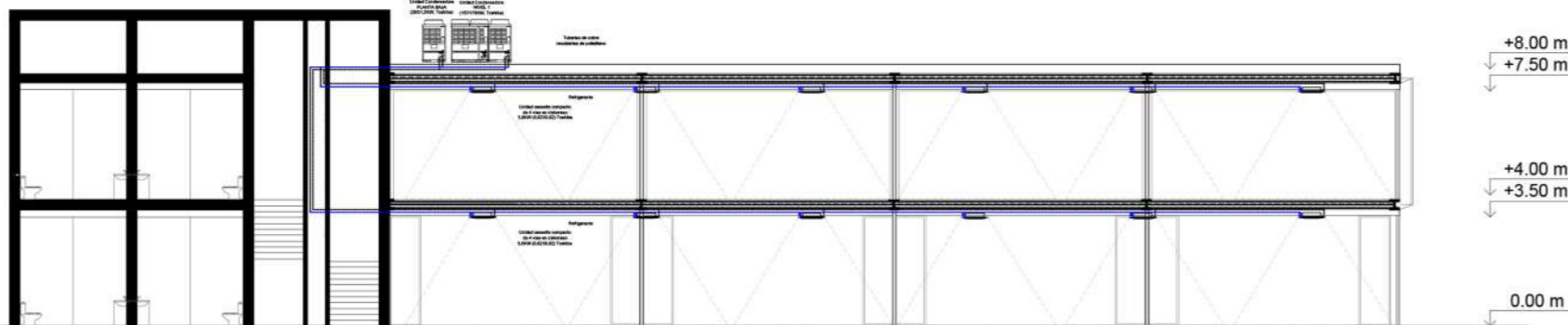

Corte longitudinal

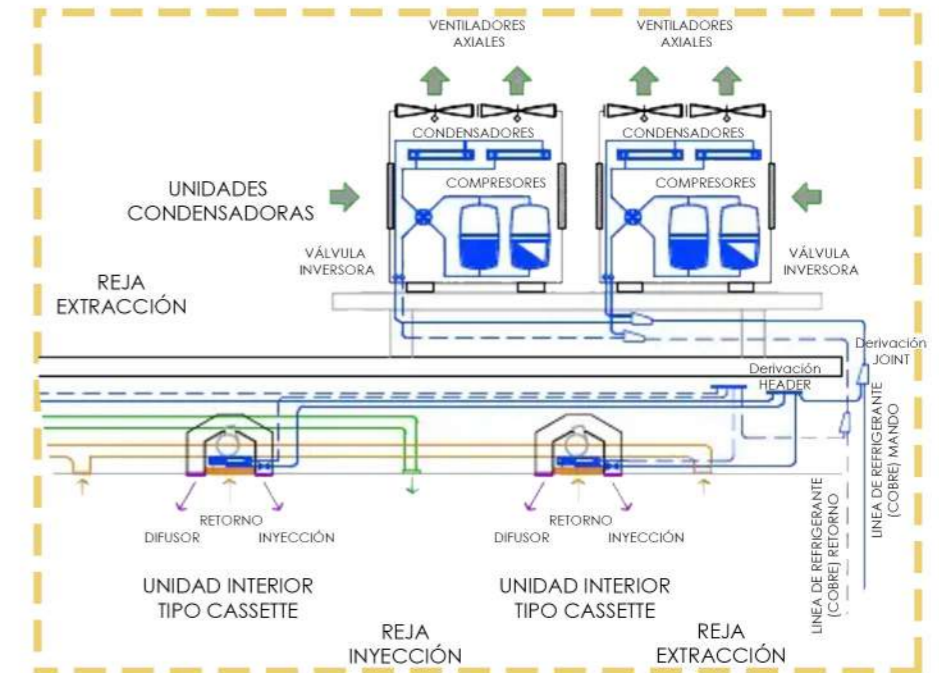

Detalle
INSTALACIÓN VRV DE 3 TUBOS

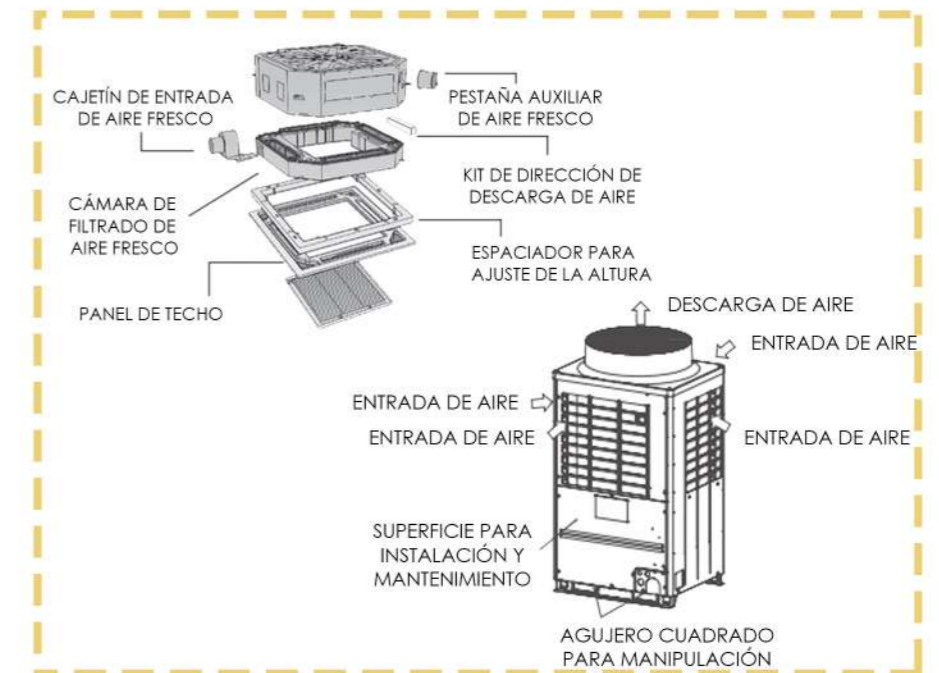

Detalle
UNIDAD EXTERIOR Y CASSETTE

3. Detalles constructivos

DETALLE 1

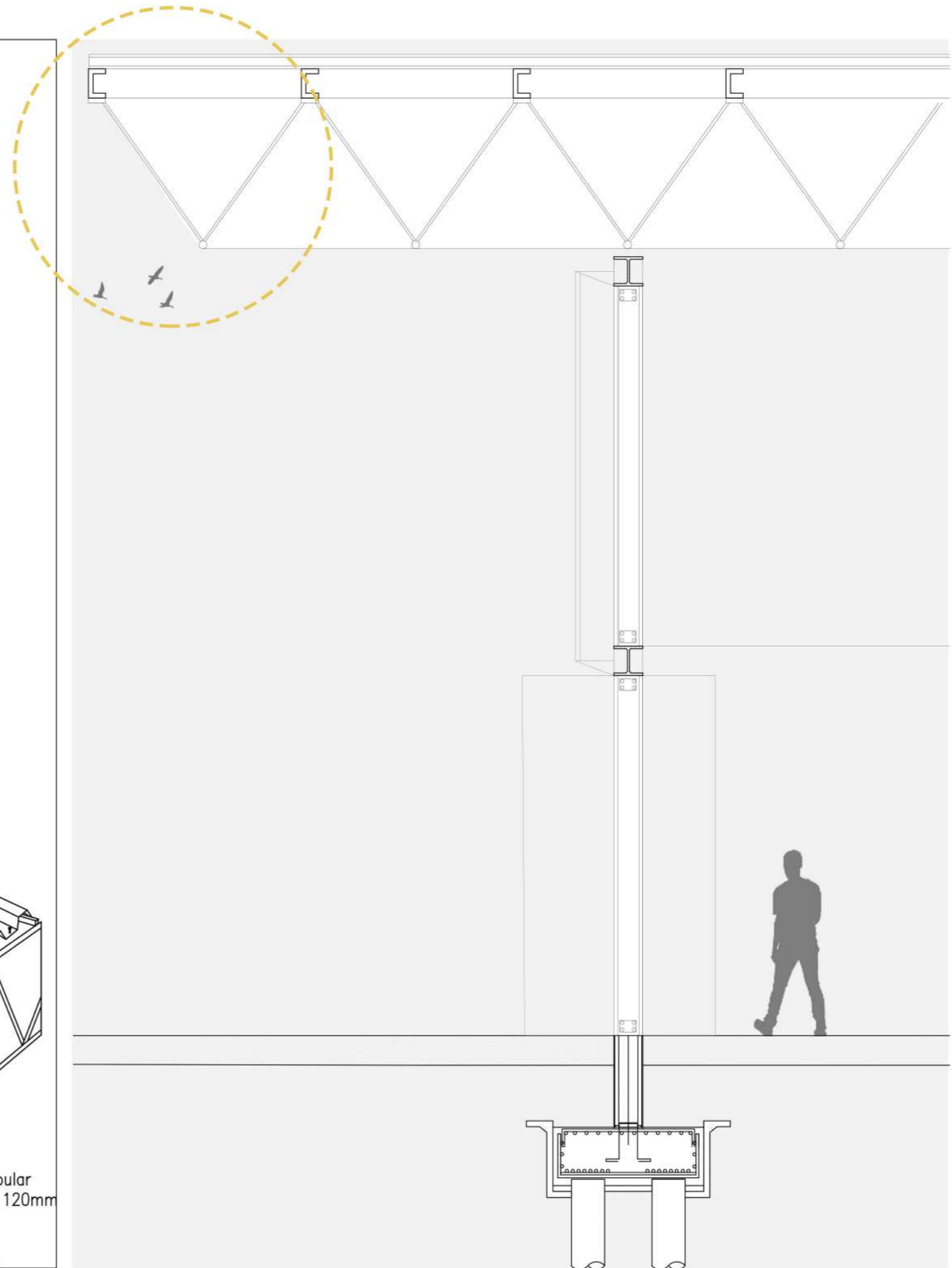
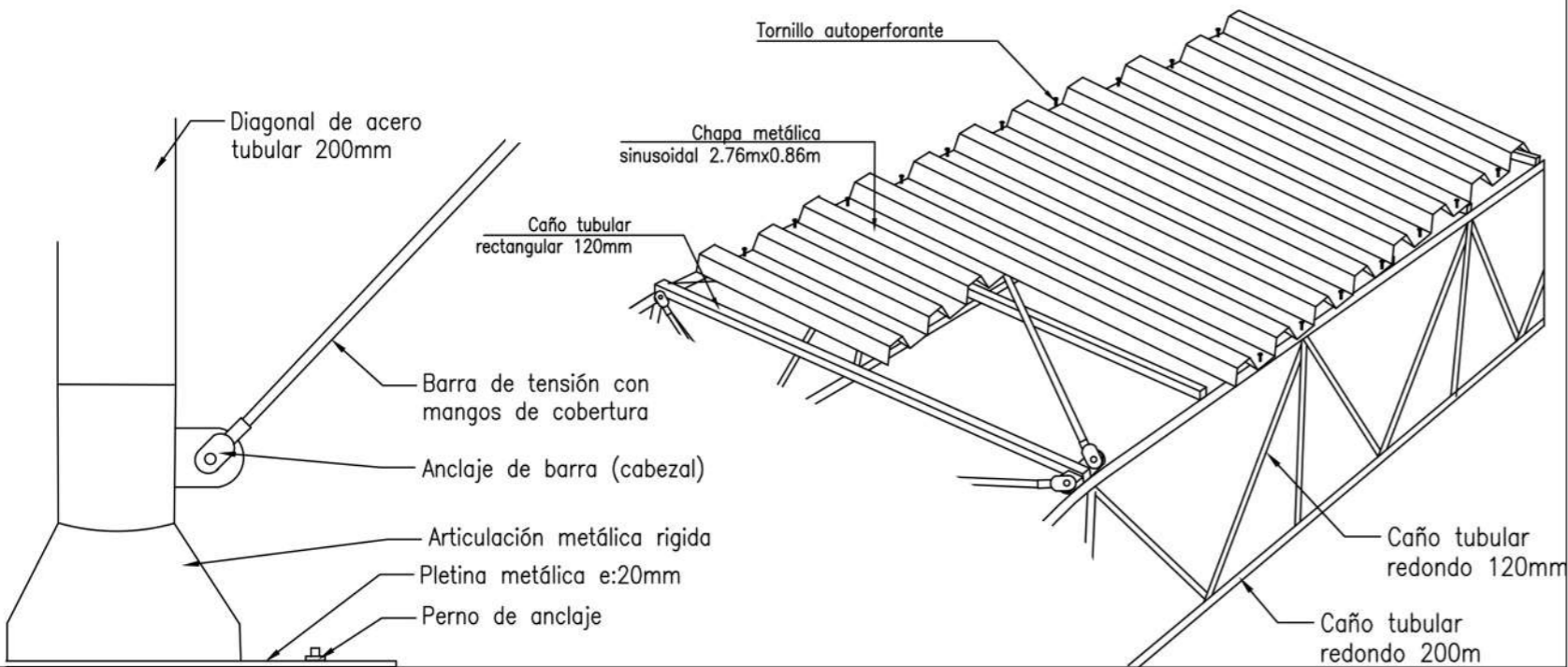
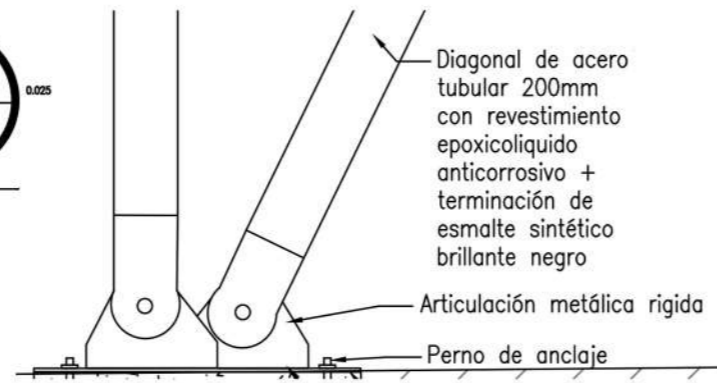
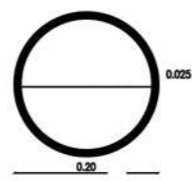
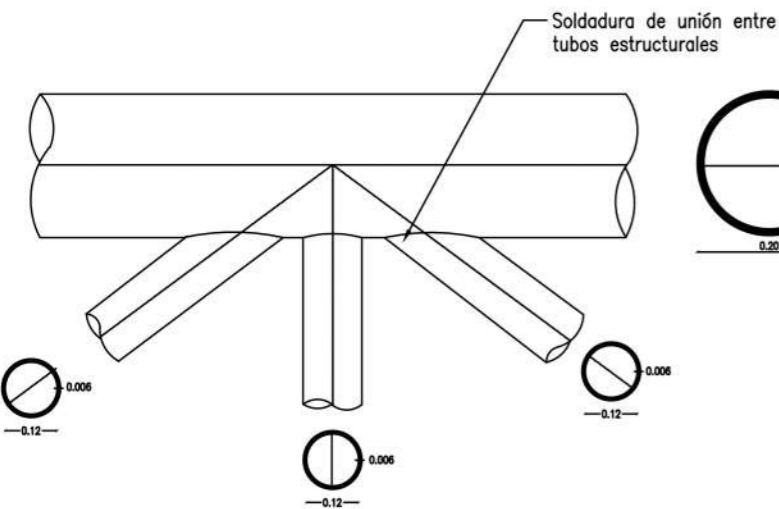
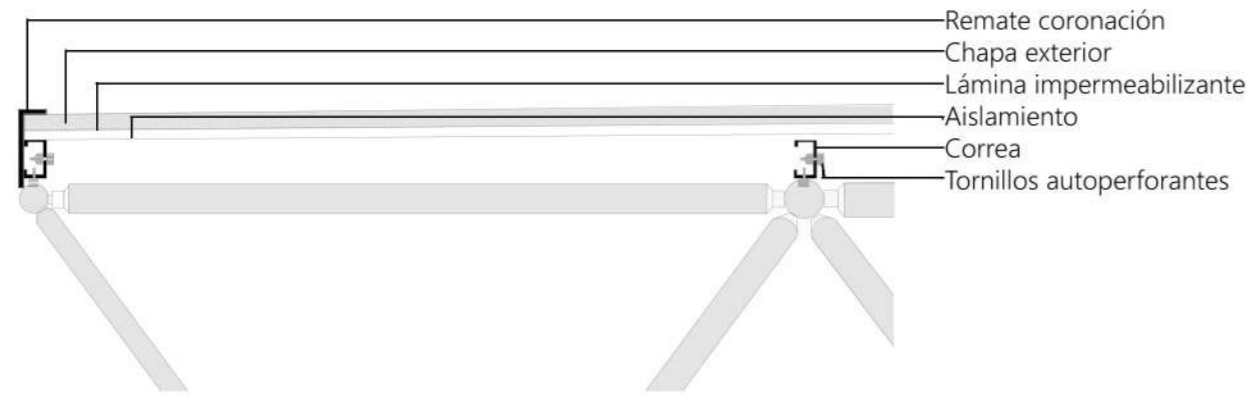

3. Detalles constructivos

Detalle 2

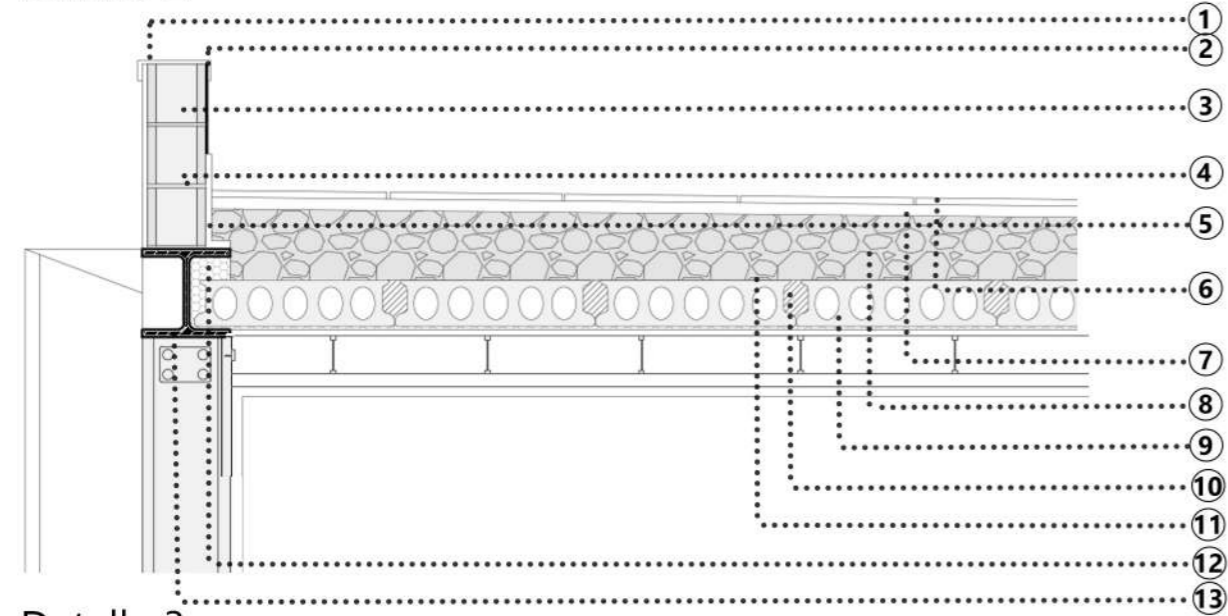

Detalle 3

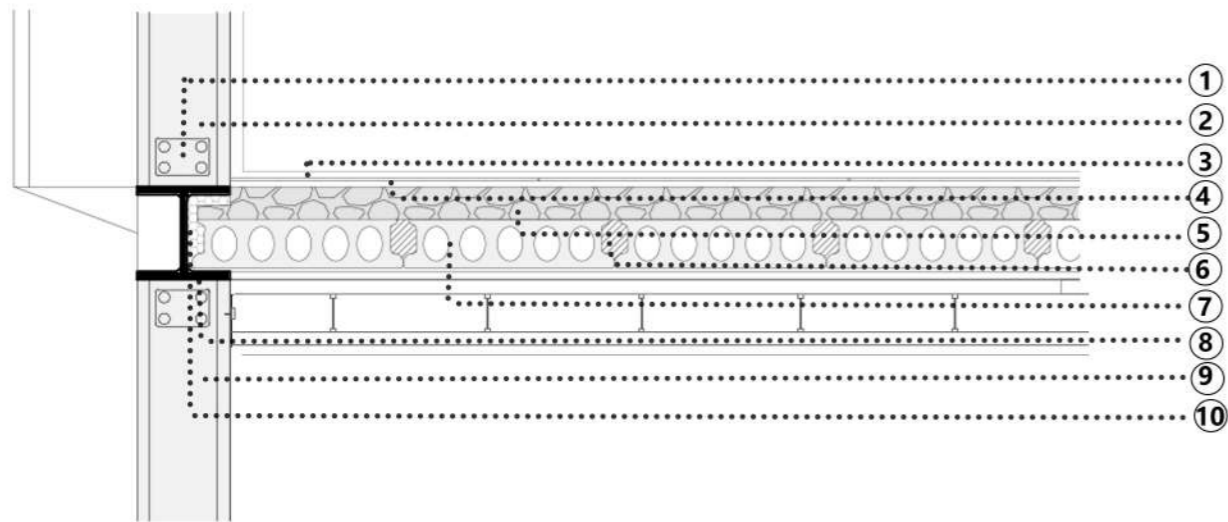

REFERENCIAS

1. Tapa de coronamiento con fijación
2. Aislación hidrófuga - membrana rígida MCI 1:3 e:10mm.
3. Mampostería - bloque de hormigón 200 x 200 x 400mm.
4. Mortero de asiento - MHR 1:1/4:3 e:10mm.
5. Aislación hidrófuga - membrana in situ elástica de neopreno e: 8mm.
6. Terminación exterior - baldosones cerámicos 400 x 400mm. e:40mm.
7. Aislación térmica 150m x 150m e:40mm
8. Contrapiso alivianado HC 1:6 - pendiente 3%
9. Loseta Shap 60 - 60cm. e:16cm.
10. Mortero de cemento 1:3
11. Barrera de vapor - pintura asfáltica e: 5mm.
12. Junta de expansión - EPS baja densidad e:30mm.
13. Viga perfil Grey - 30x30cm.

1. Placa de acero atornillada para fijación
2. Columna perfil Grey 300 - 30x30cm.
3. Cerámico símil cemento alisado 100x100cm.
4. Membrana asfáltica polimérica
5. Contrapiso
6. Mortero de asiento 1:3
7. Loseta hueca Shap 60 - 60cm e:16cm.
8. Viga perfil Grey 300 - 30x30cm.
9. Columna perfil Grey 300 - 30x30cm.
10. Junta de expansión - EPS baja densidad e:30mm.

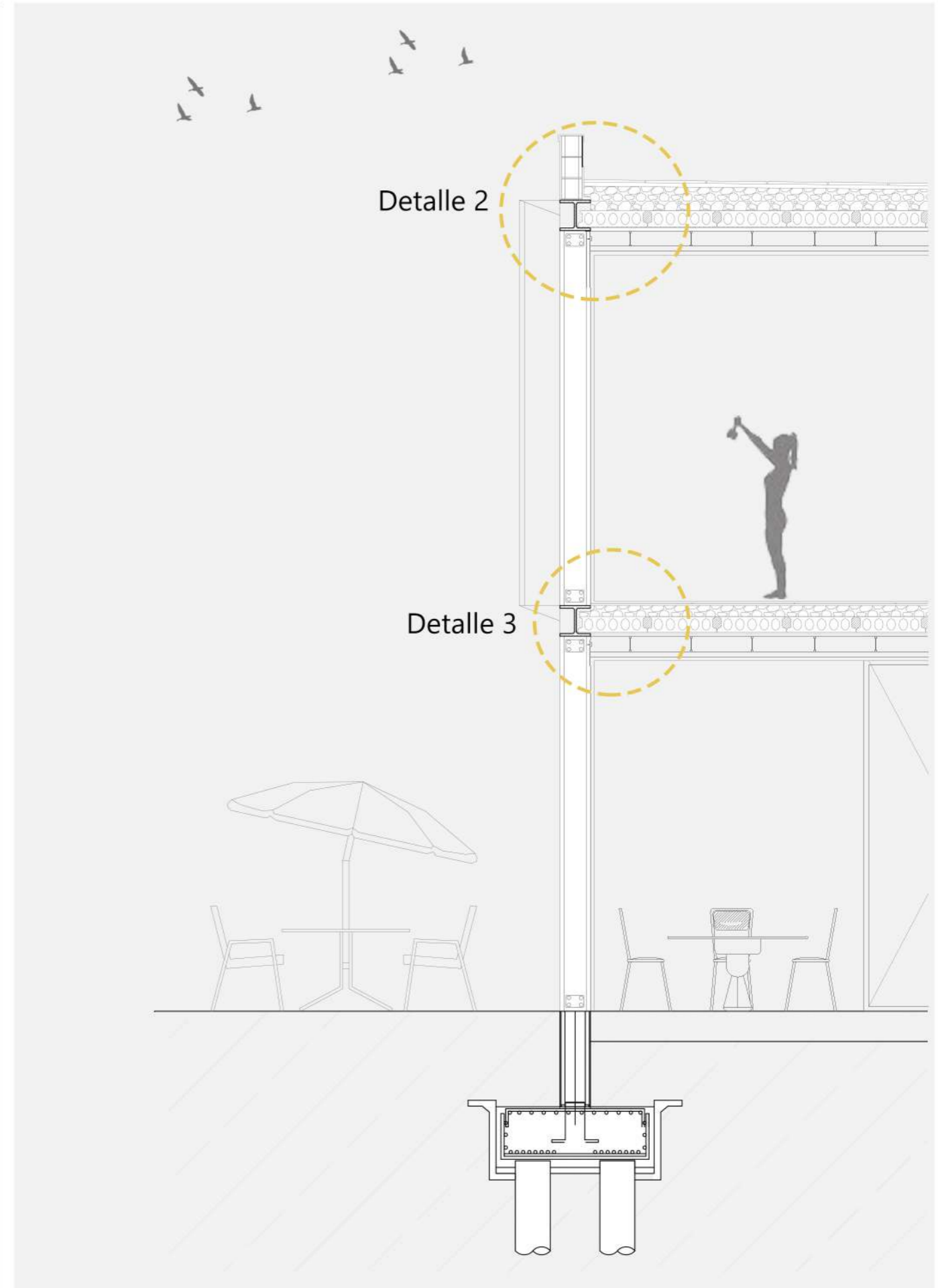

04.

3. Detalles constructivos

Detalle 4

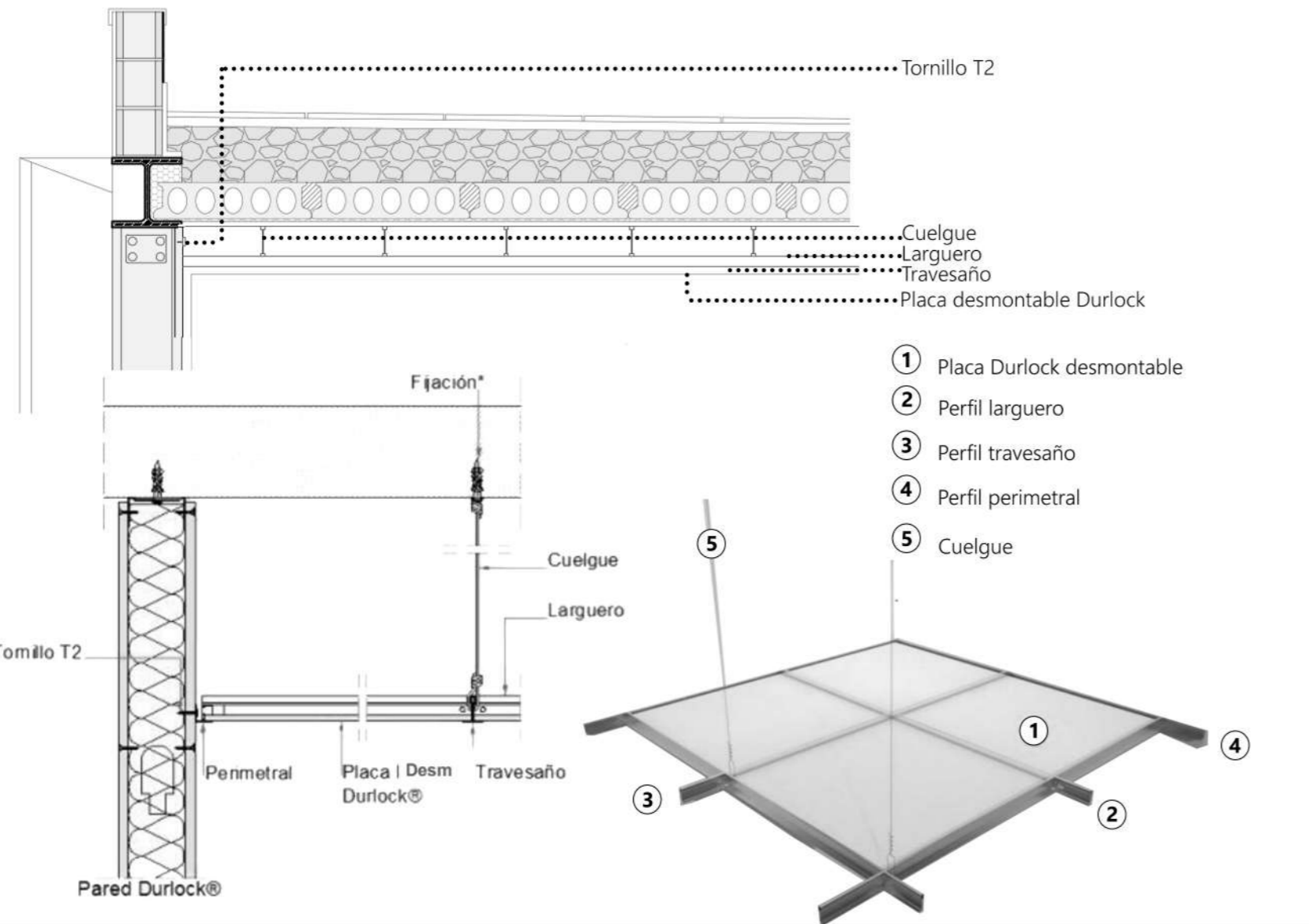

Detalle 5

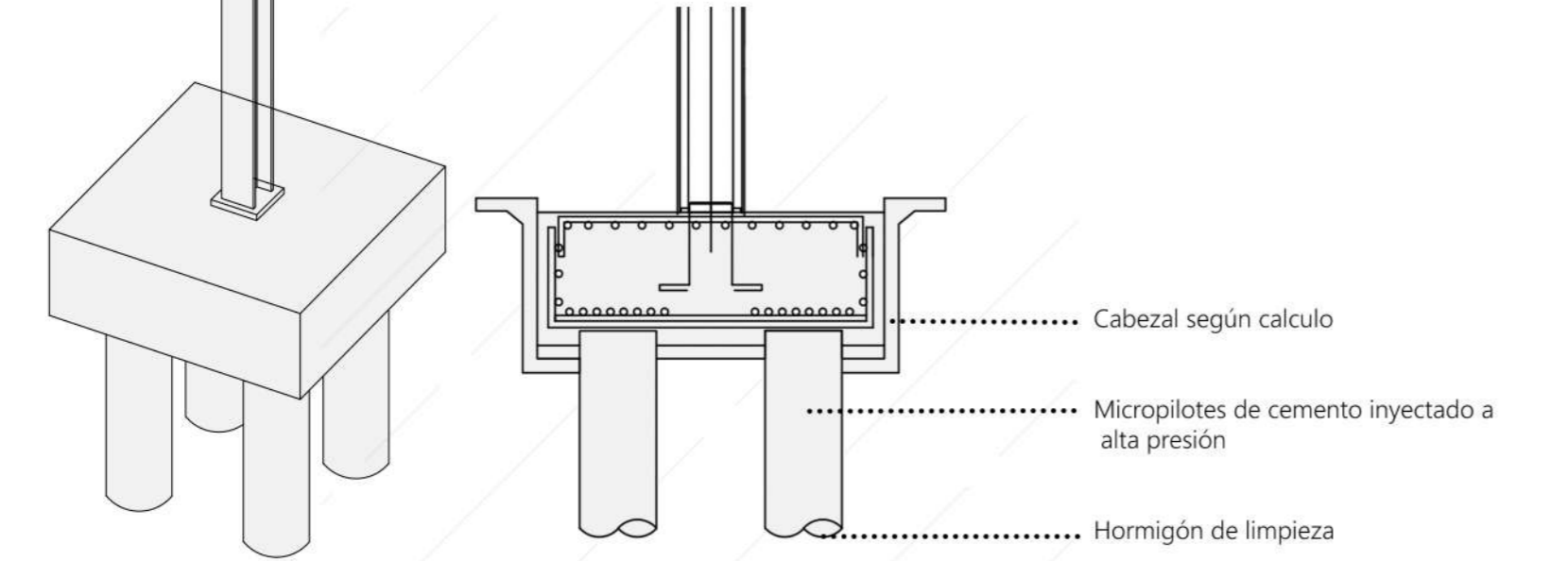

Detalle 4

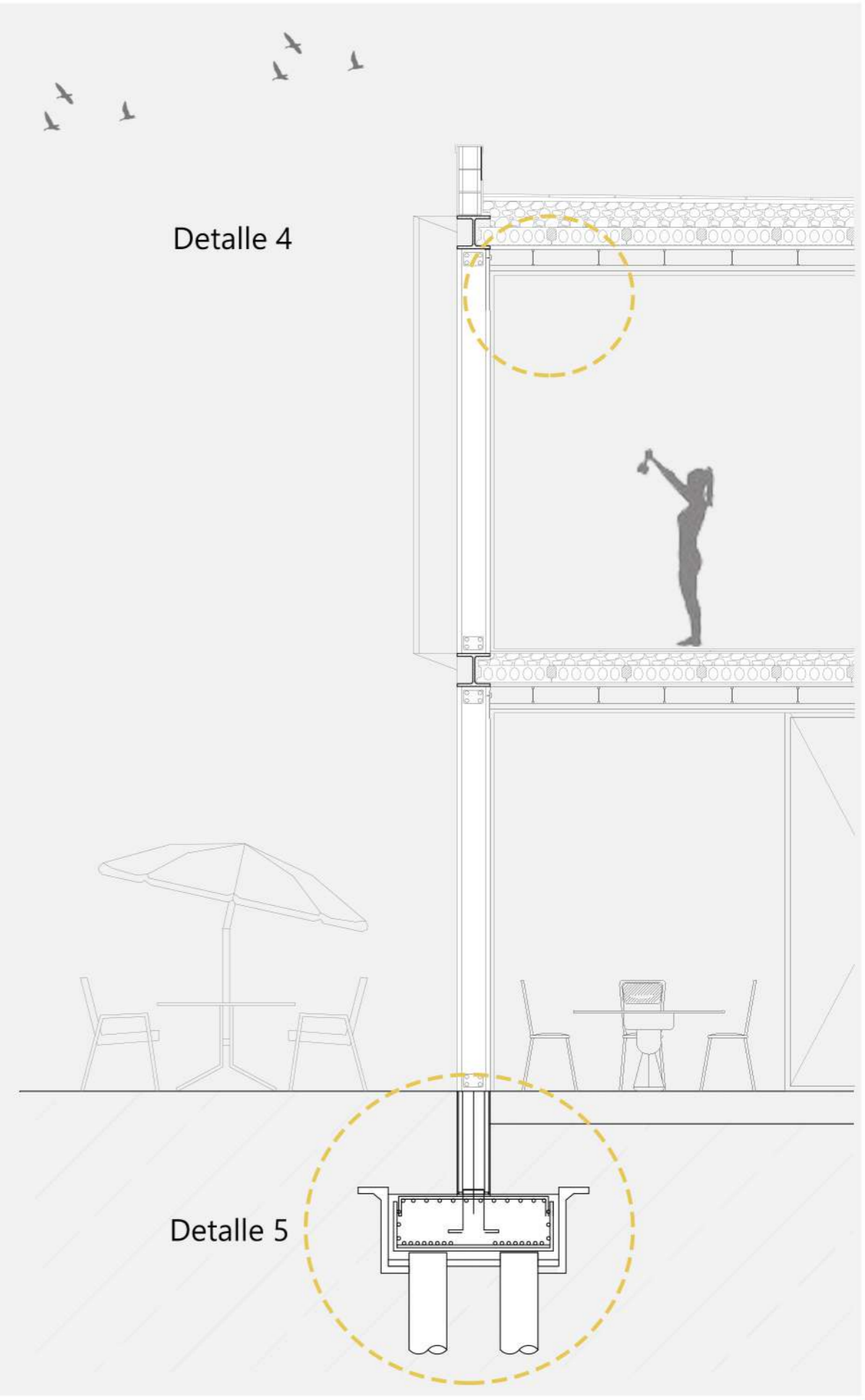

04.

4. Sustentabilidad

El **desarrollo sustentable** es hacer un uso correcto de los recursos actuales sin comprometer los de las generaciones futuras. Esto significa que los procesos sustentables preservan, protegen y conservan los recursos naturales actuales y futuros.

Una de las acciones que tiene mayor incidencia sobre los desequilibrios ambientales tiene que ver con el diseño, construcción, uso, demolición y reciclado de edificios, así como los procesos que ellos involucran

Por esto mismo es primordial plantear el proceso constructivo teniendo en cuenta los enfoques sustentables para poder colaborar con esto.

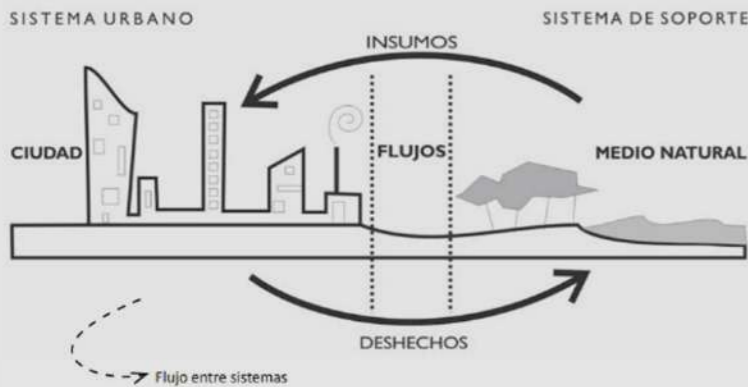

Pilares de la sustentabilidad:

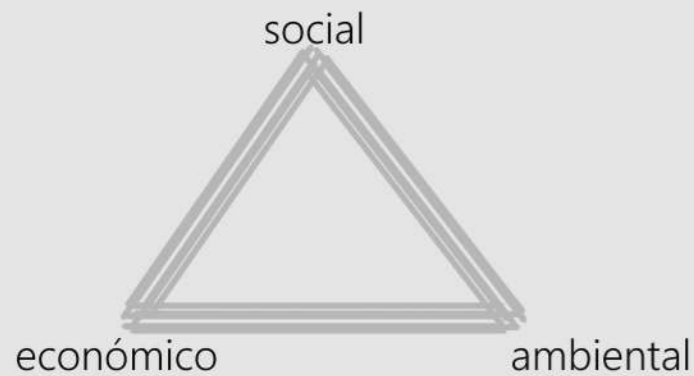

DESARROLLO SUSTENTABLE



Optimización de la luz natural gracias a la correcta orientación del edificio. Permitiendo el ingreso de luz solar durante todo el día reduciendo así el consumo de electricidad



Utilización de paneles solares para una mejor eficiencia del consumo energético



Presencia de ventilación cruzada en todos los ambientes del edificio, reduciendo así el uso de climatización artificial



Recuperación de agua de lluvias, permitiendo usar esta misma para el consumo propio de los tanques del edificio



Uso de parasoles para permitir el control del ingreso solar, previniendo altas temperaturas en verano pero dejando ingresar la luz natural a los ambientes necesarios



01.

Marco teórico

1. Evolución académica
2. Tema
3. Referentes
4. Situación regional actual
5. Situación regional propuesta

02.

Sitio

1. Situación regional actual
2. Situación regional propuesta
3. Plan maestro
4. Sector intervenido
5. Etapabilidad
6. Imágenes

03.

Proyecto

1. Gestión del proyecto
2. Programa y usuarios
3. Estrategias proyectuales
4. Plantas
5. Cortes
6. Vistas
7. Imágenes

04.

Desarrollo técnico

1. Estructura
2. Instalaciones
3. Detalles constructivos
4. Sustentabilidad

05.

Conclusión final

1. Bibliografía
2. Conclusión final
3. Agradecimientos

05.

1. Bibliografía

- "Las escalas del proyecto: de la habitación al proyecto urbano"
<https://taller1smcr.files.wordpress.com/2021/04/smcr-04-05-2020-1.pdf>
- Guía de Estudio GE N°12: Estereoestructuras - Ing. Angel Maydana
 - Neuroarquitectura - Arq | Julia Kozameh
 - Fichas de estudio Instalaciones - cátedra Pavón - Fornari
 - <https://www.divisorios.com.ar/fichas/Multidireccional02.pdf>
- <https://durlock.com/productos/placa-deco-clasic-durlock/info-tecnica/>
- <https://durlock.com/files/biblioteca/archivos/12.%20Detalles%20t%C3%A9cnicos%20Cielorraso%20Desmontable%20Durlock.pdf>

2. Conclusión final



A modo de cierre me gustaría hacer hincapié, con la convicción de que el diseño va más allá de la creación de estructuras físicas, que la arquitectura es una expresión artística que modela y redefine el entorno que habitamos. Por eso mismo con este trabajo no solo busqué abordar los desafíos técnicos y estéticos, sino también reflexionar sobre la responsabilidad social que conlleva el ejercicio de la arquitectura. En este sentido, se ha explorado la capacidad del diseño para influir positivamente en la calidad de vida de las personas.

¡GRACIAS!

Gracias a la Facultad de Arquitectura y Urbanismo por haber sido mi segundo hogar todos estos años.
Gracias a todos los docentes que fueron parte de mi formación por su dedicación y amor por la arquitectura.
Gracias en especial al Taller Vertical de Arquitectura N*1, en el cual me formé a lo largo de todo este camino
Gracias a mi familia, amigos y todas las personas que fueron parte de este trayecto por acompañarme y ser parte.