

MEDIATECA UNLP



FAU Facultad de
Arquitectura
y Urbanismo



UNIVERSIDAD
NACIONAL
DE LA PLATA

An architectural model of a library project, titled "Mediateca UNLP". The model is set on a grid of streets. It features a central circular structure with a wooden finish, surrounded by various white, geometric building forms. Some buildings have perforated facades, while others are solid. The model is made of white and light-colored materials, possibly cardboard or foam, and is lit from above, casting soft shadows.

Autor: Tomás GONZÁLEZ GARCÍA

Nº 34643/9

Título: "Mediateca UNLP"

Proyecto Final de Carrera

Taller Vertical de Arquitectura Nº 1 – MORANO – CUETO RÚA

Docente: Sebastián GRIL

Unidad Integradora: Arq. Alejandro Villar – Arq. Juan Alberto FOSTEL – Arq. Eduardo ROZEMBLUM

Facultad de Arquitectura y Urbanismo – Universidad Nacional de La Plata

Fecha de Defensa: 16.11.2023

Licencia Creative Commons 

ÍNDICE

1

Sitio

p.2

2

Mediateca

p.10

3

Elementos

p.13

4

Combinaciones

p.20

5

Protoproyectos

p.27

6

Documentación

p.48

Introducción

El proyecto arquitectónico es un sistema interrelacionado de escalas que engloba estrategias con criterios de diseño y análisis en la producción del proyecto. El urbanismo debe plantear el rumbo entendiendo el cambio social, político, cultural y económico como parte flexible del proyecto.

Las sociedades y las ciudades experimentan una transformación estructural debido a los avances en las tecnologías de la comunicación que cambiaron las formas de producir, consumir, gestionar, informar, conocer, aprender y pensar. La integración y transformación del tejido urbano debe producir continuidades entre la nueva operación y el tejido preexistente a fin de mejorar la estructura socioespacial.

La demolición de la manzana del ex mercado es un acontecimiento que vulnera el espacio público dejando un marca carente de personalidad para el sector, pero debido a la posición estratégica por la cercanía de las instituciones, propia de la centralidad de La Plata, tiene un gran potencial para reactivarse y vincularse a sus dinámicas.

Este proyecto engloba estrategias y criterios de diseño donde se tiene en cuenta el análisis de entornos y su contexto histórico, las dinámicas urbanas y el derecho a la ciudad, el fortalecimiento del espacio público, la identidad de la manzana ex mercado y la peatonal en calle 48; y un análisis en la producción del proyecto que lleva a un proceso de experimentación para entender la flexibilidad de los elementos en el diseño de la Mediateca universitaria.

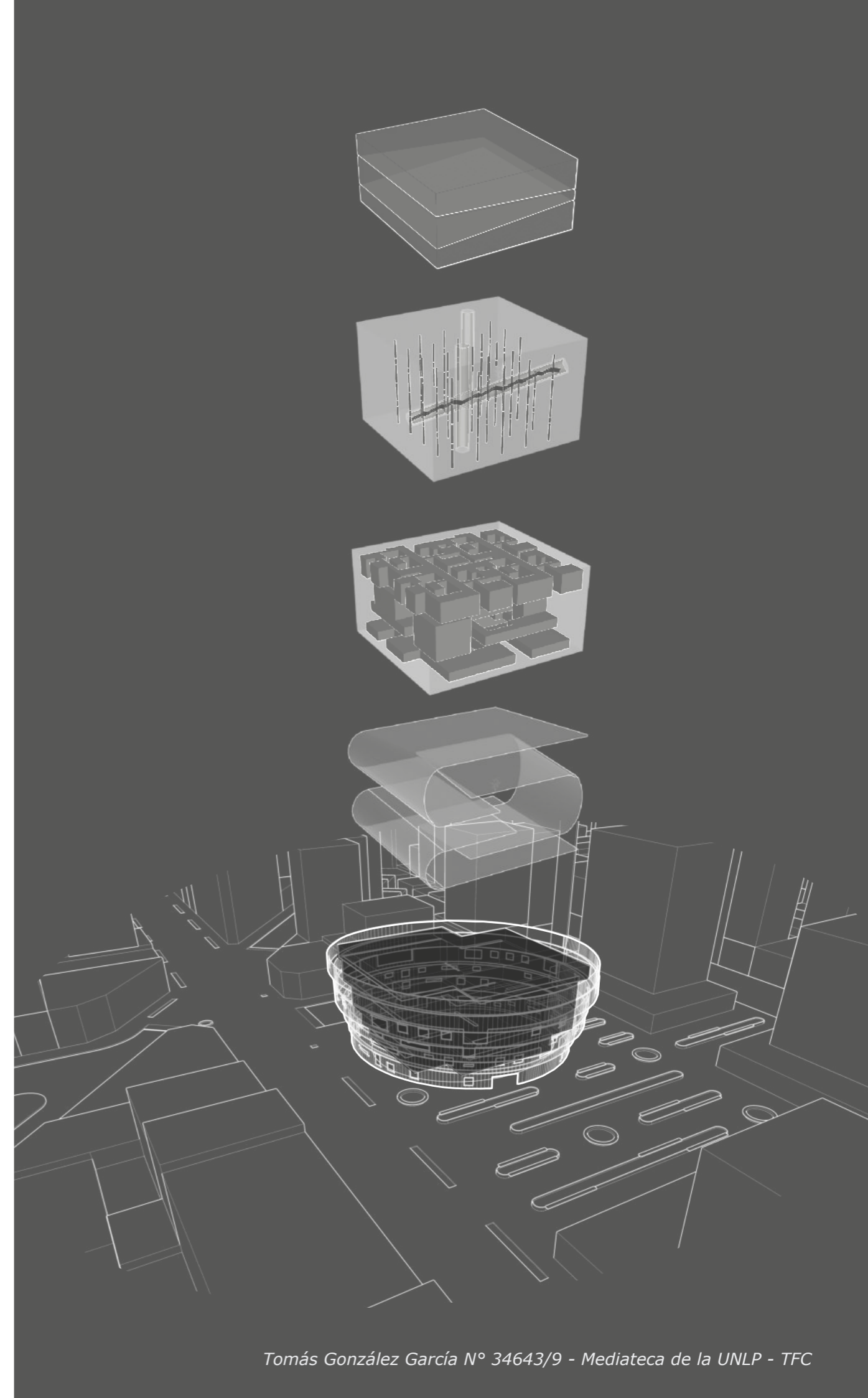

Sitio

La ciudad, la sociedad y el momento histórico son un proceso indisoluble que se concreta con el trabajo de generaciones, que proponen acciones que permanecen en el tiempo. La historia de la manzana del Mercado de Buenos Aires es de construcción y destrucción que deja huella en el espacio público de La Plata.

El análisis del sitio interpela la dinámica urbana desde lo ambiental, la movilidad, la densidad y tipos de tejidos, que revelan los puntos de tensión.

Al identificar la presencia de la UNLP en la trama urbana se manifiesta el potencial para reactivar la manzana para ser vinculada con la universidad.

La propuesta busca reforzar la identidad universitaria en el sector al poner en valor el espacio público de la manzana.

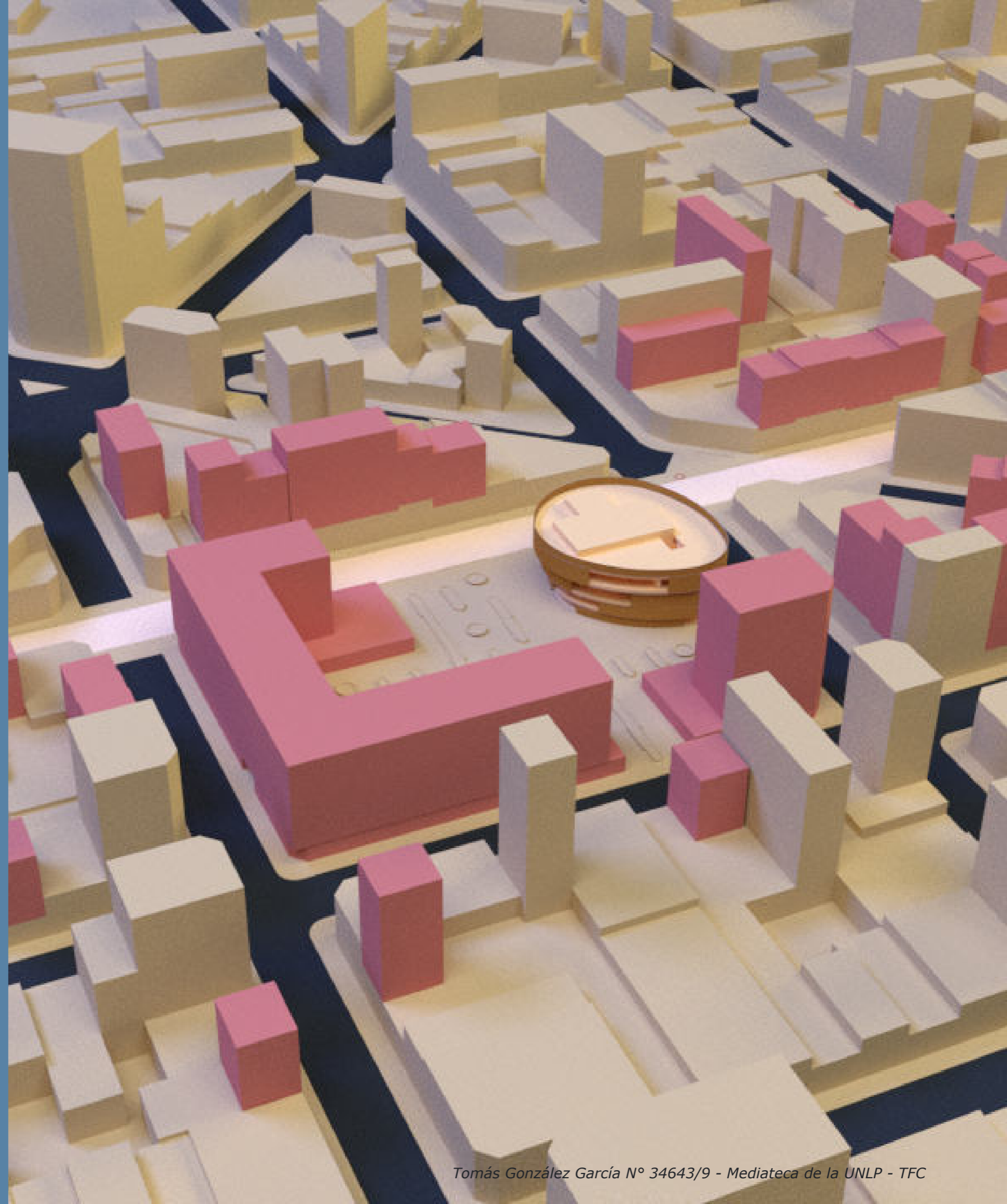

LA PLATA

La fundación de La Plata responde a una estrategia territorial, económica y jurídica de finales de siglo XIX, cuando las formas de producción se enmarcan dentro del modelo agroexportador. El crecimiento de la ciudad está dado por la vinculación con el puerto, la construcción de la capital provincial y su relación con Buenos Aires.

Durante la primera mitad del siglo XX las formas de producción que inciden en el territorio forman parte del modelo de sustitución de importaciones. Esto trae situaciones no previstas como el crecimiento espontáneo o la desarticulación de algunas actividades del modelo anterior, como la manzana del Mercado de Buenos Aires, la estación Gambier, Tolosa y La Plata Cargas.

En la actualidad se busca resignificar estos lugares de la ciudad, ya sea por su valor patrimonial o ubicación estratégica para dar respuesta a las problemáticas propias del siglo XXI.

SECTOR

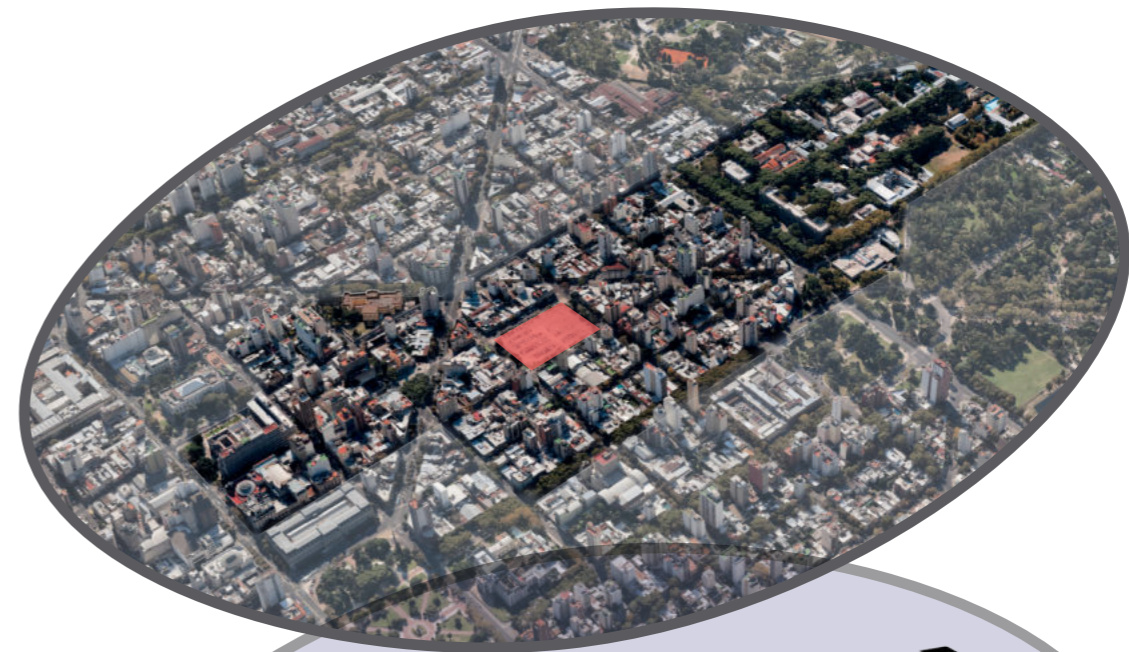

DENSIDAD



TENSIONES

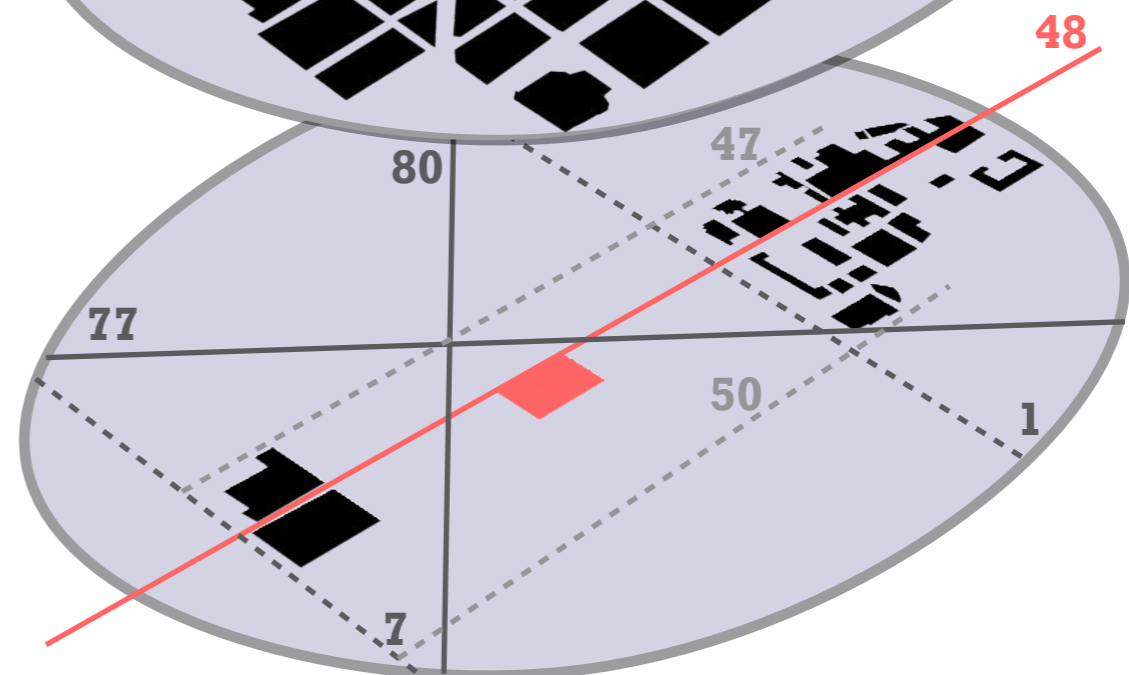

CIUDAD UNIVERSITARIA

La UNLP es la segunda institución educativa de nivel universitario del país, promueve actividades al servicio del desarrollo de la nación, apoyando a la investigación, crecimiento económico, social y ambiental para el progreso colectivo.

Como universidad pública es una herramienta imprescindible para la demanda de conocimiento como base para la producción.

En la actualidad las formas de producción están esencialmente ligadas al conocimiento y la UNLP es uno de los ejes principales que inciden en el territorio.

El campus de la UNLP se organiza por toda la ciudad entorno al bosque y está dividido en: Grupo Bosque Oeste, Grupo Bosque Norte, Grupo Bosque Centro, Grupo Bosque Este, Grupo Urbano Centro y Grupo Bosque de Berisso Campo 6 de Agosto.

- ① Grupo Urbano Centro.
- ② Grupo Urbano Plaza Rocha.
- ③ Grupo Bosque Centro.
- ④ Grupo Bosque Oeste.
- ⑤ Grupo Bosque Norte.
- ⑥ Grupo Bosque Este.
- ⑦ Grupo Bosque de Berisso Campo 6 de Agosto.

- ① Rectorado.
- ② Liceo Víctor Mercante.
- ③ Colegio Nacional.
- ④ Centro Karakachoff.
- ⑤ Facultad de Ciencias Económicas
- ⑥ Facultad Periodismo y Comunicación.
- ⑦ Facultad de Ciencias Jurídicas y Sociales.
- ⑧ Facultad de Odontología.
- ⑨ Facultad de Ingeniería.

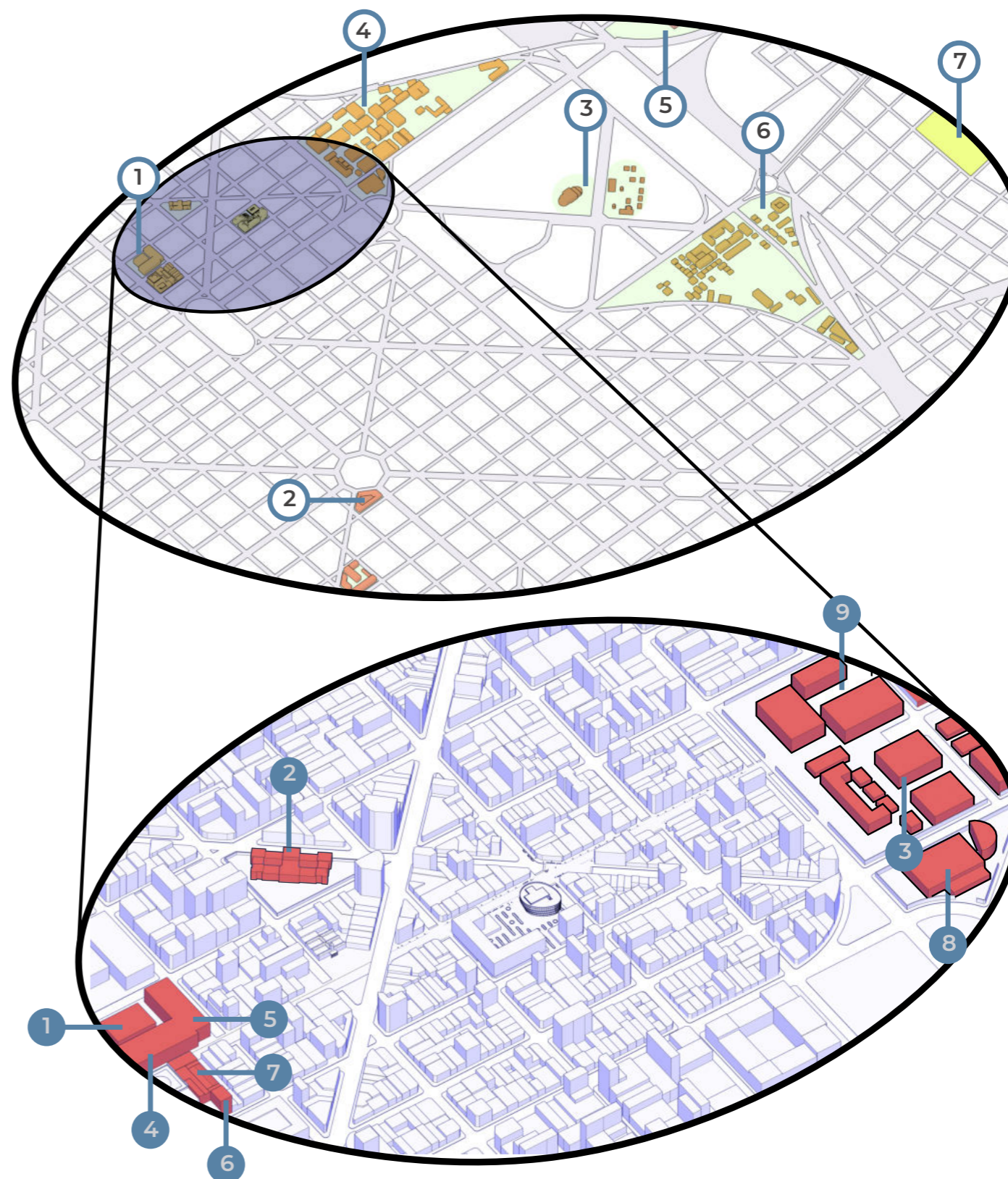

HISTORIA DE LA MANZANA

El Mercado de Buenos Aires fue creado en 1886 por iniciativa de Juan Ithurralde y diseñado por el Arq. Francisco Seguí. Se convirtió en eje de la actividad social y comercial por el intercambio de alimentos frescos entre productores, y por la instalación de hoteles y confiterías a su alrededor.

A principio de siglo xx su desarrollo estaba ligado a la estación ferroviaria, actual Pasaje Dardo Rocha. La dinámica de trabajo se acrecentaba en la madrugada donde los carros ingresaban por el empedrado que se fundía con las calles interiores acompañando la dinámica urbana. En la planta alta se encontraban los depósitos que posteriormente se transformaron en el "Conventillo del Mercado".

En 1960 es expropiada por la Ley Provincial 6392, a la empresa "Mercado de Abasto La Plata, Productores, Comerciantes Agropecuarios S.A", para la promoción de viviendas. En 1971 por la Ley 7693 se procede a su demolición y el Ministerio de Obras Públicas bonaerense, habilita su uso como estacionamiento a entidades públicas de forma temporal. En 1979 se fija un nuevo destino al inmueble por la Ley 9418 para las dependencias del Poder Judicial y se transfiere del estado nacional.

En décadas posteriores la manzana fue foco de varios proyectos culturales como ferias, espacio verde, shopping y hotel.

Entorno Mercado "Buenos Aires" (1886-1926)

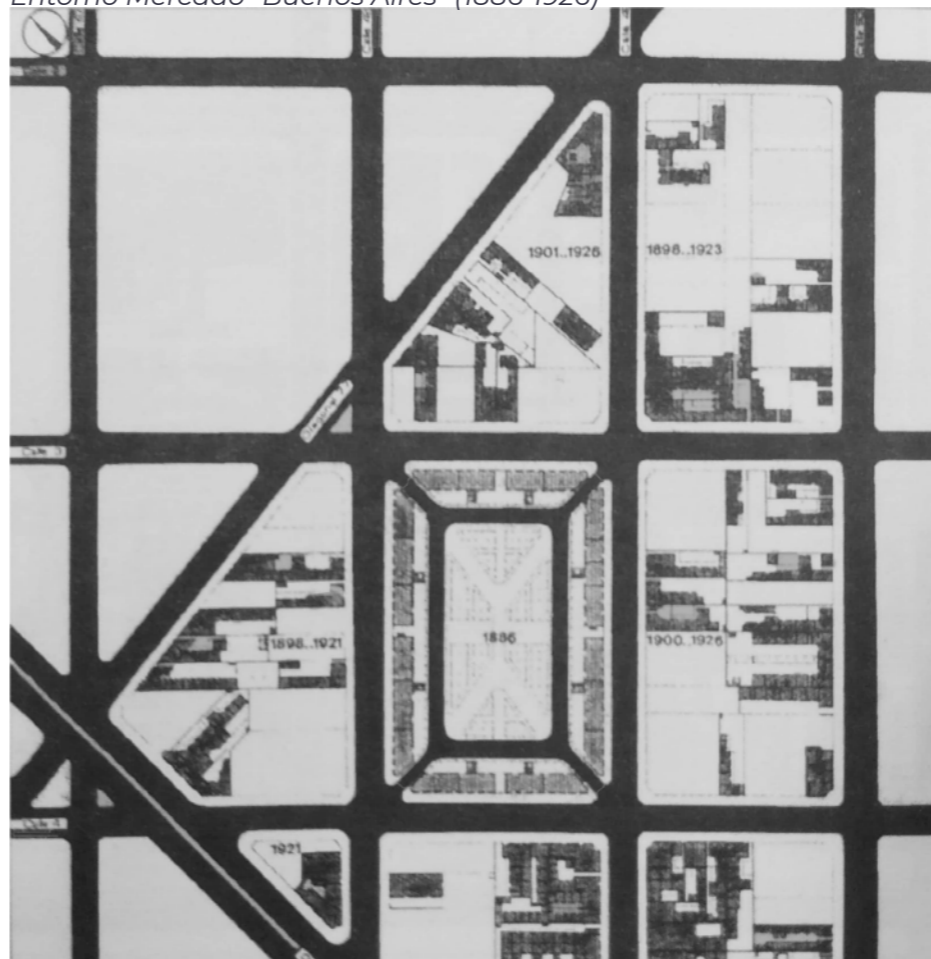

4 Y 48 (1909)



49 e/ 2 y 3 (1914)



4 y 49 (1922)



PROPUESTA PARA EL SITIO

SECTOR

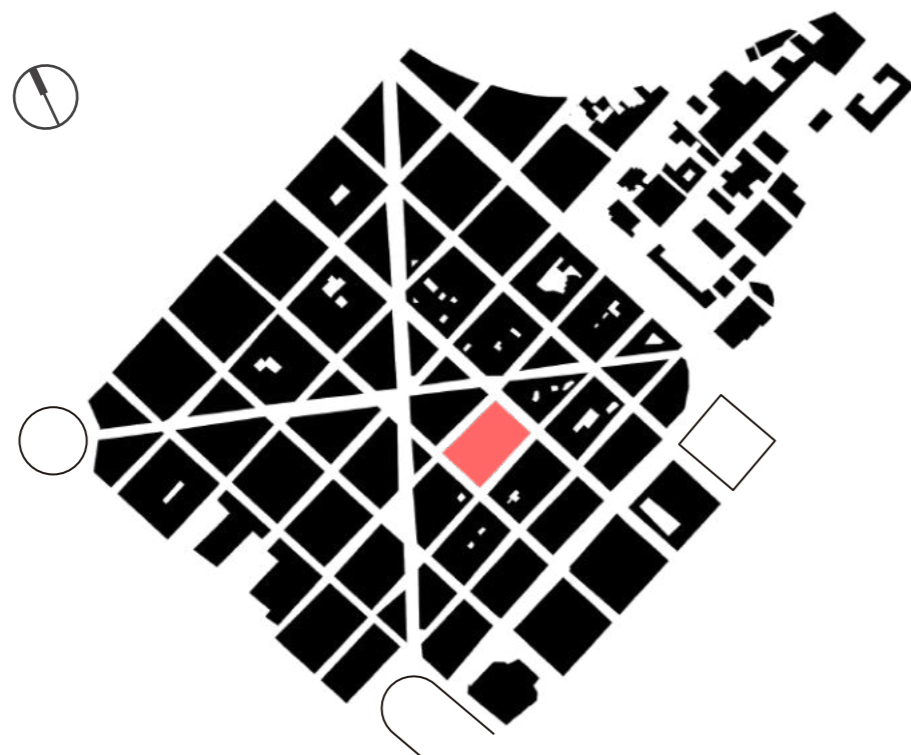

Partiendo del análisis de llenos y vacíos los espacios de uso privado aparecen sombreados y se resaltan aquellos de uso público y semipúblico, mostrando en las dos dimensiones en donde los habitantes pueden deambular libremente. El volumen tridimensional de cada edificio define el dominio público en una secuencia de manzanas que pueden ser de 120 x 120 en los extremos y de 60 por 120 en el eje fundacional.

Con el objetivo de fortalecer los espacios públicos y semipúblicos en el sector en el proyecto se integraron los espacios, propuestos en los diferentes niveles del taller, que amplían el tránsito peatonal.

PROPUESTA



Como plantea Kevin Lynch los elementos de la ciudad actúan conjuntamente en su contexto. La cualidad estructurante que hace referencia a la forma en la que están dispuestas y la relación que hay entre sus partes. La manzana se encuadra hacia un posicionamiento próximo a ser relacionable con la universidad manteniendo una distancia relativa entre sus partes y una dirección general por calle 48, aunque actualmente están inconexas.

El vínculo entre el Grupo Bosque Oeste y el Grupo Centro si bien están muy próximos en la realidad física, es débil en referencia a la identidad universitaria. La propuesta para el sector busca fortalecer los vínculos de este complejo a través de la creación de una peatonal que aumente su conexión e incorporar la manzana del Ex Mercado al circuito con la Mediateca Universitaria.

IMPACTO EN EL SITIO A LARGO PLAZO

En la reactivación de la manzana del ex mercado se reconocen las huellas impuestas por el sistema productivo, la intervención modificará algunas dinámicas urbanas existentes en el sector. Es posible crear relaciones positivas en cadena que se integren con las dinámicas universitarias de la ciudad, introducir una nueva costumbre, un nuevo hábito, a modo de una acupuntura urbana que permita crear las condiciones para una transformación de los espacios urbanos. Es imposible pensar la ciudad separada de la sociedad y el momento histórico, porque es un proceso que materializa el trabajo de una serie de generaciones, revela acciones pasadas y al mismo tiempo las futuras que se van construyendo en las tramas del presente.

El espacio urbano es un escenario de confrontación entre la tendencia a la mercantilización y privatización del suelo, en contraposición al ejercicio de la ciudadanía y el derecho a la ciudad, estos últimos encarnados en los habitantes que se resisten a la eliminación de espacios de encuentro fundamentales para la vida humana, y permite crear relaciones más justas, democráticas al abordar las problemáticas de geografías injustas propias del capitalismo como racismo, discriminación de género e injusticia ambiental.

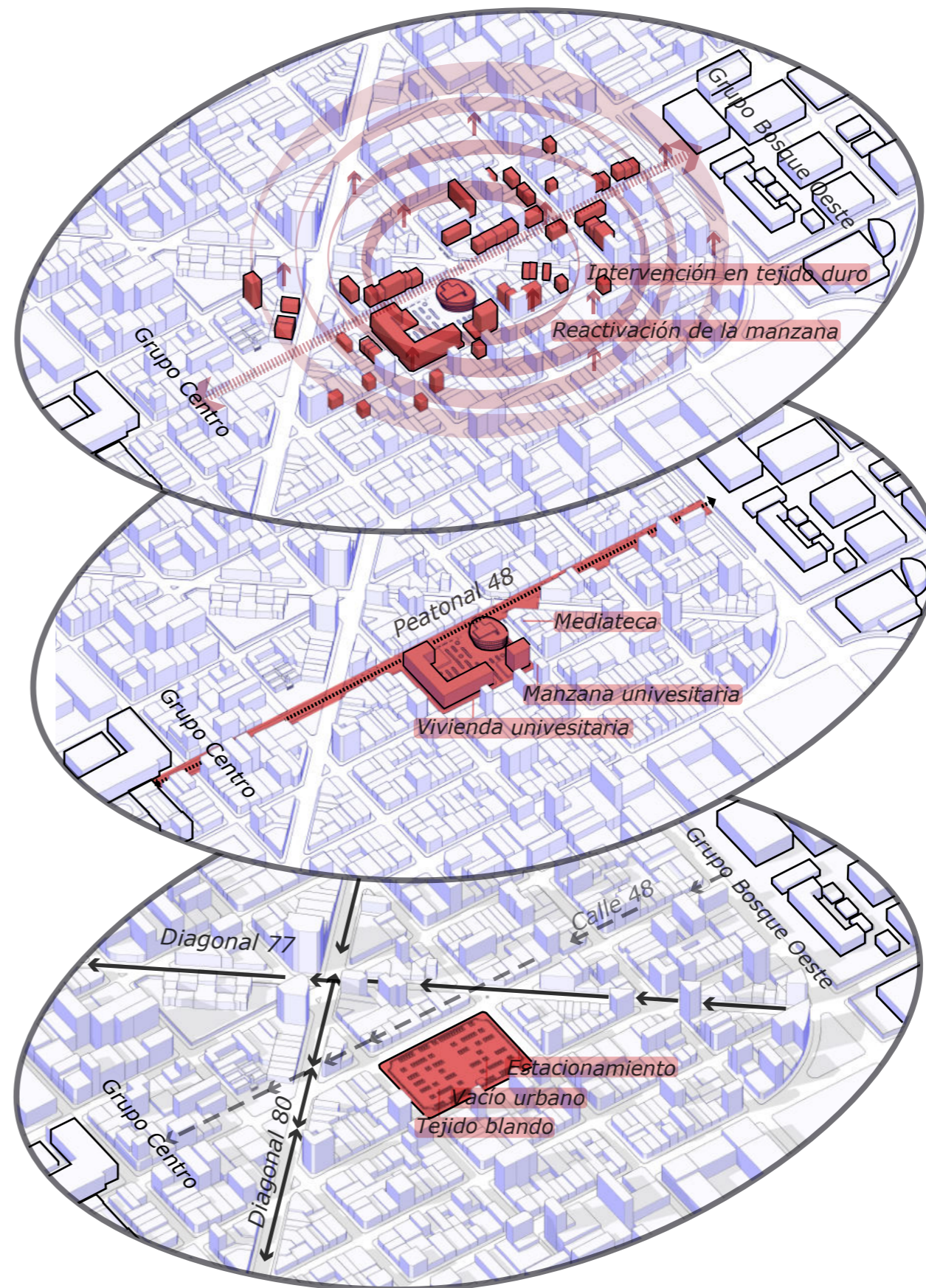

PROPUESTA DE LA MANZANA UNIVERSITARIA

En el diseño de la manzana se empieza por entender el vacío que contiene para después refuncionalizar y así mejorar las condiciones del espacio público de la calle que se relaciona con el pulmón de la manzana. Las condiciones del vacío son elementos urbanos que se interconectan y buscan crear una trama peatonal separada de la vehicular.

La situación del territorio plano y la incidencia del sol condicionan el desarrollo de la ciudad, desde el punto de vista operativo del proyecto tanto los espacios públicos como el recorrido del sol organizan el vacío del corazón de manzana.

Los bordes de la manzana presentan diferentes características que condicionan la disposición de los llenos. Las diagonales crean manzanas de diversos tipos, algunas son triangulares y de distintos tamaños, permiten diversas condiciones arquitectónicas para trabajar el vacío. La calle 48 plantea una doble condición de pasaje peatonal y espacio abierto que se conecta con el corazón de la manzana.

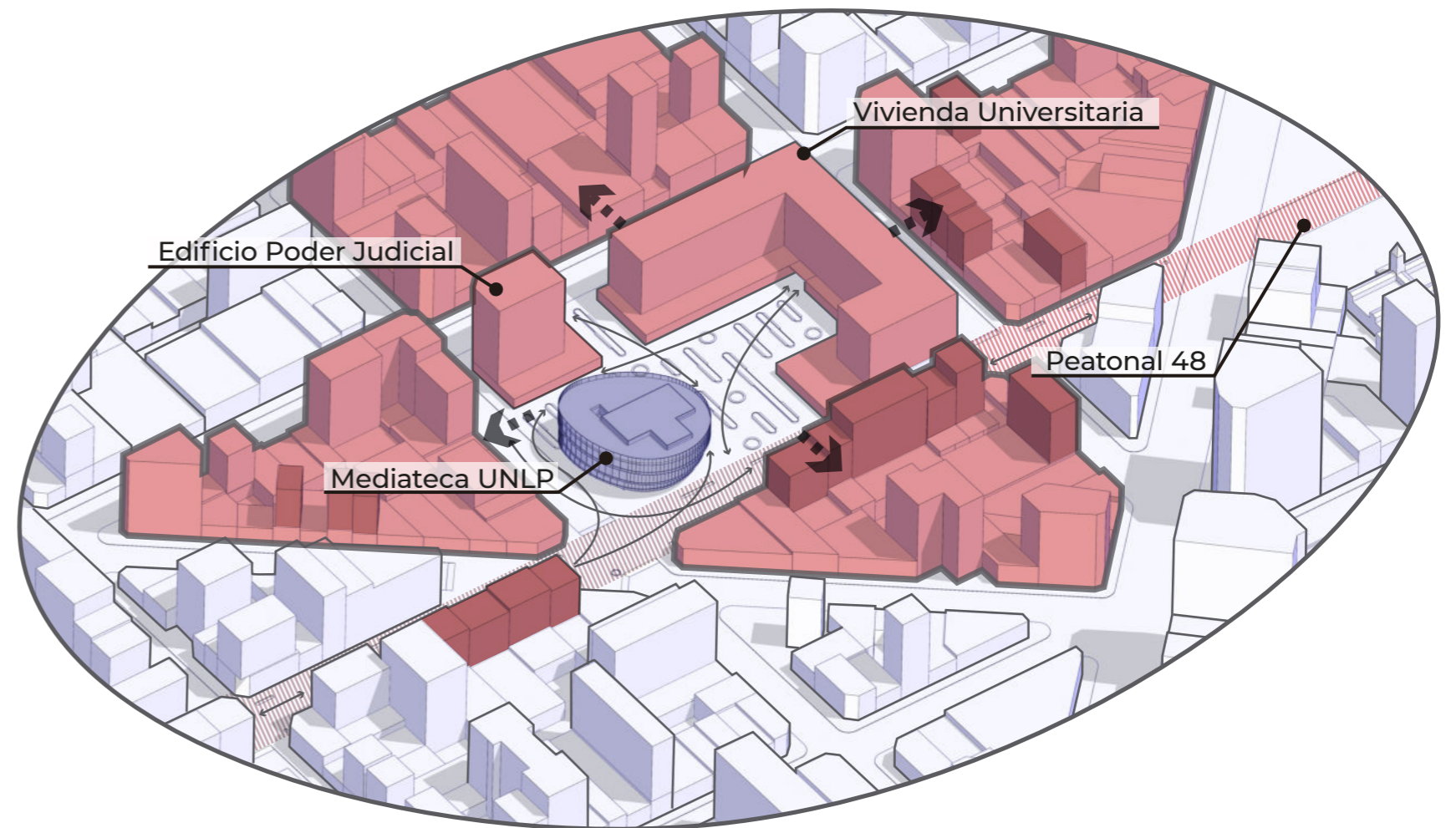

1. Se reconoce el vacío de la manzana para generar un orden.

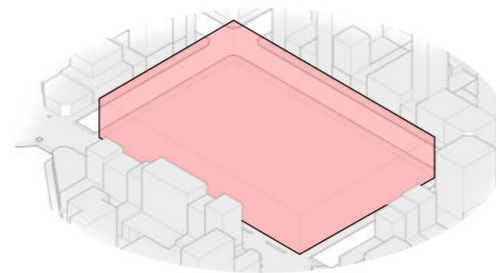

2. Se generan accesos al corazón de manzana.

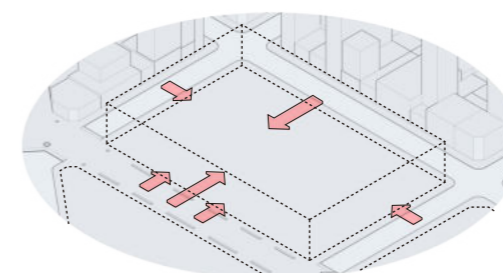

3. Se conectan el vacío del corazón con la peatonal y las calles.

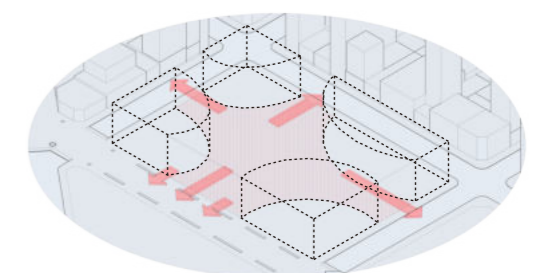

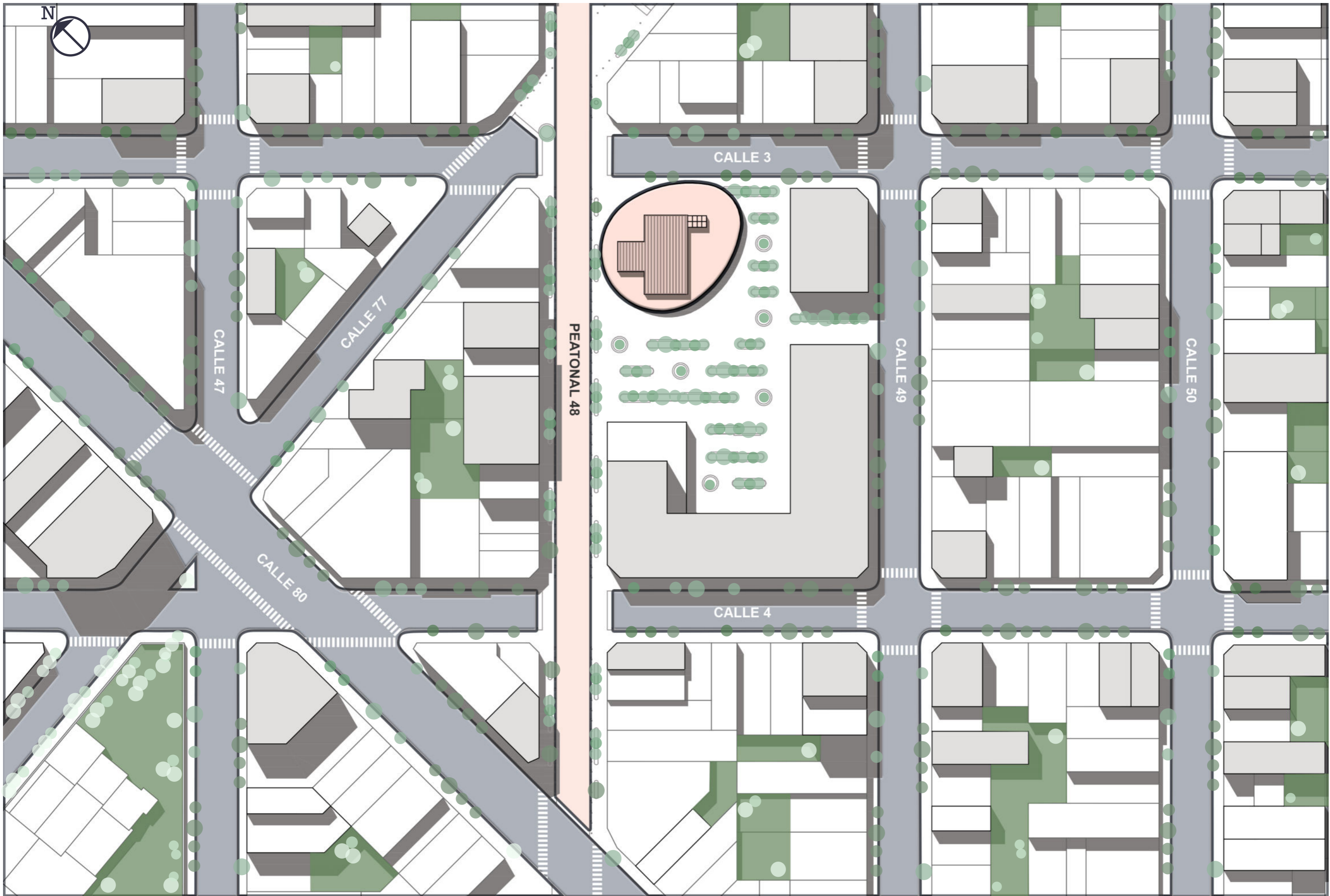

Mediateca

Las tecnologías de la información y comunicación (TIC) están provocando transformaciones en la manera en que se conecta la gente, el conocimiento y el entorno. Sin embargo aun estando muy vinculados virtualmente estamos más aislados en el plano social y esto impacta en el sentido del interés común, necesitamos incentivar la participación en aquellas actividades que fortalecen los lazos entre los habitantes.

En este contexto el desafío es diseñar un espacio flexible que responda a las dinámicas cambiantes de la vida contemporánea prolongando la vida útil del edificio. Se propone un espacio funcional de vanguardia para la ciudad que ofrece de forma centralizada arte, biblioteca y TIC, como un medio sensible de información para ser usada y difundida según los intereses y motivaciones de los habitantes.



REFERENTES

La Mediateca propone el espacio como una plataforma cultural para el desarrollo de la participación de los usuarios en el lugar junto a la red, creando situaciones comunicativas entre los visitantes, el conocimiento y el arte.

La dependencia digital permite conectar el conocimiento experto con el público interesado de forma global, siendo la mediateca el espacio natural para la investigación y difusión. El archivo y la biblioteca contienen producciones audiovisuales y se encuentran al servicio del interés público.

Las tecnologías interpelan el espacio y lo estructuran desde un punto de vista cambiante que debe considerar al usuario con sus comportamientos dinámicos al interactuar con la virtualidad. La cultura de la red tiene su propio lenguaje, su propia moneda, sus propias normas y valores y produce sus propios fenómenos. La cultura de internet, es nuestro presente.

CARRE D'ART Nimes Norman Foster



ZKM Karlsruhe Schweger & Partner

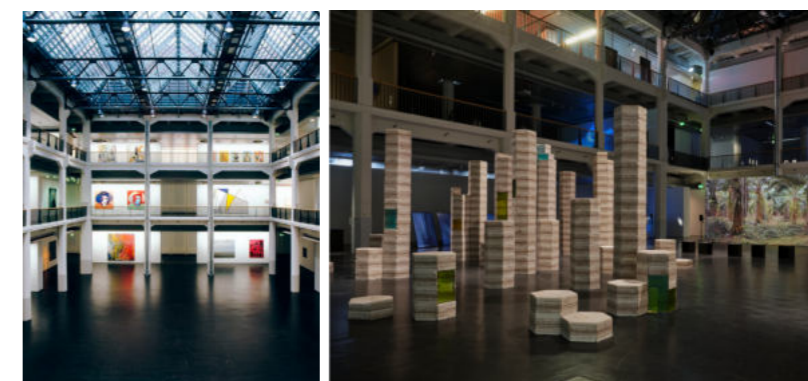

Mediateca de Sendai Toyo Ito



PROGRAMA

Diagonal 77

Calle 50

Calle 3

Calle 49

Peatonal 48

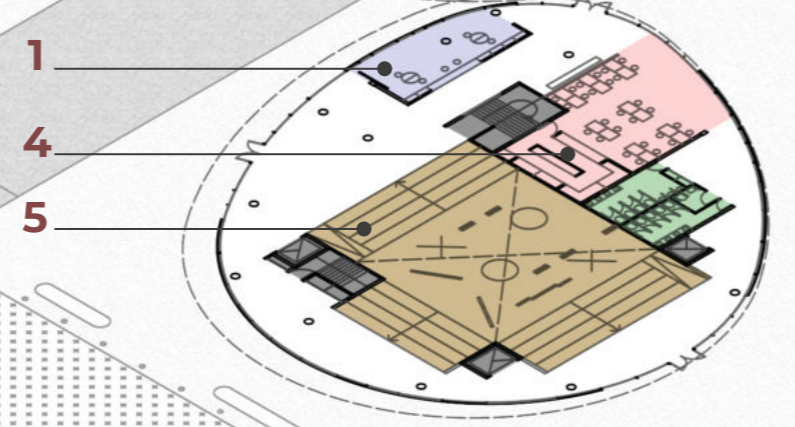
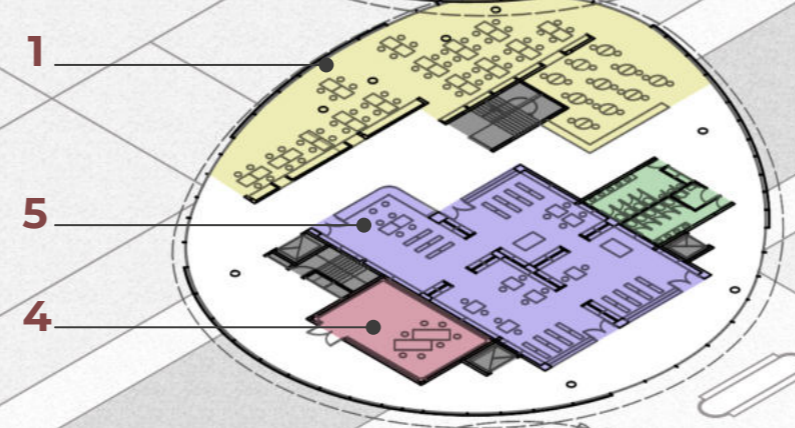
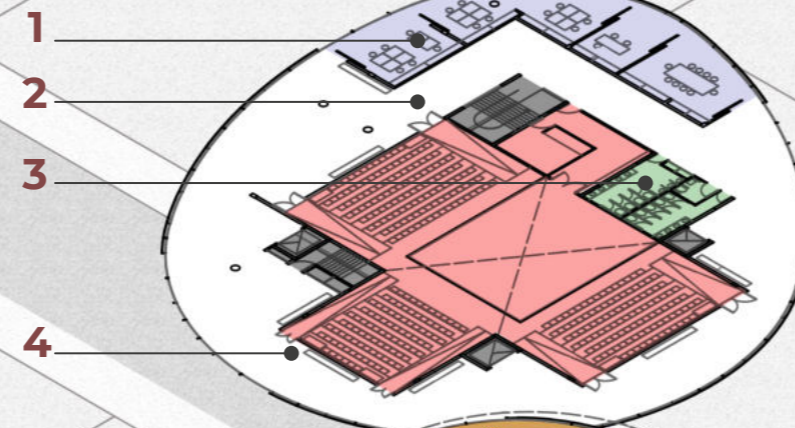

Nivel 3

- 1. Administración
- 2. Espacio de flujo
- 3. Baños
- 4. Auditorio

Nivel 2

- 1. Archivo
- 2. Espacio de flujo
- 3. Baños
- 4. Aulas
- 5. Área Talleres

Nivel 1

- 1. Área de Lectura
- 2. Espacio de flujos
- 3. Baños
- 4. Hemeroteca
- 5. Área de lectura silenciosa

Planta baja

- 1. Recepción
- 2. Espacio de flujo
- 3. Baños
- 4. Cafetería
- 5. Exposiciones

Elementos

En este capítulo se busca identificar los elementos que conforman el espacio y entender su comportamiento en la construcción del mismo. Los elementos que se toman de la caja arquitectónica son: fachada, losa, estructura, muro, lleno y vacío. Al generar variaciones de estos elementos aplicando operaciones que los alteran y observar los efectos que producen en el espacio, se construye la base para las futuras etapas del trabajo. Entender el tipo de comportamiento permite establecer relaciones que ordenan los elementos.

Los modelos son esquemas teóricos que representan una realidad compleja o un proceso complicado y sirven para facilitar su comprensión como punto de referencia para imitarlo o reproducirlo, cada uno de los modelos es analizado en forma individual.

En esta fase inicial la preocupación por las partes y no por el conjunto es una característica necesaria para diferenciar, comprender y así pasar posteriormente al conjunto.

COLUMNA



MURO



MURO + COLUMNA



ESPACIO



VARIACIONES

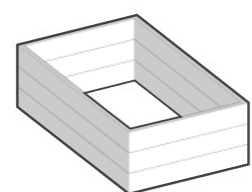

F.0

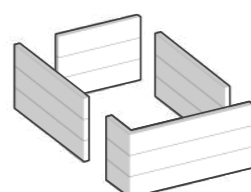

F.1

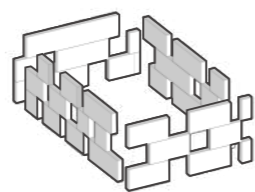

F.2

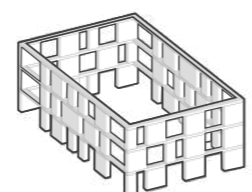

F.3

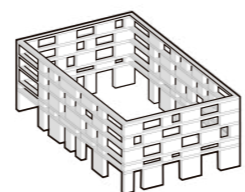

F.4

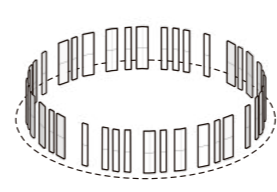

F.5

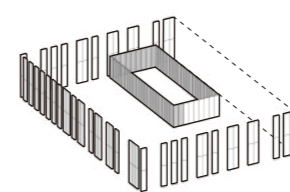

F.6

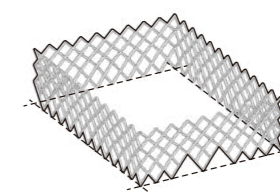

F.7

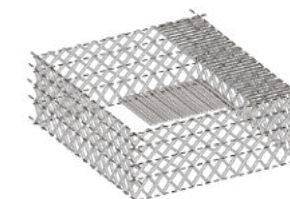

F.8

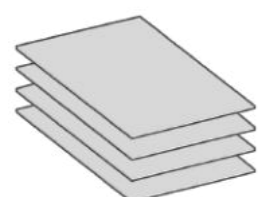

L.0

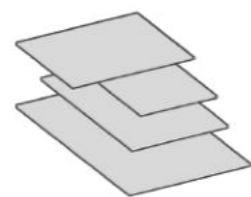

L.1

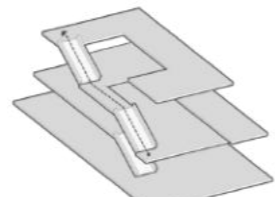

L.2

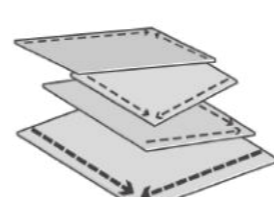

L.3

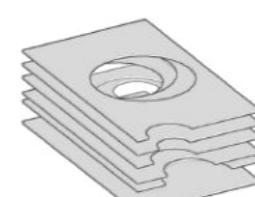

L.4

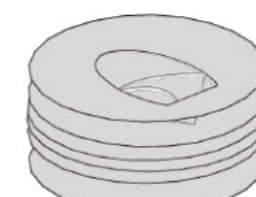

L.5

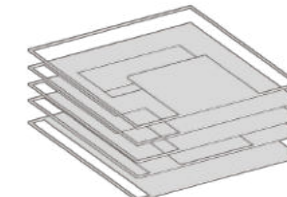

L.8



E.0

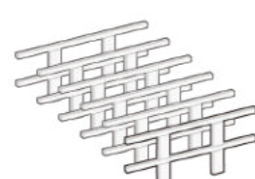

E.1

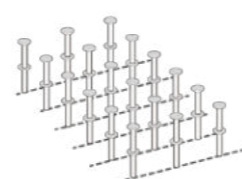

E.2

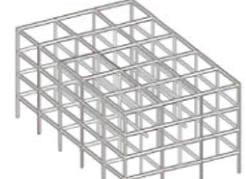

E.3

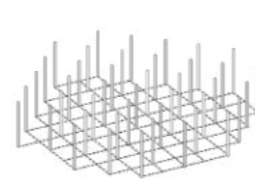

E.4

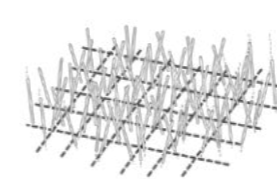

E.5

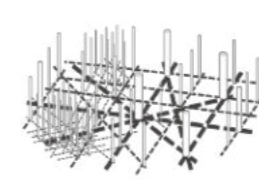

E.6

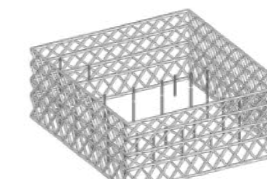

E.7

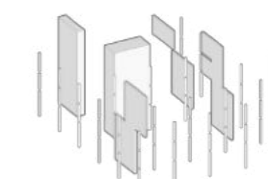

E.8

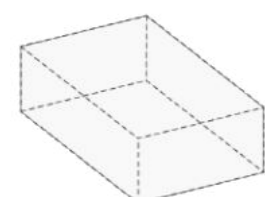

V.0

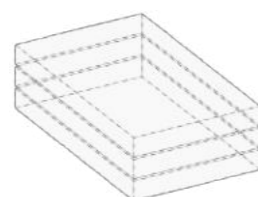

V.1

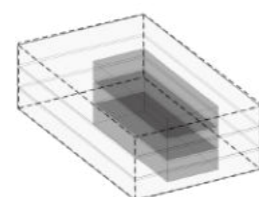

V.2

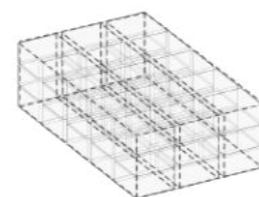

V.3

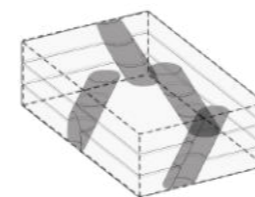

V.4

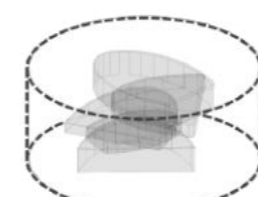

V.5

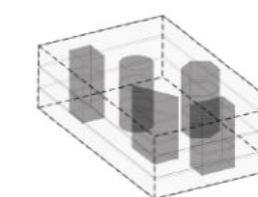

V.6

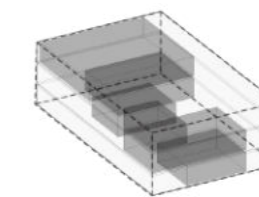

V.7

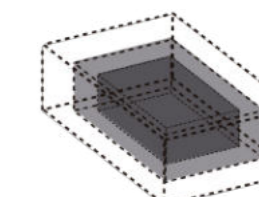

V.8

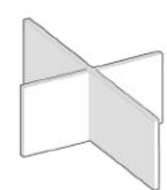

M.0

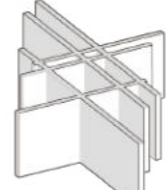

M.1

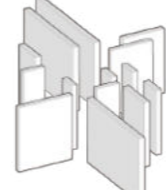

M.2

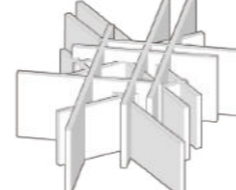

M.3



M.4



M.5

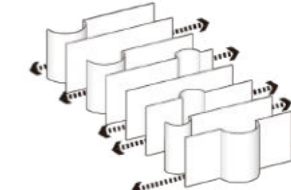

M.6

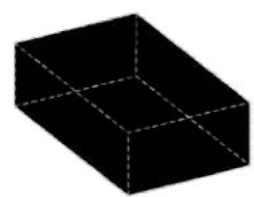

LL.0

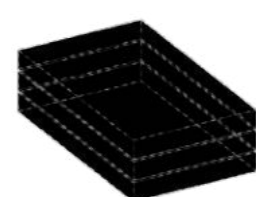

LL.1

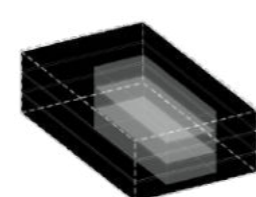

LL.2

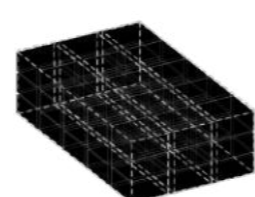

LL.3

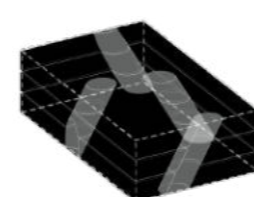

LL.4

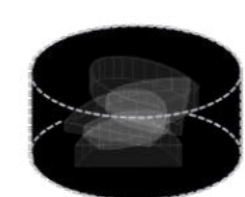

LL.5

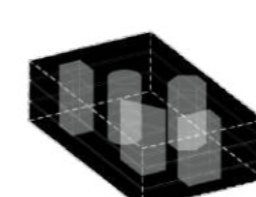

LL.6

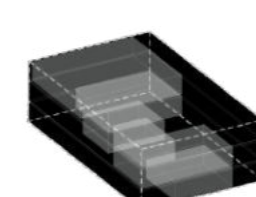

LL.7

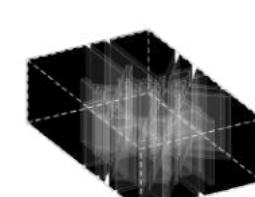

LL.8

ELEMENTOS FACHADA

F.0

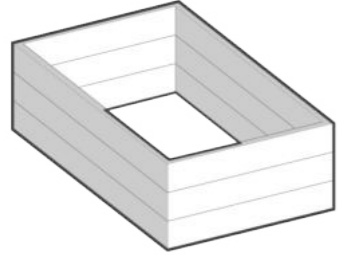

- El modelo se compone por un elemento plano homogéneo e impermeable.

F.1

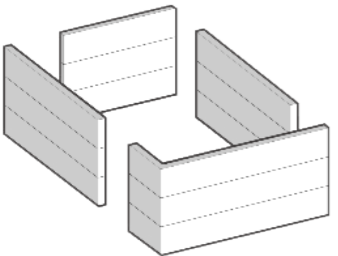

- El modelo se interrumpe para generar accesos y ganar permeabilidad.

F.2

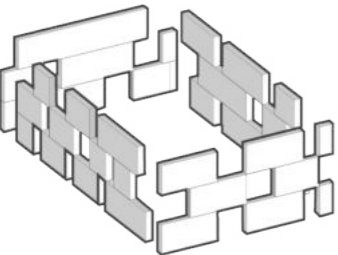

- El modelo se perfora siguiendo un patrón que varía según el nivel.
- El elemento gana permeabilidad, aunque no todas perforaciones crean accesos.

F.3

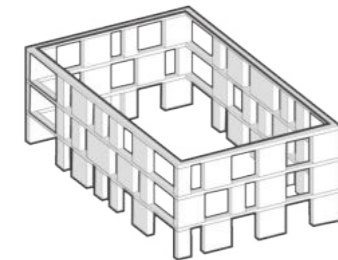

- En el modelo se agrega el elemento horizontal que marca la cantidad de niveles.
- Todos los niveles son iguales.
- Al destacar los niveles en la fachada, la escala del modelo es reconocible y relacionable con el entorno.

F.4

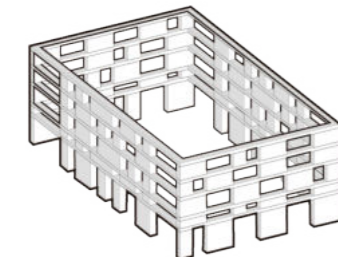

- En el modelo se agregan niveles de distintas alturas, manteniendo la altura máxima del modelo.
- La cantidad de niveles visible no depende de los niveles internos del modelo.

F.5

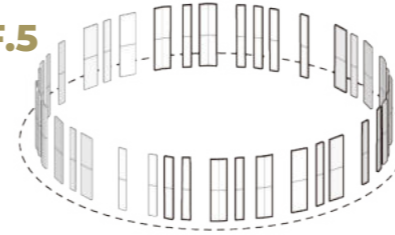

- El elemento se analiza desde un modelo con una geometría circular.
- Las interrupciones en el modelo responden a la nueva forma y dan permeabilidad.

F.6

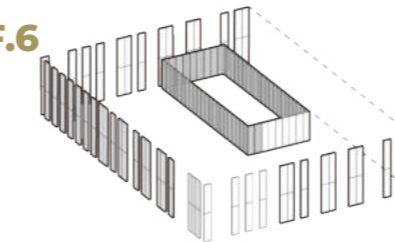

- El modelo se compone por caras externas heterogéneas y caras internas homogéneas.
- La permeabilidad se consigue interrumpiendo las caras externas y en las caras internas es una condición del material.

F.7

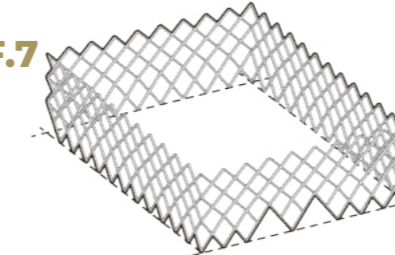

- El modelo repite el elemento en diagonal dando homogeneidad en todas las caras.
- Los niveles en el modelo no se distinguen.
- El elemento cumple la doble función de fachada y de estructura.

F.8

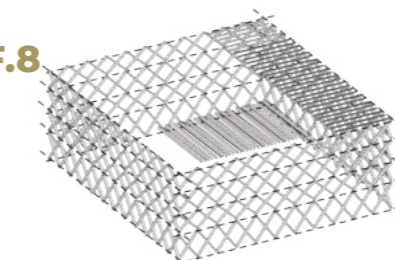

- El modelo repite el elemento en diagonal dando homogeneidad en todas las caras.
- En el modelo se agrega el elemento horizontal que marca la cantidad de niveles.
- El elemento cumple la doble función de fachada y de estructura.
- Todos los niveles son iguales.
En el modelo el elemento fachada se continúa horizontalmente.

ELEMENTOS LOSA

L.0

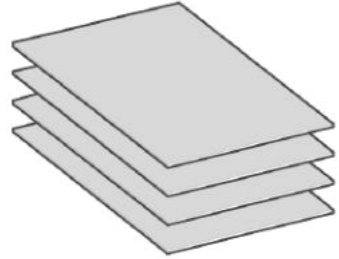

- El modelo se compone por un elemento plano en sentido horizontal homogéneo que se repite.
- La distancia entre ellos crea niveles.
- Todos los niveles son iguales.

L.1

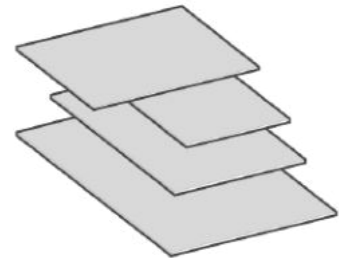

- El modelo mantiene la proporción y se recorta el elemento.
- Se genera un balcón entre los niveles.

L.2

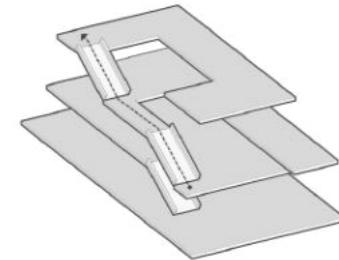

- En el modelo se agrega un elemento que conecta los niveles por un recorrido.
- La altura de los niveles está condicionada para que se pueda recorrer.

L.3

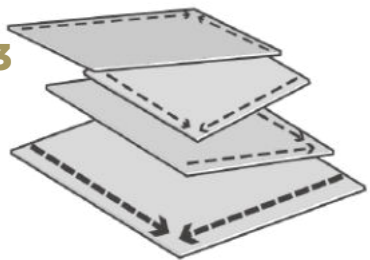

- En el modelo se inclinan los elementos en diferentes ángulos.
- Todos los niveles tienen diferentes alturas y pendientes.

L.4

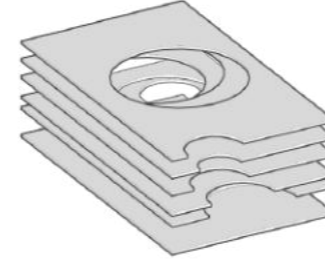

- En el modelo se agregan más elementos horizontales generando más niveles.
- Los niveles tienen diferentes alturas que no dependen de ninguna apropiación.
- Se perforan los elementos para vincular cada nivel.

L.5

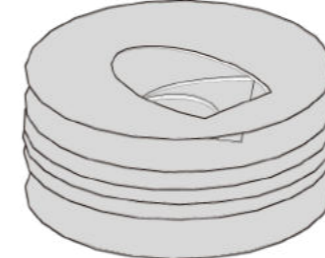

- El modelo con una geometría circular cambia la forma del elemento.
- Se perforan los elementos para vincular cada nivel generando un balcón.

L.8

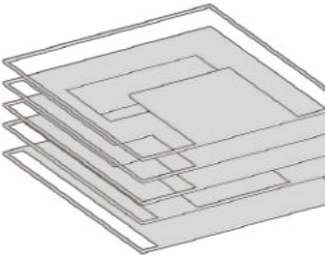

- En el modelo se explora la relación de los niveles con la condición horizontal del elemento.
- Se vacía el elemento manteniendo el perímetro, cada elemento se vacía más que el anterior.

ELEMENTOS ESTRUCTURA

E.0

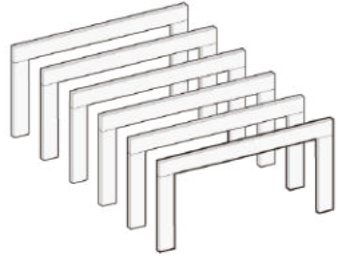

- El modelo se compone por un sistema de pórticos que siguen un eje.
- Los elementos estructurales delimitan el espacio del modelo.

E.1

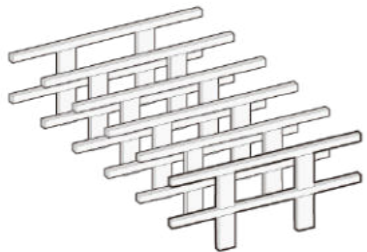

- En el modelo se desplazan los pilares hacia el centro.
- Se delimitan diferentes áreas dependiendo de la ubicación del pilar.

E.2



- El modelo se compone por un sistema de pilares con capiteles.
- Se cambia la geometría del pilar a una circular, los límites se difuminan.
- La forma del pilar contribuye en la definición de los límites del espacio.
- Para marcar un límite se usa una sección rectangular y para generar continuidad se usa una sección redonda.

E.3

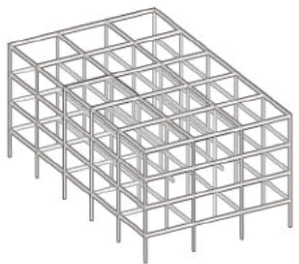

- El modelo se compone por un sistema de pórticos que siguen tres ejes.
- Los elementos generan una matriz que puede ordenar el espacio.
- La distribución de los pilares coincide en la intersección de la matriz.

E.4

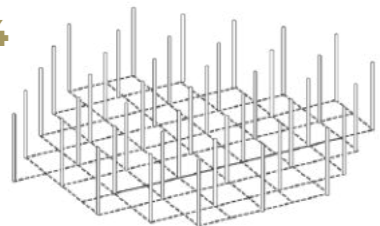

- El modelo se compone por un sistema de pilares con capiteles.
- Los elementos generan una matriz que puede ordenar el espacio.
- La distribución de los pilares es alternada en una secuencia donde una intersección tiene pilar y la siguiente queda vacía.

E.5

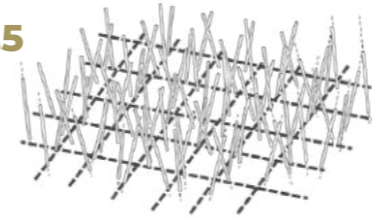

- El modelo se compone por un sistema de pilares con capiteles.
- Se inclinan los pilares siguiendo la matriz como guía.
- El elemento inclinado no delimita el espacio.
- El conjunto de ellos delimita el espacio.
- El espacio se puede definir desde la densidad de los elementos que lo conforman.

E.6

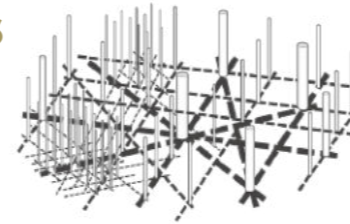

- El modelo se compone por un sistema de pilares con capiteles.
- Se modifican los diámetros de los pilares para variar la luz entre ellos.
- Cada tamaño de pilar responde a una matriz, cada matriz es múltiplo de la anterior.
- La matriz permite no tener elementos en todas las intersecciones.

E.7

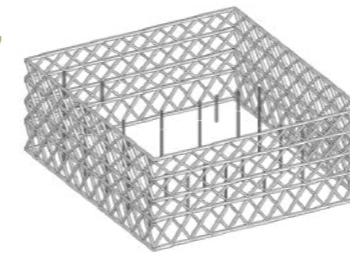

- El modelo se componen por sistema de viga Vierendeel.
- El elemento cumple la doble función de fachada y de estructura.

E.8

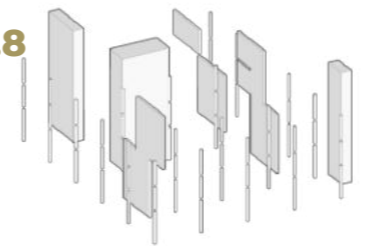

- El modelo se compone por un sistema que permite variar los elementos estructurales.
- Todos los elementos cumplen una función espacial y estructural.

ELEMENTOS MURO

M.0

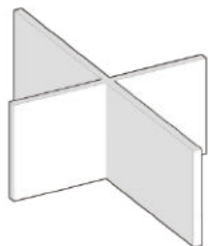

- El modelo se compone por dos elementos planos y verticales.
- Los elementos son interceptados siguiendo la simetría del modelo.
- Los elementos dividen el espacio del modelo de manera homogénea.
- Todos los elementos son iguales.

M.1

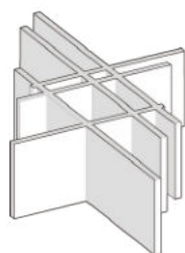

- Al modelo se le agregan más elementos y se los interceptan.
- Los elementos se desplazan en una simetría en diagonal y el espacio se divide de manera heterogénea.
- Se genera una matriz desde el desplazamiento del elemento.
- Aparece una administración del elemento que ordena la generalidad del modelo.

M.2



- En el modelo se interrumpe el elemento en las intersecciones para combinar los espacios.
- Los elementos dividen el espacio cuando están presentes y los interconectan con la abertura generando circulación.

E.3

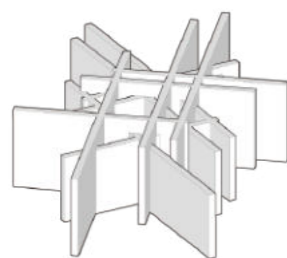

- En el modelo se agregan elementos rotándolos.
- El espacio se divide más en el centro del modelo porque hay más intercepciones, generando espacios pequeños.
- El espacio se divide menos en el perímetro del modelo porque hay menos intercepciones, generando espacios grandes.
- El espacio se puede definir desde la densidad de los elementos que lo conforman.

M.4

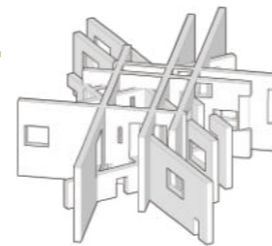

- En el modelo se perfora el elemento siguiendo una matriz que las ordena.
- La matriz que perfora no sigue a la matriz del elemento.
- Los espacios en el modelo se conectan por la perforación del elemento, generando un recorrido.

M.5



- El modelo se analiza desde un elemento con una geometría circular que se interrumpe.
- Las conexiones y recorridos en el modelo se definen por la forma circular de los elementos.

E.6

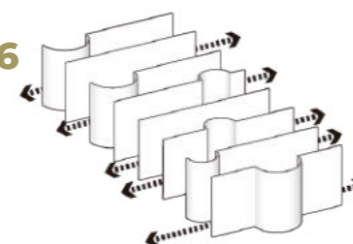

- El modelo se conforma por un elemento con dos geometrías, la circular que define las áreas estancas fuera del recorrido y las rectas que marcan la circulación.

ELEMENTOS LLENO Y VACÍO

LL.0

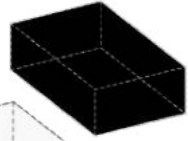

- El modelo se compone por un elemento sólido que llena.

- El modelo se compone por un elemento intangible que es el vacío.

- Los elementos se muestran separados por una cuestión analítica, pero son constitutivos el uno del otro.

V.0

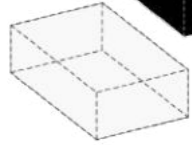

LL.1

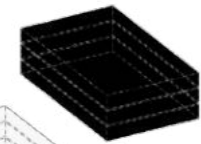

- Los modelos se dividen en niveles que se superponen.

- En un caso se crean bloques sólidos que se apilan, en el otro son intangibles.

V.1

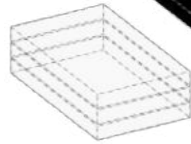

LL.2

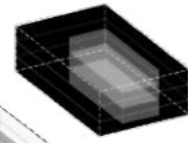

- Los elementos que conforman cada modelo se oponen entre ellos.

- La operación para incluir un elemento sólido en el modelo intangible es agregar un elemento en el vacío.

- La operación para incluir un elemento intangible en el modelo sólido es excavar.

- Aparece una administración de la materia que ordena la generalidad del modelo y tiene jerarquía potencial en relación a otros elementos.

V.2

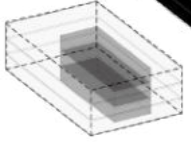

LL.3

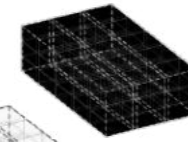

- Los modelos se dividen en bloques que se superponen y yuxtaponen.

- Se genera una grilla que distribuye los bloques.

- En un caso se crean bloques sólidos que se apilan, en el otro son intangibles.

V.3



LL.4

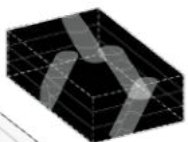

- Los modelos son perforados para introducir el elemento opuesto.

- En el modelo del elemento sólido se generan espacios separados.

- En el modelo del elemento intangible se genera un espacio continuo que tiene elementos sólidos.

V.4



LL.5

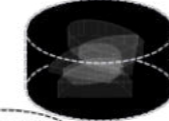

V.5

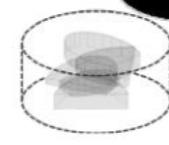

- Los modelos se analizan desde un elemento con una geometría circular.

- La operación para incluir un elemento sólido en el modelo intangible es agregar un elemento en el vacío.

- La operación para incluir un elemento intangible en el modelo sólido es excavar.

- Las operaciones en los modelos responden a la nueva forma.

- Cambiar la forma que administra la totalidad afecta a la del conjunto.

LL.6

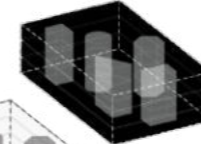

V.6

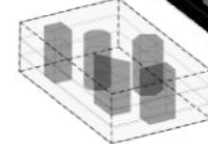

- Los modelos son perforados para introducir el elemento opuesto.

- La geometría de cada perforación es diferente.

- En el modelo del elemento sólido se generan espacios separados.

- En el modelo del elemento intangible se genera un espacio continuo que tiene elementos sólidos.

LL.7

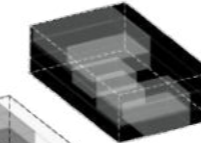

V.7

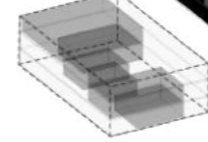

- Los modelos se componen de bloques superpuestos de diferentes tamaños.

- Aparece una administración de la materia que ordena la generalidad del modelo y tiene jerarquía potencial en relación a otros elementos.

V.8

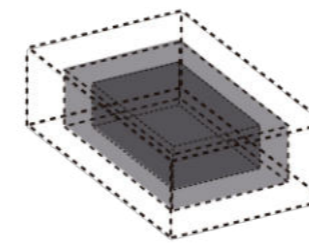

- En modelo plantea un bloque de un elemento dentro de otro.

- Aparece una administración de la materia que ordena la generalidad del modelo y tiene jerarquía potencial en relación a otros elementos.

LL.8

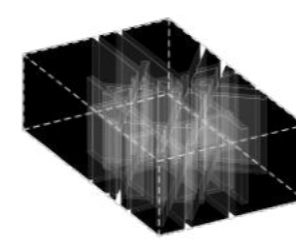

- El modelo se compone por un elemento sólido que se interrumpe con el elemento intangible.

- Se generan recorridos que siguen las interrupciones en el modelo.

Combinaciones

A partir de la variación en los modelos teóricos que fueron realizados en forma individual se identificaron comportamientos comunes en todos los elementos y se construyó un inventario de modelos de los que se puede empezar a seleccionar y combinar para ver cómo cambian en relación a otro elemento distinto.

La compatibilidad de los modelos depende la cantidad de operaciones que se necesita hacer para combinarlos, en esta etapa la cantidad de operaciones que se usan es mínima para mantener la esencia que tenían los elementos antes de ser combinados.

La combinación de dos modelos simples forman parte de la construcción del inventario y es el inicio para entender las estrategias que pueden usarse en el proyecto.

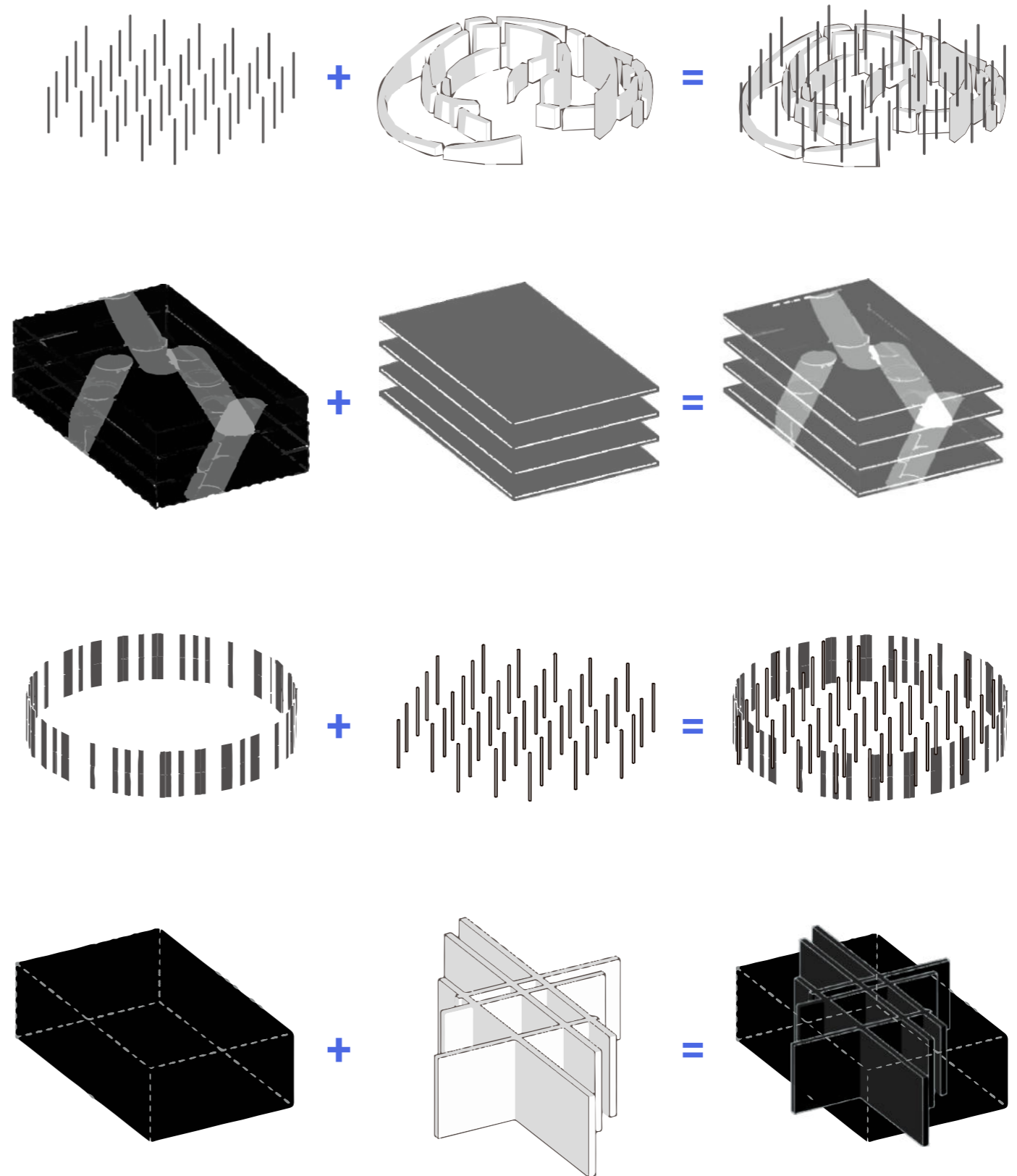

COMBINACIONES

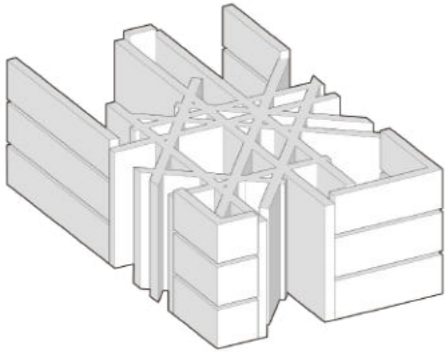

F.1 + M.3

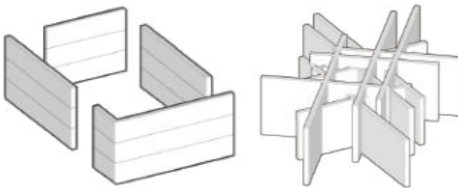

F.1 M.3

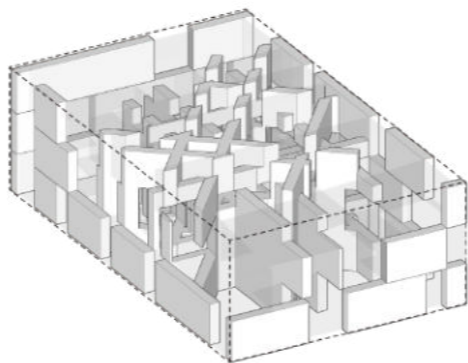

F.2 + M.4

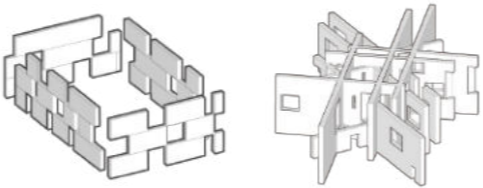

F.2 M.4

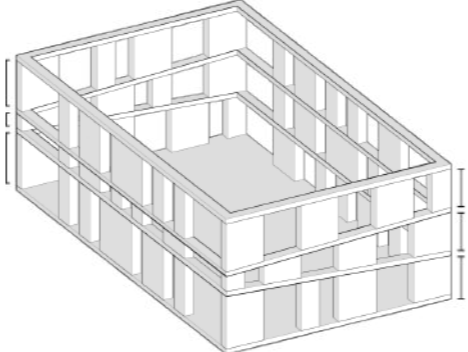

F.3 + L.3

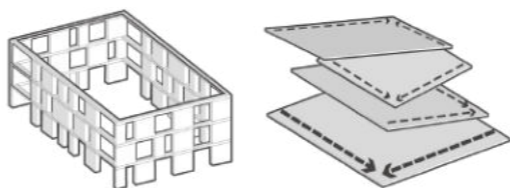

F.3 L.3

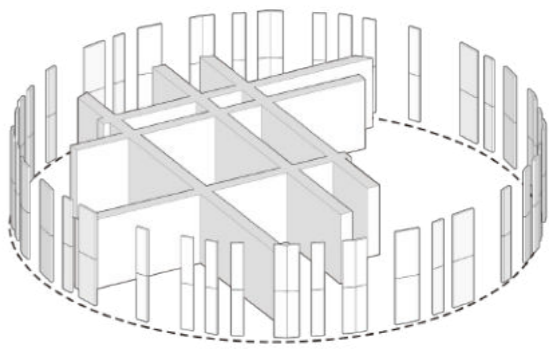

F.5 + M.1

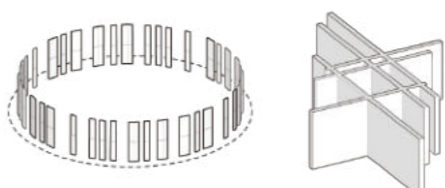

F.5 M.1

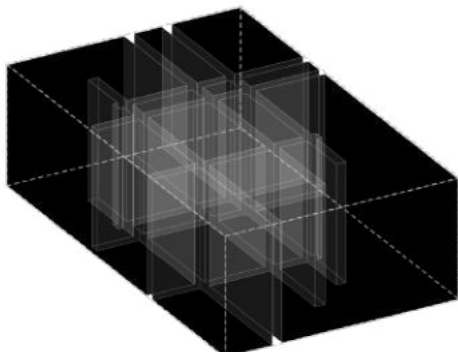

LL.0 + M.1

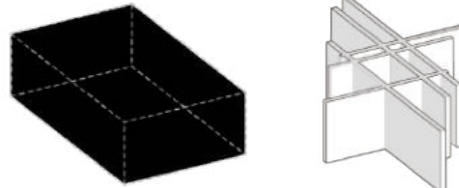

LL.0 M.1

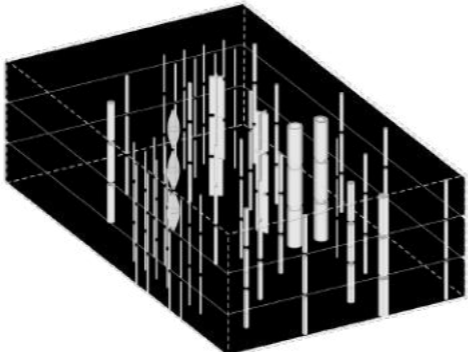

LL.6 + E.6

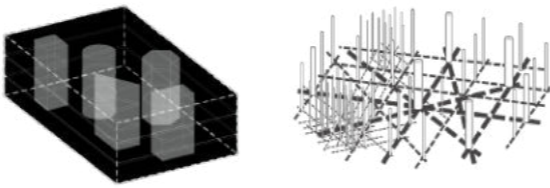

LL.6 E.6

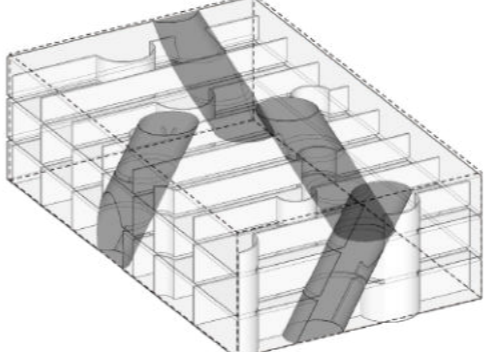

M.6 + V.4

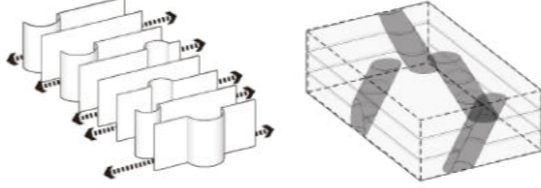

M.6 V.4

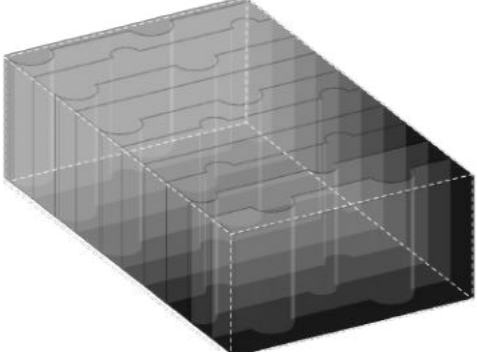

LL.8 + M.6

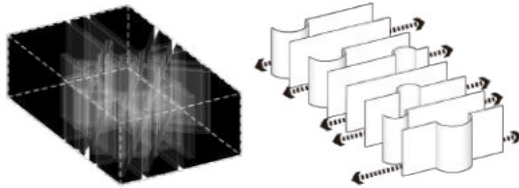

LL.8 M.6

COMBINACIONES

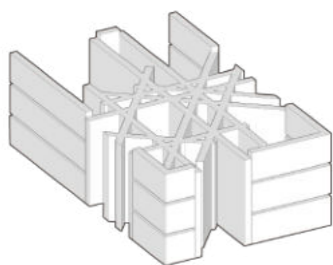

F.1 + M.3

- La interrupción en la fachada es generada por la matriz de los muros.
- Los muros se cortan al llegar al perímetro del modelo.

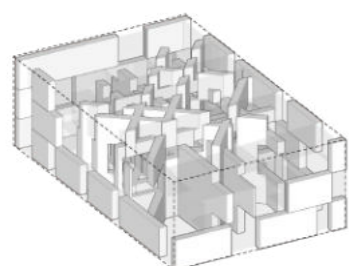

F.2 + M.4

- La matriz que perfora los muros se genera con las aberturas en la fachada.
- El modelo muro pierde jerarquía en relación a la fachada.
- Las perforaciones deben ajustarse más en sus tamaños, para que la interacción entre ambos modelos funcione.

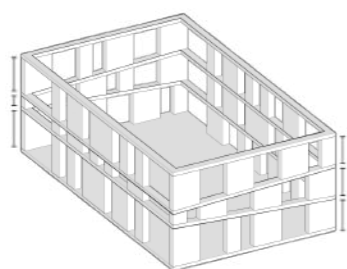

F.3 + L.3

- El elemento horizontal de la fachada toma los ángulos de las losas.
- Las caras del modelo muestran diferentes niveles.
- La organización general del modelo no depende de cómo son los elementos sino de los niveles.

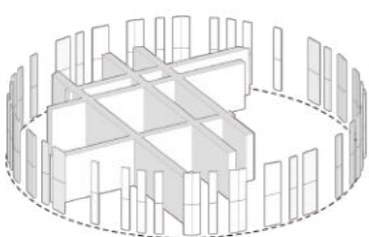

F.5+ M.1

- El elemento muro no llega a conectarse con la fachada.
- Se genera un espacio delimitado por la geometría de la fachada donde no avanza la organización del muro.

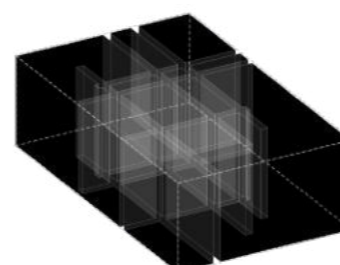

LL.0 + M.1

- La matriz diagonal generada por el desplazamiento del muro ahora ordena el lleno del modelo.
- El muro toma las propiedades del vacío.

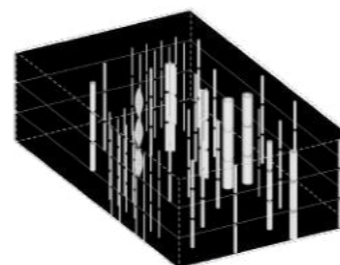

LL.6 + E.6

- Los pilares toman la forma de las perforaciones y mantienen sus cambios de tamaño.
- Las perforaciones del modelo se ordenan con la matriz de la estructura.

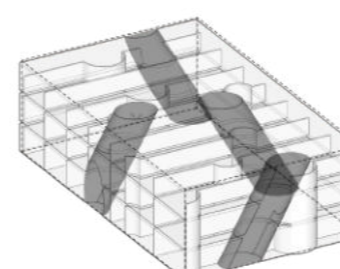

M.6 + V.4

- El muro es interrumpido por las perforaciones del modelo vacío.
- El vacío responde al espacio vertical del modelo mientras que el muro al espacio horizontal.

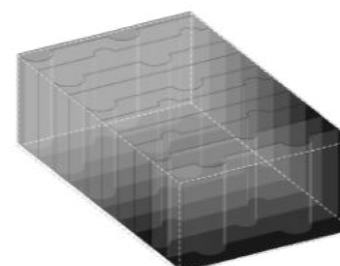

LL.8+ M.6

- El muro corta el lleno y toma las propiedades del vacío.
- A través de la yuxtaposición de los muros transparentes se consigue que el vacío tenga presencia en el modelo.
- El muro transparente delimita los espacios manteniendo la relación visual entre ellos.

COMBINACIONES

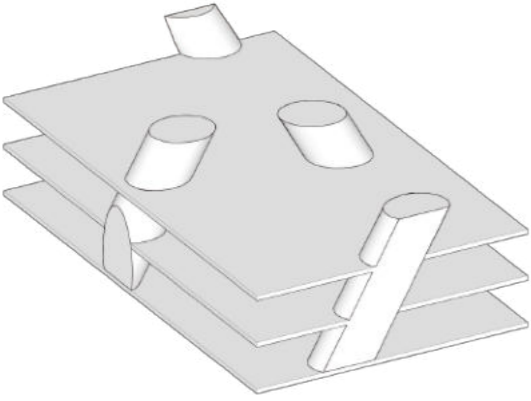

L.0 + LL.4

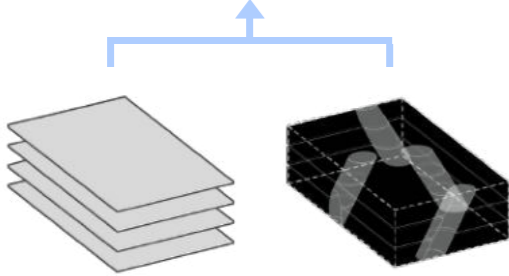

L.0

LL.4

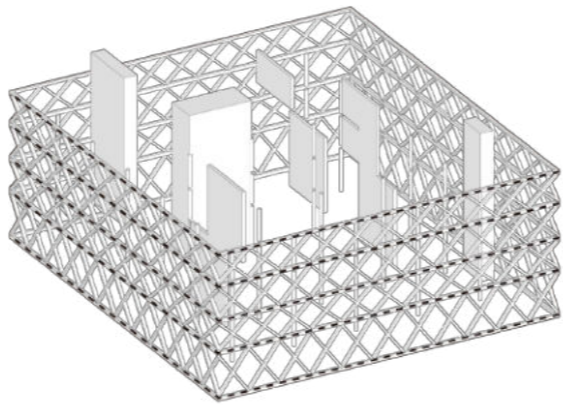

F.8 + M.8

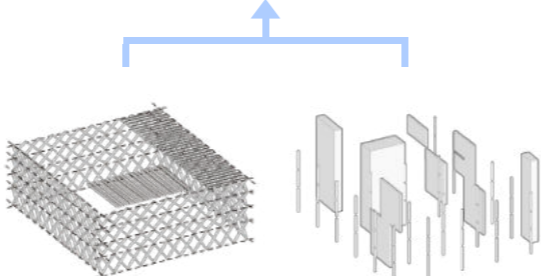

F.8

M.8

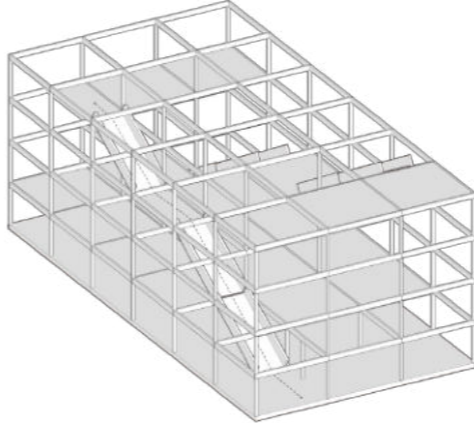

L.2 + E.3

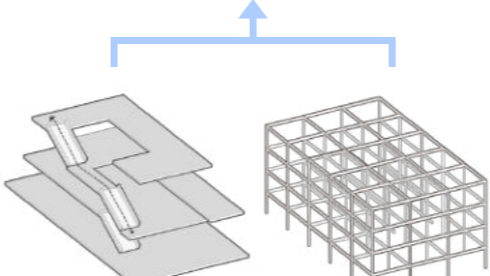

L.2

E.3

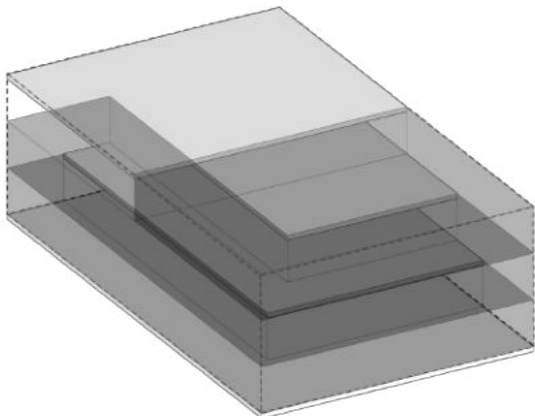

L.1 + V.7

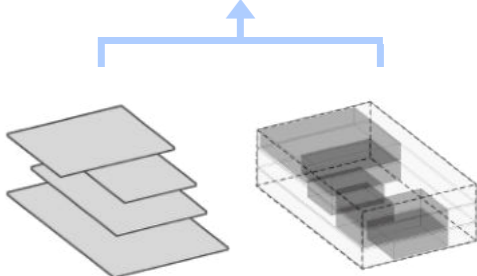

L.1

V.7

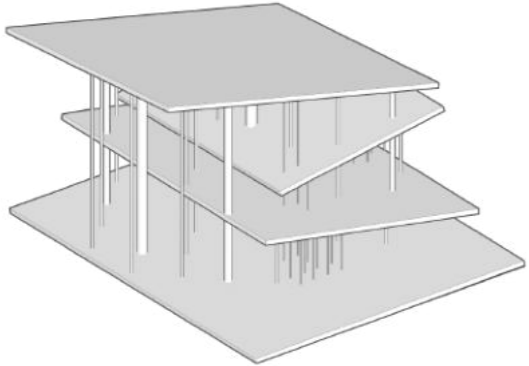

L.3 + E.6

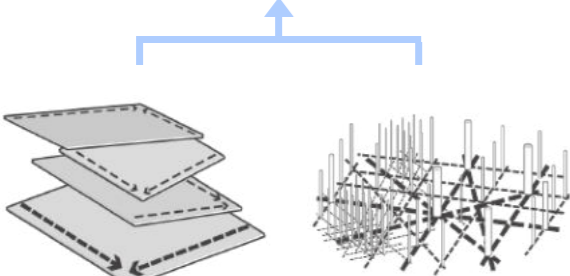

L.3

E.6

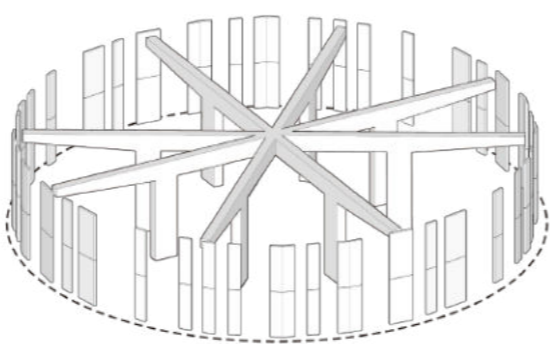

F.5 + E.1

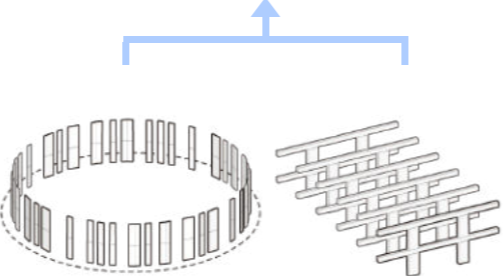

F.5

E.1

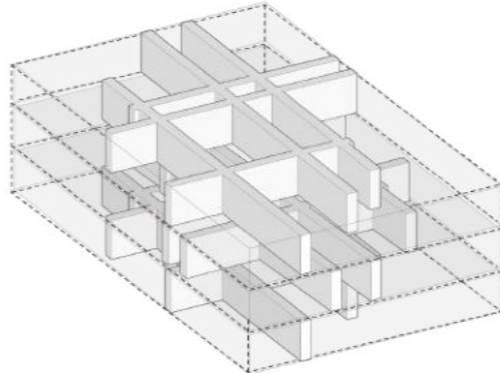

M.1 + V.1

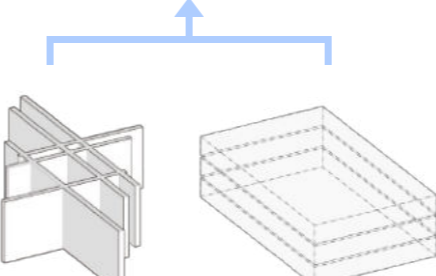

M.1

V.1

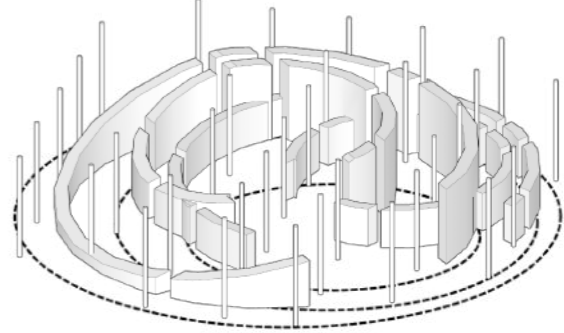

M.5 + E.4

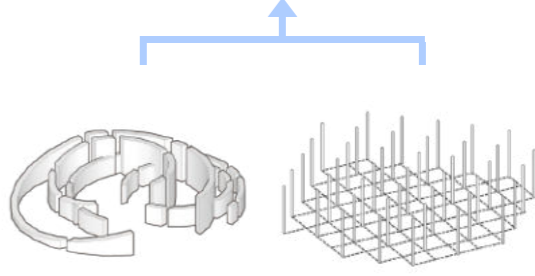

M.5

E.4

COMBINACIONES

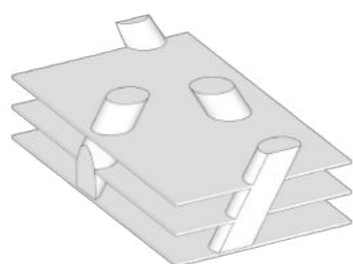

L.0 + LL.4

- Los elementos llenos en forma de tubo pueden comportarse como elementos estructurales.
- La administración de los espacios en el modelo parte de cómo se relacionan los niveles a través de los tubos.
- Se observa que la losa no es un elemento predominante.

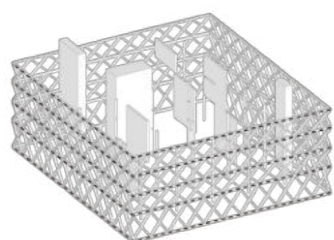

F.8 + M.8

- Todos los elementos del modelo tienen una doble función.
- Los elementos toman comportamientos de otros elementos: la estructura delimita el espacio como lo hace el muro, y la fachada es parte del sistema estructural.
- La forma del elemento responde a la doble función por ejemplo el escalón de una escalera que tiene un muro bajo puede ser usado para sentarse o marcar el ascenso por ella.

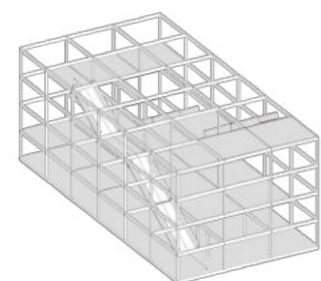

L.2 + E.3

- El modelo se organiza desde una matriz generada desde la repetición de los elementos estructurales.
- Los niveles de las losas y el elemento que las conecta se ajustan a las alturas del sistema estructural.

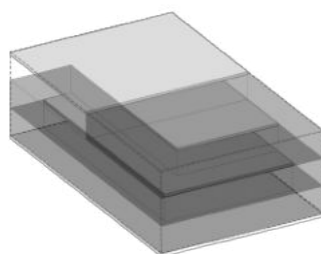

L.1+ V.7

- El recorte de la losa se determina por la superposición de los bloques del vacío para generar un balanceo en el modelo.

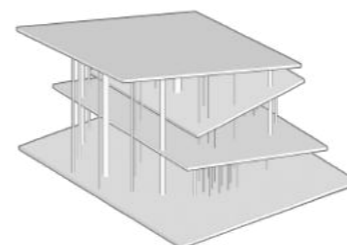

L.3 + E.6

- El recorte de la losa permite administrar los elementos en el modelo.
- La densidad de los pilares depende del recorte de la losa que marca el límite del espacio en el modelo.

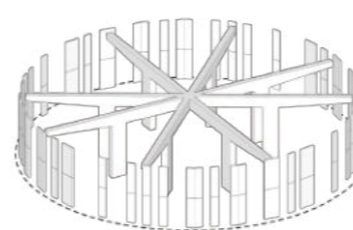

F.5 + E.1

- La forma del perímetro del modelo ordena la distribución de los elementos.
- El elemento más jerárquico es la fachada porque define la forma del perímetro del modelo.
- La estructura se gira desde el centro del modelo para responder a la forma.

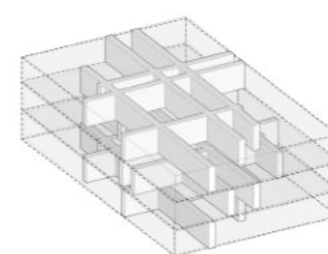

M.1 + V.1

- El vacío marca los niveles. La distribución del muro cambia según el nivel en el modelo.
- En la matriz de los muros aparecen puntos de contacto con los niveles del modelo de los que se puede empezar a generar un orden general.

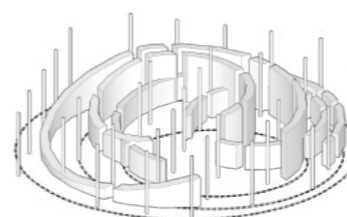

M.5+ E.4

- Aparecen compensaciones entre los modelos al combinarse como cuando el elemento muro es interceptado por un pilar, el muro absorbe al pilar.
- El muro se compensa menos porque es el elemento de mejor jerarquía.

COMBINACIONES

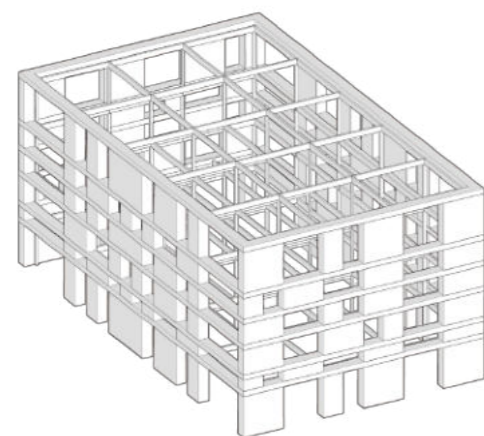

F.4+ E.3

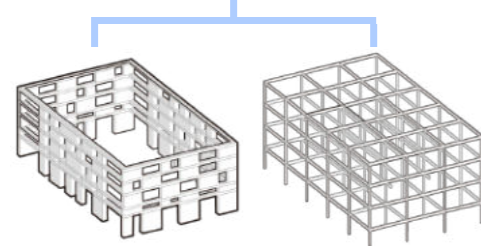

F.4

E.3

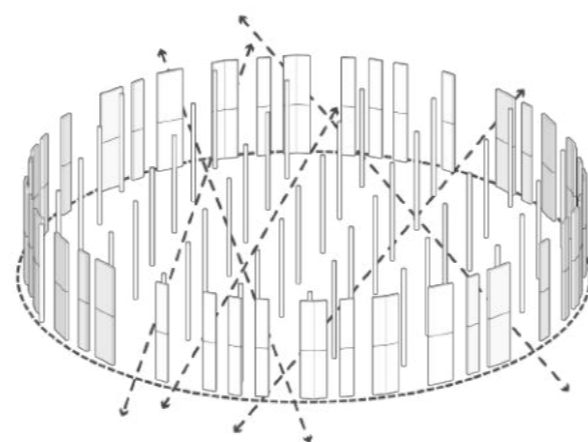

E.4 + F.5

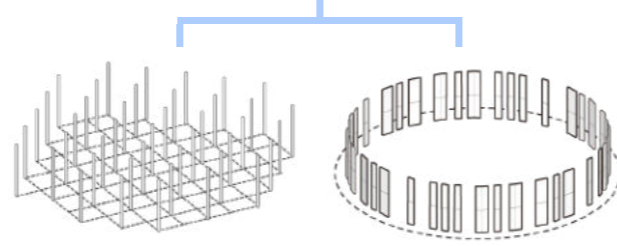

E.4

F.5

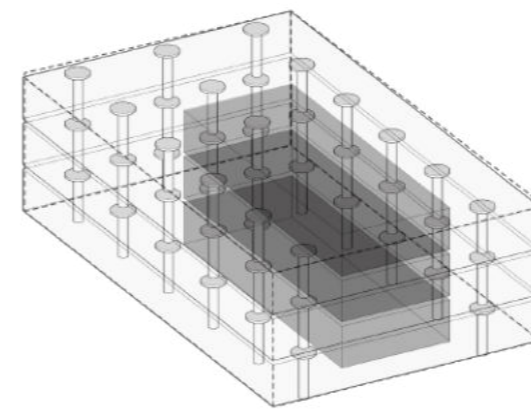

V.2 + E.2

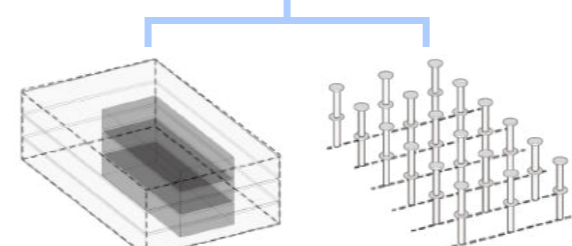

V.2

E.2

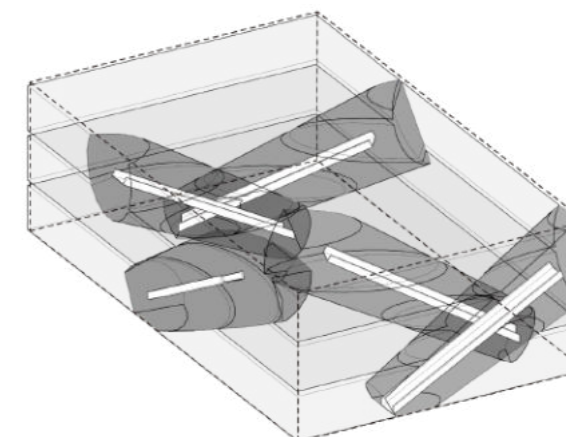

V.4+ L.2

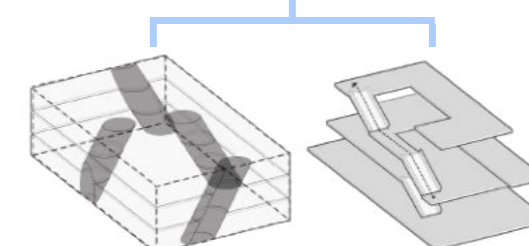

V.4

L.2

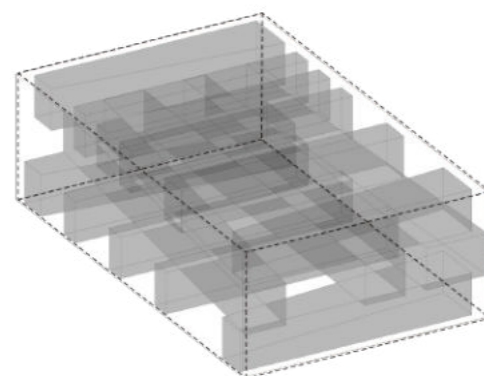

V.7 + F.2

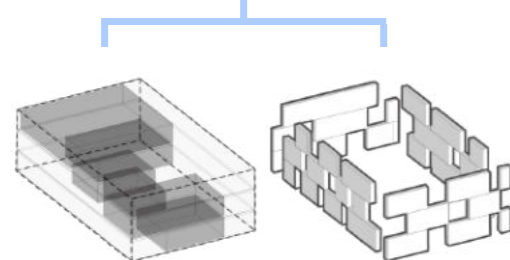

V.7

F.2

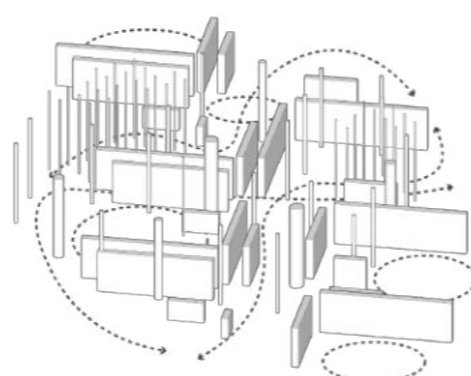

M.2 + E.6

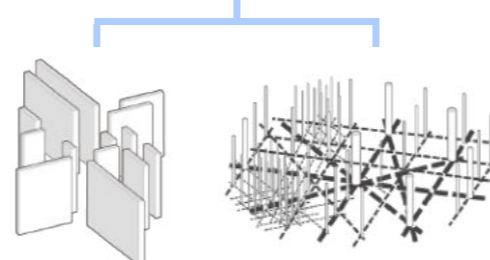

M.2

E.6

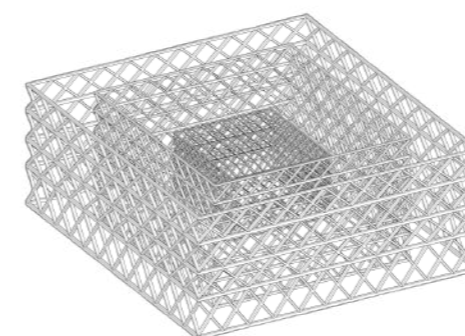

F.8 + V.8

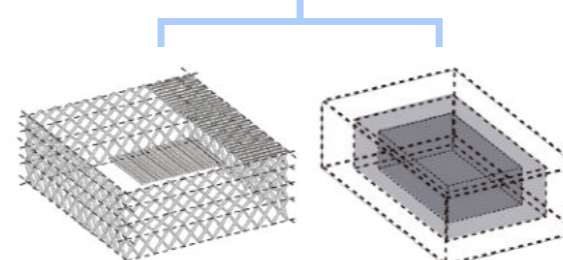

F.8

V.8

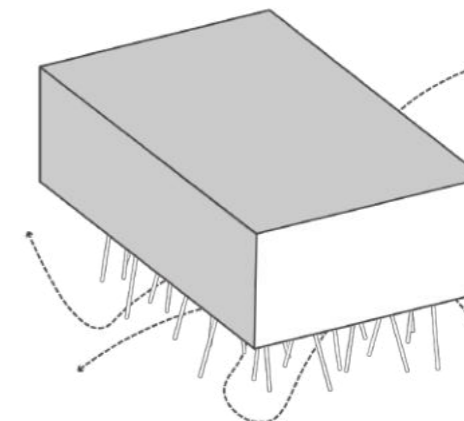

LL.0+ E.5

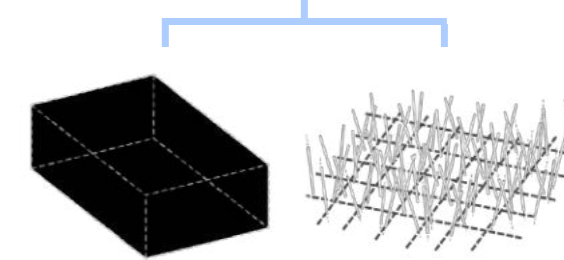

LL.0

E.5

COMBINACIONES

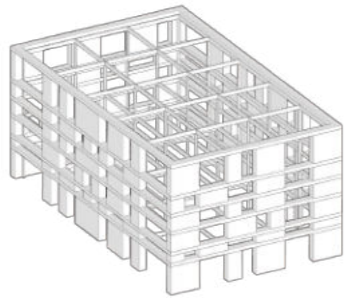

F.4+ E.3

- El modelo muestra una relación entre los niveles en el sistema estructural y los que muestra la fachada. Donde dos niveles en la fachada es un nivel para la estructura.

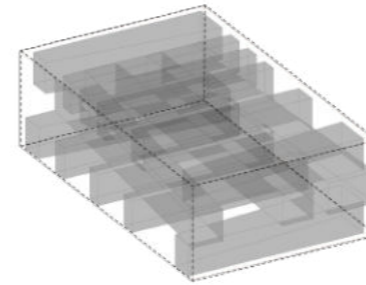

V.7 + F.2

- Los bloques se superponen siguiendo el ritmo de la fachada, aparecen puntos de contacto comunes en el modelo de los que se puede empezar a generar un orden general.

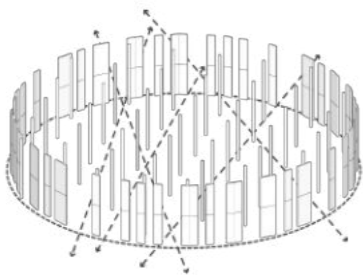

E.4 + F.5

- La interrupción de la fachada se ajusta a la matriz de modelo estructural.
- Se generan tensiones diagonales por la repetición de los pilares hacia los accesos en la fachada.

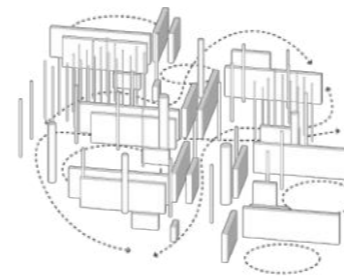

M.2 + E.6

- Los espacios se definen de dos maneras en el modelo, por delimitación de los muros y por la agrupación de pilares.
- El recorrido en el modelo se crea de la tensión entre el muro y la repetición de los pilares.

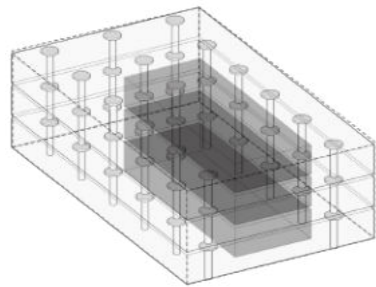

V.2 + E.2

- La disposición del vacío organiza la distribución de los elementos estructurales.
- Los espacios se definen por la continuidad del pilar.

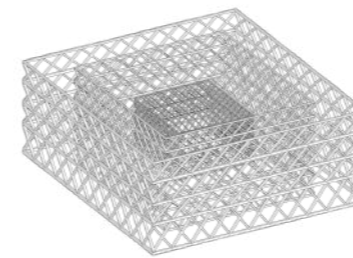

F.8 + V.8

- Los espacios del modelo responden a la idea de una caja dentro de otra caja.
- La repetición de la fachada dentro del modelo sirve para delimitar y organizar sus espacios internos.

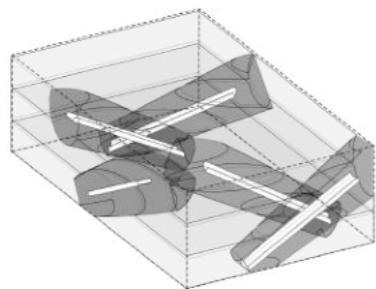

V.4+ L.2

- El recorrido del modelo se genera por el vacío en forma de tubo que contiene los elementos que conectan los niveles.
- La administración de los espacios en el modelo parte de cómo se relacionan los niveles a través de los tubos.

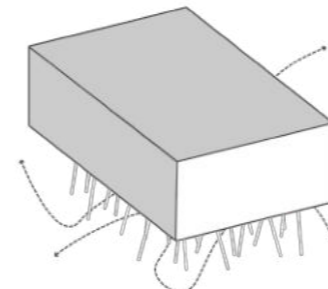

LL.0+ E.5

- El orden general del modelo es el de la planta libre de Le Corbusier.
- El espacio en el modelo es delimitado por el volumen y los elementos que se agrupan debajo de él.

INVENTARIO

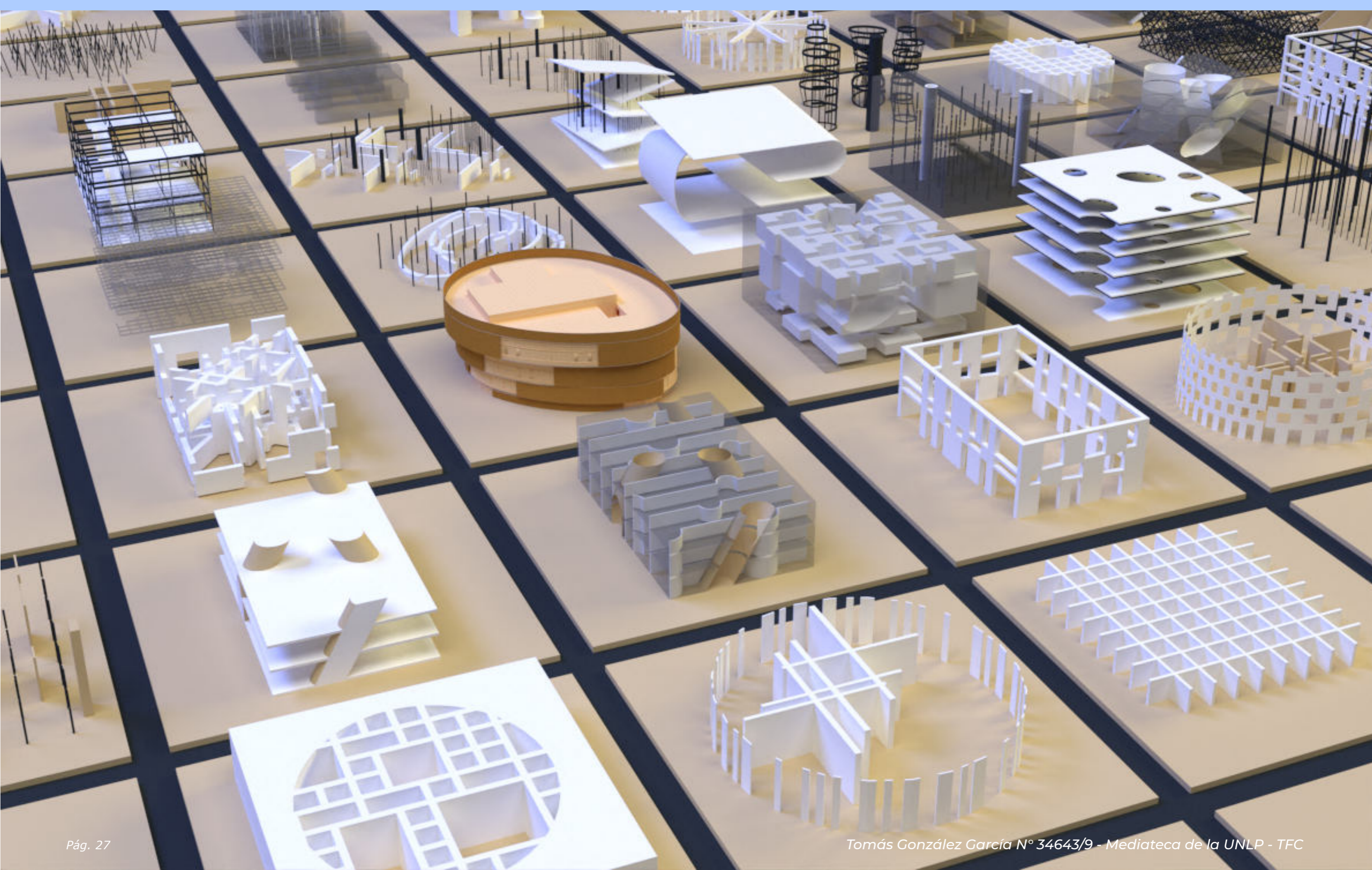

Protoproyectos

Método de combinaciones

La combinación o no de los elementos dibuja un trayecto de comprensión y selección de modelos que posibilita fundar la elección para la propuesta final. El criterio que define la selección realizada es la vinculación con el sitio.

El trazado del mapa conceptualiza en la base los elementos, en el segundo nivel las combinaciones, y en el tercero los protoproyectos analizados.

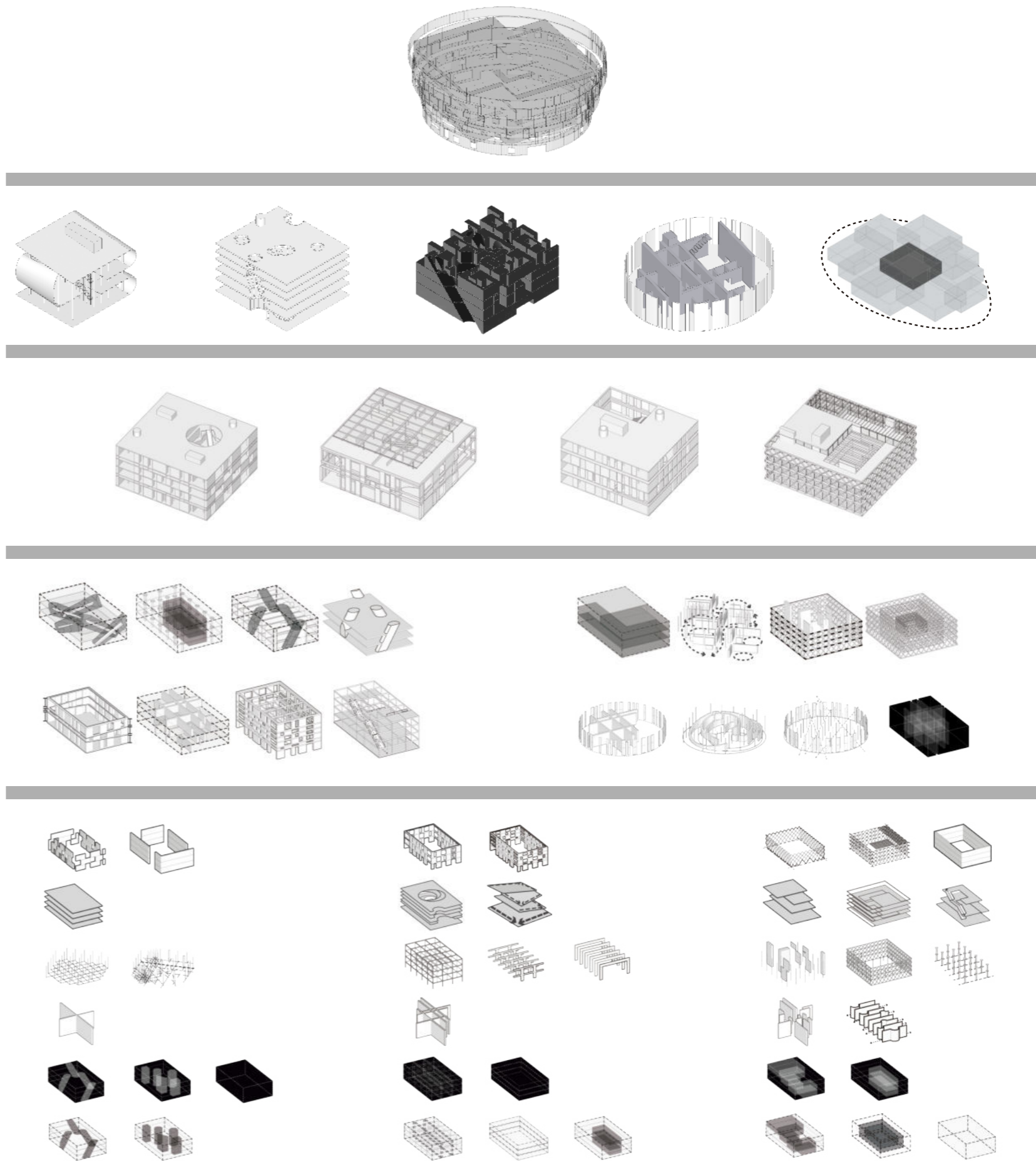

PROTOPROYECTO 01 - SISTEMA DE VACÍOS QUE ATRAVIESAN LOSAS

A partir de la selección se combinan los modelos de lleno y vacío como eje de la búsqueda. En el proceso de análisis se identifican sistemas que agrupan los modelos según sus estrategias. El sistema de lleno define el perímetro de la fachada que contiene el espacio de acción del vacío. El sistema de vacío es el principal articulador y coordinador de los otros modelos. Articula con el sistema de losas que se va recortando siguiendo el recorrido del vacío y coordina el sistema de muros y estructural.

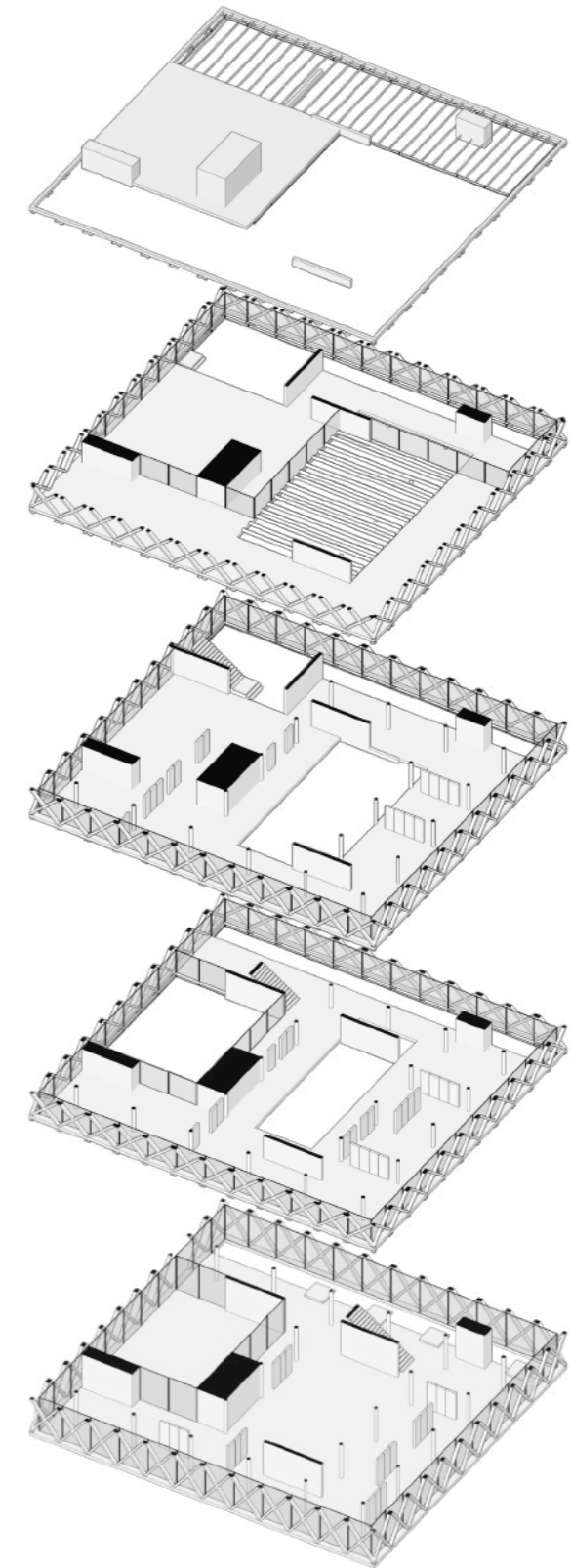
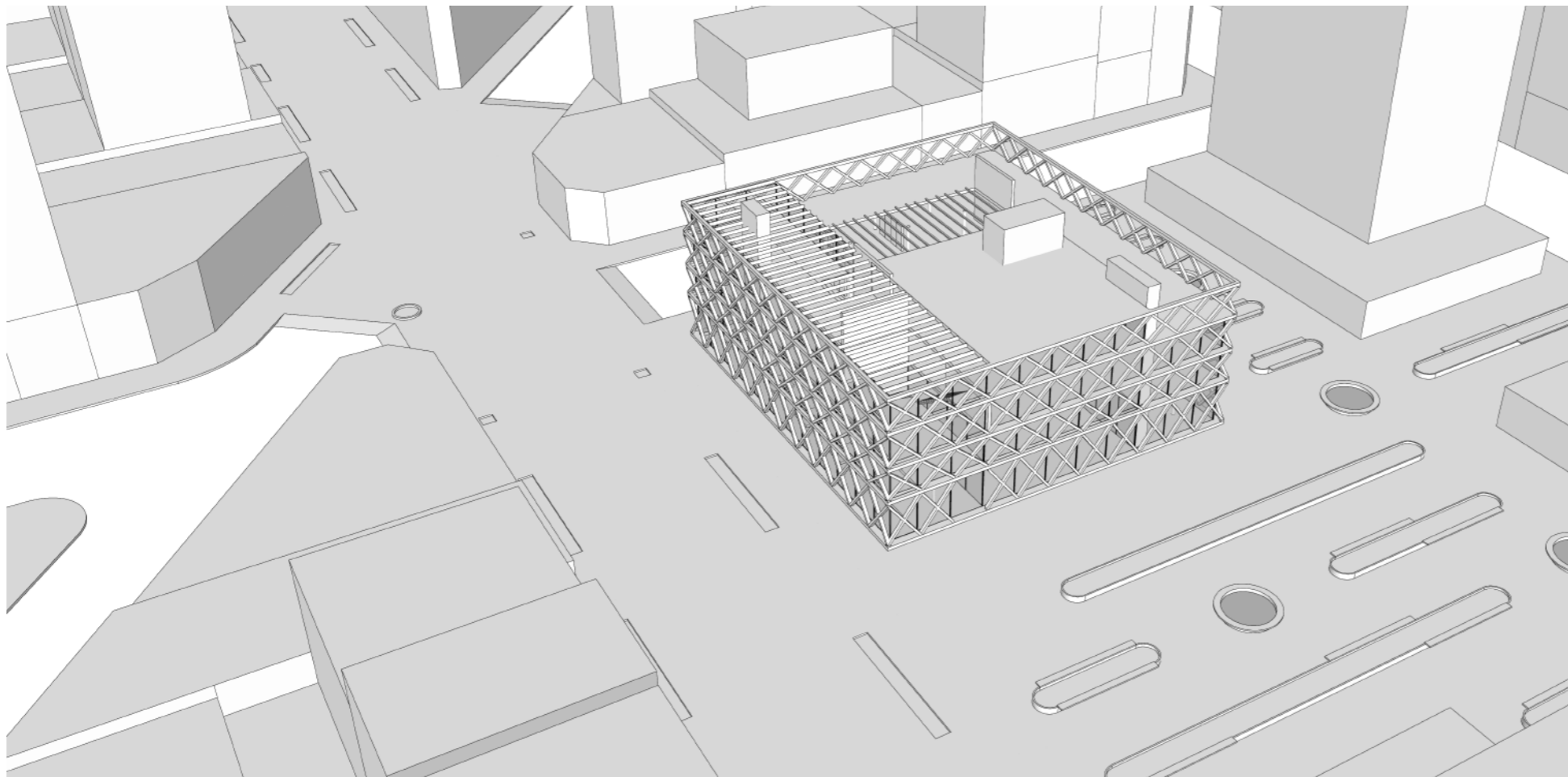

PROTOPROYECTO 01 - SISTEMA DE VACÍOS QUE ATRAVIESAN LOSAS

Modelos Seleccionados

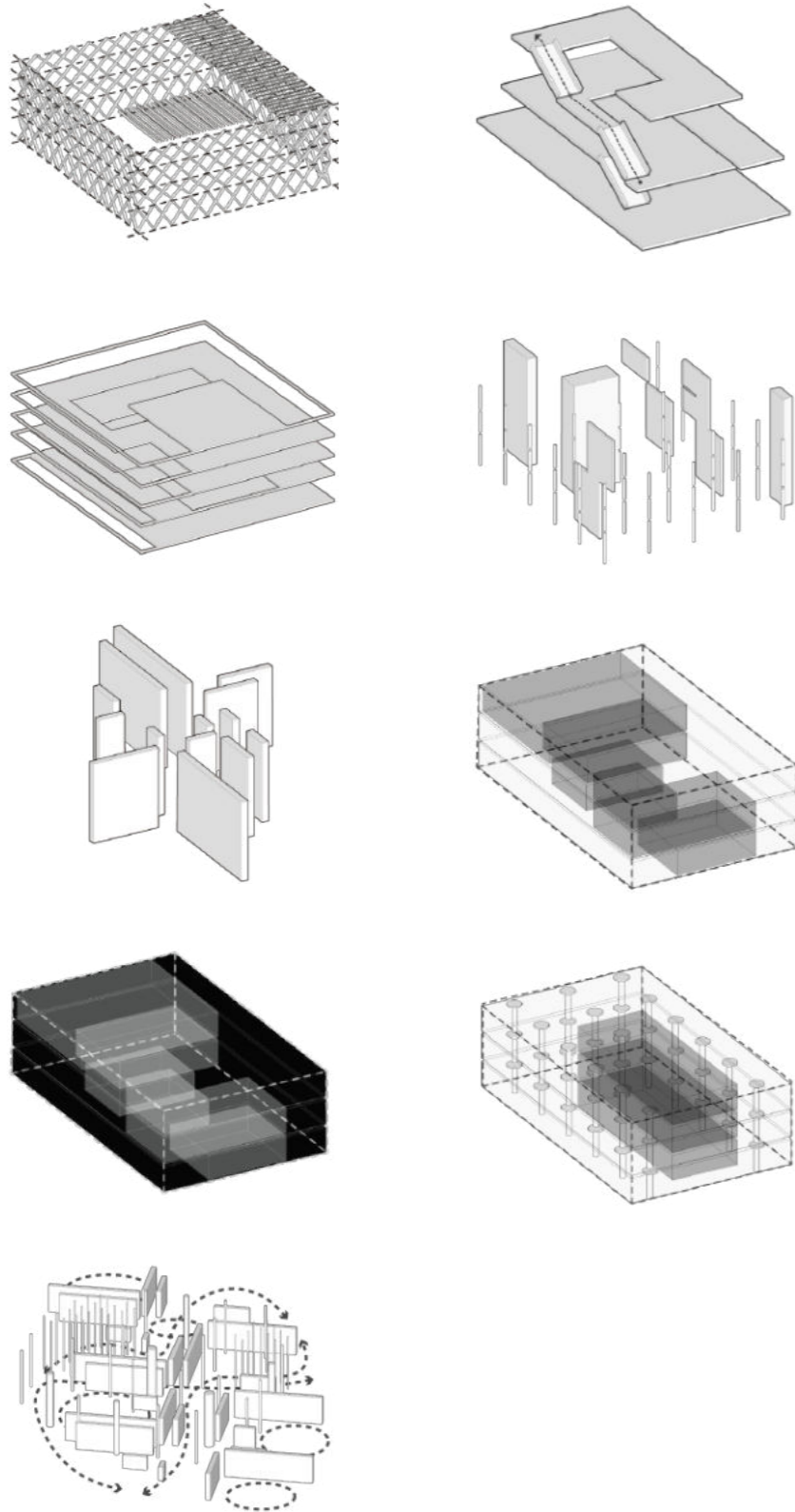

El vacío es articulador y delimitador de los espacios internos.

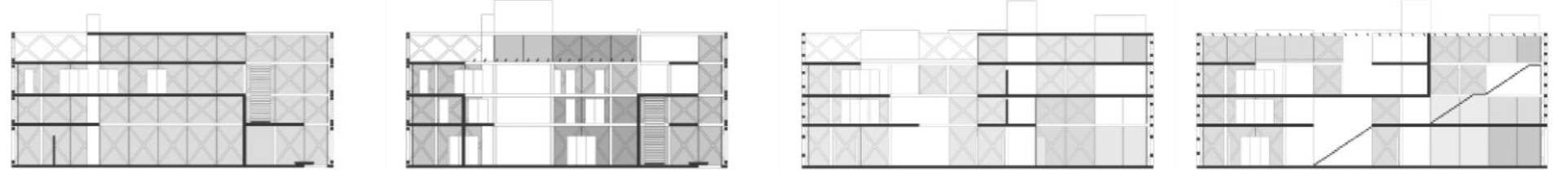

Secuencia operativa

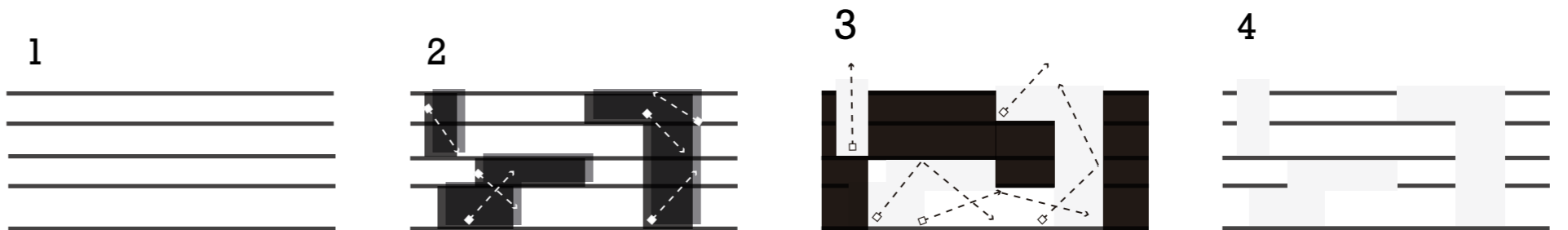

El perímetro se define por el volumen

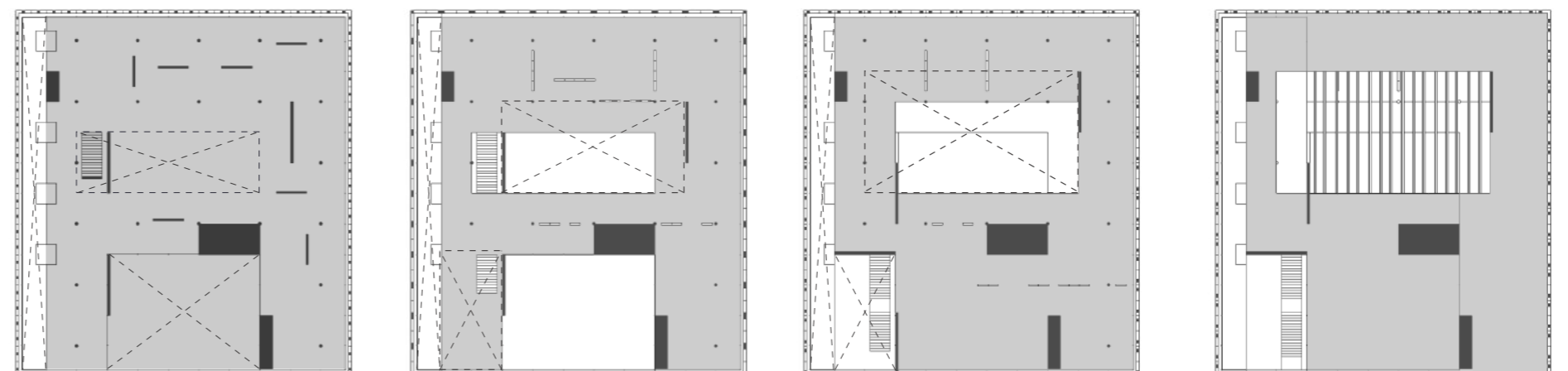

PROTOPROYECTO 02 - SISTEMA DE TUBOS

Desde la selección de modelos que tienen un elemento en común que los ordena a un nivel general, se buscan otros que no tengan esta condición para combinarlos. El tubo que puede asumir comportamiento del lleno como muro y estructura; y del vacío para establecer conexiones en los niveles, tiene potencial para establecer jerarquías en relación a otros elementos como la fachada y la losa.

En el proceso de generar esta jerarquía se puede ver que el tubo trabaja de dos maneras en la losa, la perfora y se incrusta para establecer su relación entre el lleno y el vacío. Esto permite usar a los tubos llenos como punto de referencia para distribuir los muros y pilares. Los tubos de vacío potencian la relación vertical marcando el recorrido por los niveles.

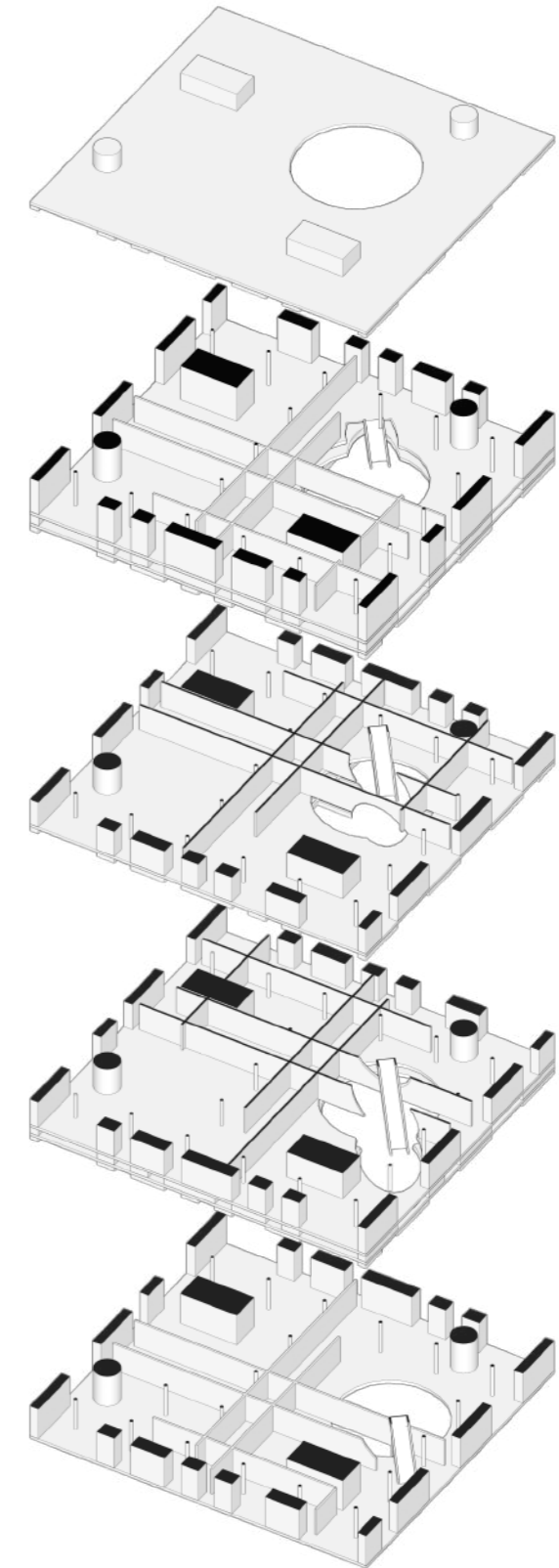
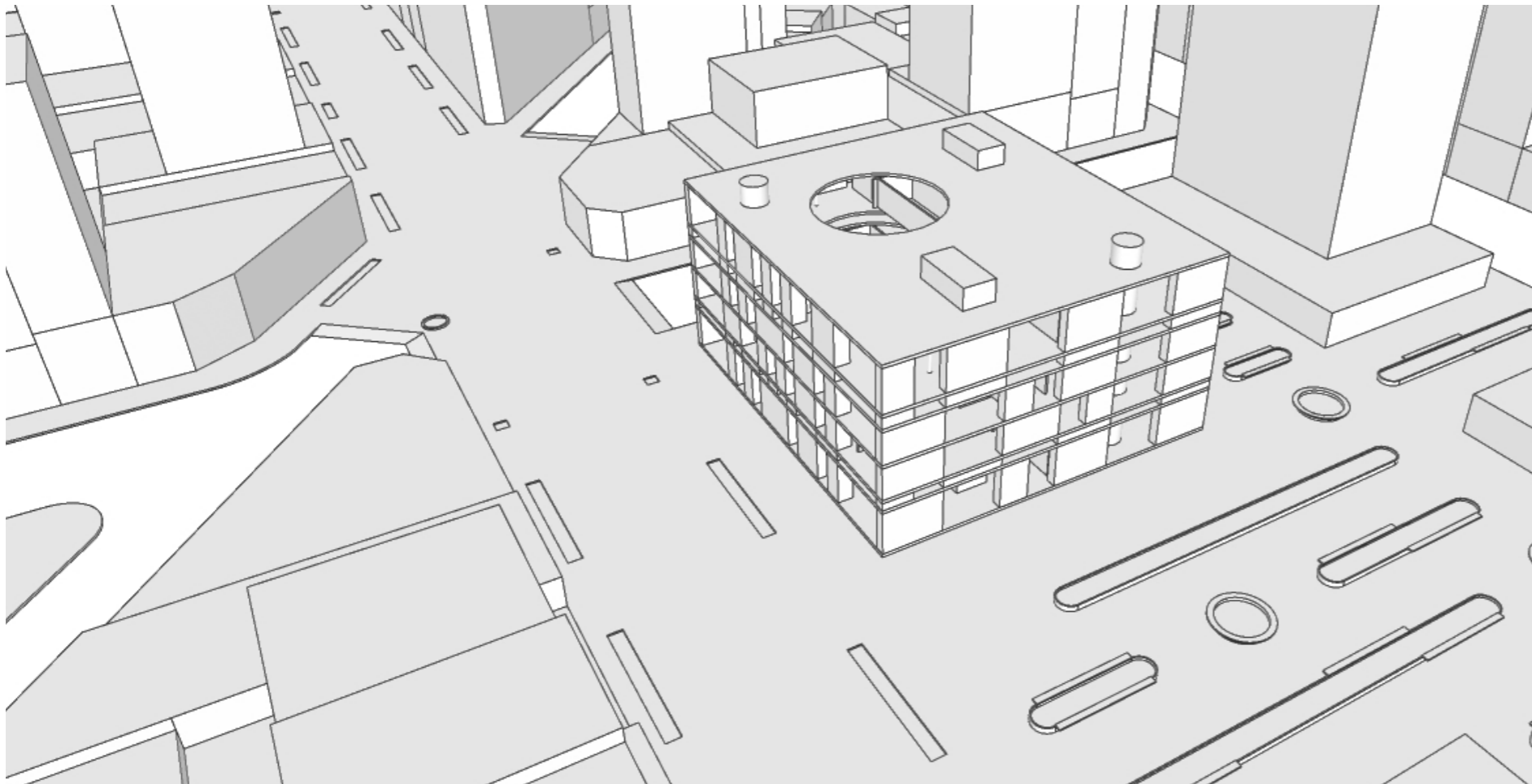

PROTOPROYECTO 02 - SISTEMA DE TUBOS

Modelos Seleccionados

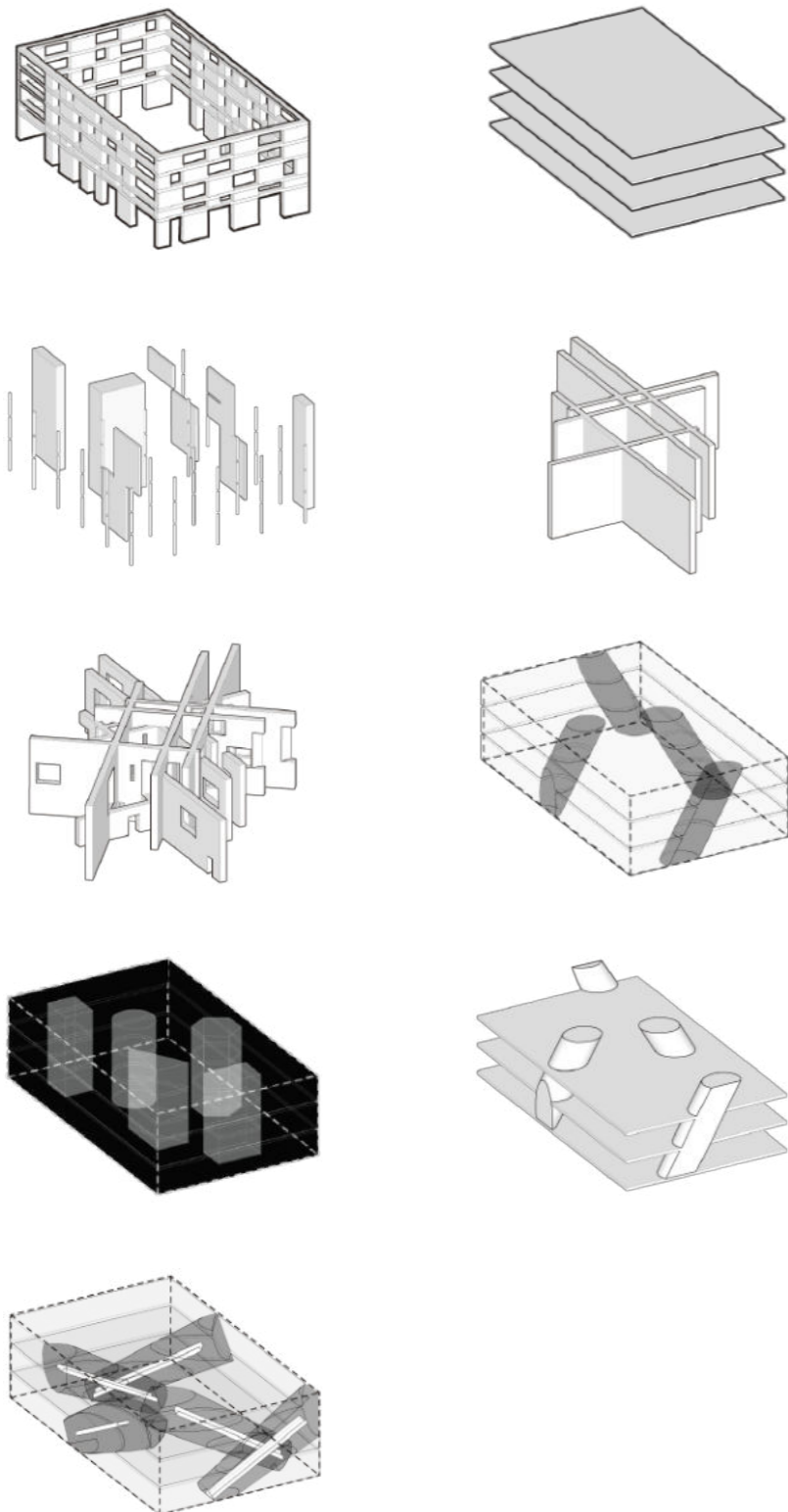

Las relaciones verticales se potencian con los tubos vacíos.

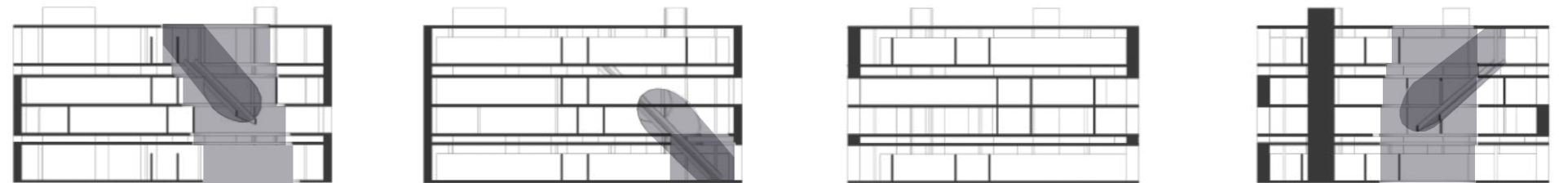

Los tubos conectan y estructuran el espacio en sentido vertical.

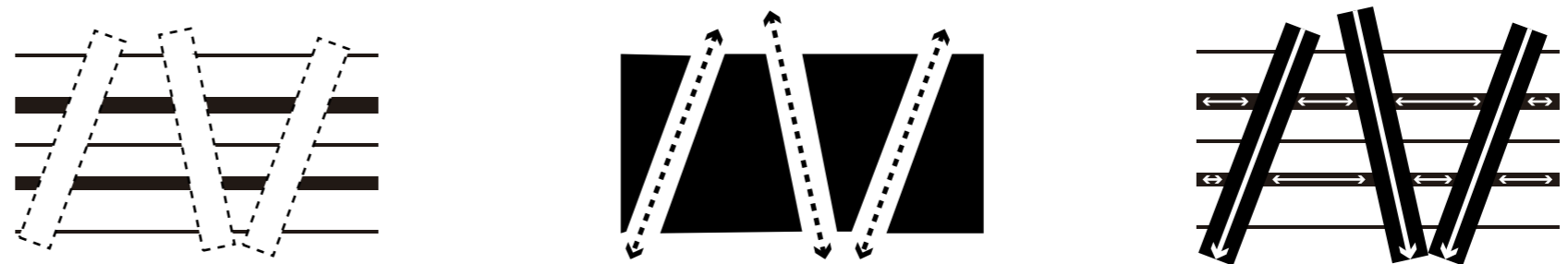

La organización en las plantas se generan desde los tubos llenos.

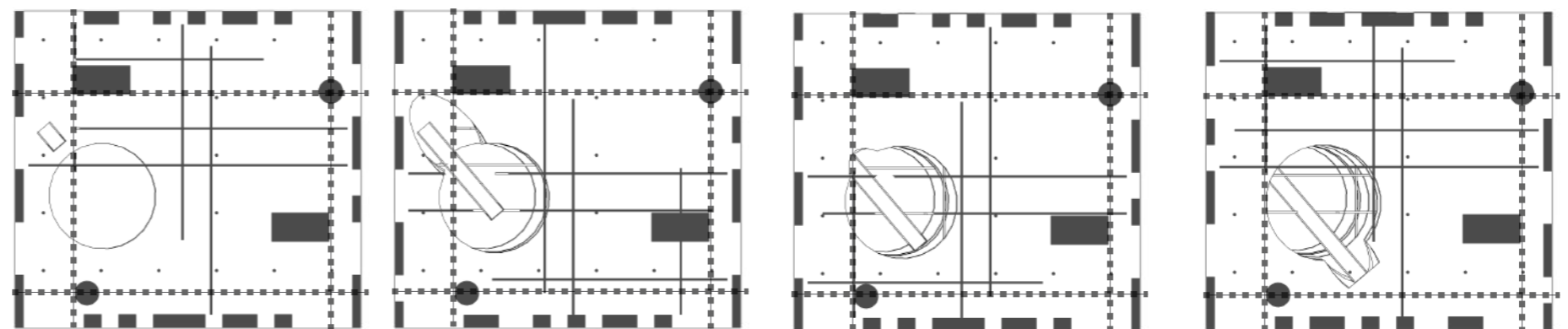

PROTOPROYECTO 03 - SISTEMA DE NIVELES

Al seleccionar los modelos desde su relación de niveles se crea una organización general para que los elementos en ellos se equilibren siguiendo la lógica del sistema.

Se plantea que la fachada y el vacío respondan a los niveles de referencia marcando las reglas generales del proyecto. La fachada muestra los distintos niveles en sus caras con las aberturas siguiendo los niveles de referencia en las losas. El vacío conecta los niveles atravesando la losa con un recorrido cruzado, la planta baja se conecta con el segundo piso y el primer piso conecta con el cuarto.

Los sistemas de muros y estructura responden a las situaciones particulares en cada nivel para adaptarse a las distintas configuraciones que necesiten. Los muros y pilares organizan los espacios y los movimientos en cada nivel.

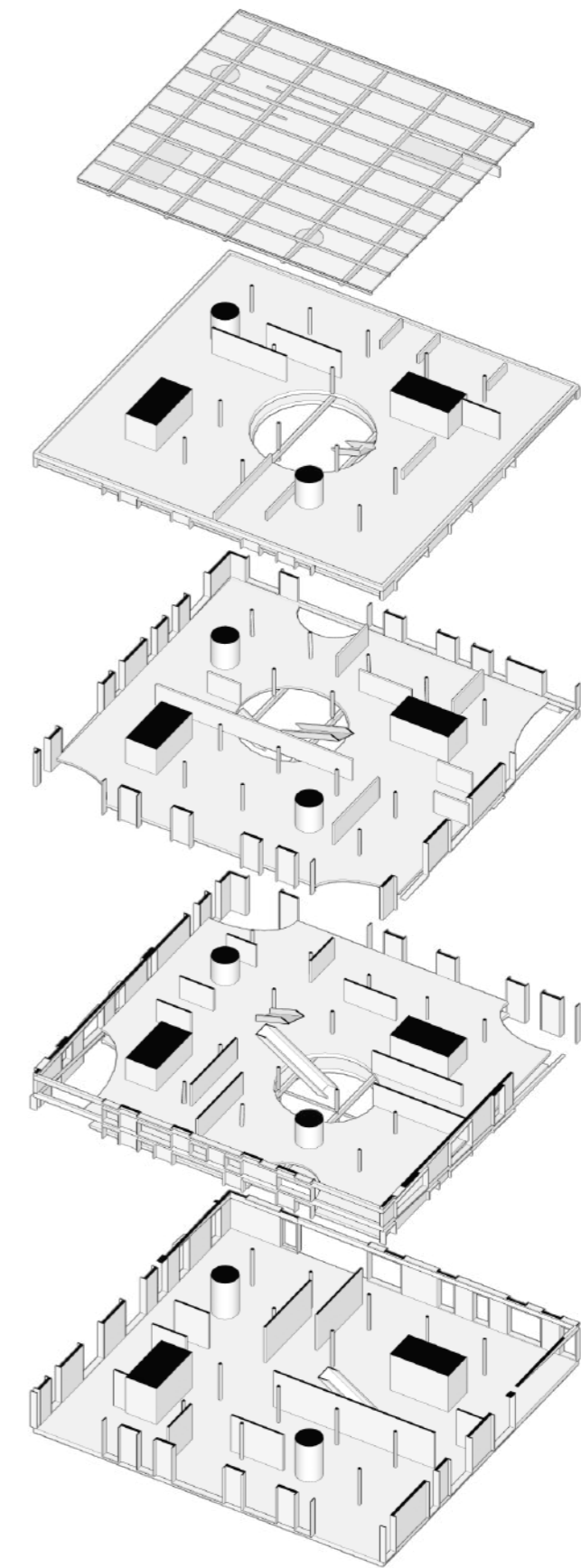
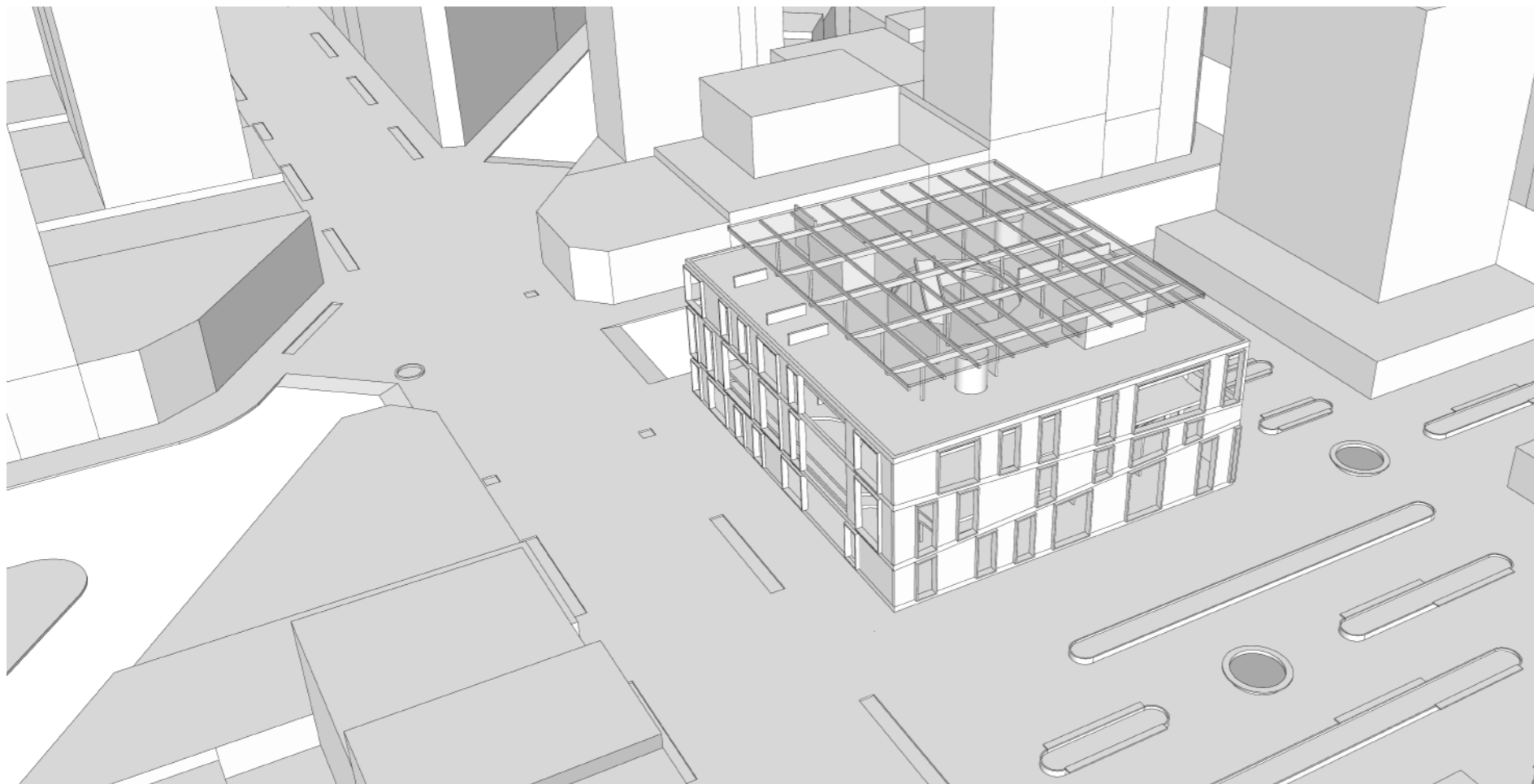

PROTOPROYECTO 03 - SISTEMA DE NIVELES

Modelos Seleccionados

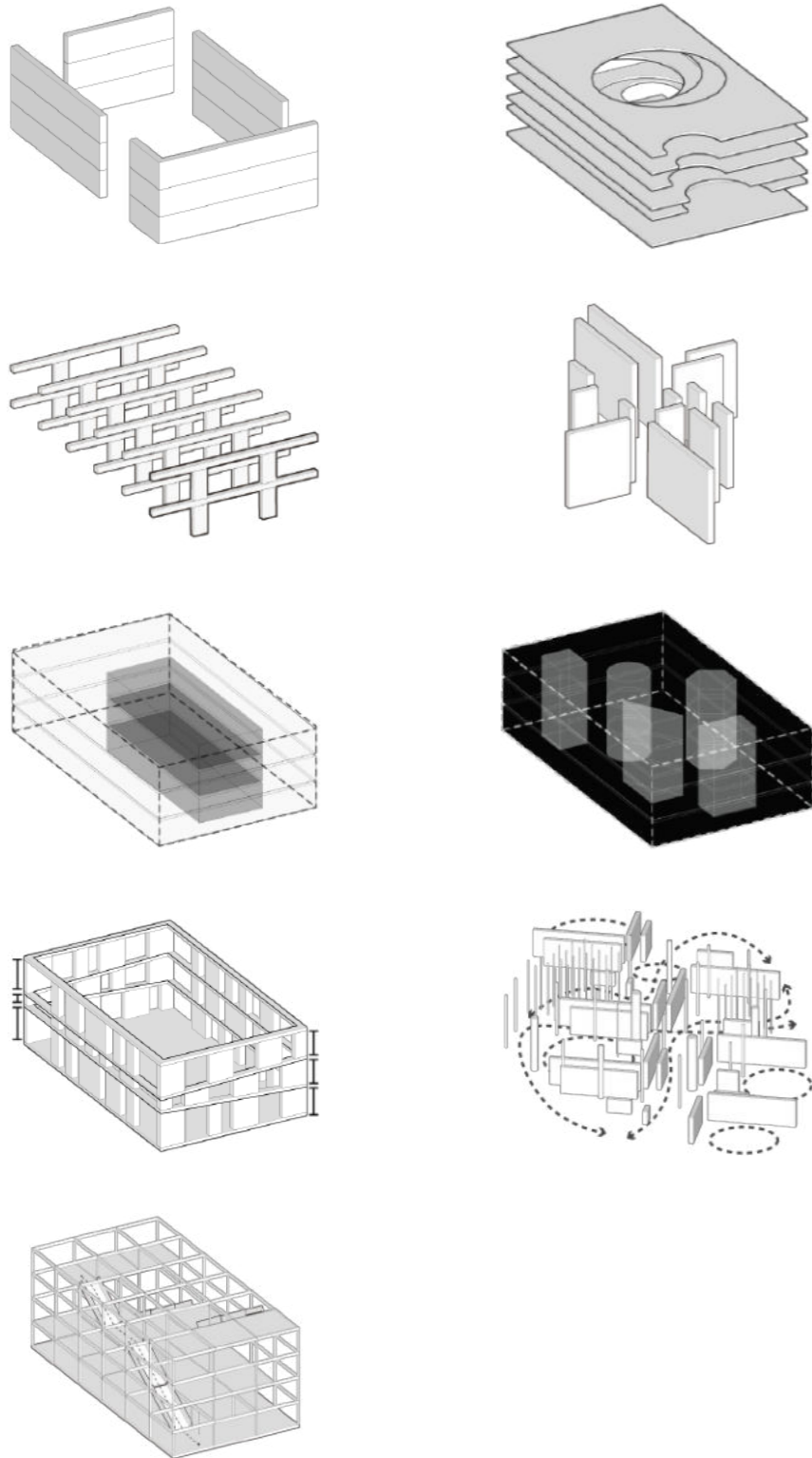

La fachada refleja la relación entre los niveles



Conexiones entre los niveles y el vacío



Los muros y pilares organizan los espacios en cada nivel.

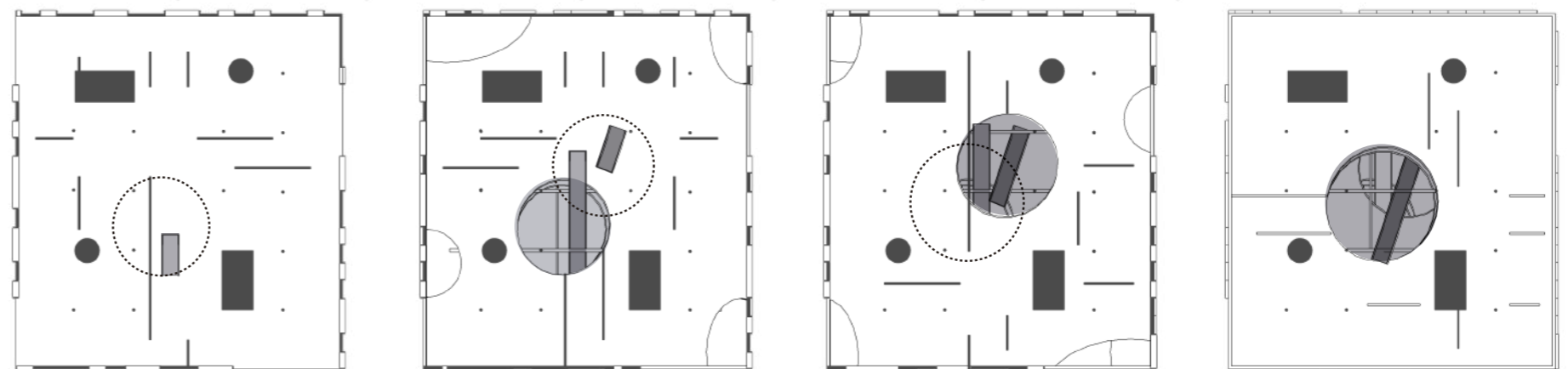

PROTOPROYECTO 04 - SISTEMA DE TUBOS QUE CONECTAN NIVELES

Los sistemas principales de los modelos anteriores se combinan para ver su comportamiento como si fueran un sistema secundario. Para este caso se toma el sistema de tubos como el principal generador de orden, esto se debe a la sucesión en la que aparecen los elementos en el modelo. Los sistemas de vacíos y de niveles otrora primarios se modifican en relación a los tubos y funcionan como secundarios.

Se coloca un tubo en sentido diagonal para romper con el orden de los otros elementos cuando están próximos a él, esto genera eventos disruptivos en los muros y pilares en relación al recorrido de la escalera creando tensiones con el vacío.

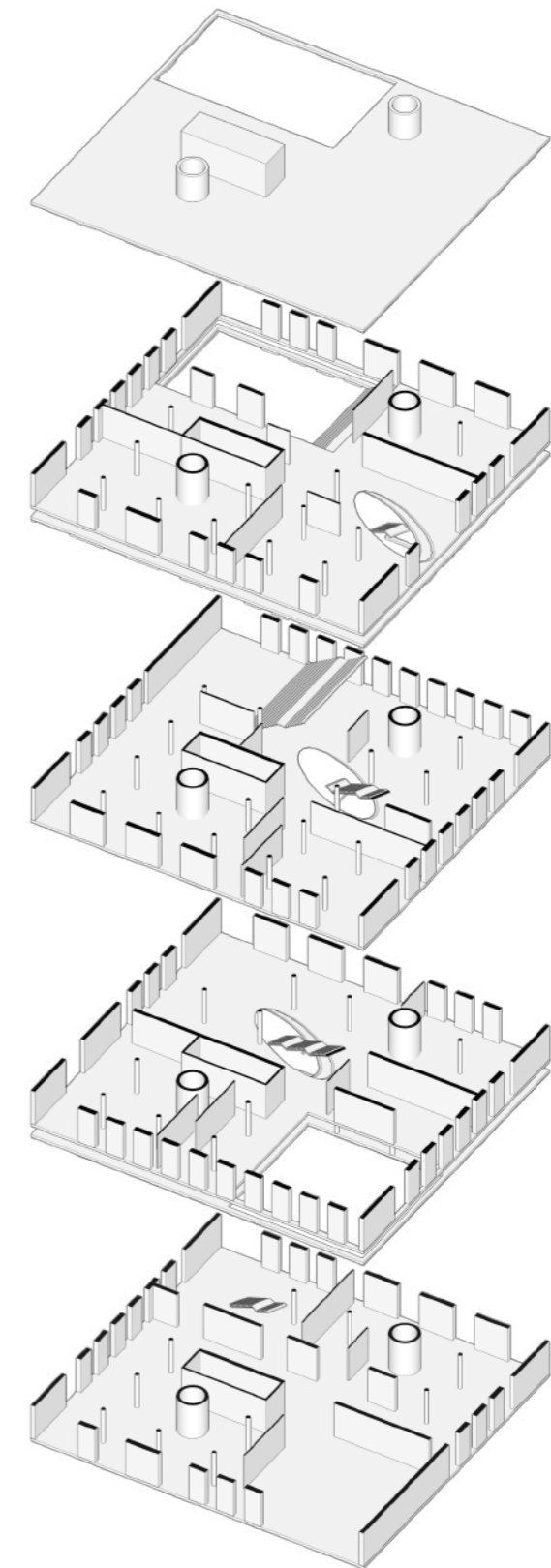
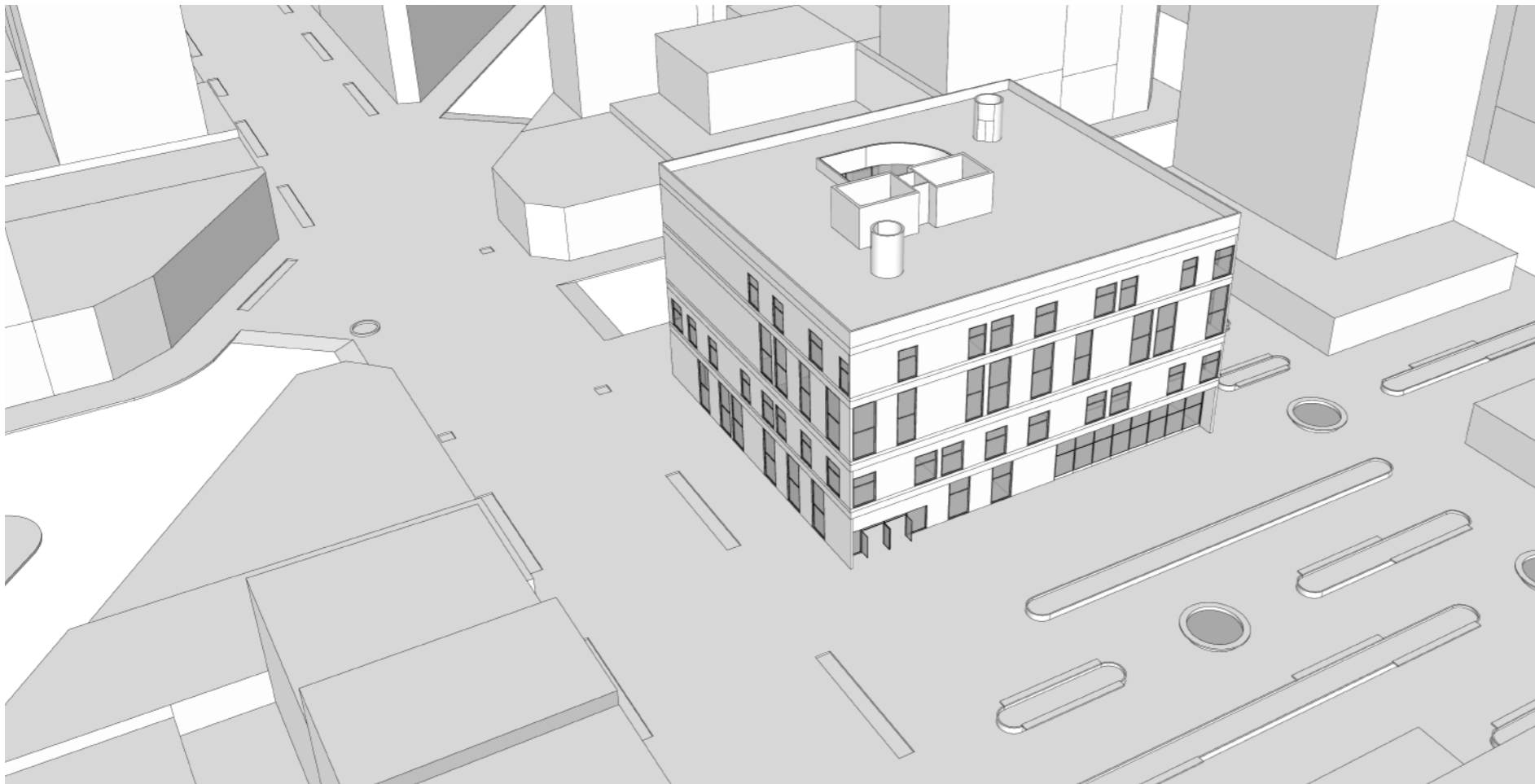

PROTOPROYECTO 04 - SISTEMA DE TUBOS QUE CONECTAN NIVELES

Modelos Seleccionados

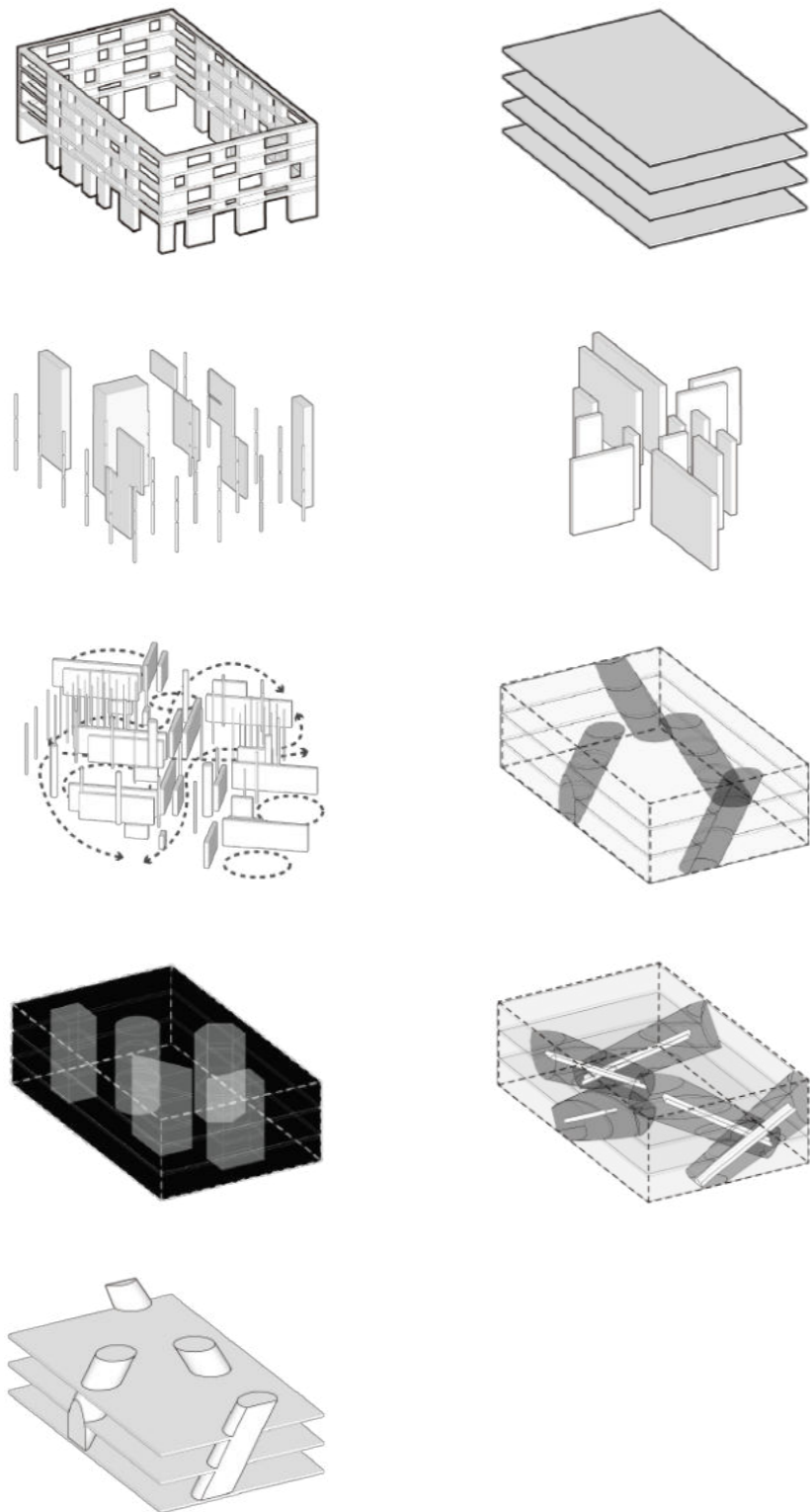

La fachada refleja la relación entre los niveles



Conexiones entre los niveles y el vacío

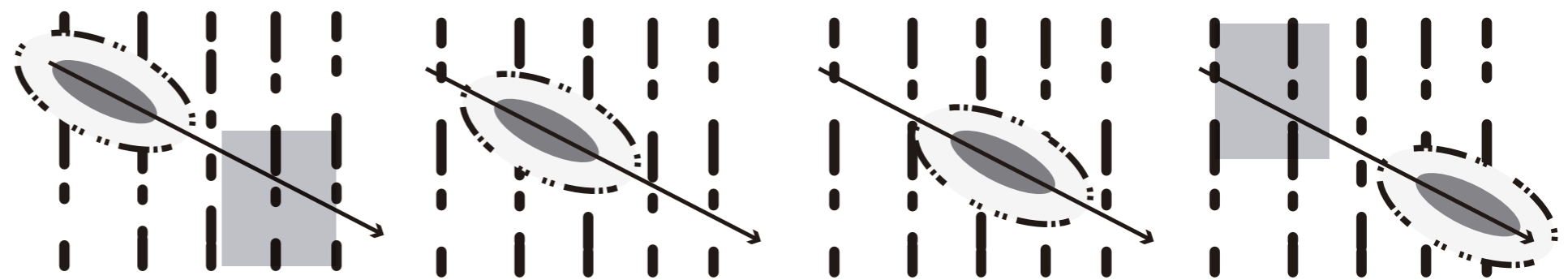

Los muros y pilares organizan los espacios en cada nivel.

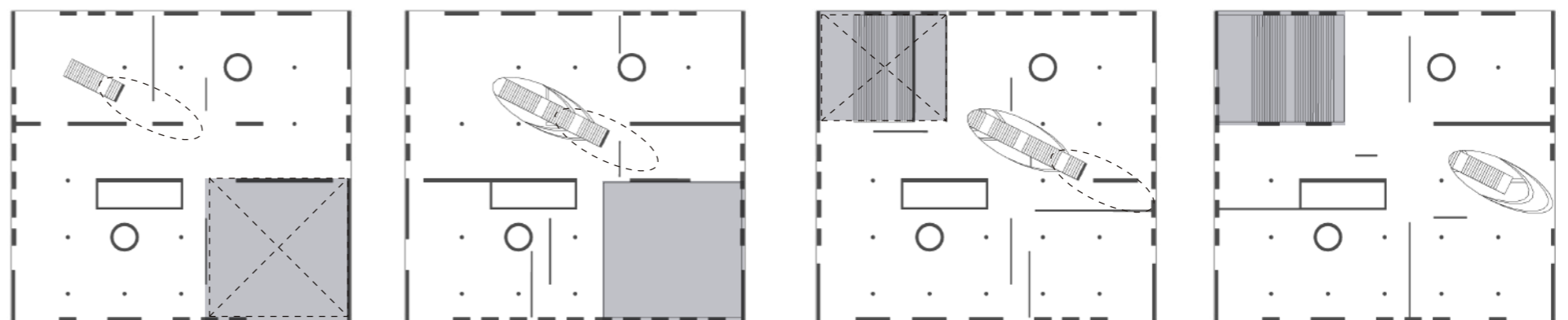

ANÁLISIS DE LA COMBINACIÓN L.3 + E.6

La inclinación de la losa es el recurso para la fachada.

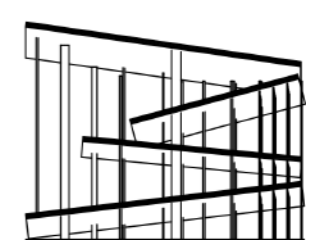
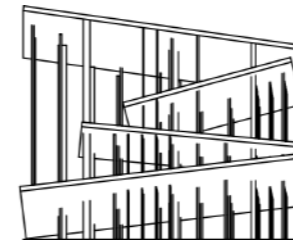
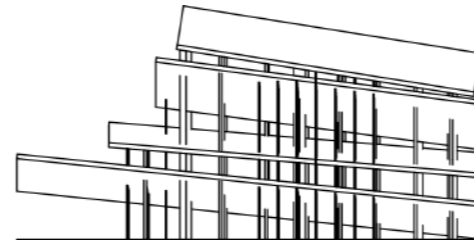
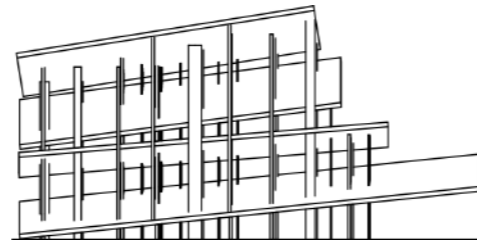
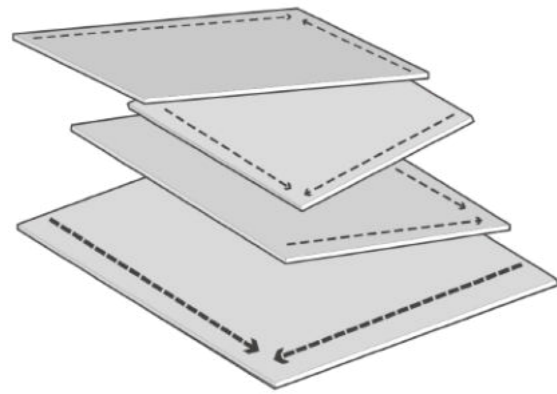

La repetición, el tamaño y la forma de los pilares genera los recorridos y zonifica las plantas.

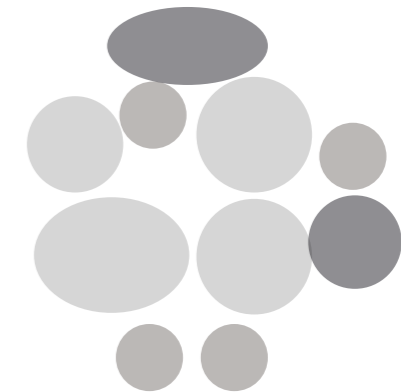
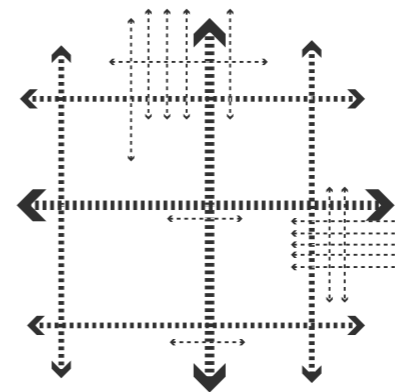
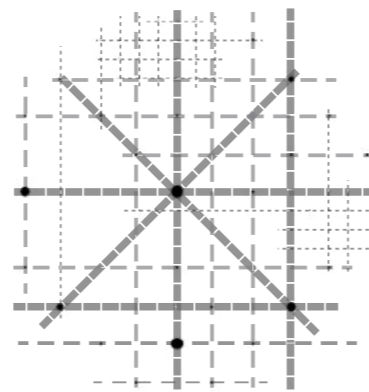
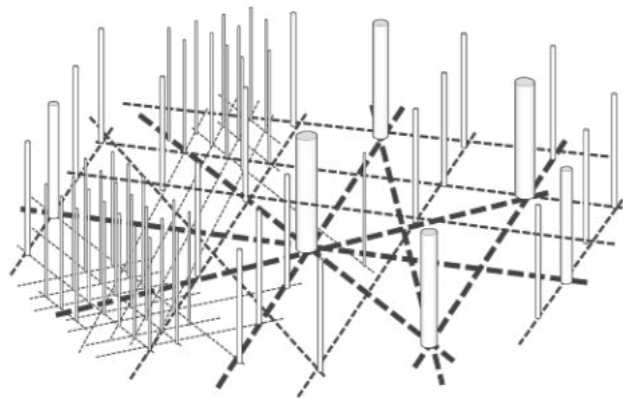

El recorte de la losa marca el ritmo y organiza el espacio.

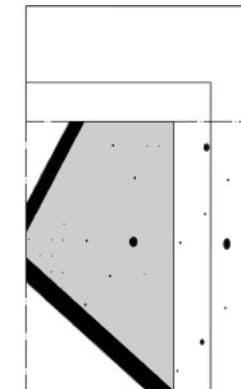
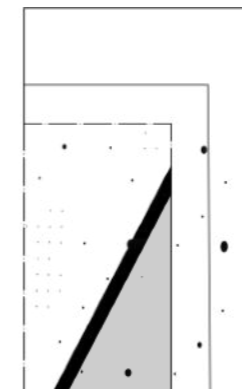
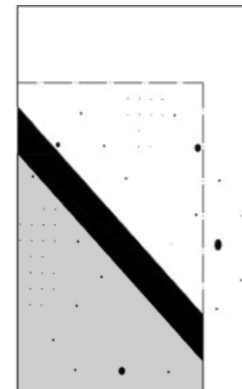
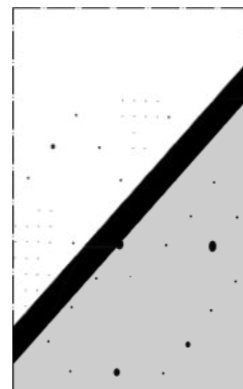
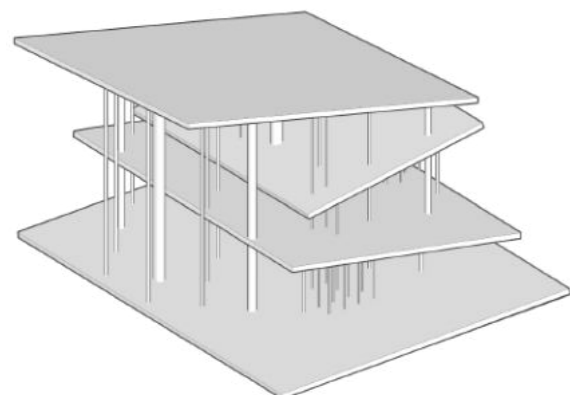

DESARROLLO DE LA COMBINACIÓN L.3 + E.6

La losa pasa a ser un plano que se inclina y asume el capacidad de techo, pared y piso.

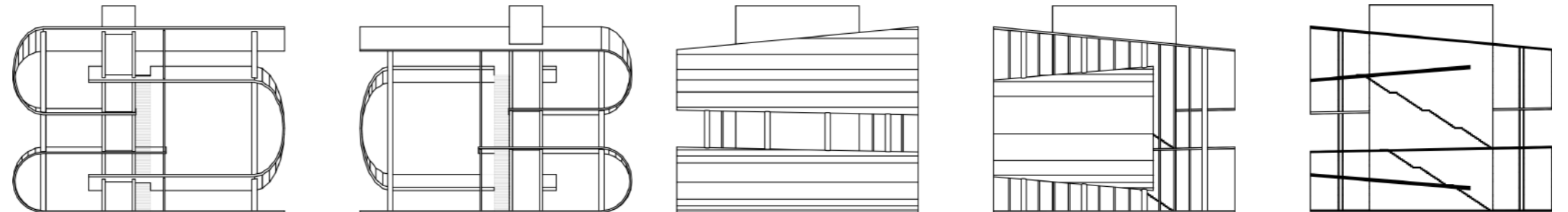
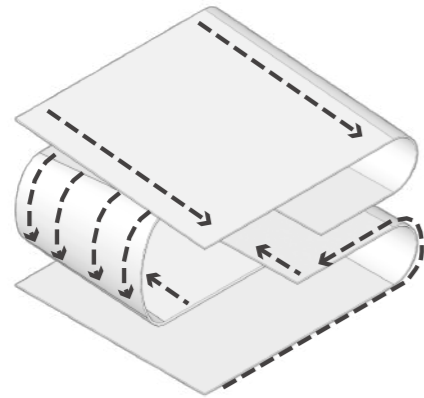

La estructura se amolda al recorte de las losas.

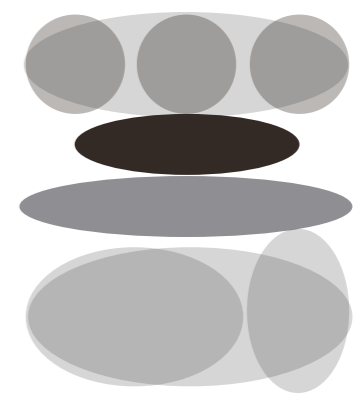
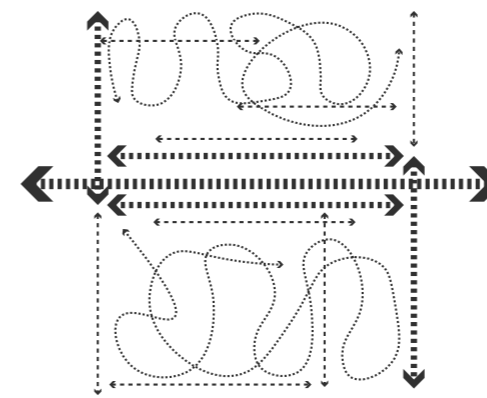
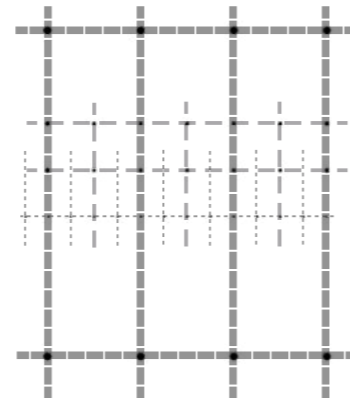
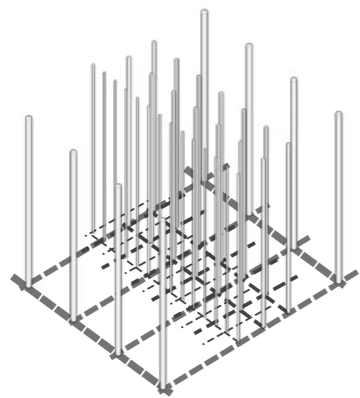

Los recorridos responden al recorte de la losa y la repetición de los pilares.

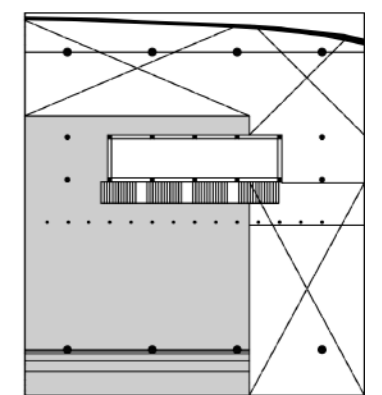
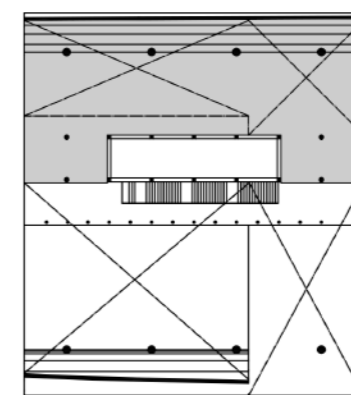
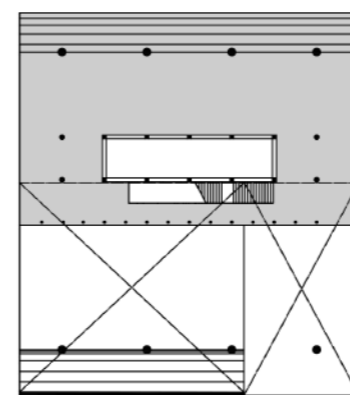
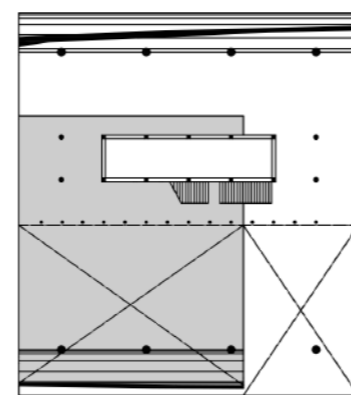
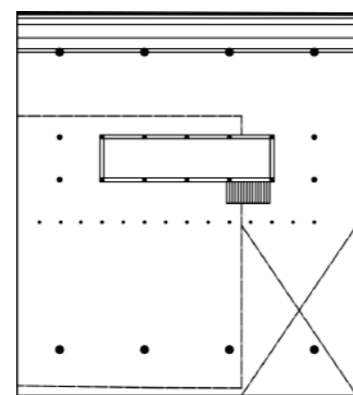
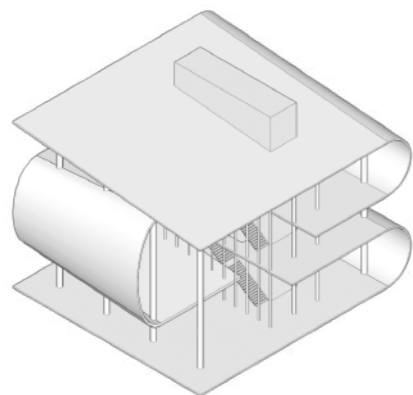

PROGRAMA PROTOPROYECTO L.3 + E.6

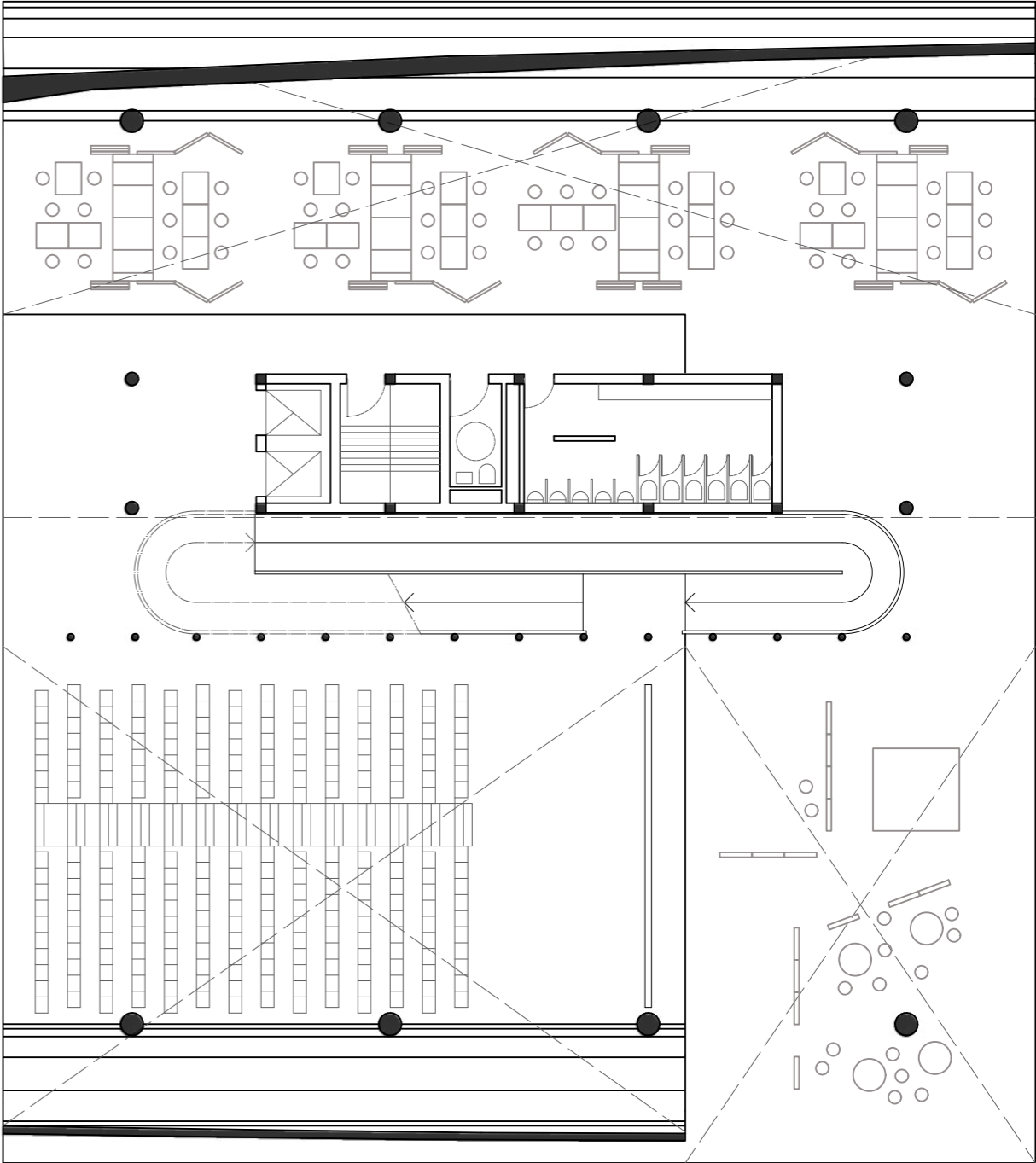
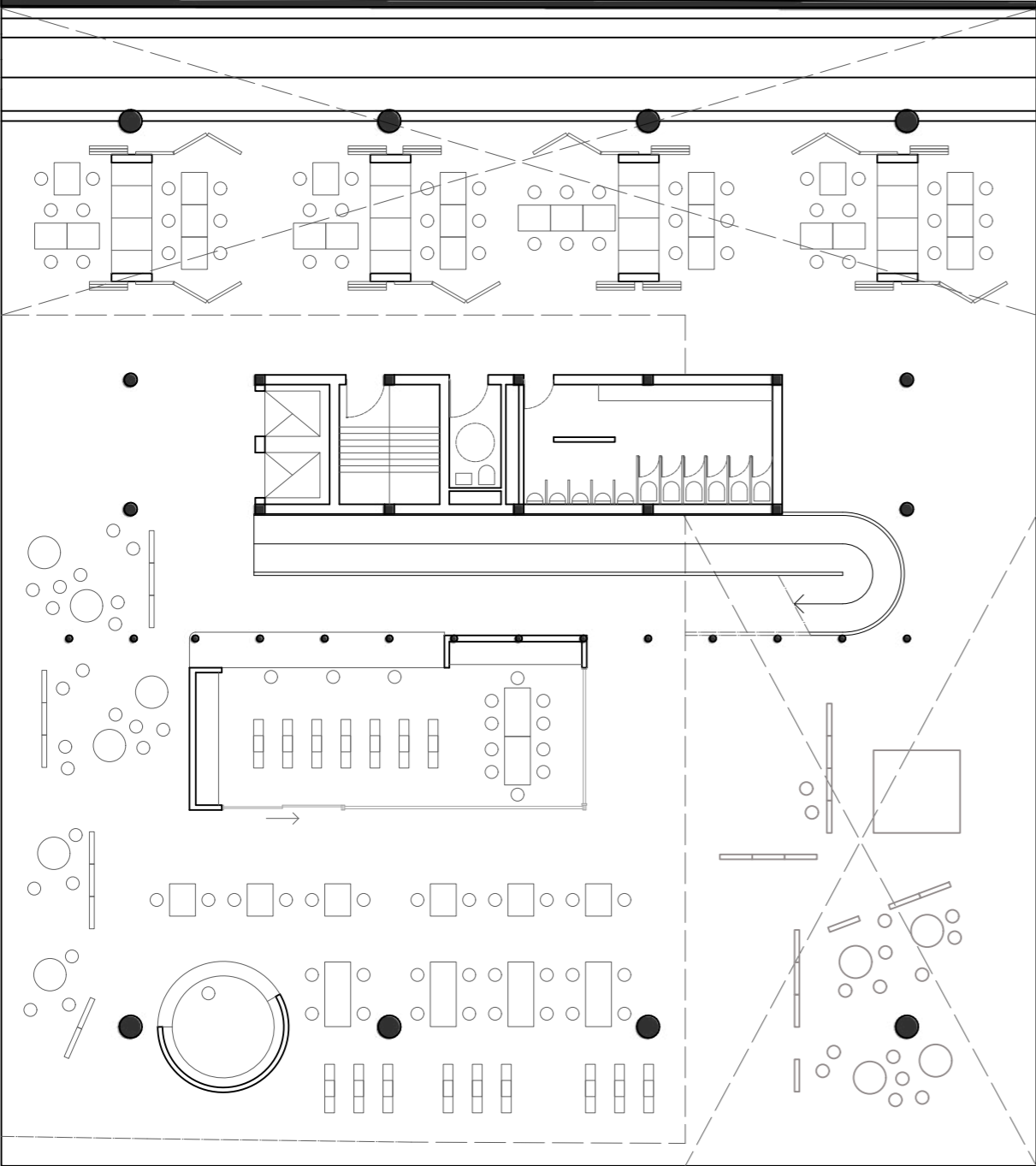

ANÁLISIS DE LA COMBINACIÓN V.4 + L.2

Los niveles se recorren por el elemento conector.

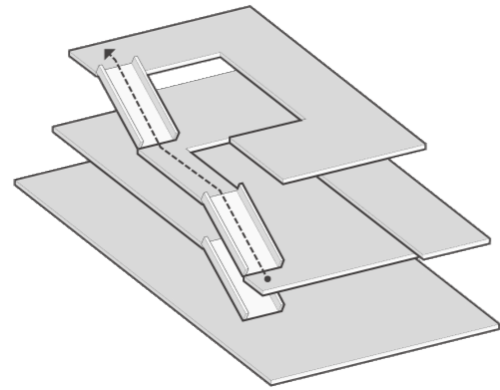

El desplazamiento horizontal del vacío marca el recorrido vertical.

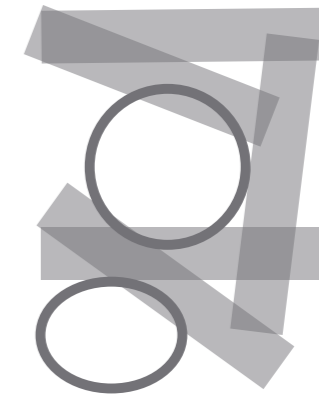
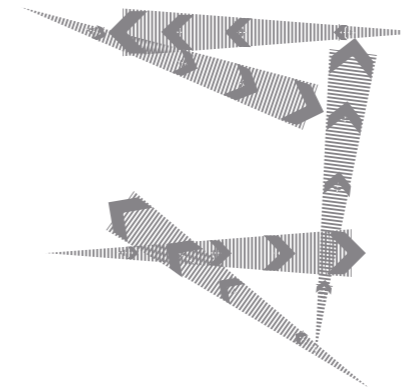
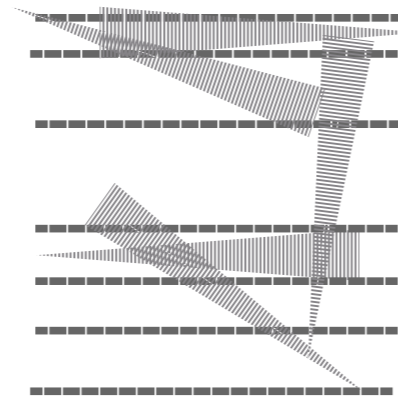
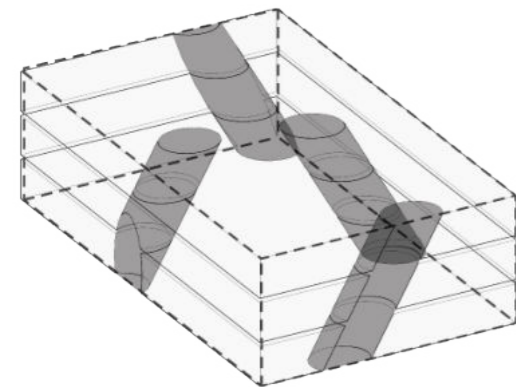

La distribución de los vacíos marca la zonificación en las plantas.

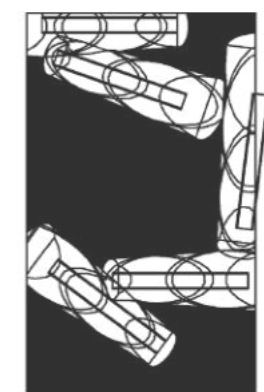
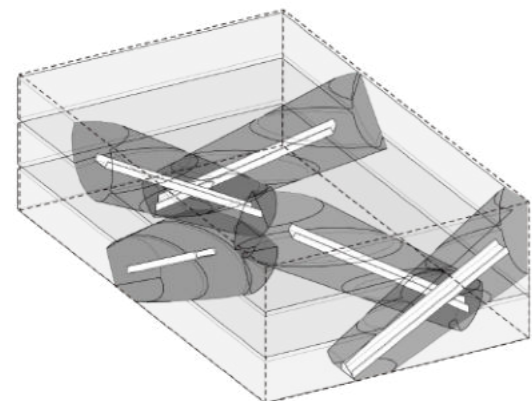

DESARROLLO DE LA COMBINACIÓN V.4 + L.2

El elemento que recorre asume la parte estructural.

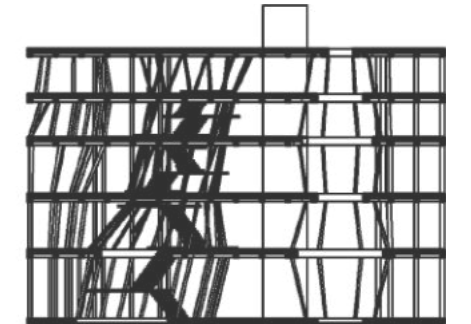
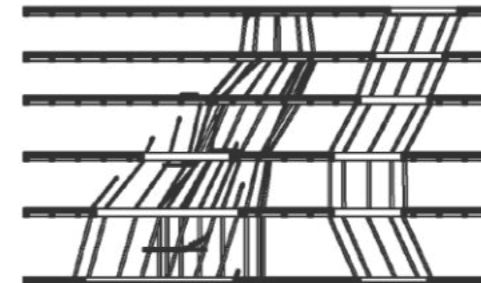
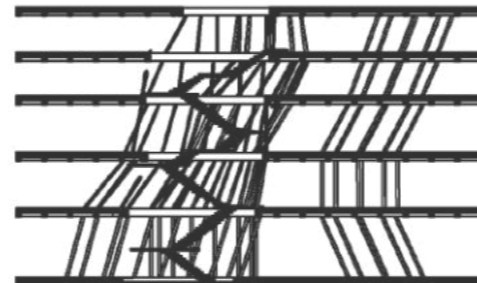
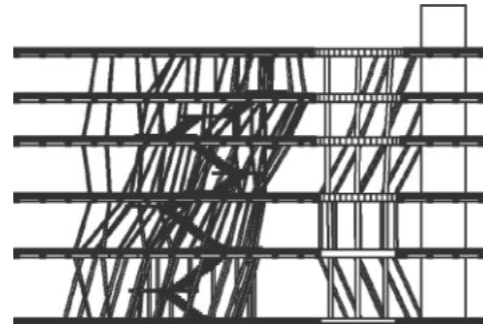
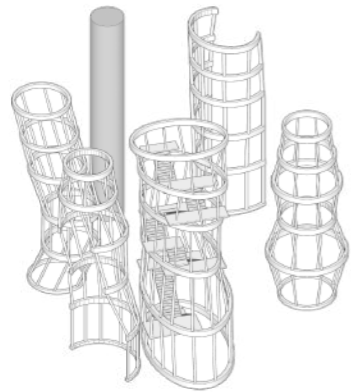

La circulación vertical corresponde al vacío y la horizontal corresponde a la losa.

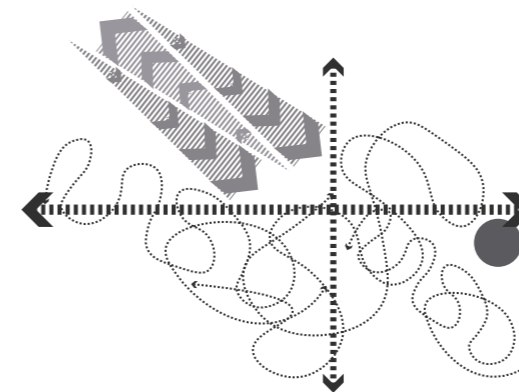
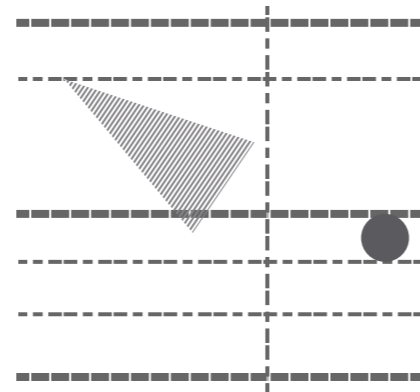
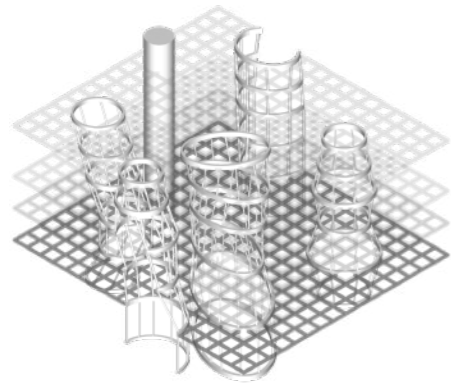

La proporción de la losa determina la distribución y el tamaño del vacío.

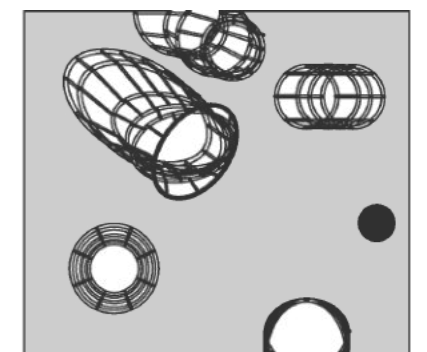
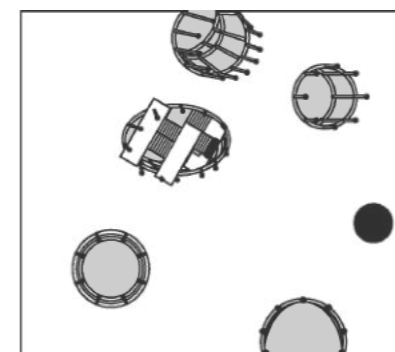
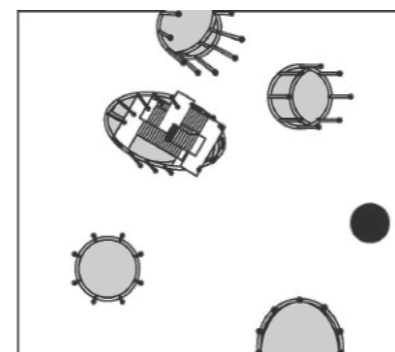
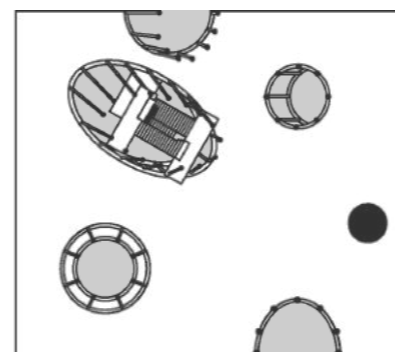
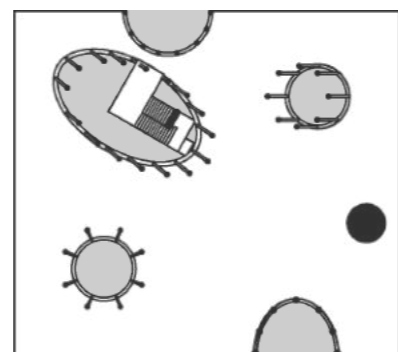
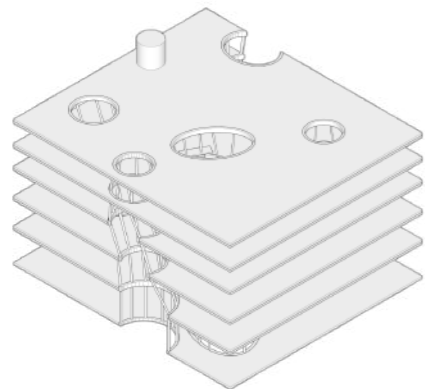

DESARROLLO DE LA COMBINACIÓN V.4 + L.2

El masa del modelo asume la capacidad estructural.

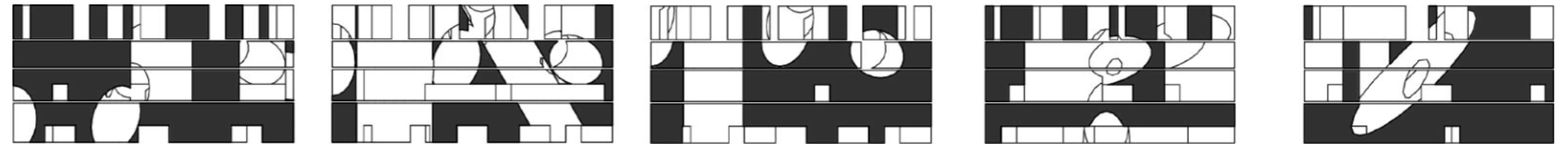
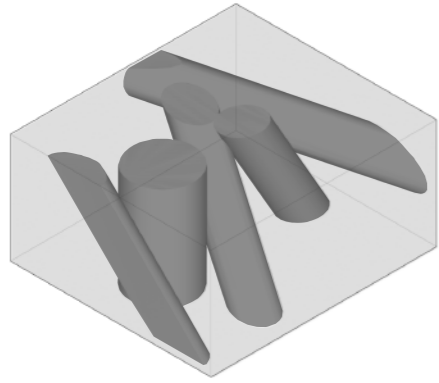

La circulación vertical corresponde al tubo y la horizontal corresponde a la excavación del volumen.

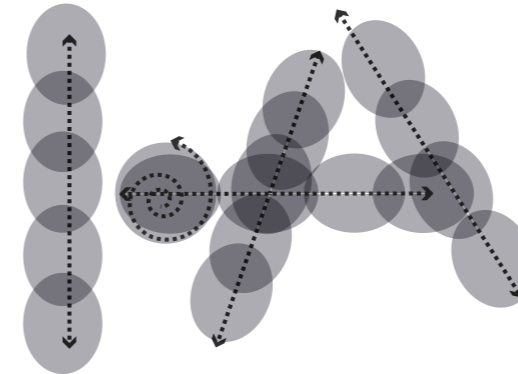

La proporción de la masa perforada determina la distribución y el tamaño del vacío.

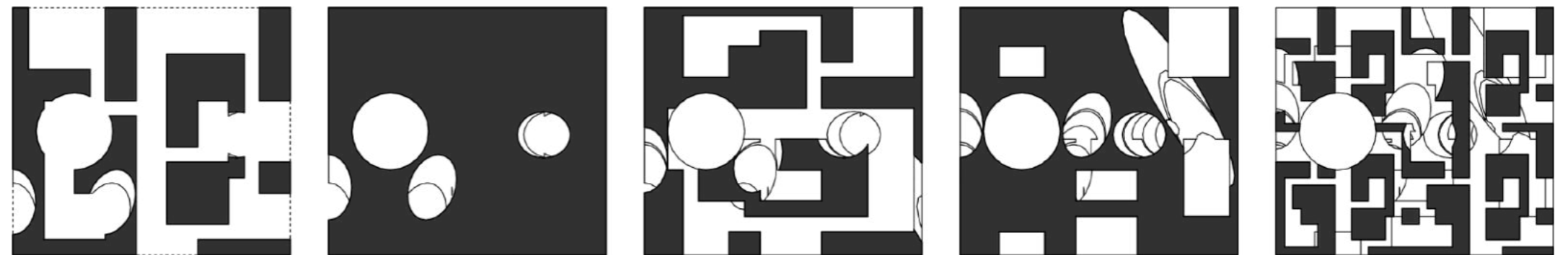
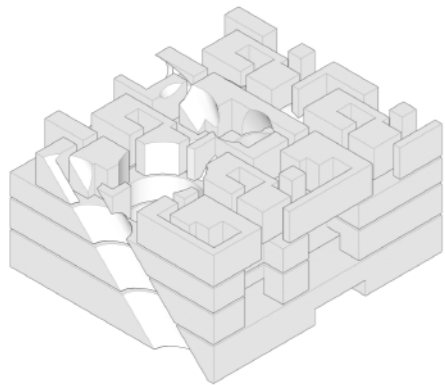

PROGRAMA PROTOPROYECTO V.4 + L.2

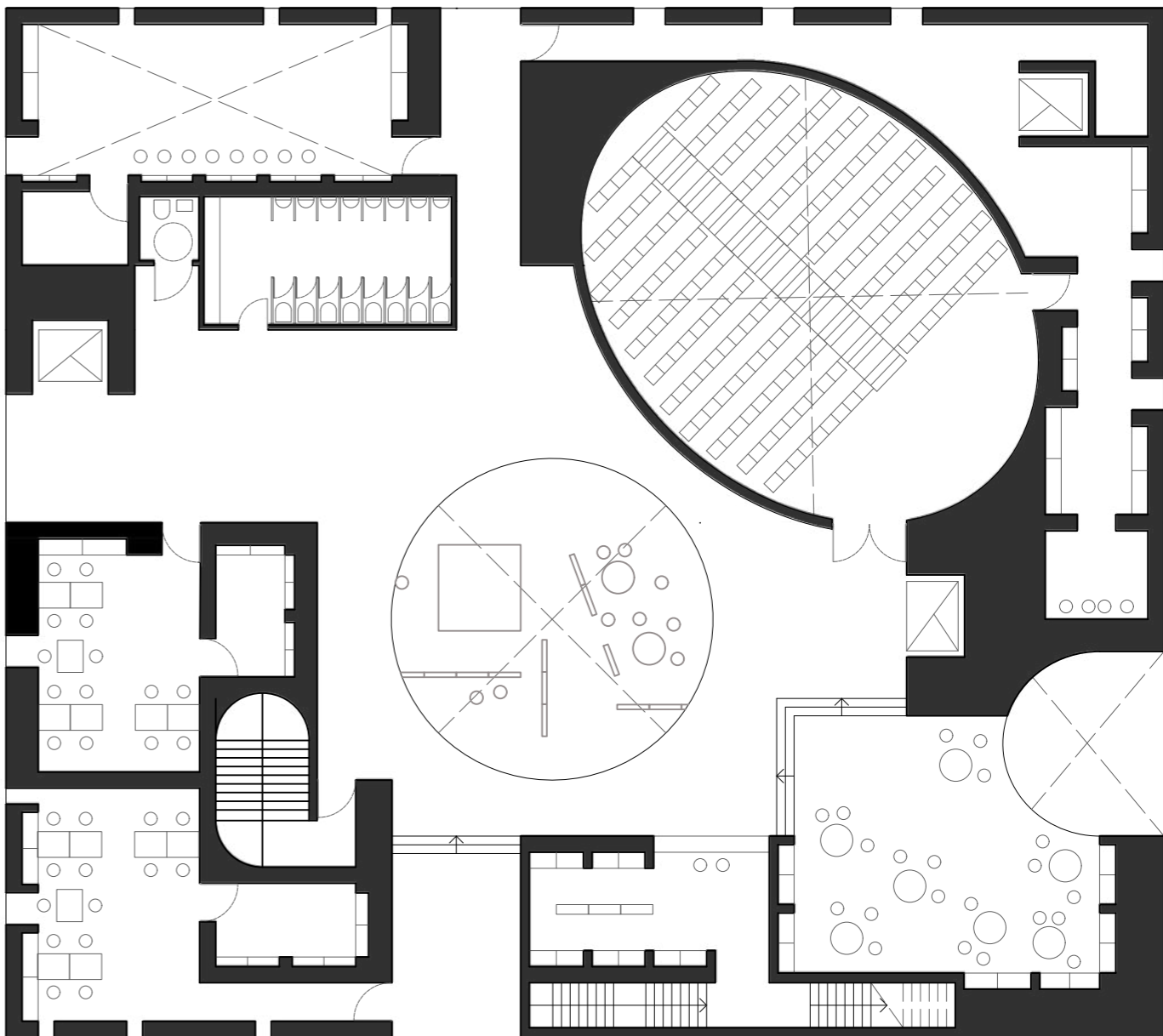
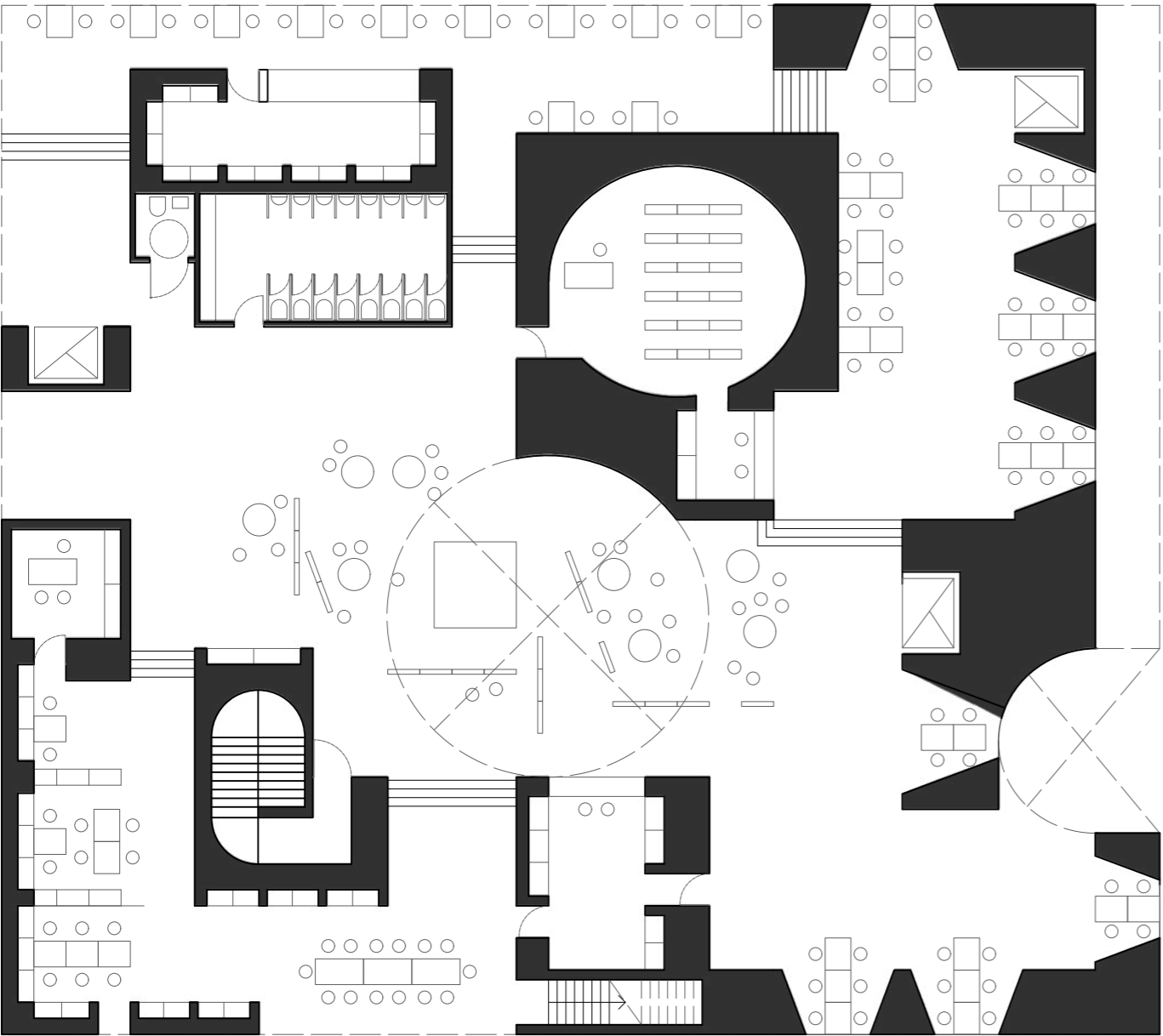

ANÁLISIS DE LA COMBINACIÓN F.5 + M.1

La fachada crea el recorrido perimetral.

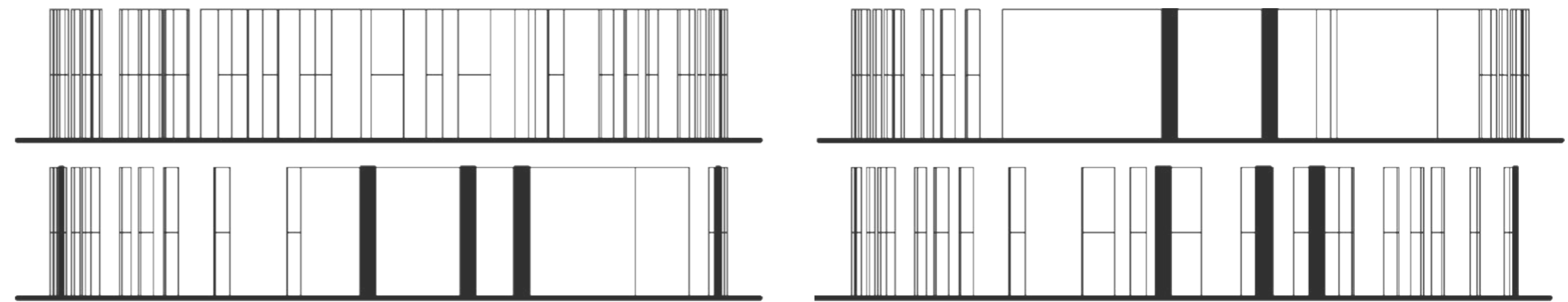
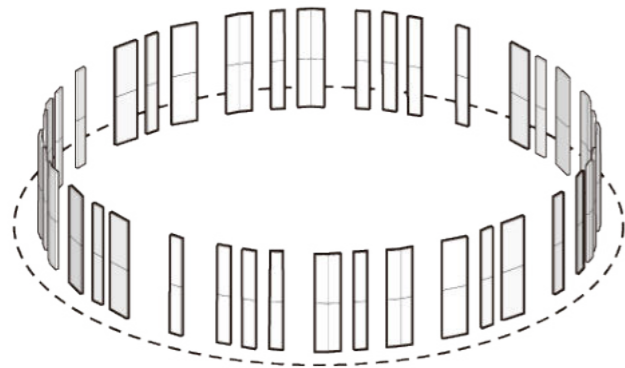

El muro zonifica intercalando espacios chicos con espacios grandes.

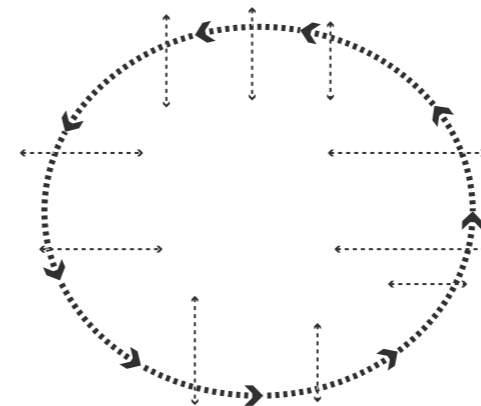
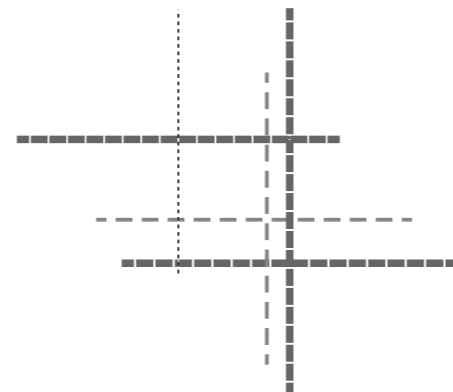
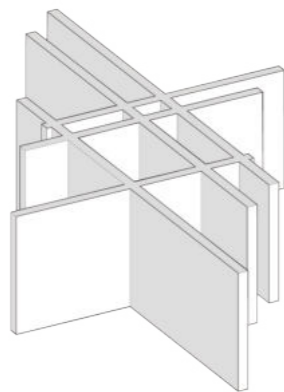

La forma de la fachada es independiente de los cambios que se producen en el interior.

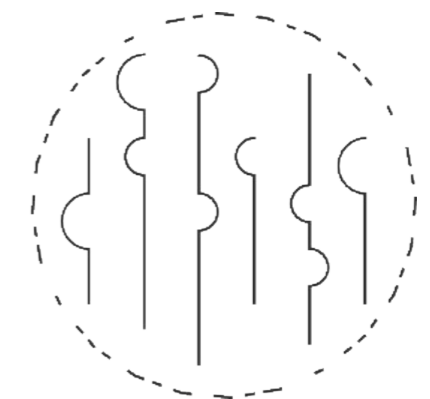
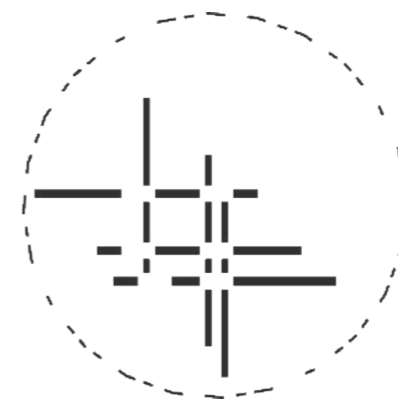
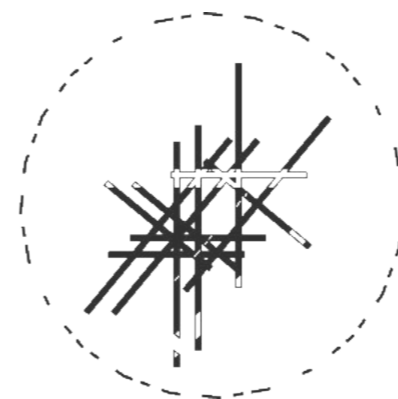
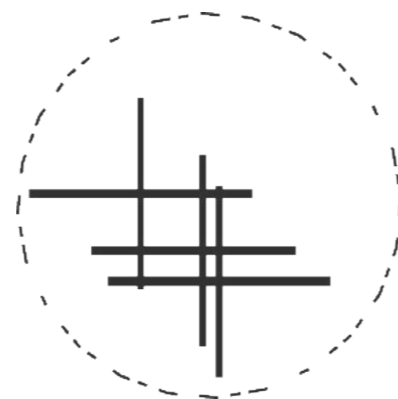
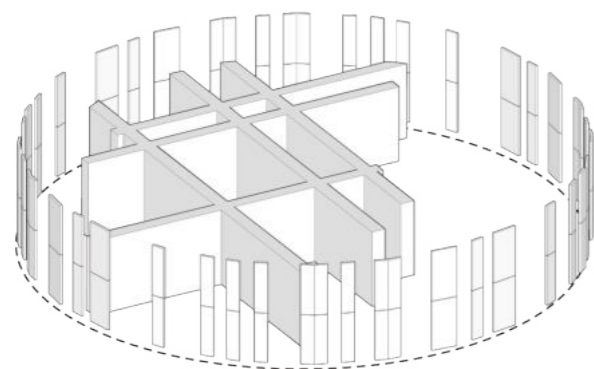

DESARROLLO DE LA COMBINACIÓN F.5 + M.1

Introducir un patrón en la fachada para acompañar el giro del recorrido.

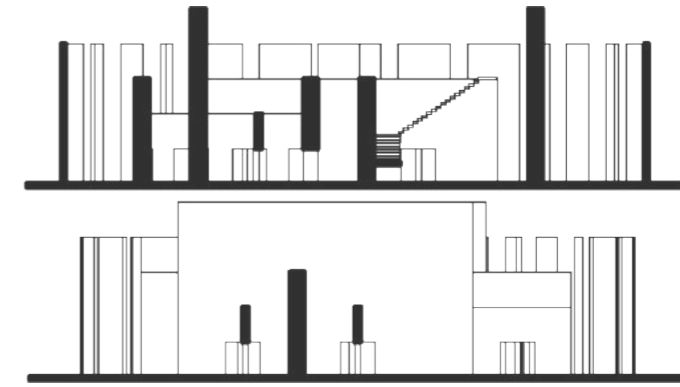
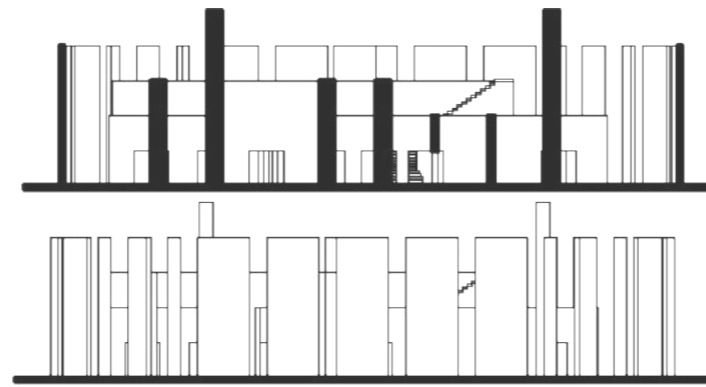
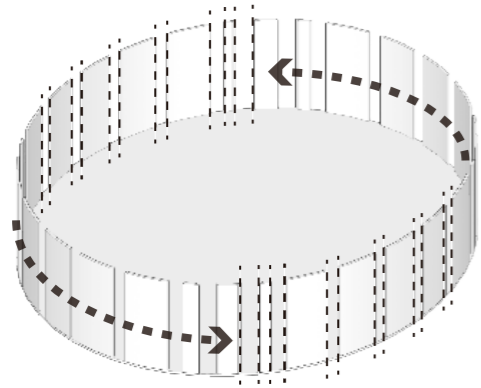

La matriz se por la distancia entre los muros y las jerarquías, depende de los tamaños de los espacios.

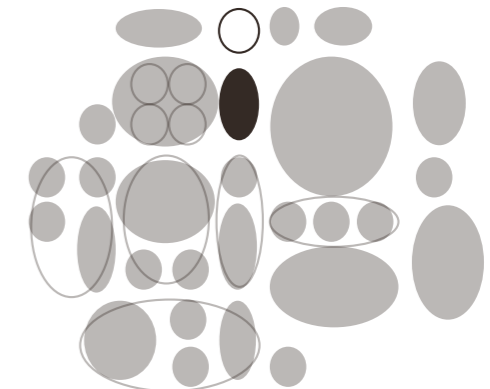
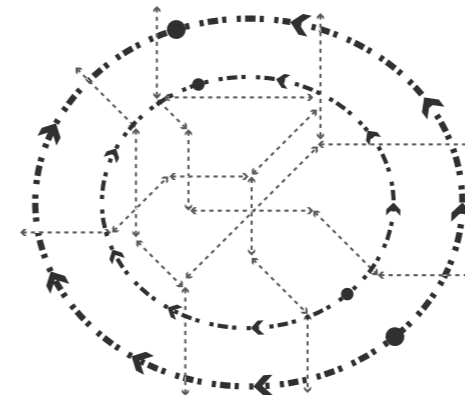
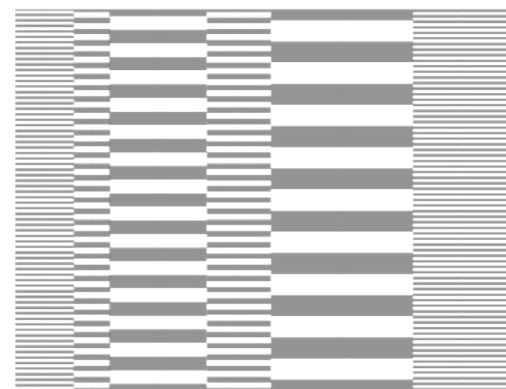
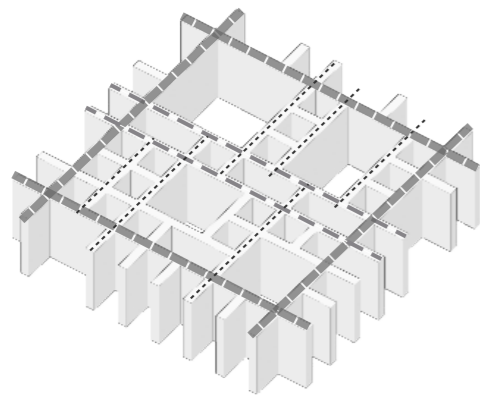

Los recorridos internos se generan al recortar las intersecciones de los muros.

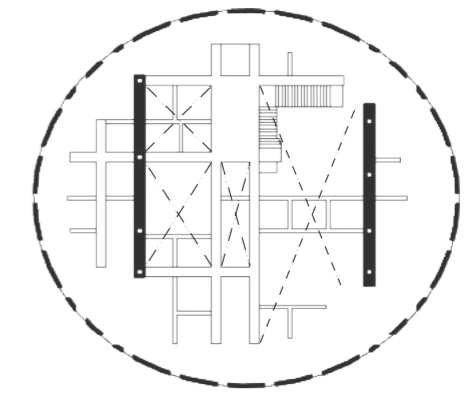
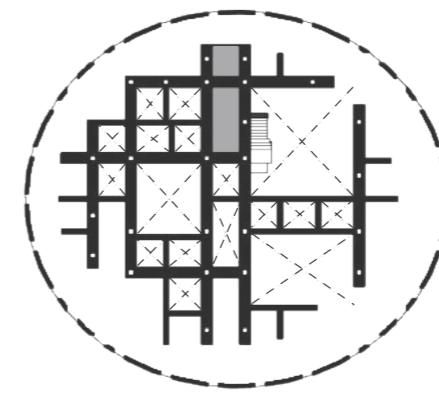
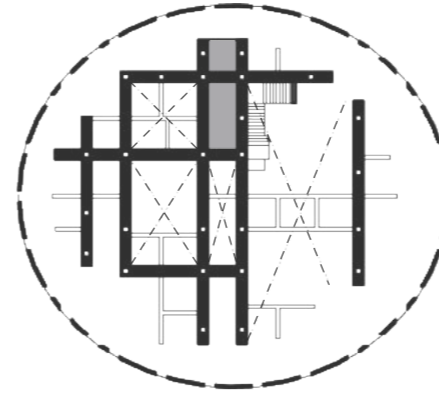
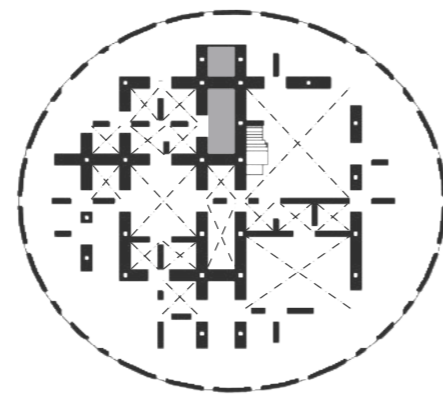
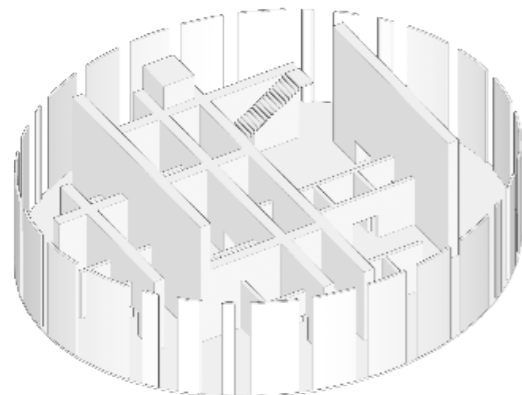

DESARROLLO DE LA COMBINACIÓN F.5 + M.1

La diferencia de los niveles complementa la jerarquía de los espacios.

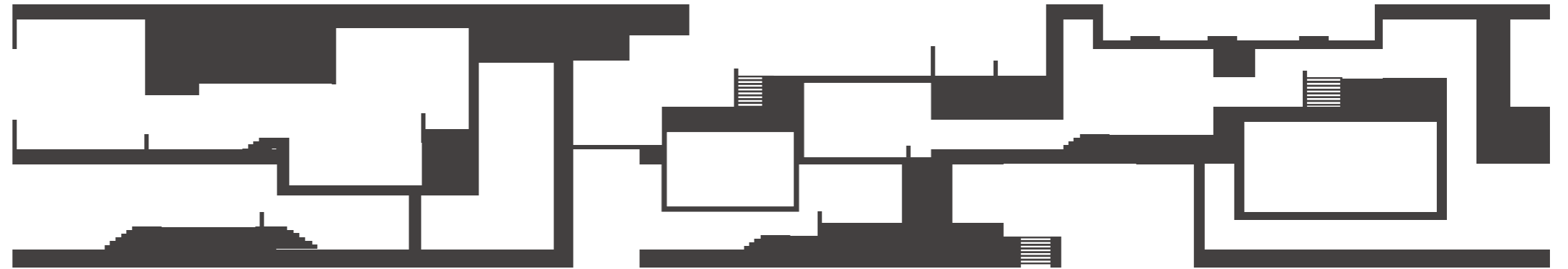
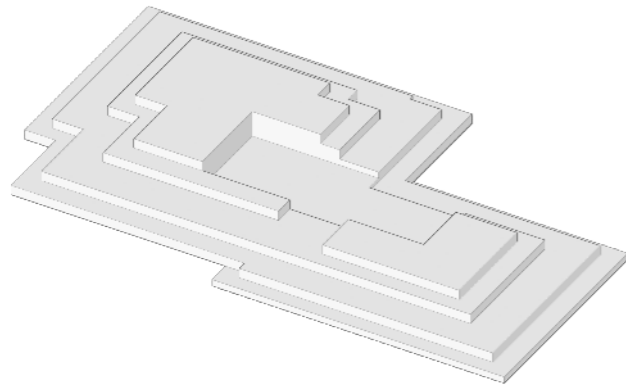

El recorte del muro sirve para vincular los espacios y generar un recorrido.

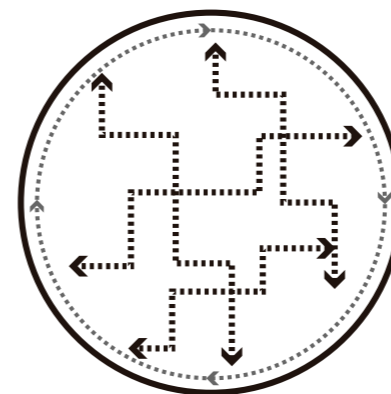
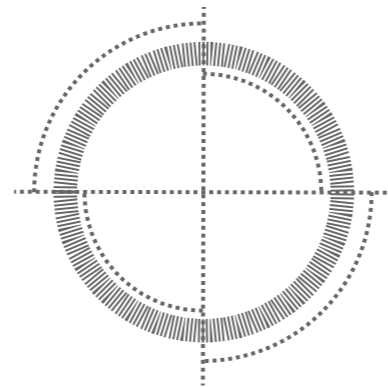
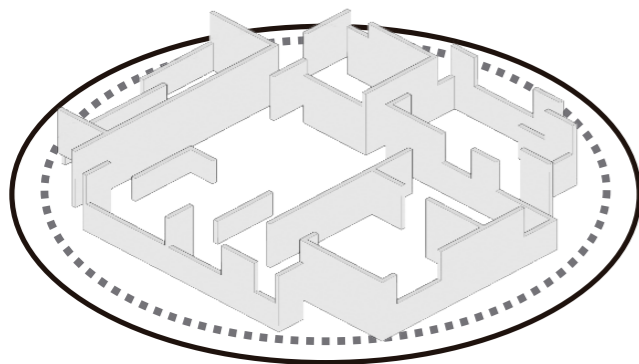

La matriz se genera desde la interacción de los espacios.

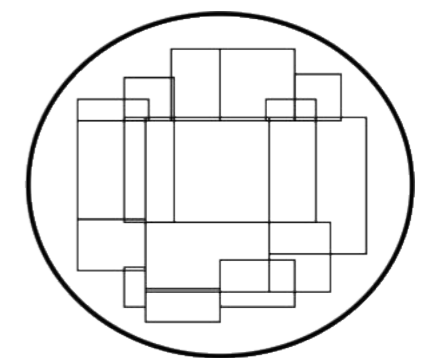
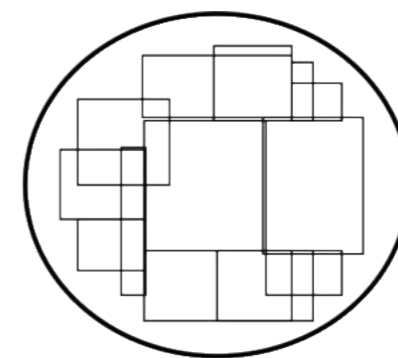
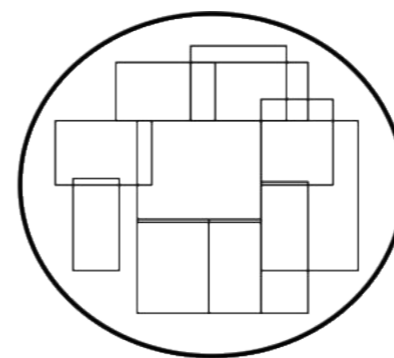
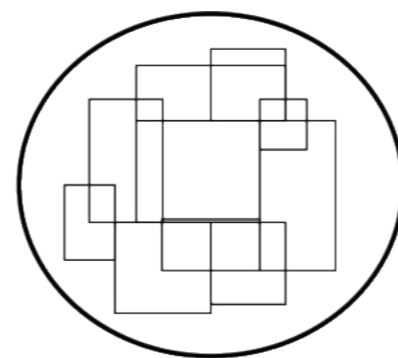
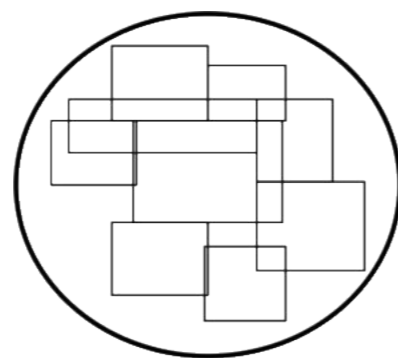
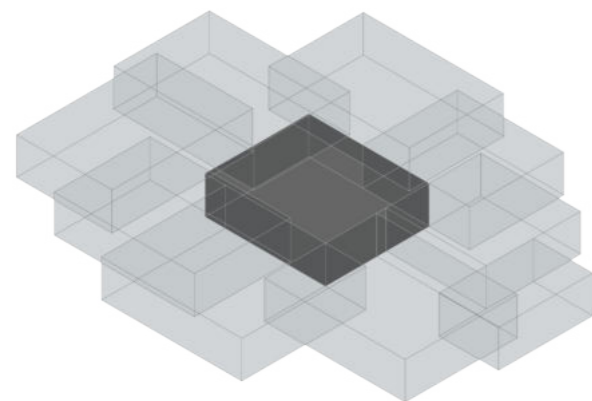

PROGRAMA PROTOPROYECTO F.5 + M.1

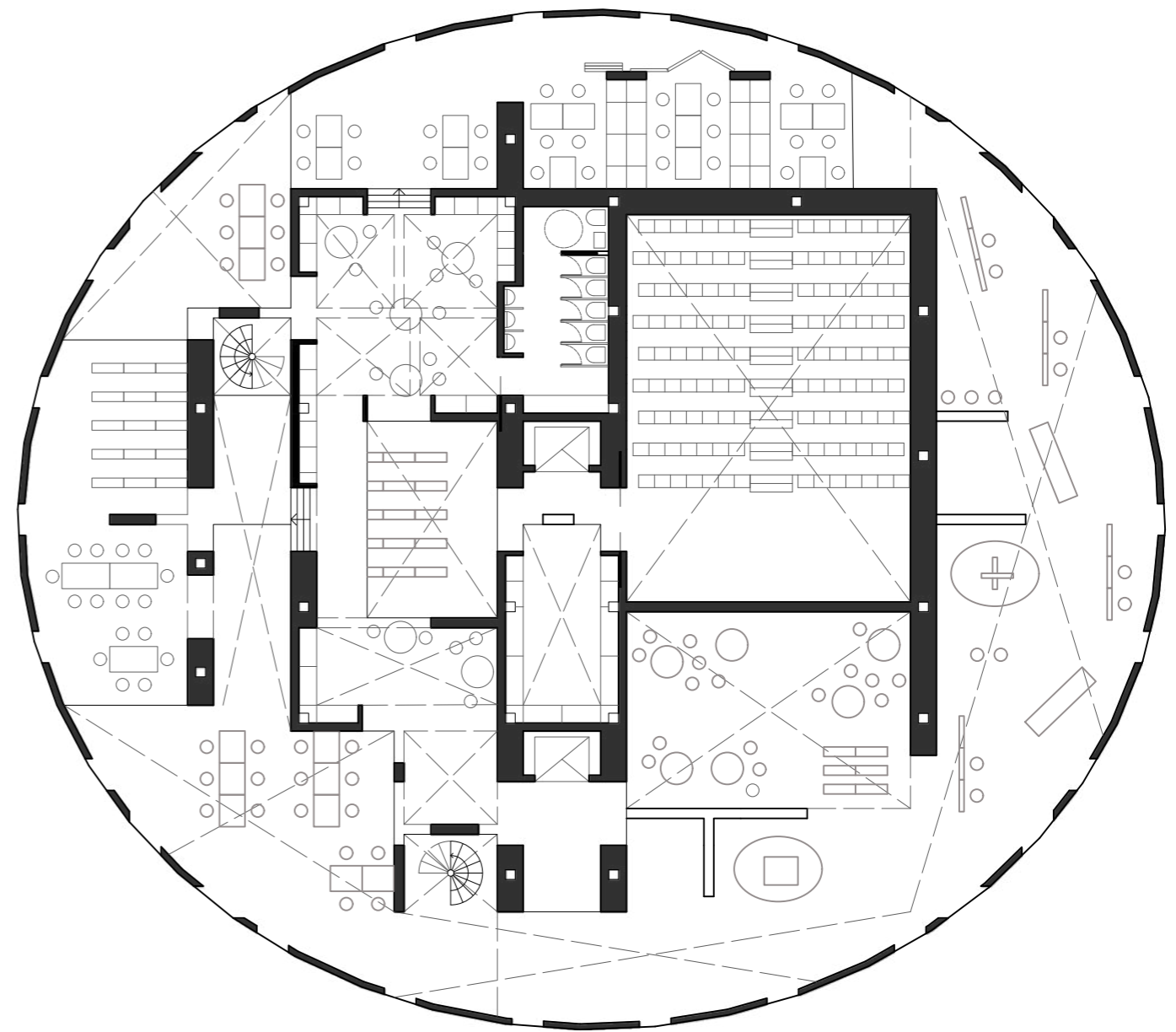
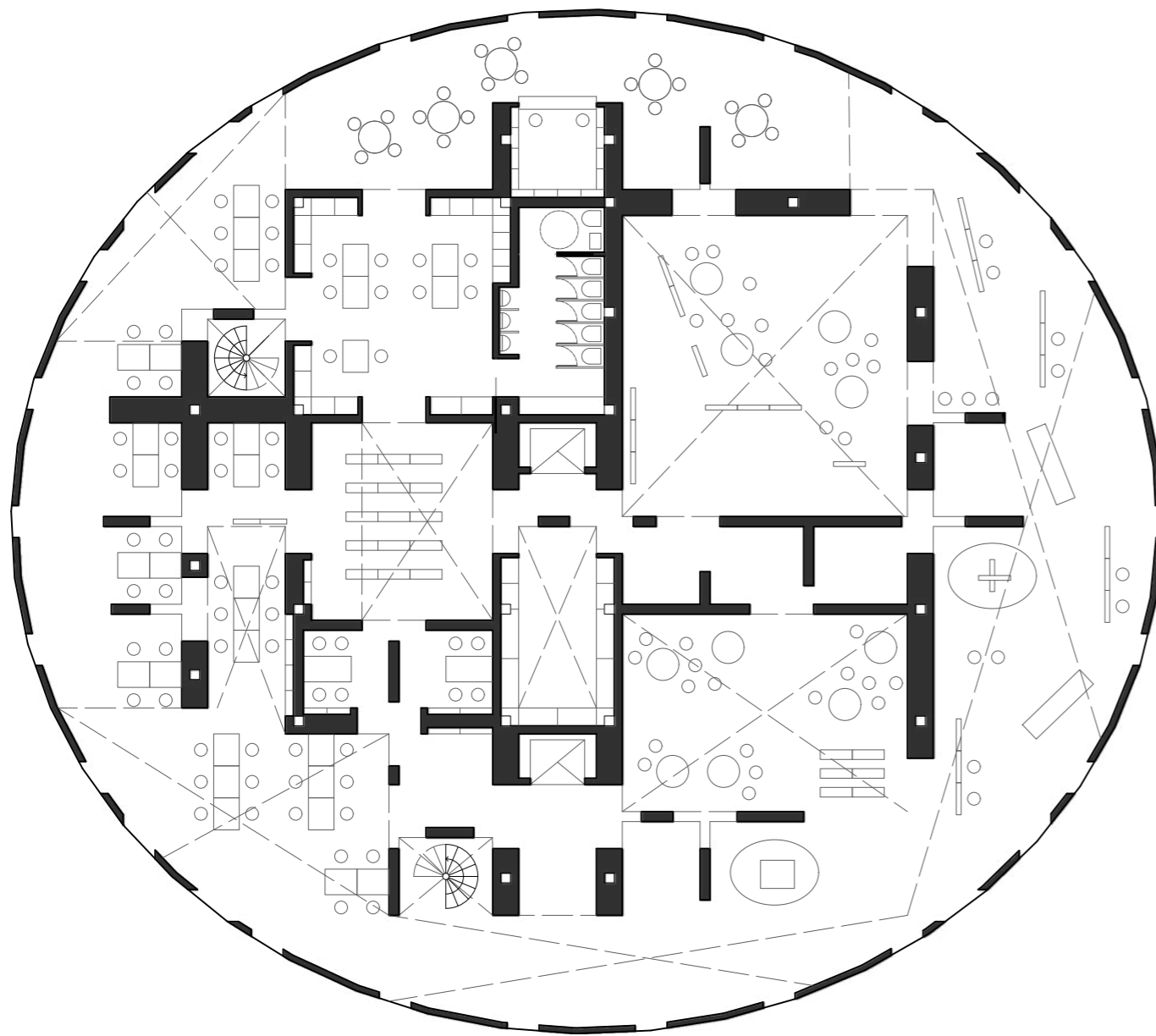

RELACIÓN CON EL SITIO

El posicionamiento y la forma de la esquina determinan la relación del edificio con la peatonal, la calle y la diagonal.

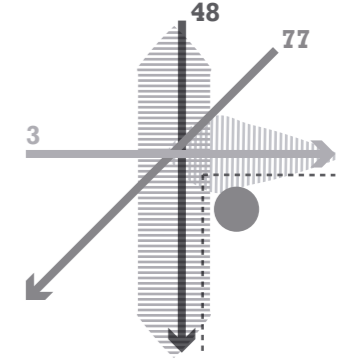
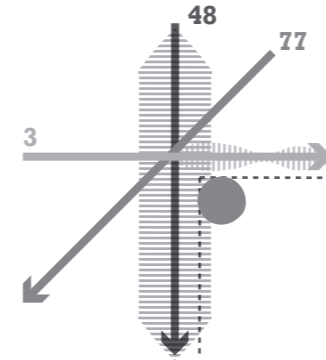
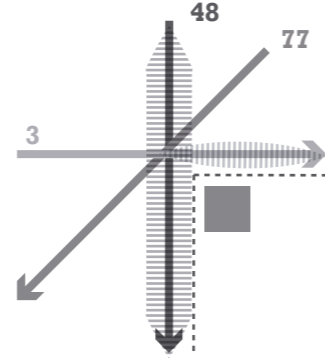
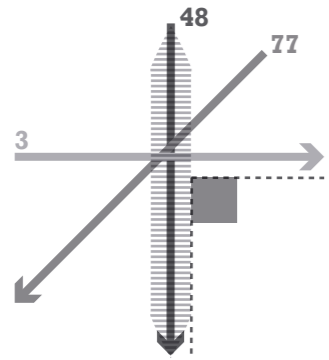

La forma del edificio debe organizar y conducir al nuevo corazón de manzana.

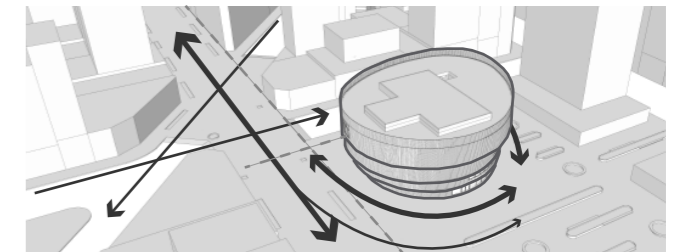
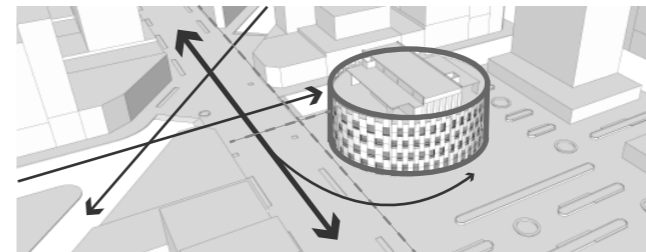
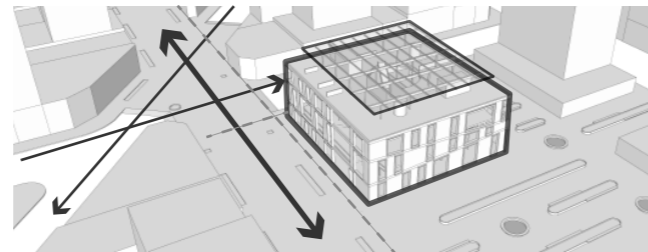
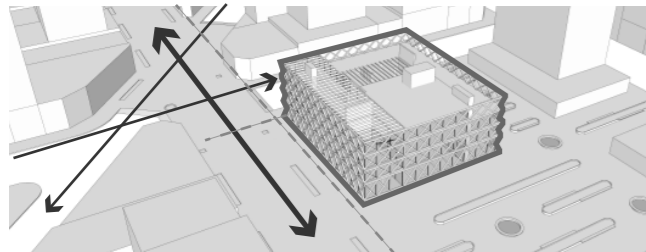

Se busca que la forma se contraponga la sitio, para generar una pieza urbana singular.

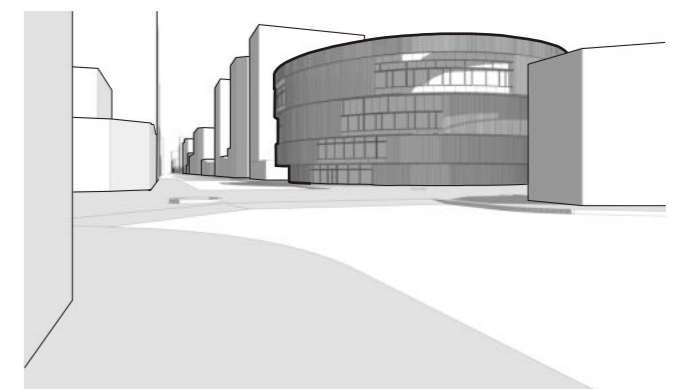
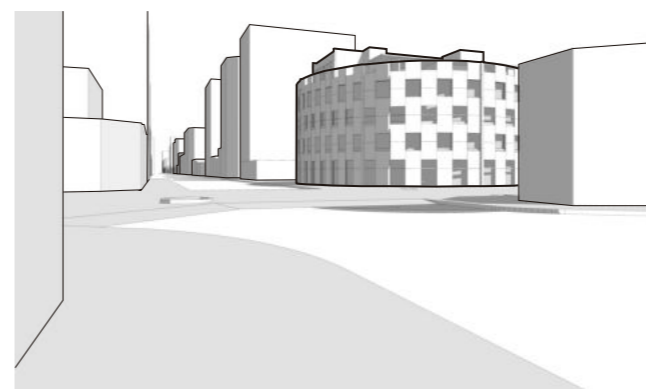
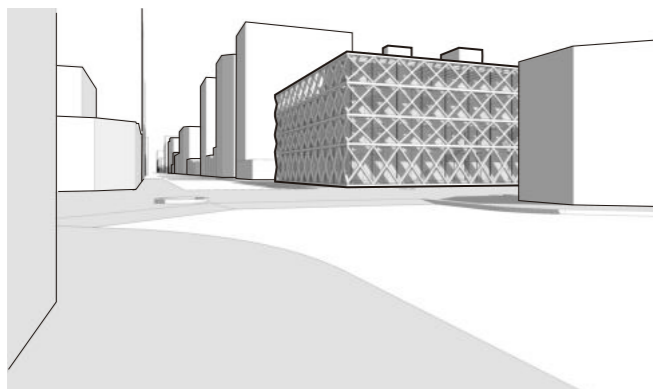

PROYECTO

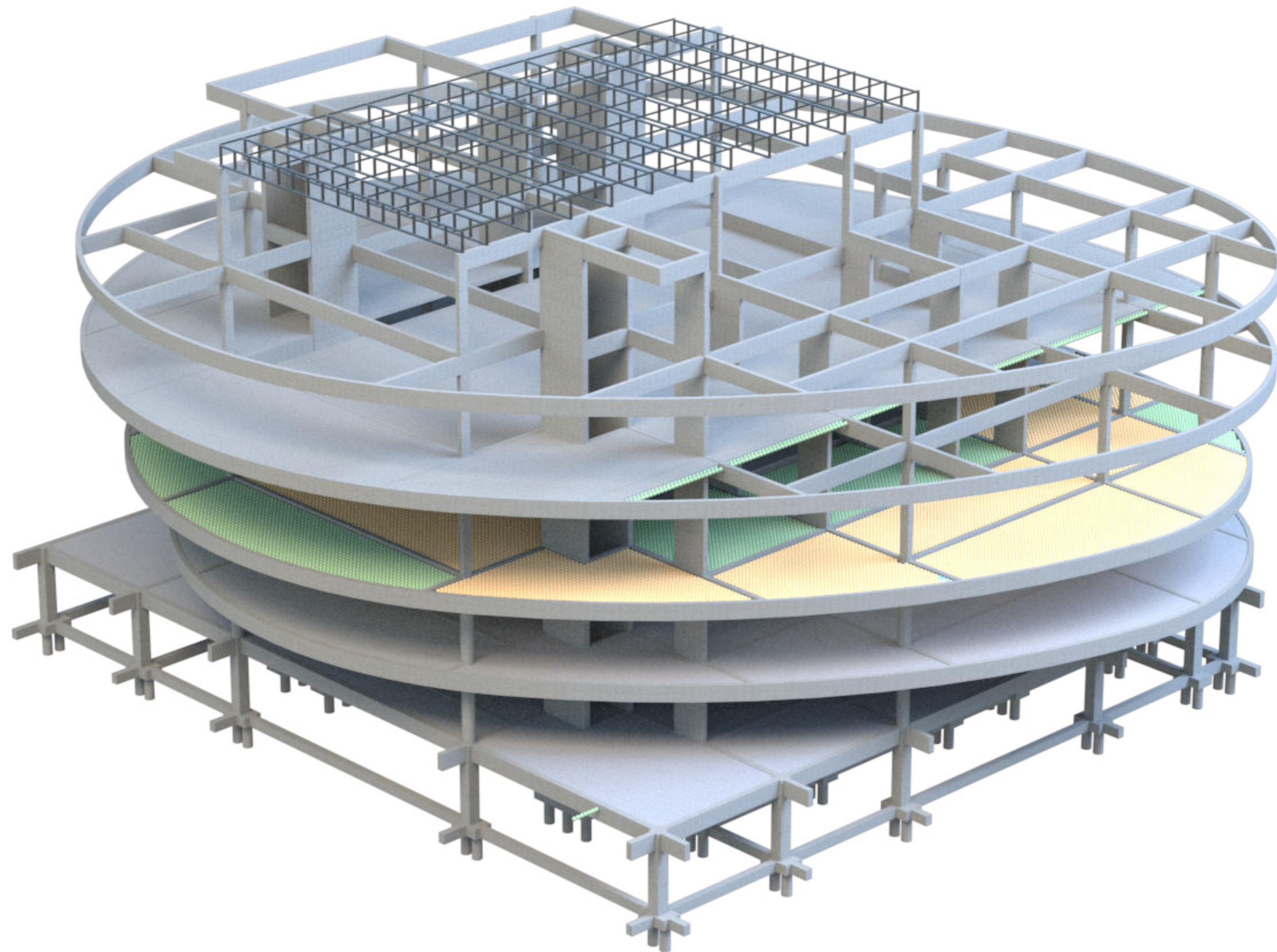

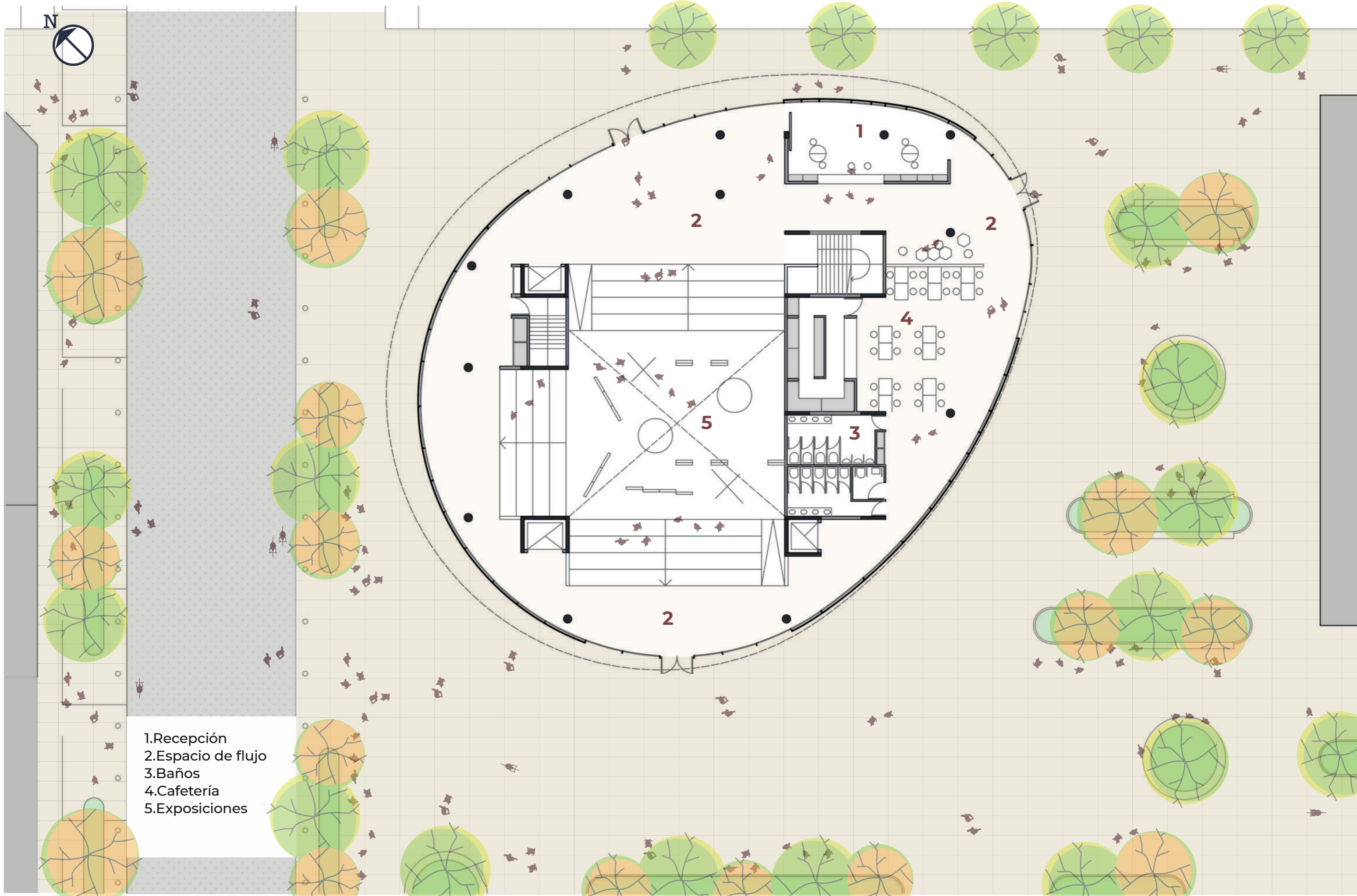

- 1.Recepción
- 2.Espacio de flujo
- 3.Baños
- 4.Cafetería
- 5.Exposiciones

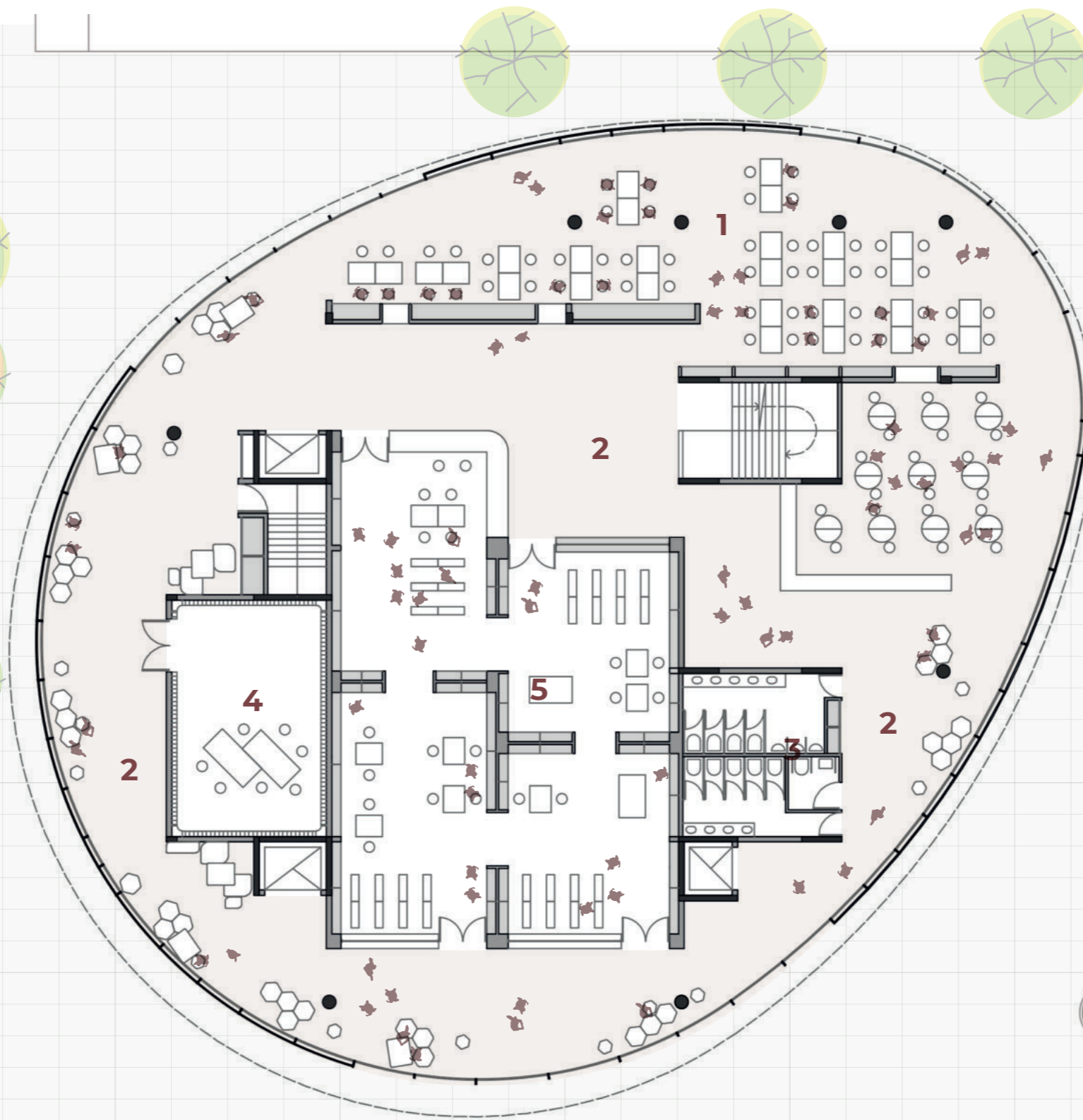

- 1. Área de Lectura
- 2. Espacio de flujos
- 3. Baños
- 4. Hemeroteca
- 5. Área de lectura silenciosa

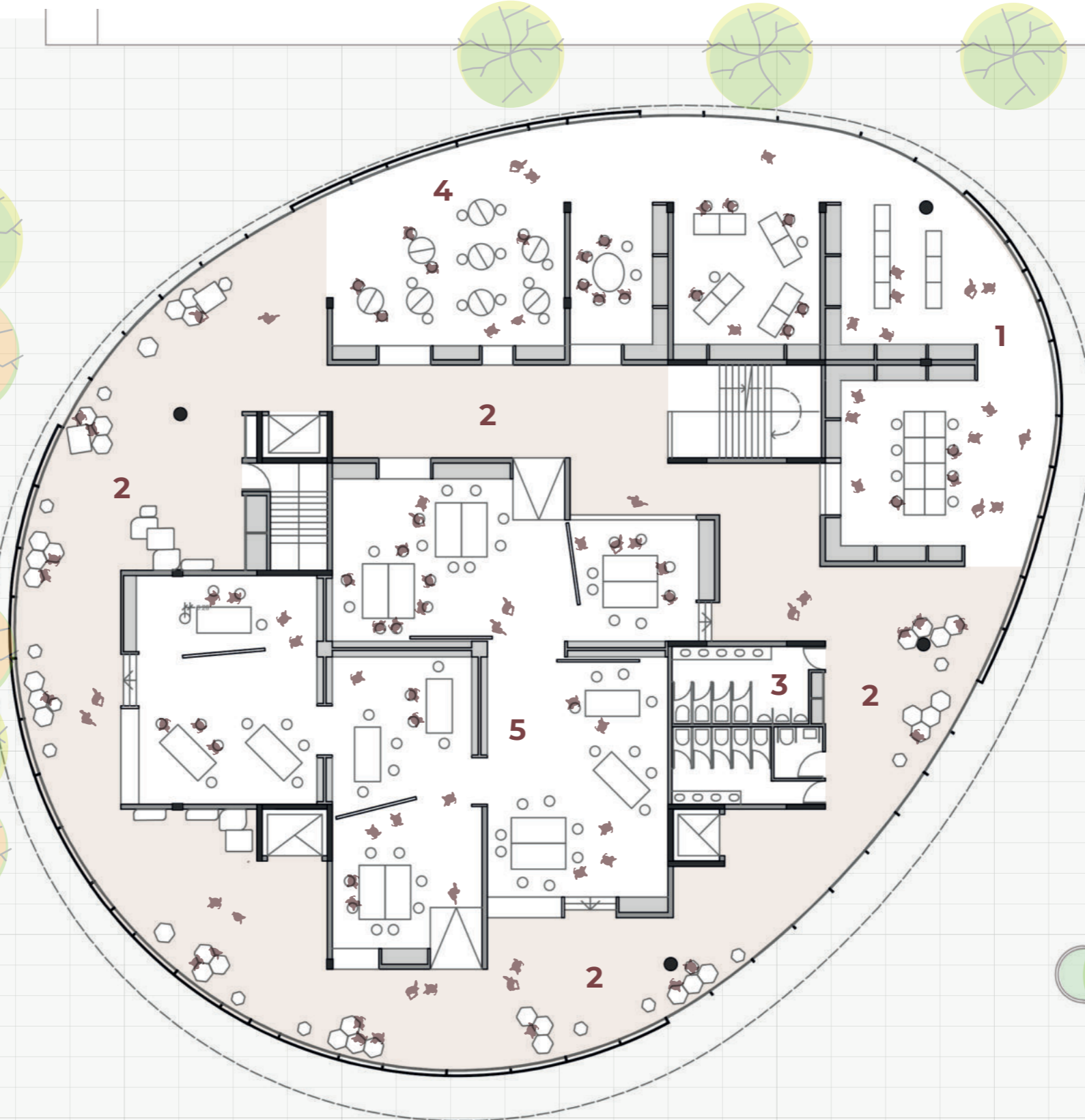

- 1. Archivo
- 2. Espacio de flujo
- 3. Baños
- 4. Aulas
- 5. Área Talleres

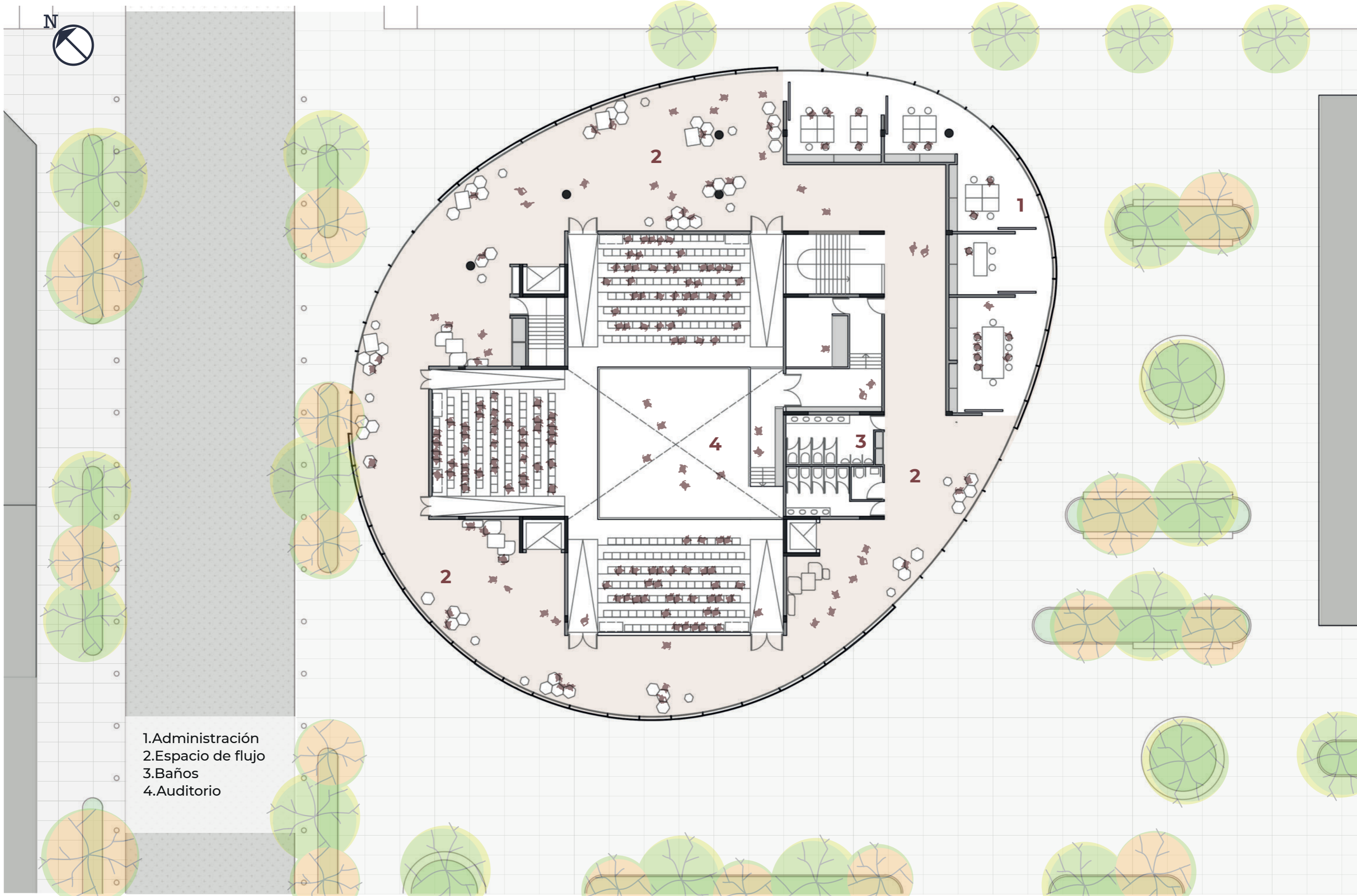

- 1.Administración
- 2.Espacio de flujo
- 3.Baños
- 4.Auditorio

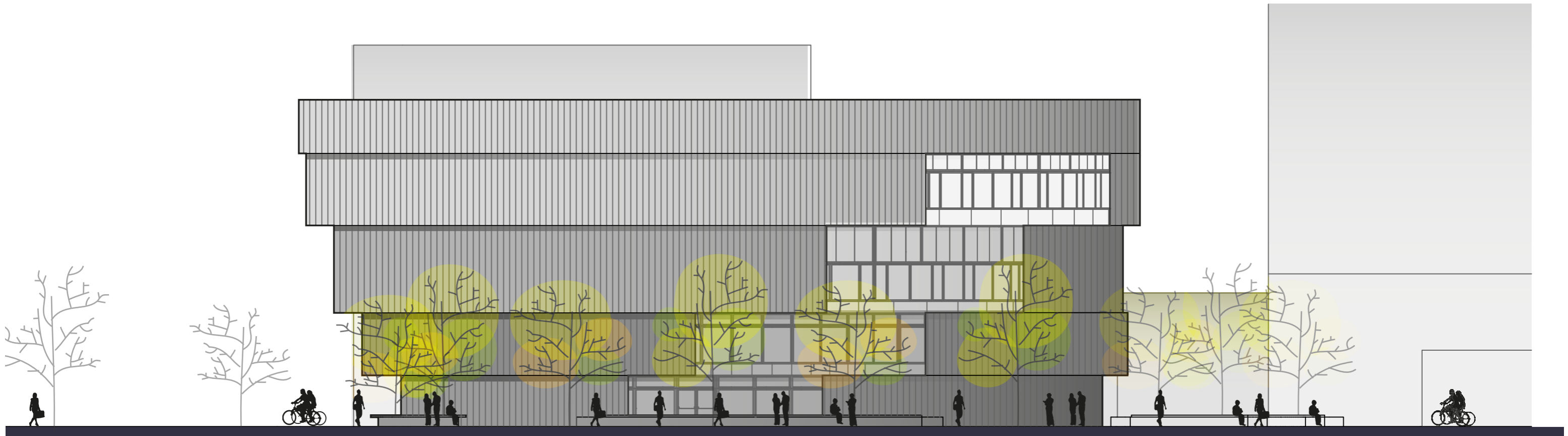

Vista Calle 3

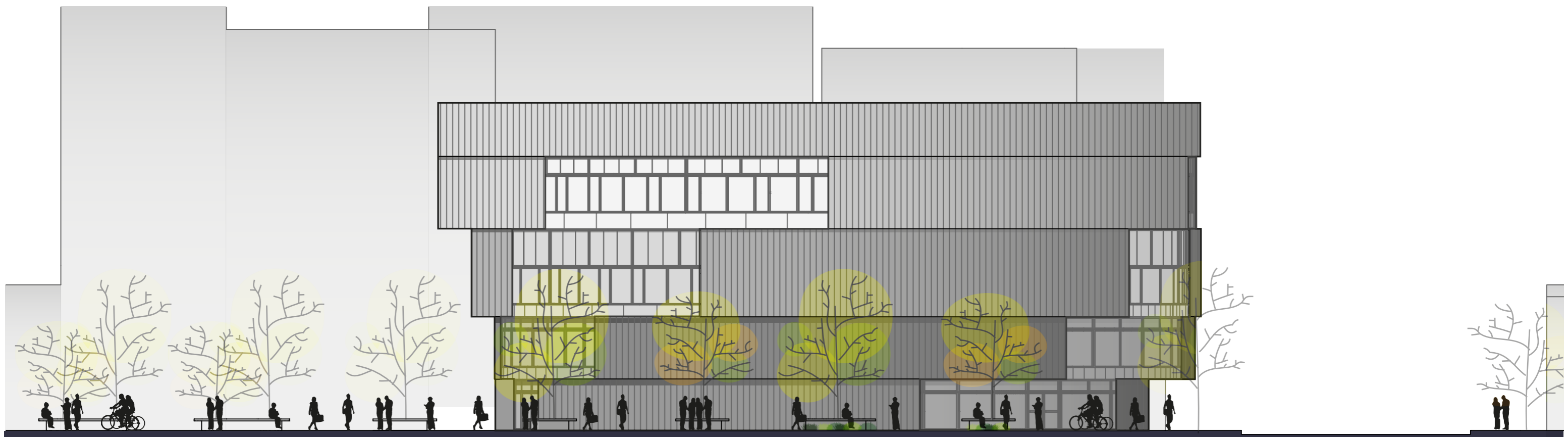

Vista Acceso al Corazón de Manzana

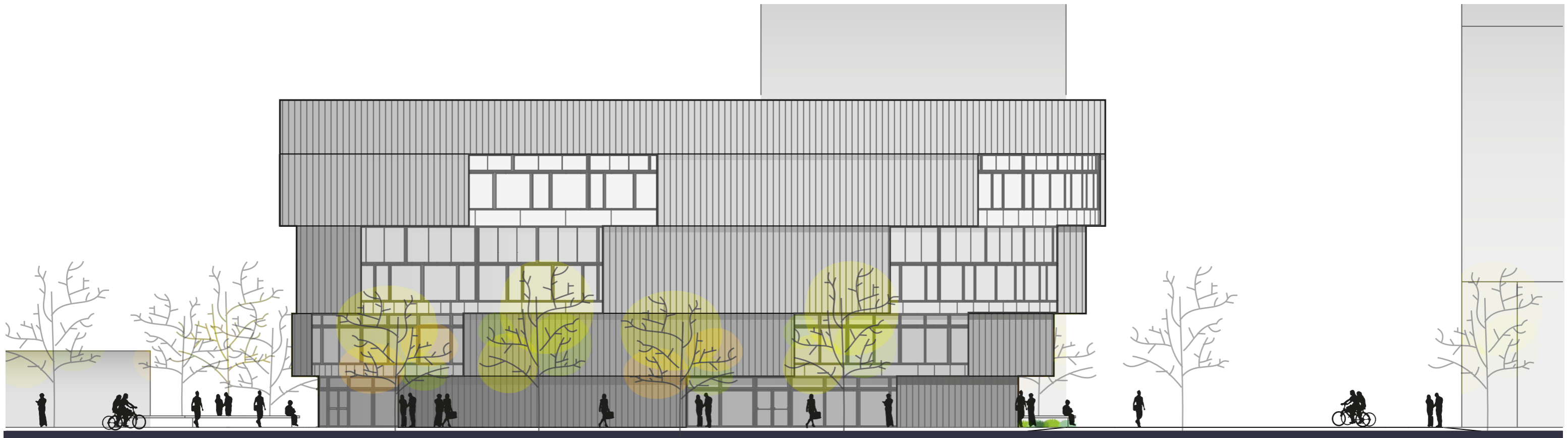

Vista Calle 3

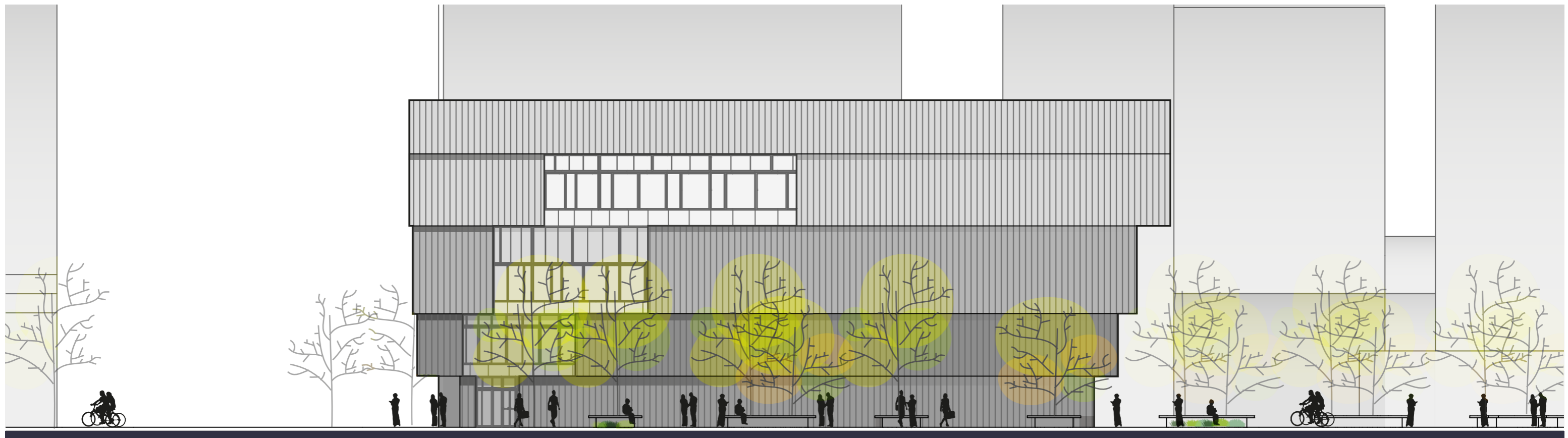

Vista Peatonal 48

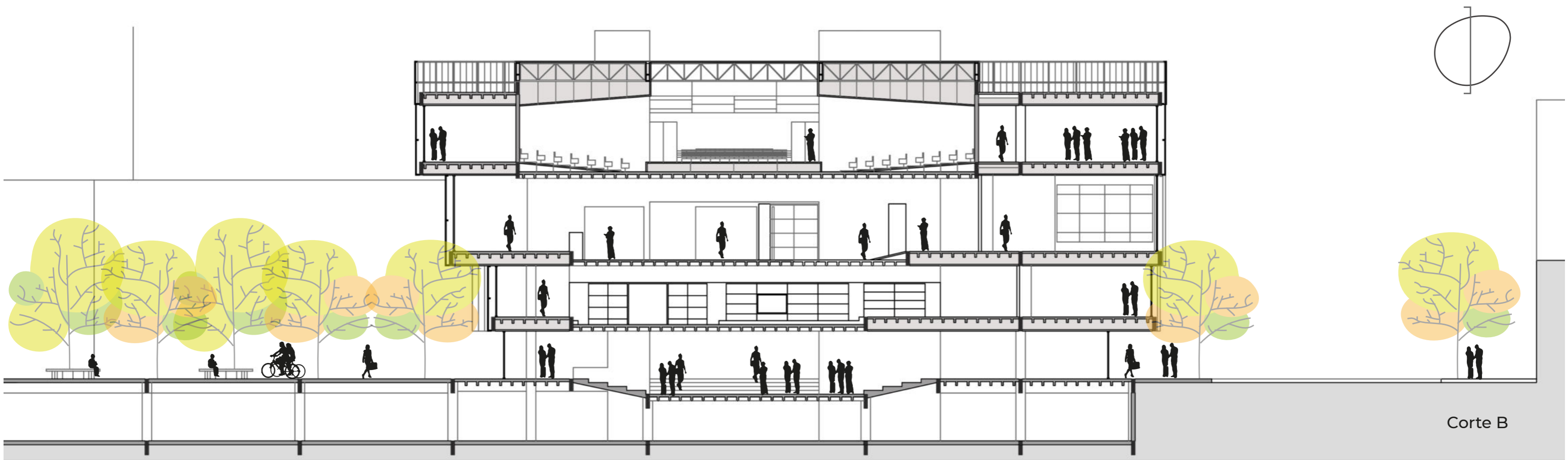
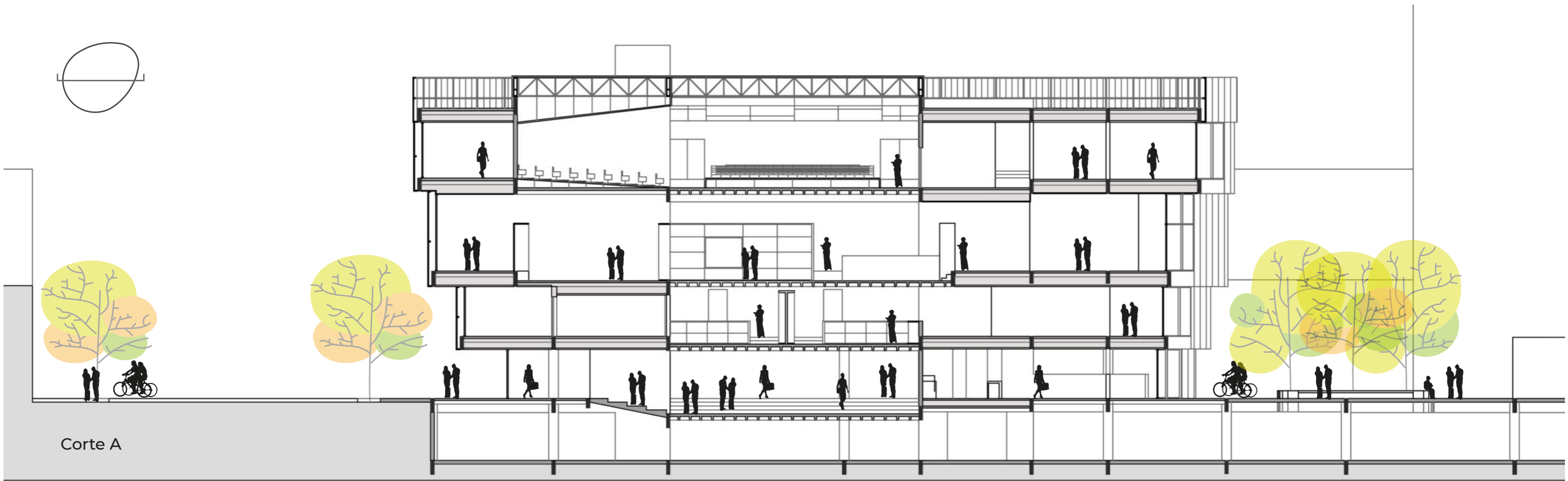

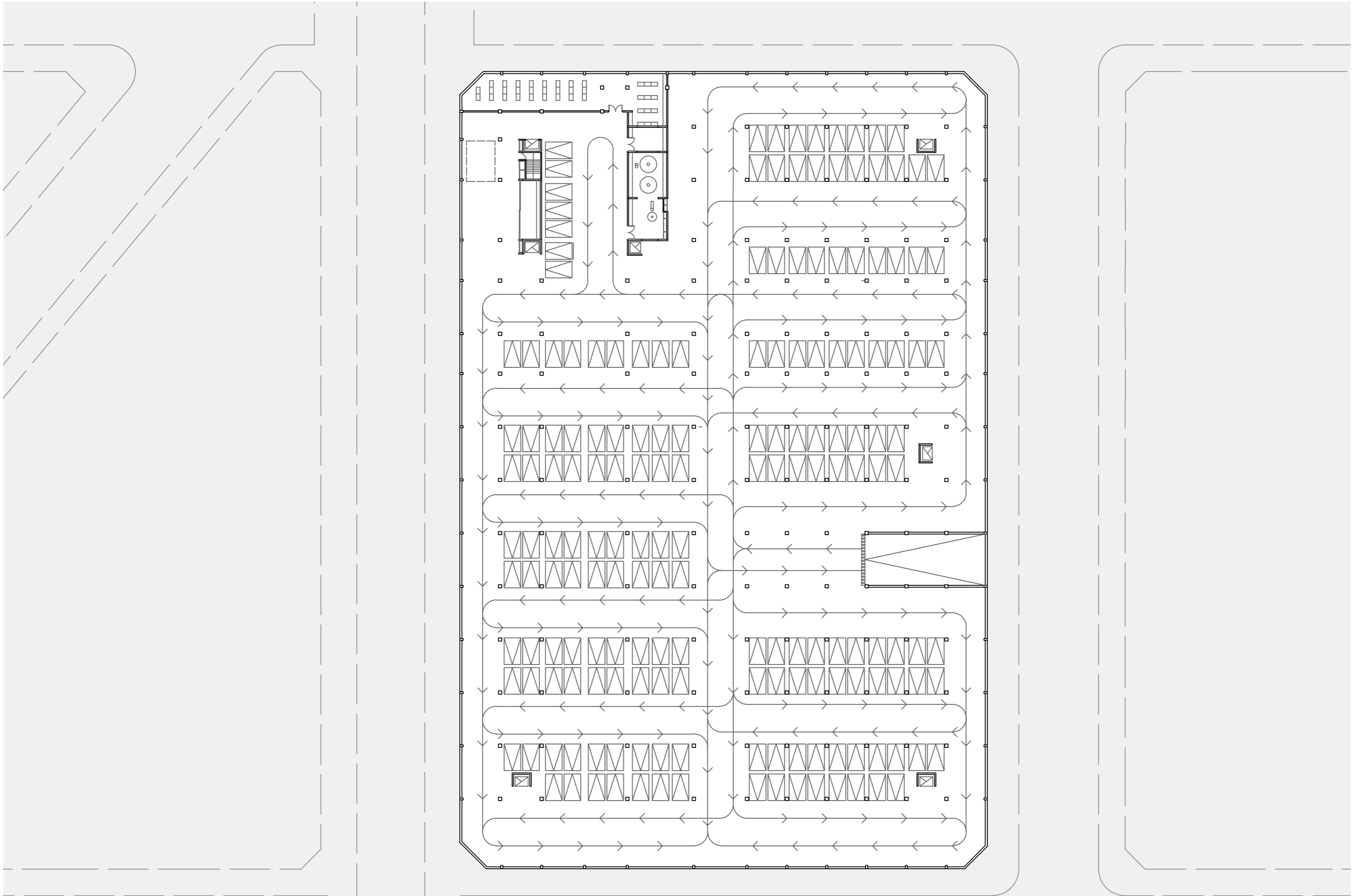

SISTEMA ESTRUCTURAL

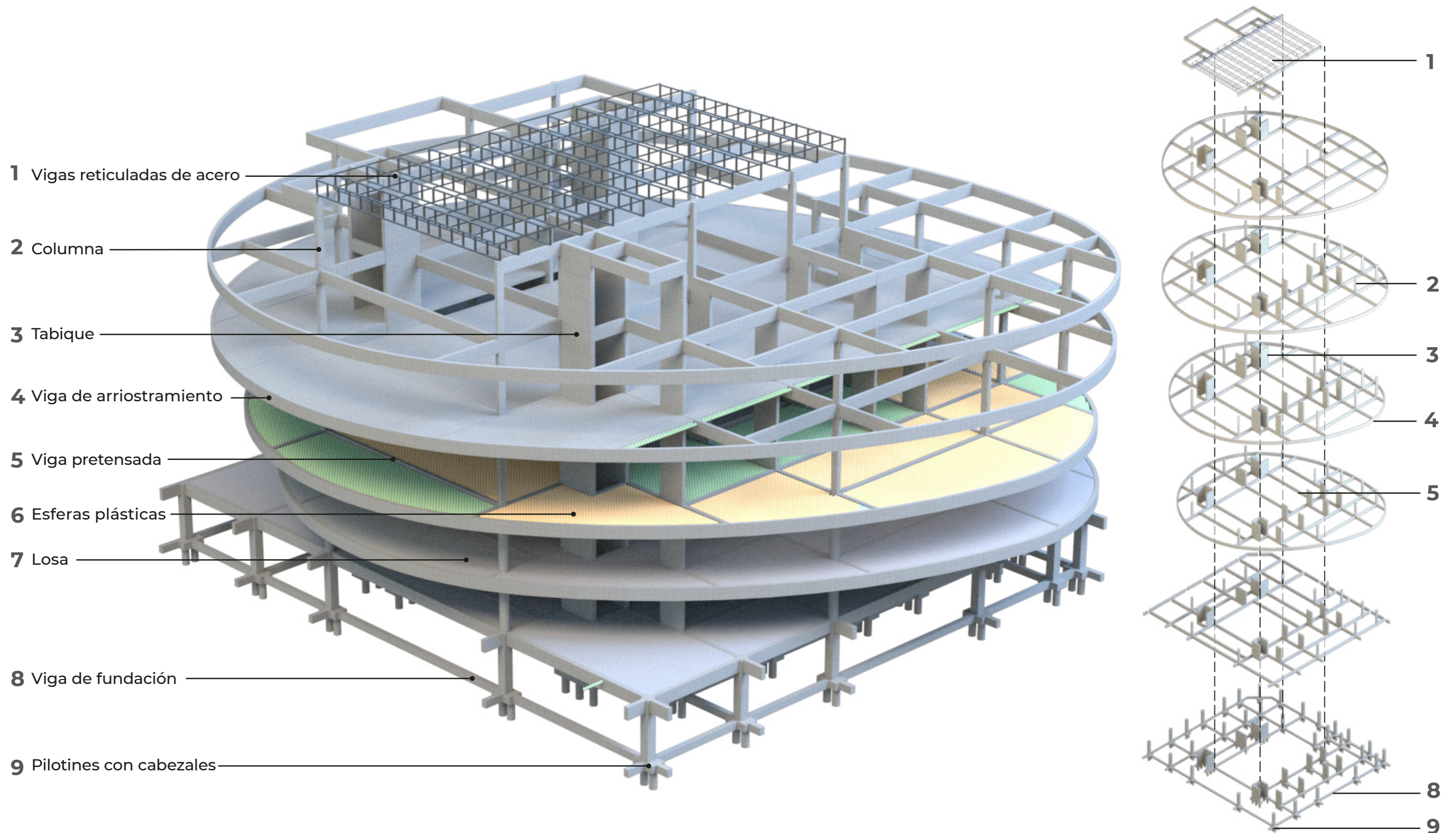

SISTEMA ESTRUCTURAL

Fundación

A partir del estudio del suelo se define como un limo arcilloso con alta plasticidad y baja permeabilidad. Se opta por usar un sistema de pilotes con cabezales.

Tabiques, Columnas y Vigas.

La estructura de hormigón armado se compone por tabiques ubicados en el centro del proyecto y columnas en el perímetro. La distribución de los elementos estructurales responde a un sistema de módulo de 2M. Para el sistema de vigas se utilizan vigas pretensadas para las luces más grandes en el centro y vigas tradicionales de hormigón armado en el perímetro. En el tercer piso para las luces de auditorio se utilizan vigas reticuladas.

Losa

La losa es de hormigón armado aliviado con esferas plásticas. Nos permite ahorrar 30% de hormigón y el 20% de aceros. Son más livianas y resisten mejor la flexión

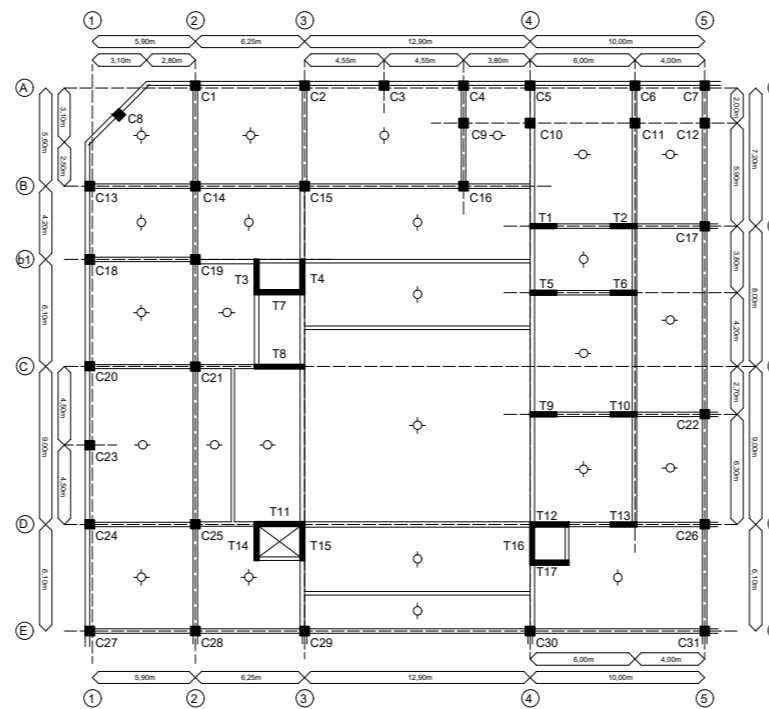

Planta Baja

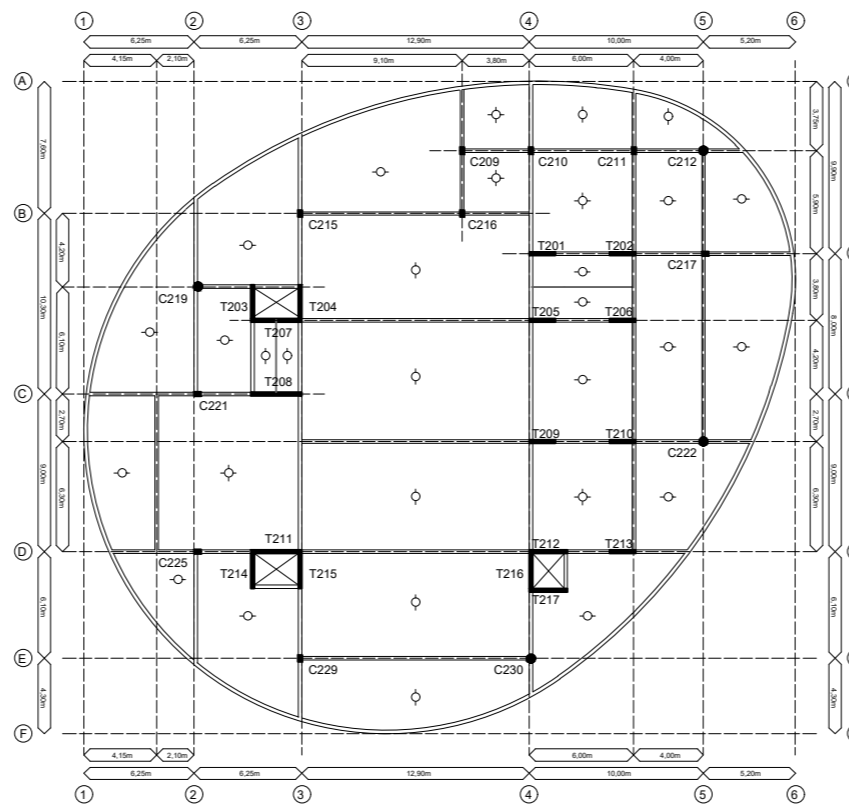

Planta 2 Piso

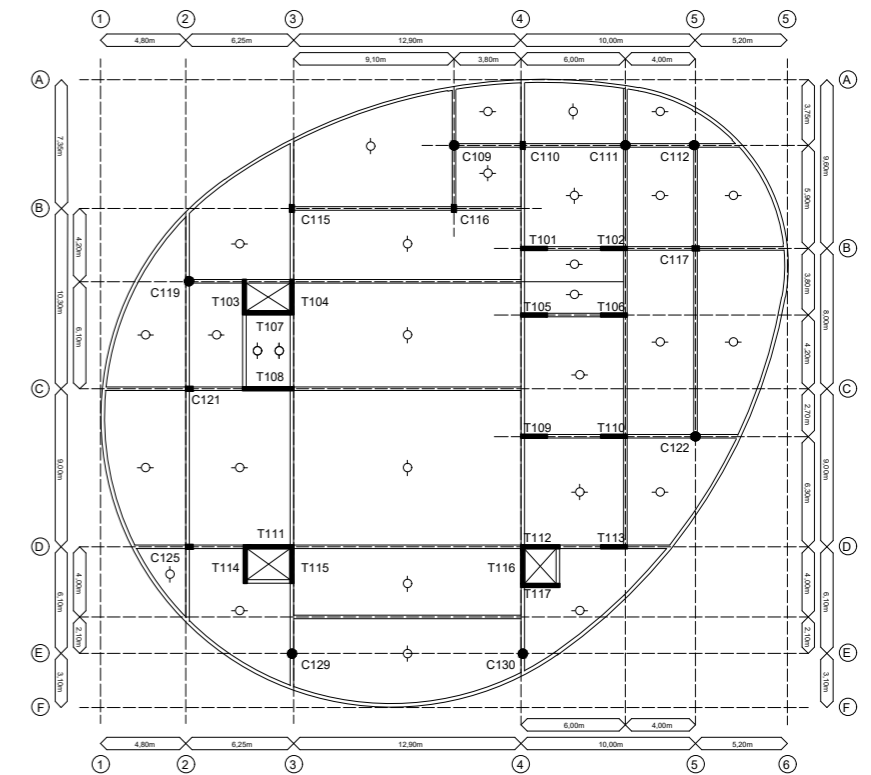

Planta 1 Piso

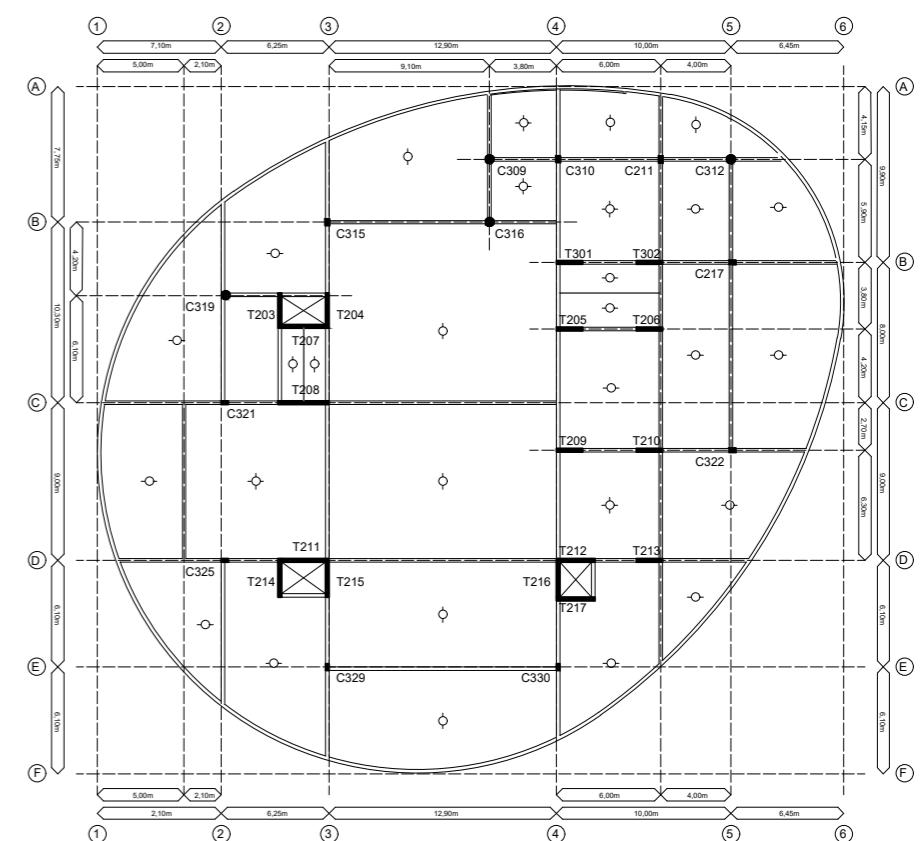

Planta 3 Piso

D1- Detalle Pilote

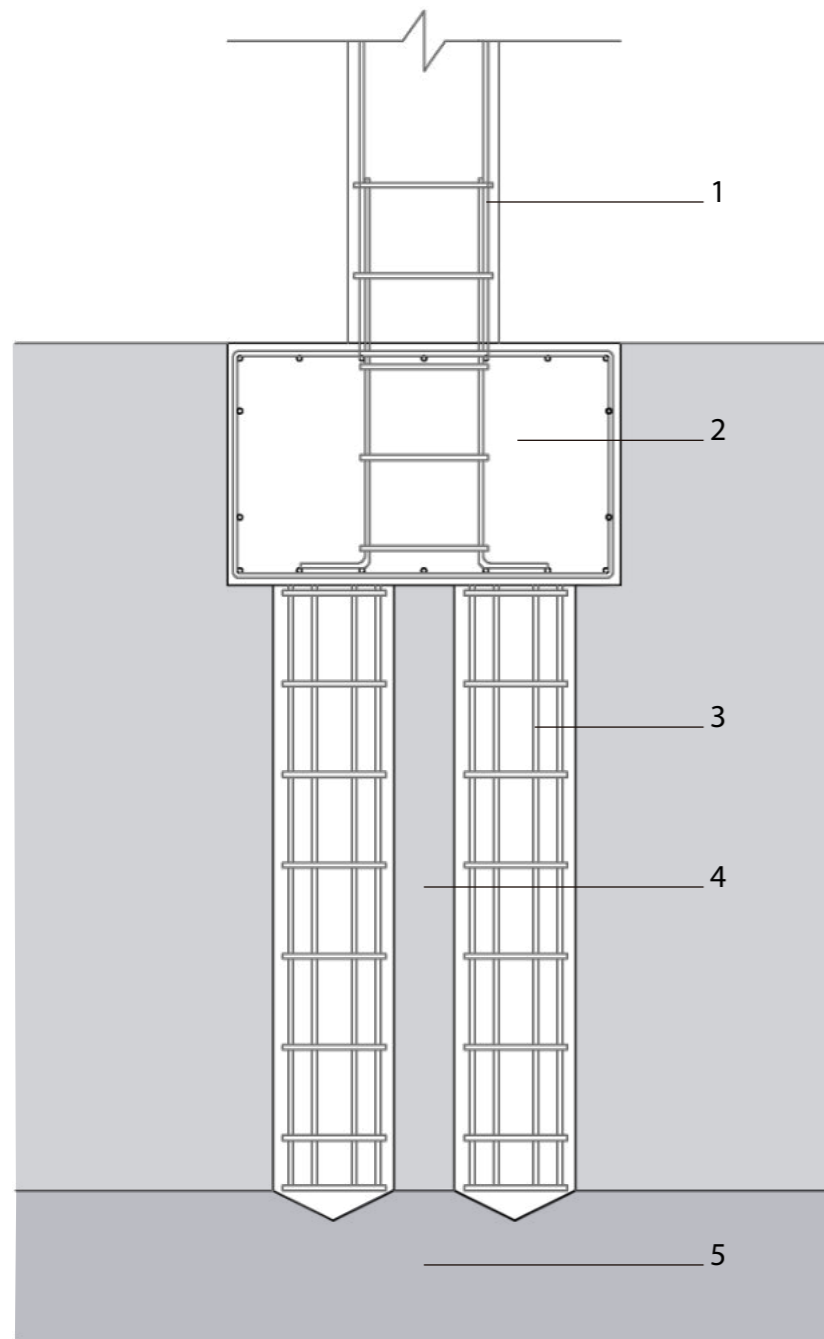

- 1. Columna
- 2. Cabezal
- 3. Pilotín de H° A°
- 4. Suelo Blando
- 5. Suelo resistente

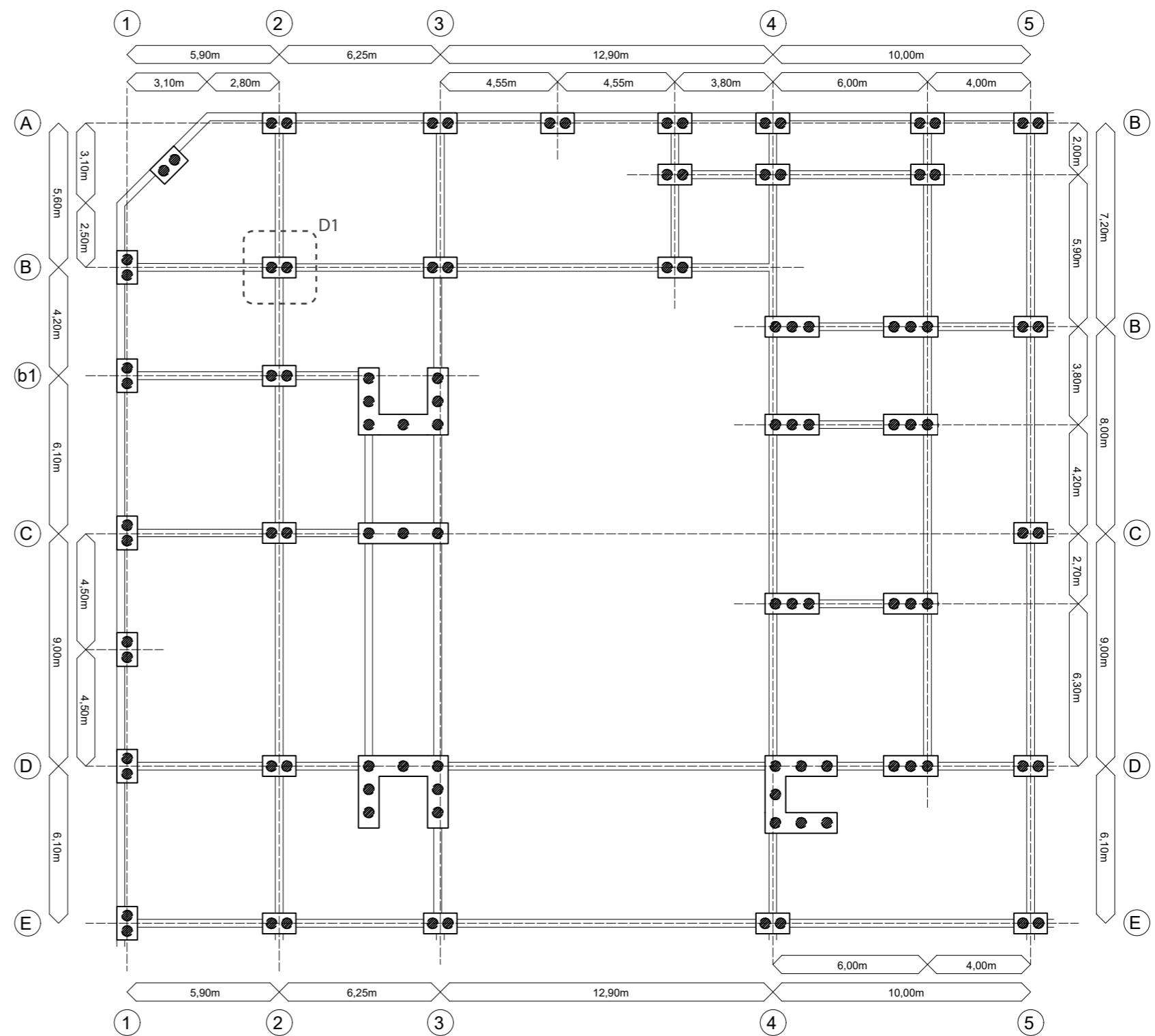

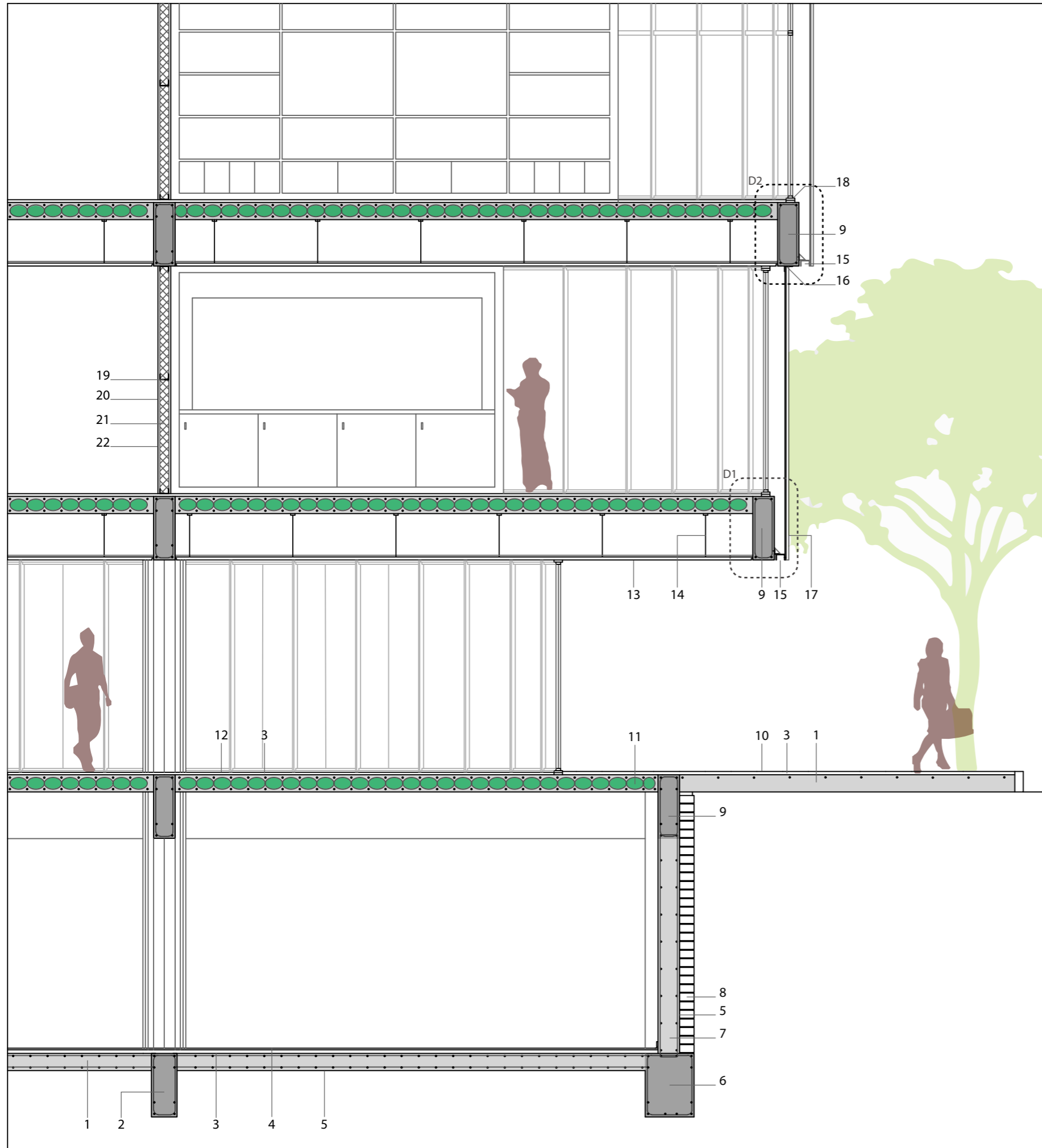

- | | |
|---|---|
| 1. Losa de H ^º A ^º esp 20cm | 13. Cielorraso suspendido |
| 2. Viga de fundación H ^º A ^º 75cm x 30cm | 14. Estructura cielorraso |
| 3. Carpeta de nivelación 3cm | 15. Mensula de fijación Montante Perfil C |
| 4. Contrapiso | 16. Mensula de fijación Montante Perfil L |
| 5. Film poliestileno | 17. Chapa policarbonato |
| 6. Viga fundación H ^º A ^º 75cm x 55cm | 18. Carpintería de PVC con vidrio VDF |
| 7. Muro de contención H ^º A ^º | 19. Perfil C - Steel frame |
| 8. Muro de ladrillo común | 20. Placa de yeso |
| 9. Viga H ^º A ^º 75cm X 20cm | 21. Lana de vidrio |
| 10. Terminación piso de baldosa 33cmx33cm | 22. Barrera hidrófuga |
| 11. Losa de H ^º A ^º Aliviada con esferas plásticas. | |
| 12. Terminación Piso Cemento Alisado | |

Detalle A

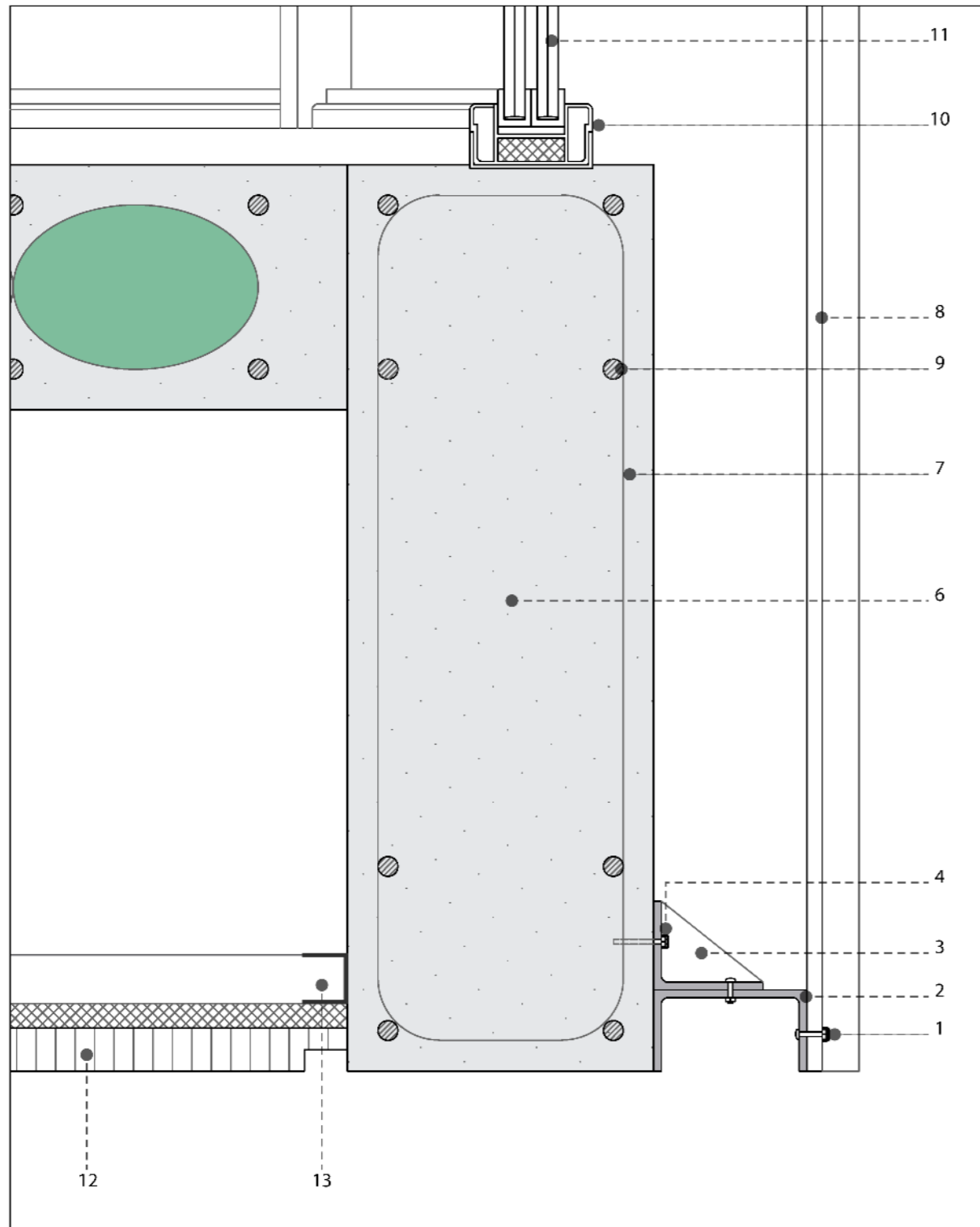

Detalle B

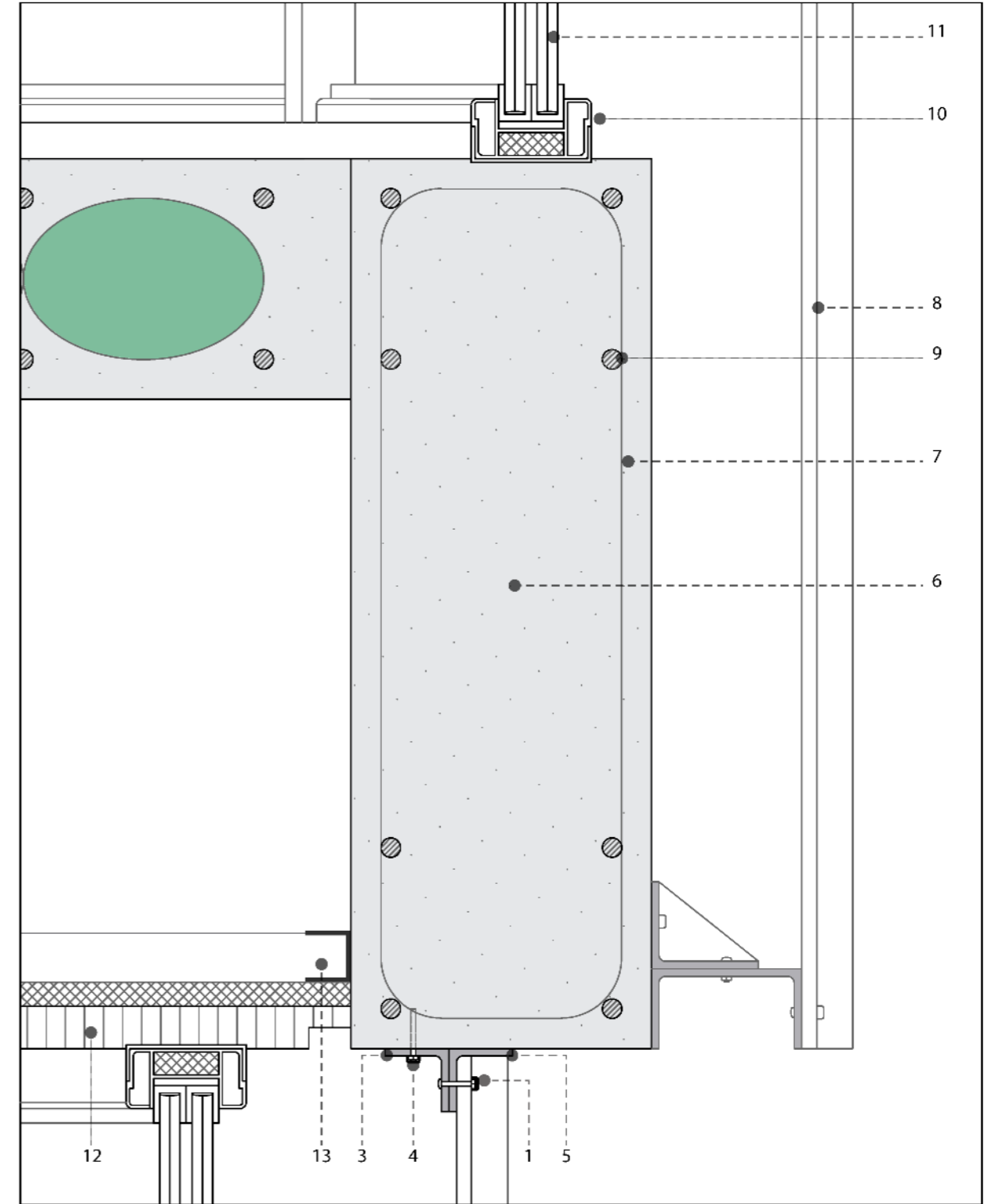

- 1.Tornillo
- 2.Perfil C
- 3.Carpeta de nivelación 3cm
- 4.Contrapiso
- 5.Perfil L
- 6.Viga de fundación H°A 75cm x 30cm
- 7.Estribos Ø 6 c/ 20cm

- 8.Armadura de viga 8 hierro Ø 8
- 9.Chapa policarbonato
- 10.Carpintería de PVC
- 11.Vidrio VFD
- 12.Cielorraso suspendido
- 13.Estructura cielorraso

INSTALACIÓN DE CLIMATIZACIÓN

Sistema VRV

El acondicionamiento térmico utiliza el sistema VRV (Volumen de Refrigeración Variable) que permite el funcionamiento en modo frío/calor.

Este sistema de aire acondicionado central del tipo multi-split nos permite tener independencia climática en cada local. Cada equipo permite alimentar hasta 32 unidades evaporadoras vinculadas a una condensadora ubicada en el techo. Las unidades exteriores son más pequeñas y silenciosas que otros sistemas y su diseño es modular lo que aporta mejor flexibilidad para su diseño.

Las unidades interiores ubicadas en el cielorraso se encargan de producir la evaporación y condensación de gas, intercambiando la temperatura del aire calentándolo o enfriándolo.

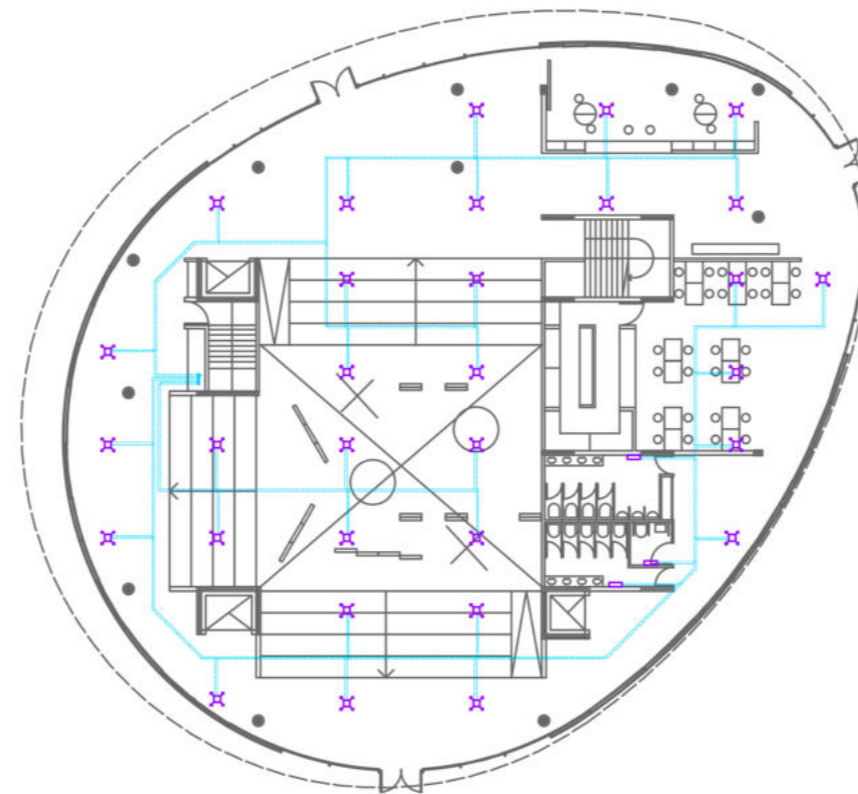
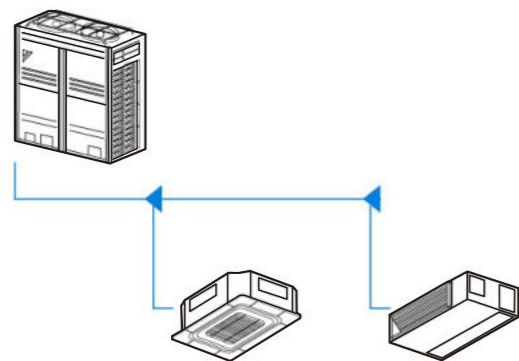

Planta Baja

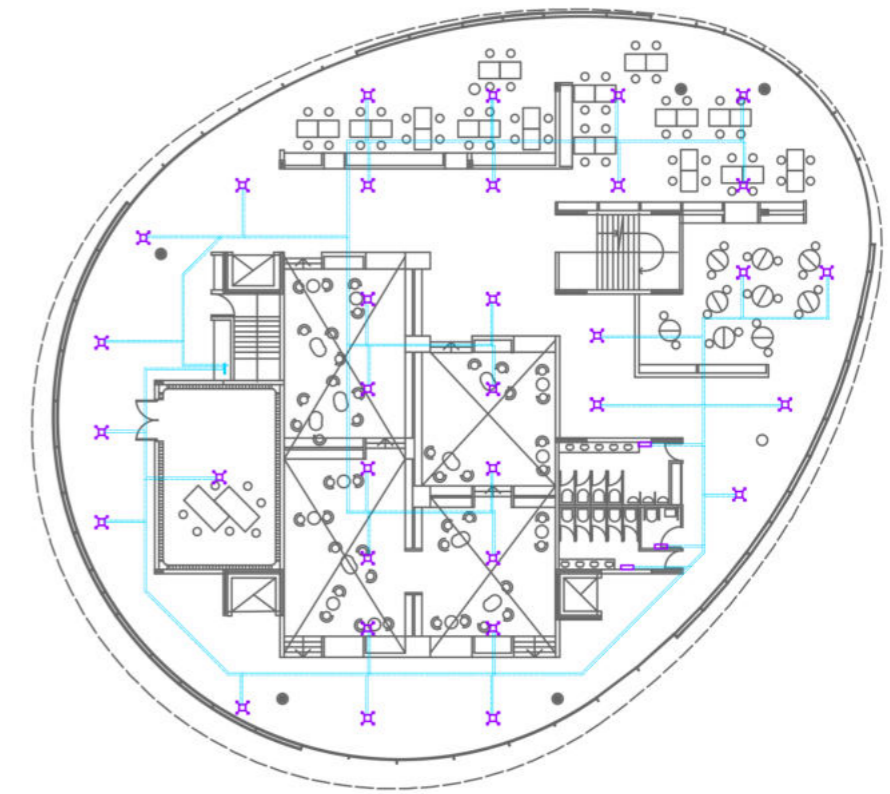

Planta 1 Piso

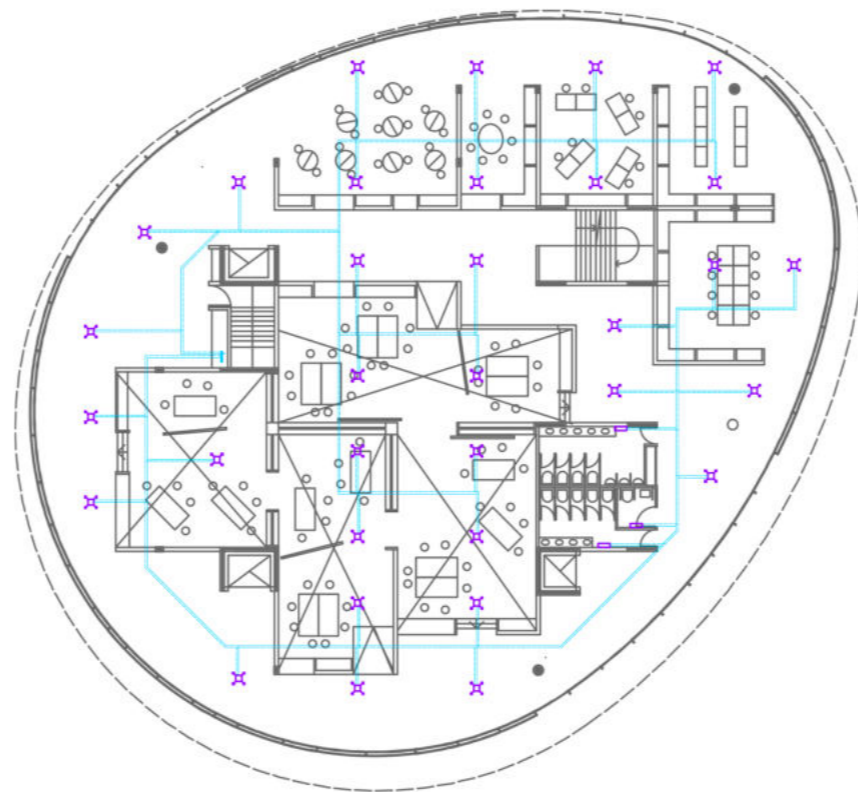

Planta 2 Piso

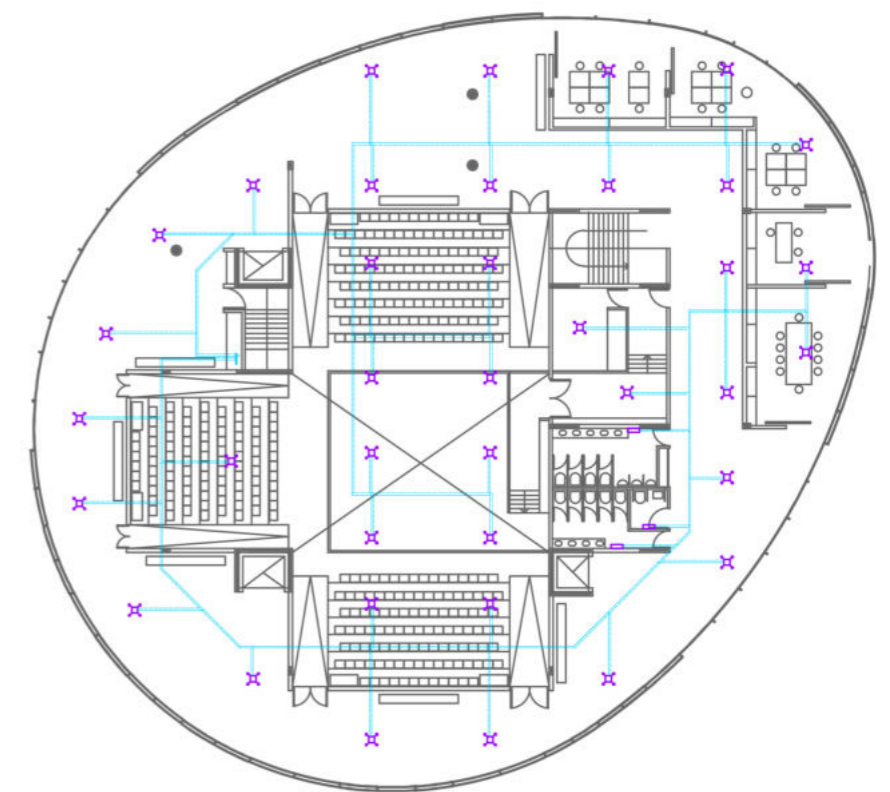

Planta 3 Piso

INSTALACIÓN CONTRA INCENDIOS

Detección

La detección se realiza mediante sensores ubicados en el cielorraso.





Extinción

La extinción utiliza rociadores distribuidos en la planta siguiendo los criterios de diseño. Los rociadores son alimentados por un tanque de uso mixto ubicado en el subsuelo.

Rociadores

El sistema de acción automática que descarga el agua en forma de lluvia, el radio de acción de cada rociador es de 2,70m.

Referencias

-  Detector
-  Rociador
-  Cañería de Alimentación
-  Radio de Rociador
-  Matafuegos ABC

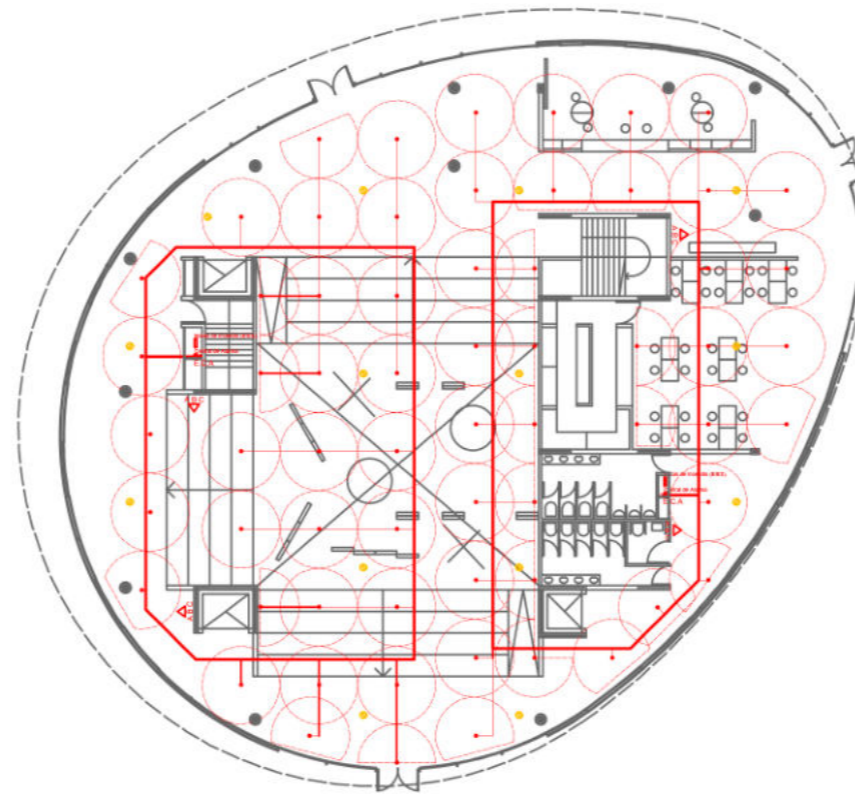

Planta Baja

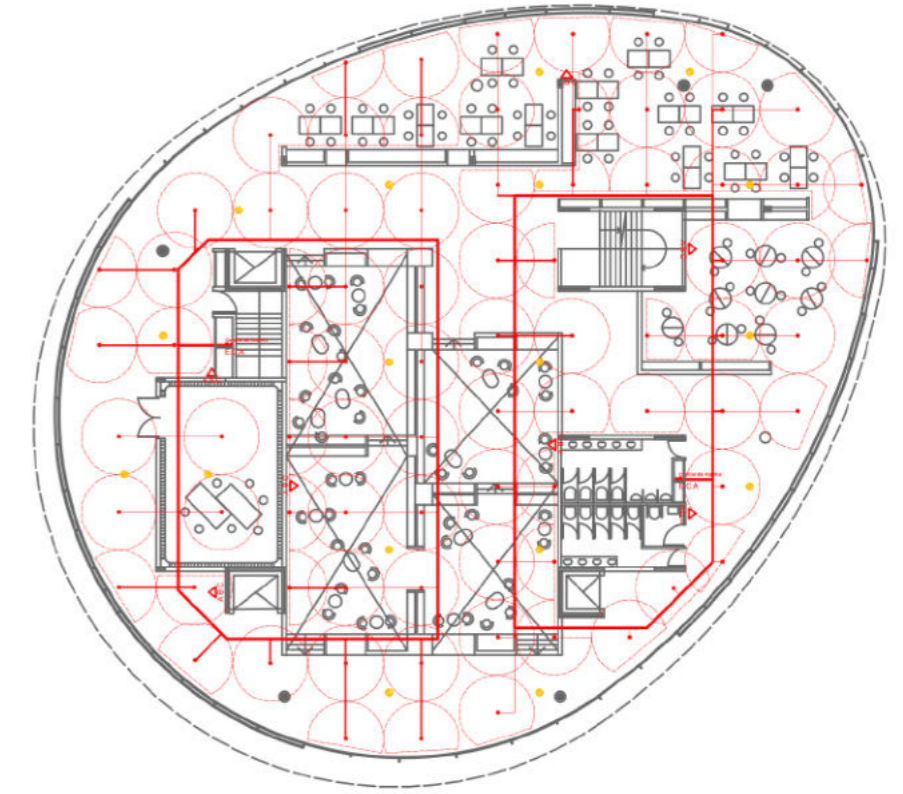

Planta 1 Piso

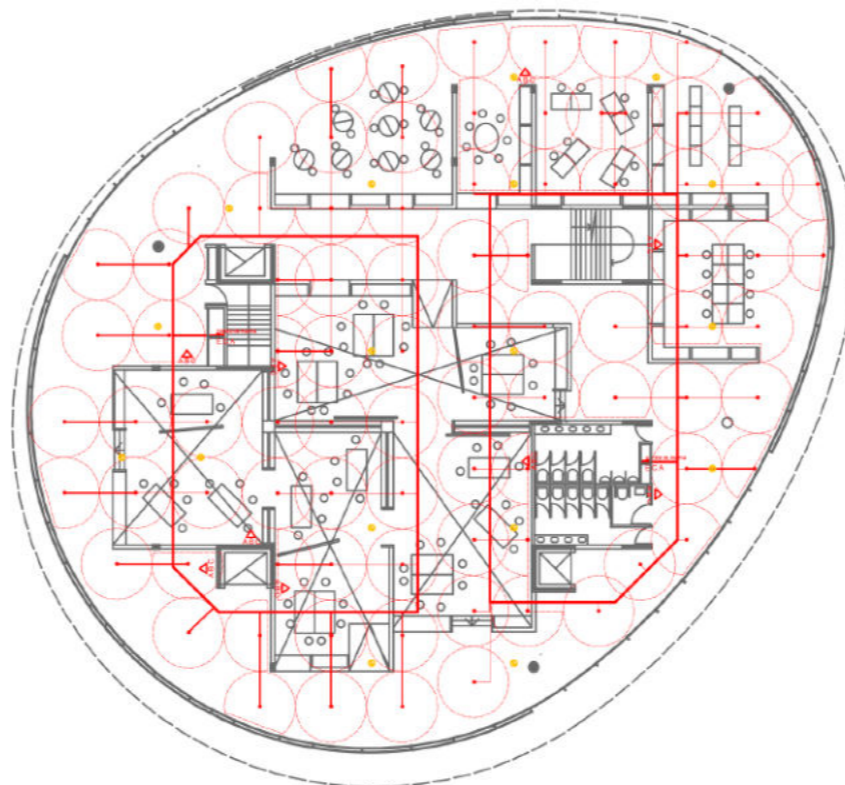

Planta 2 Piso

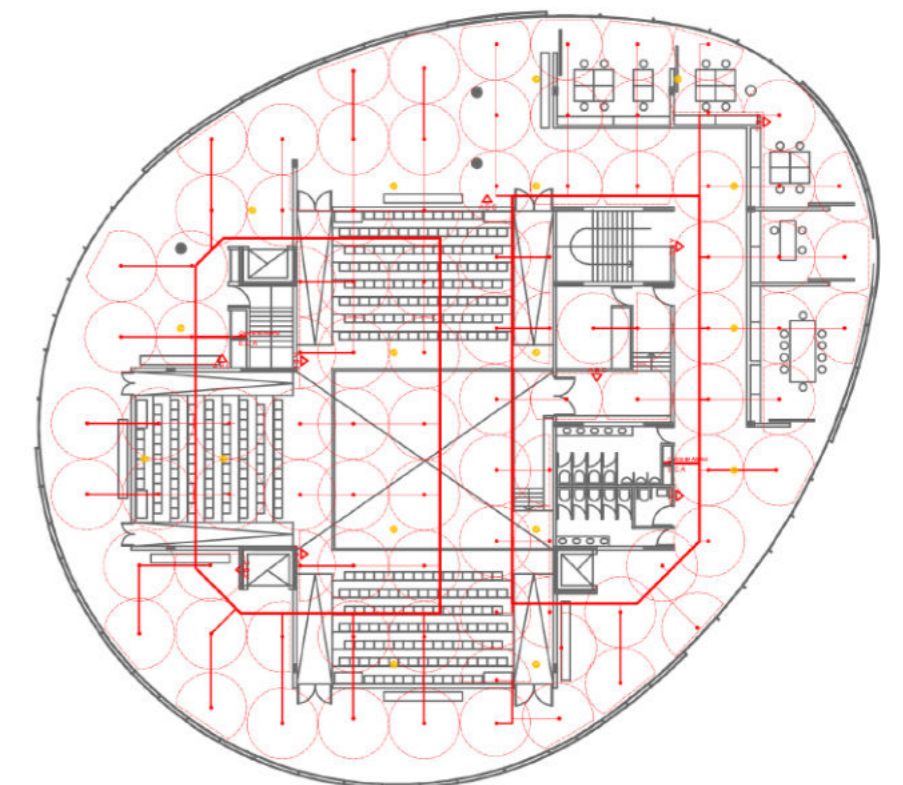

Planta 3 Piso

INSTALACIÓN CONTRA INCENDIOS

Detección

La detección se realiza mediante sensores ubicados en el cielorraso y pulsosres manuales de alarma ubicados junto a los extintores.





Extinción

Para la extinción se colocan extintores ubicados en lugares extratágicos en todos los niveles y se colocan bocas de incendio, manguera y lanza.

Escape

Las vías de escape se señalan en cada nivel con la cartelería correspondiente en las salidas de emergencia.

Referencias

-  Sentido de Escape.
-  Pulsor de alarma manual.
-  Matafuegos ABC.
-  Boca de Incendio - Hidrante.

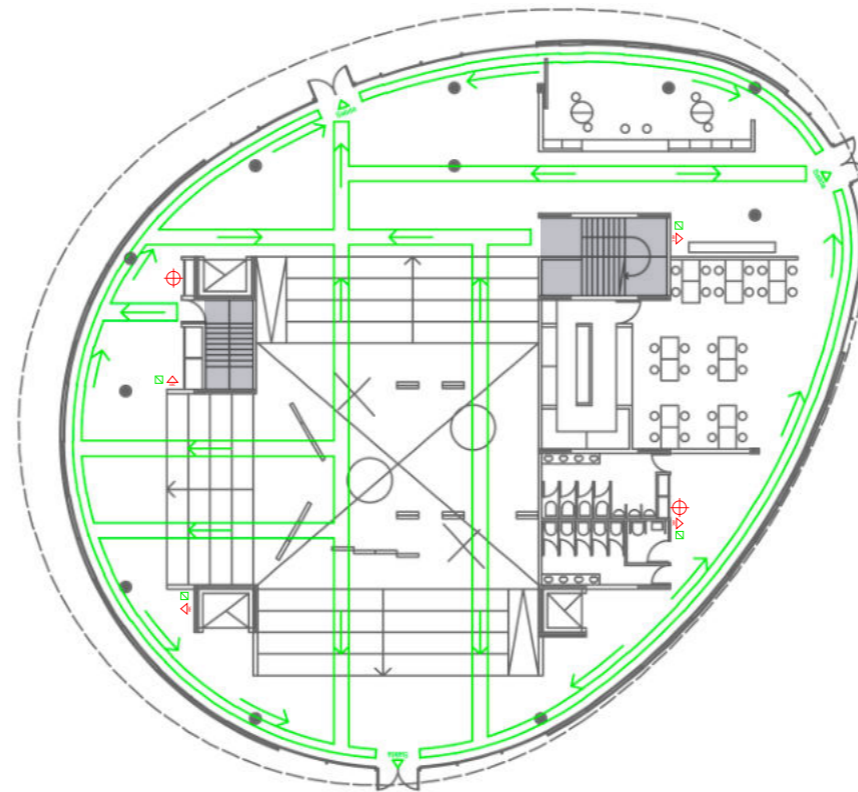

Planta Baja

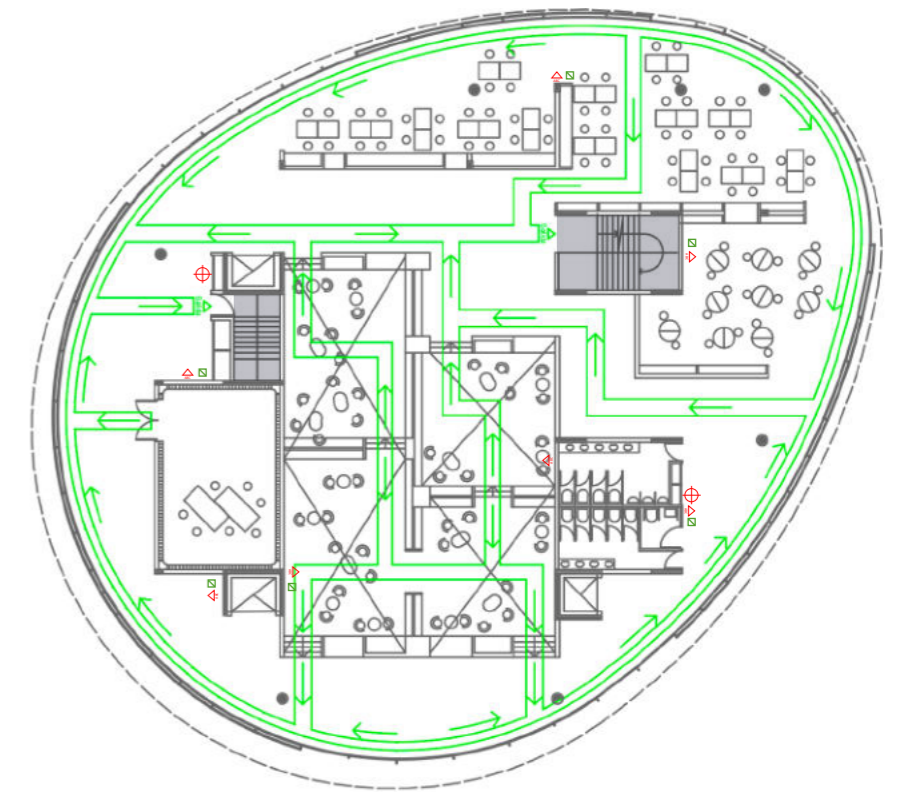

Planta 1 Piso

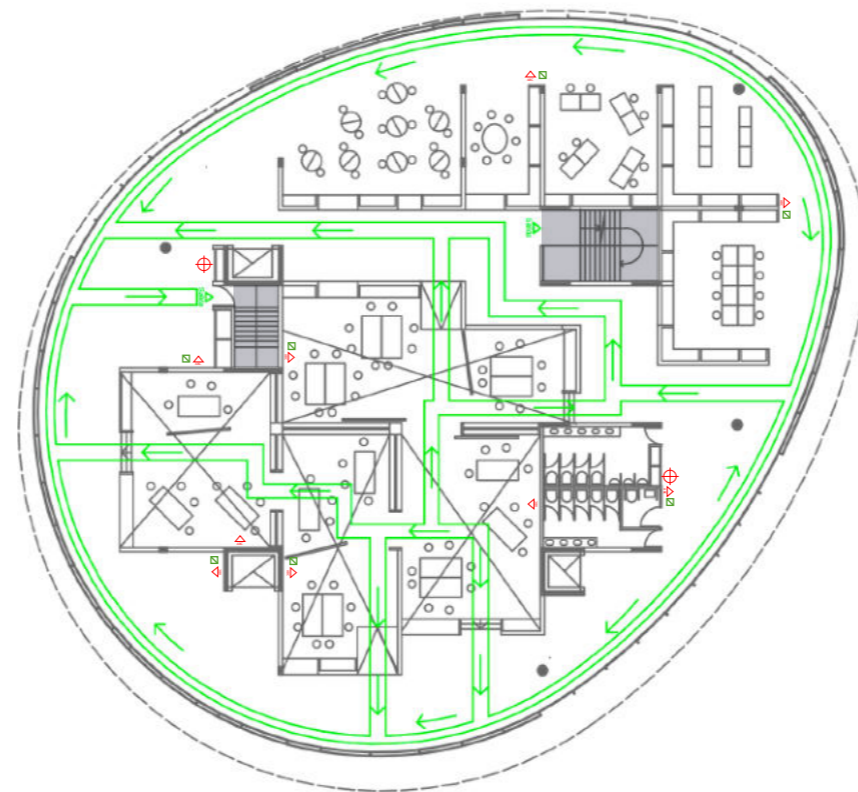

Planta 2 Piso

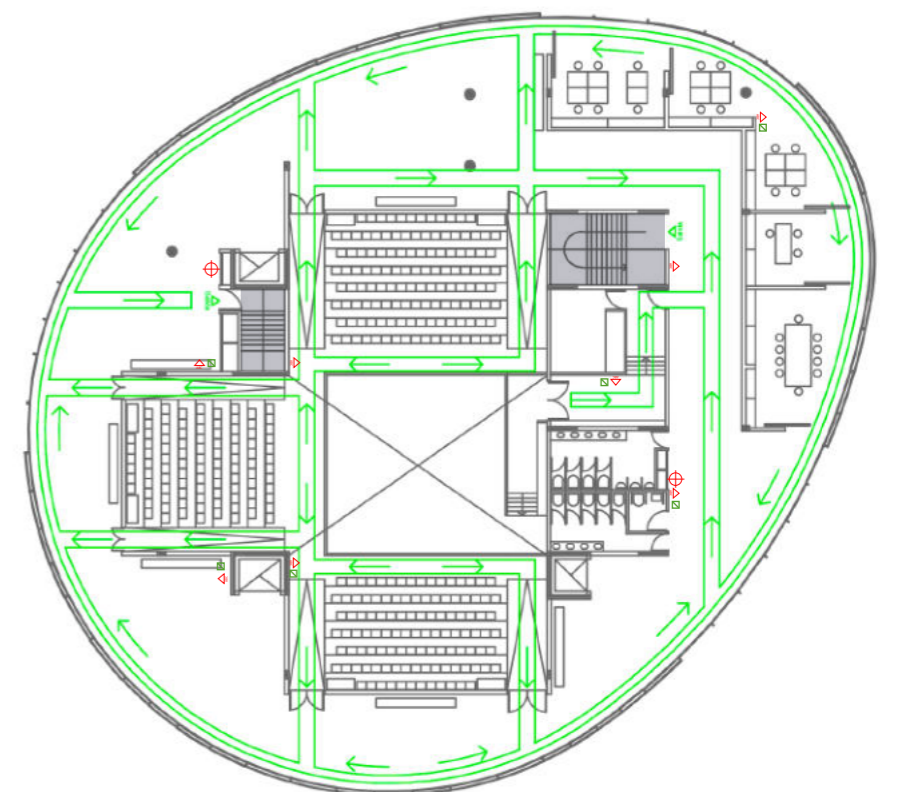

Planta 3 Piso

INSTALACIÓN DE AGUA Y DESAGÜE

Instalación de agua

El agua fría y caliente se provee por un sistema presurizado ubicado en la sala de máquina en el subsuelo. El agua caliente se distribuye a partir de la caldera, también ubicada en la sala de máquinas.

Instalación Desagüe Cloacal

El desagüe cloacal se unifica por nivel y desciende por el pleno ubicado en el núcleo de servicios por el caño principal con su respectivo caño de ventilación. El pozo de bombeo se coloca en la sala de máquinas en el subsuelo.

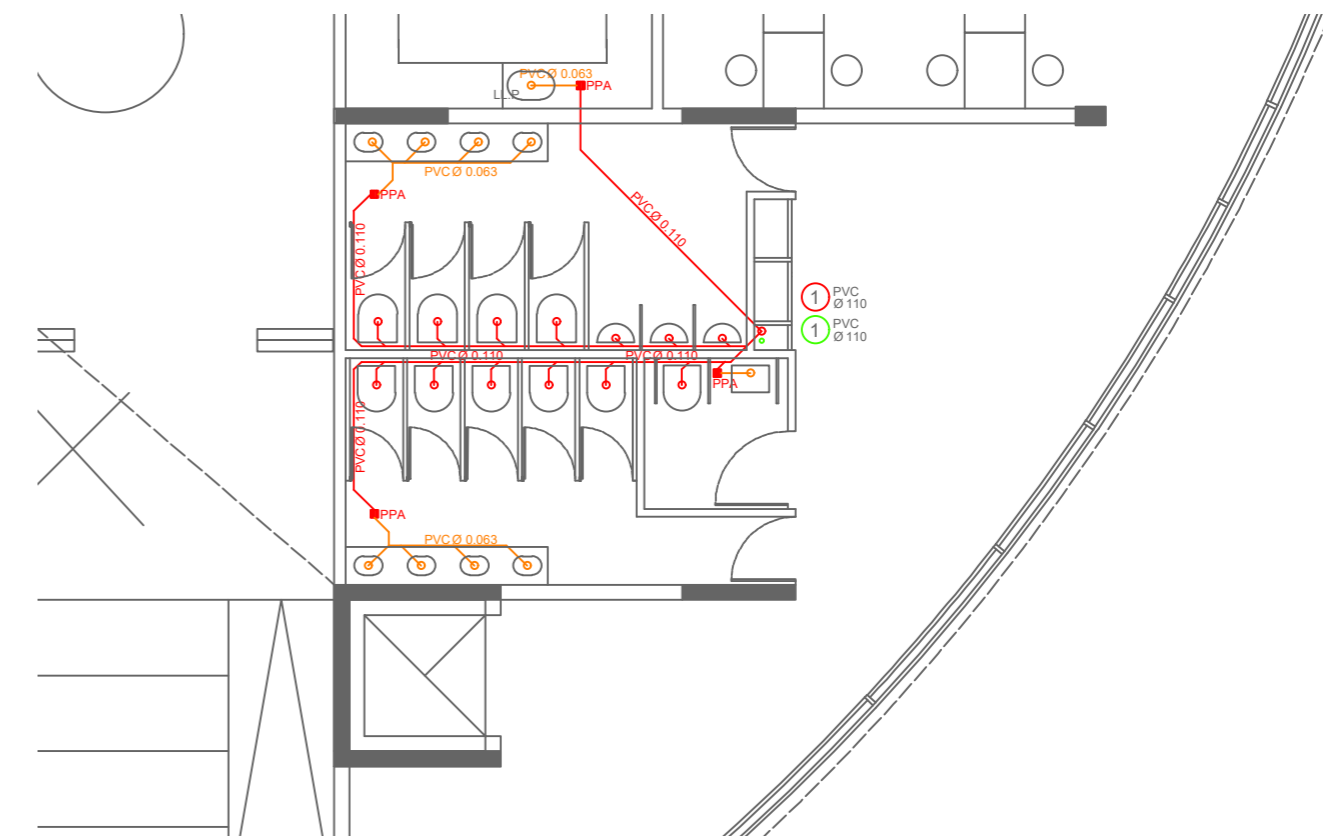
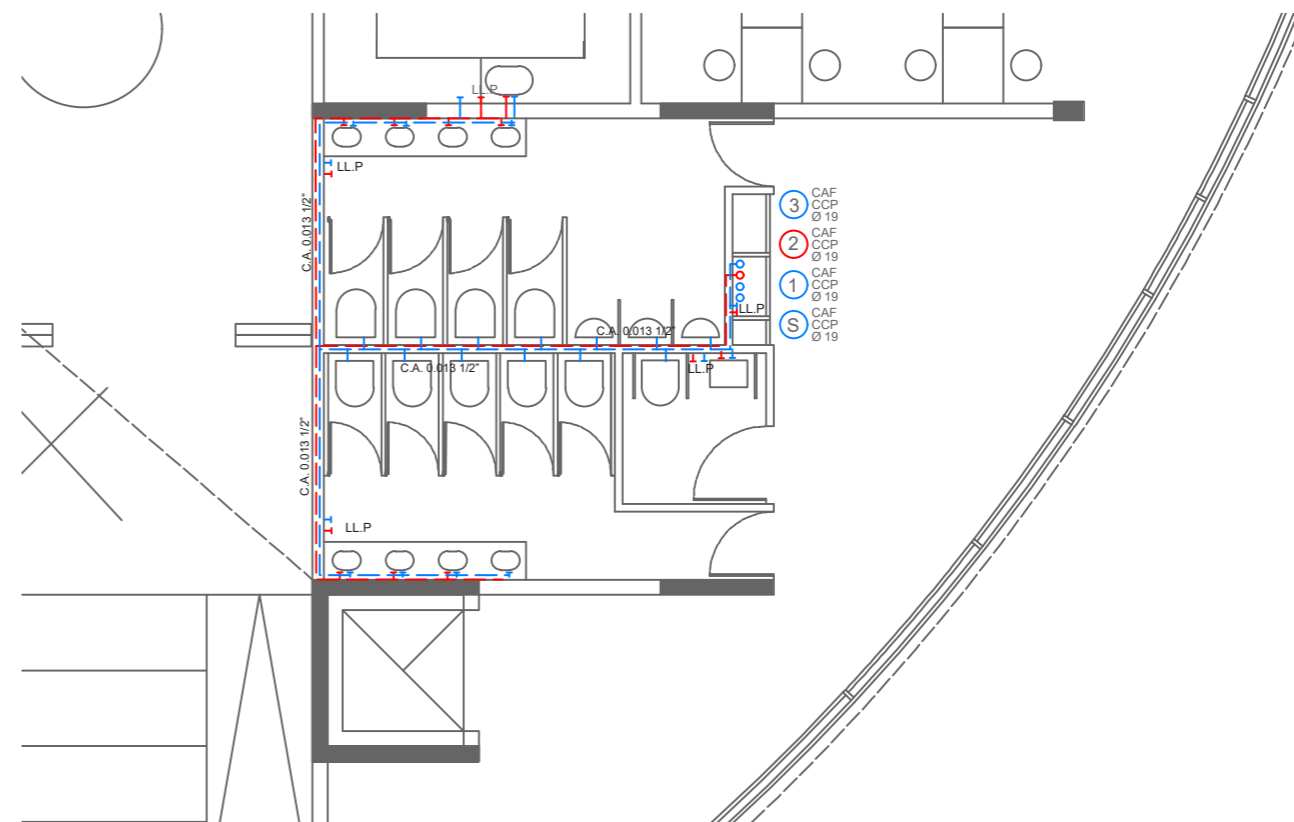
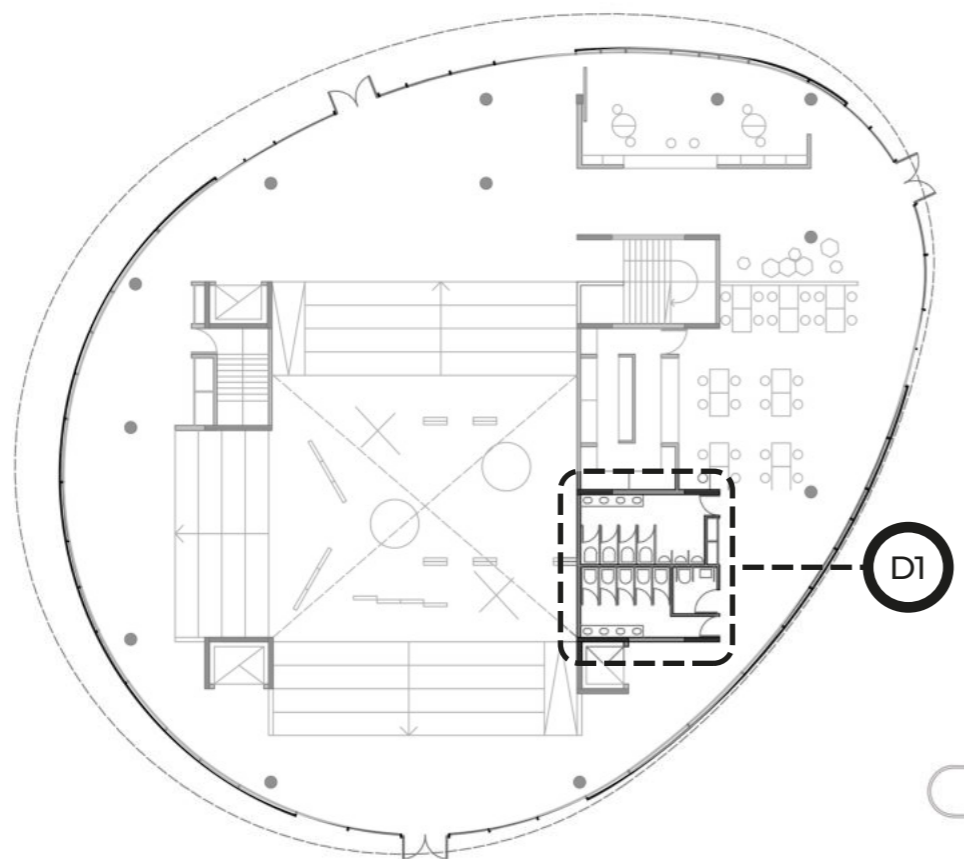

Instalación pluvial

El agua de lluvia es recolectada por canaletas ubicadas al final de la pendiente del techo de chapa, los embudos en las esquinas dirigen el caudal por el pleno hasta el nivel del subsuelo.

El agua de lluvia que cae sobre el techo de losa desagüa por los embudos distribuidos en canaletas ubicadas a nivel de piso en el perímetro del edificio. Se instalan rejillas para evitar el ingreso de basura.

En el nivel de subsuelo se coloca una bomba sumergible de desagote.

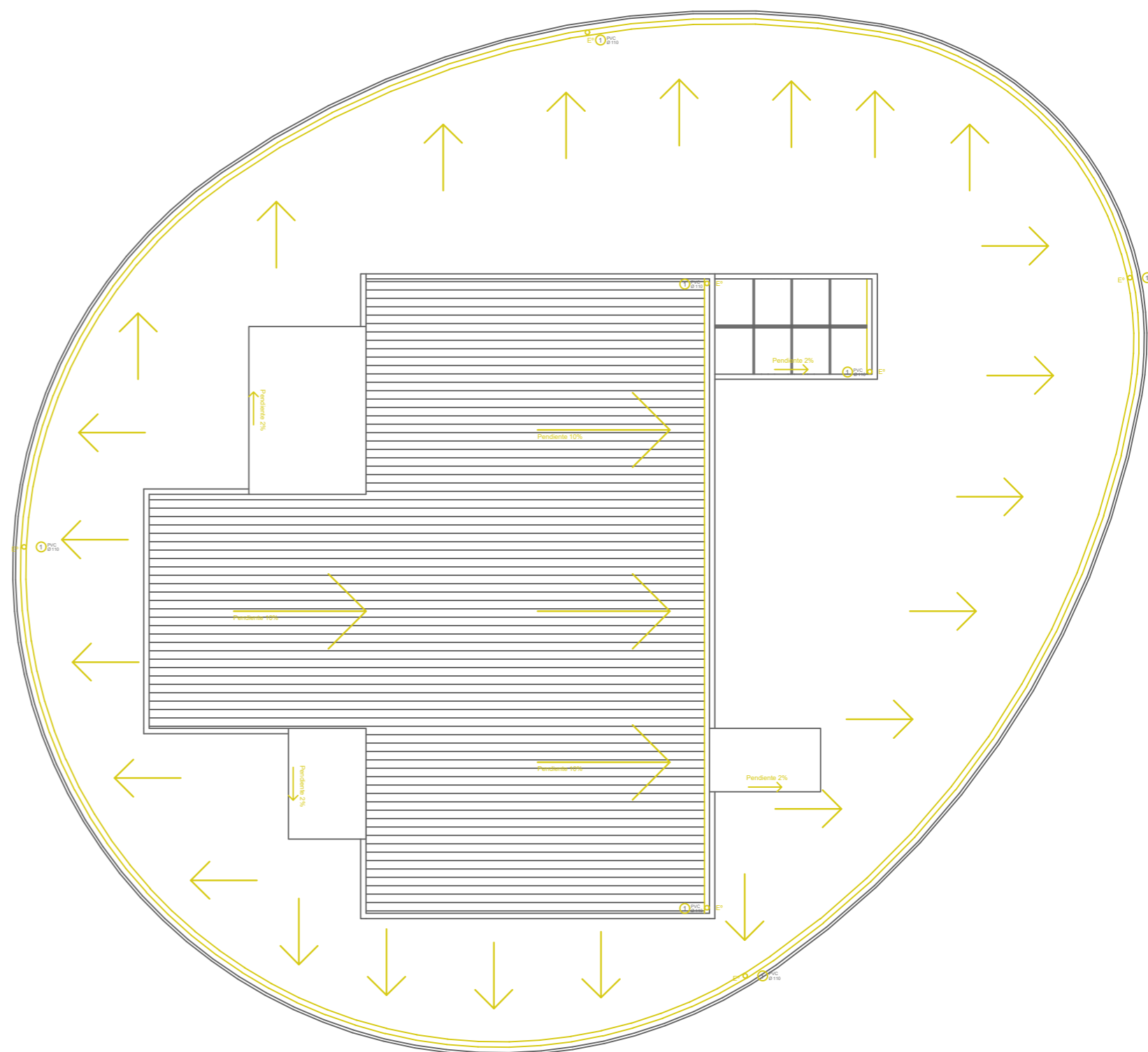





















Conclusión

La actividad del arquitecto frente al proyecto es un proceso creativo y experimental, que busca responder con estrategias a las transformaciones de la sociedad que demandan nuevos proyectos urbanos y arquitectónicos, en un contexto donde las nuevas tecnologías de la información son un desafío socio espacial. La Mediateca es un espacio que crea situaciones comunicativas para los usuarios con el arte, la investigación y la difusión del conocimiento.

Al trabajar con modelos teóricos como parte del proceso creativo, se logra implantar una propuesta renovadora para el sitio, que modifica las dinámicas urbanas y articula los espacios universitarios.

El trabajo final es parte del proceso de aprendizaje que integra todas las escalas del proyecto y permite reflexionar sobre el rol del arquitecto frente a los nuevos desafíos socio espaciales. Esta permanente motivación de búsqueda es un elemento esencial del profesional que fue enseñado por las/los docentes de la facultad que acompañaron mi construcción de saberes en esta universidad pública.

Gracias.

