

PEC

PABELLÓN DE EXPOSICIONES Y CONVENCIONES

KULIGOWSKI MOISES

Autor: Moises **KULIGOWSKI**

Nº **37663/1**

Título : **Pabellón de exposiciones y convenciones**

Proyecto Final de Carrera

Taller Vertical de Arquitectura Nº **5**: BARES - CASAS - SCHNACK

Docentes: Arq. Gisela BUSTAMANTE. , Arq. Nicolás BARES

Unidad integradora: Arq. Anibal FORANI, Arq Juan MAREZI

Facultad de Arquitectura y Urbanismo - Universidad Nacional de La Plata

Fecha de defensa: **25/9/2023**

Licencia Creative Commons



FAU Facultad de
Arquitectura
y Urbanismo



**UNIVERSIDAD
NACIONAL
DE LA PLATA**



ÍNDICE

	INTRODUCCIÓN
3	CONTEXTO
6	DIAGNÓSTICO
8	MASTERPLAN
	SITIO
14	ESCALA MICRO
	EL ORIGEN DE LOS PABELLONES
16	INTERVENCIÓN URBANA
	PROGRAMA
24	INTERCAMBIO DE CONOCIMIENTOS
	DECISIONES CONCEPTUALES
25	
	PROYECTO
29	APROXIMACIONES ESPACIALES
	PROGRAMA
32	IMPLANTACIÓN
35	PLANTA TECHOS
36	PLANTA BAJA
37	PLANTA ALTA VISTAS
38	CORTES
38	TIPOLOGÍAS DE USO
40	FUNCIONAMIENTO
	ESTRATEGIAS CONSTRUCTIVAS
48	DETALLE CONST.
	INSTALACIONES
60	REFERENTES
69	RENDERS
95	REFLEXIONES FINALES

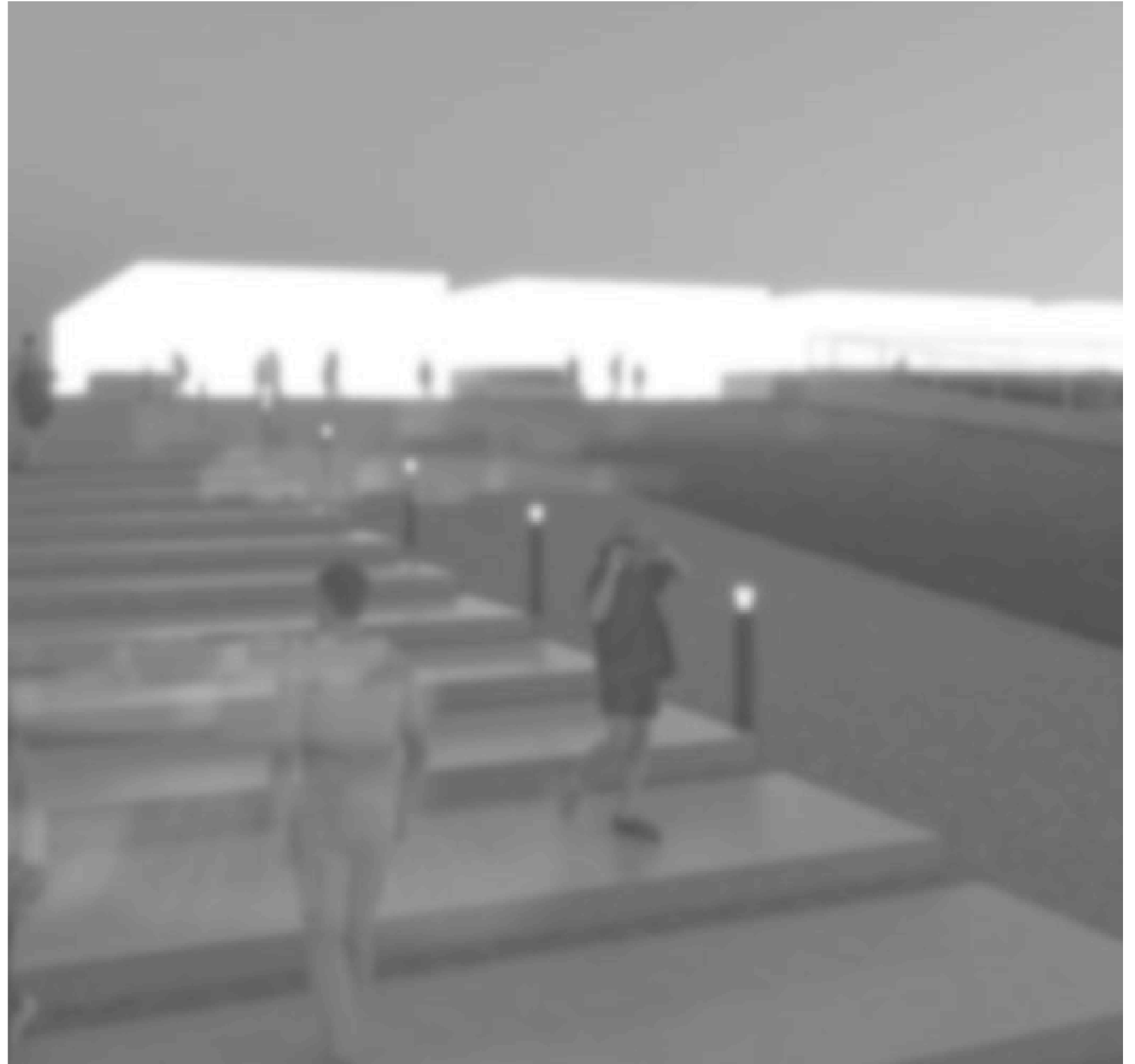



San Nicolas de los Arroyos

La ciudad de San Nicolas fue fundada en el año 1748, a orillas del Río Paraná, por la pareja Aguilar-Uriarte, propietarios de las tierras que tomaron la decisión de asentarse en ellas. Se ubica en medio de las dos puntos urbanos más importantes de aquella época (y lo continúan siendo actualmente), Ciudad de Buenos Aires (a 270 km de distancia) y la Ciudad de Rosario (a 70 km). La ubicación de esta ciudad era muy benéfica para la época ya que no solo estaba a mitad de camino entre las dos ciudades más importantes de la época, sino que también posee puerto para comercio y producción.

La ciudad fue fundada en base a la carta de indias en un cuadrado de 9 manzanas x 9 manzanas. Luego con el paso del tiempo comienza a ensancharse y se le agrega la línea de ferrocarril, por lo que comenzó a aumentar su población. Pero no fue hasta mediados del Siglo XX que comenzó el crecimiento demográfico de manera exponencial. Ciudad histórica por elección política y religiosa por adopción feligresa, allí se firmó el pacto, que en 1852 sentó las bases de nuestra constitución nacional. Y se encuentra, cerrando la tríada simbólica, la basílica de nuestra señora del rosario.

El carácter de la ciudad, está marcada como vimos, por la historia, el paisaje y su símbolo religioso como los elementos dadores de identidad y sentido de pertenencia.





Ciudad de San Nicolás de los Arroyos

La ciudad presenta un crecimiento expansivo constante que produce el fenómeno de ciudad desbordada o "mancha de aceite". Este crecimiento se da en torno a las principales arterias viales de acceso a la ciudad.

Escala macro

Red de ciudades fluviales



°Ciudades como polo de la Provincia de Buenos Aires.
°Es un punto estratégico que presenta la conexión directa con el río parana



Sistema de Flujos
Río Parana - Buenos Aires - Paraguay - Brasil.
RN9: Buenos Aires-----Jujuy

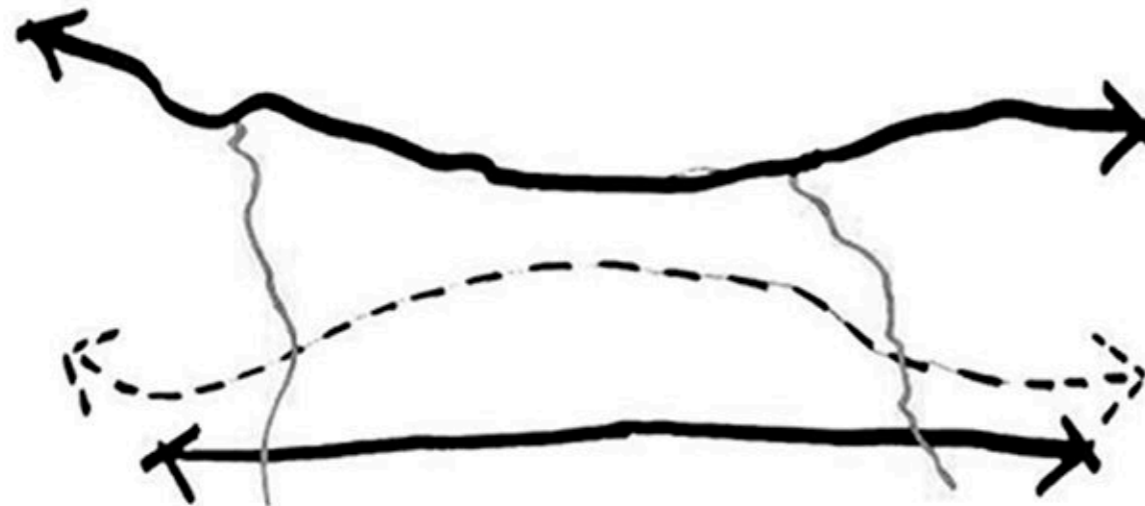

Conexiones en base a un sistema organizado y controlado

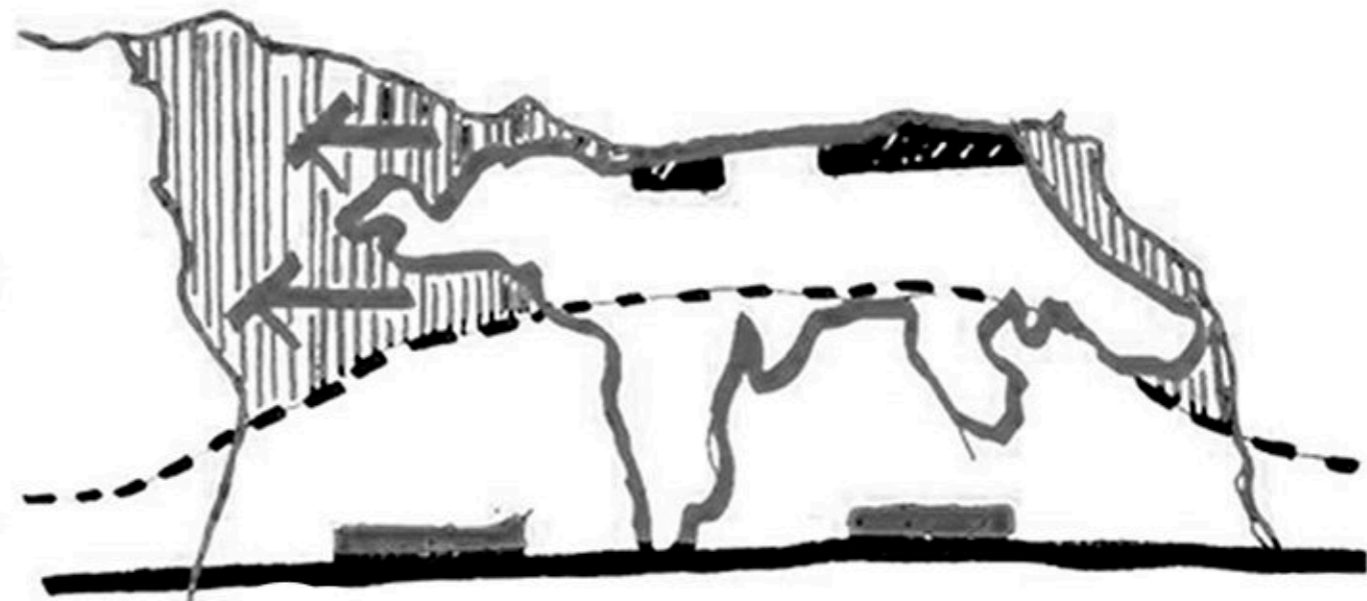

Entender como crece la Ciudad, y donde se enfocan los nuevos sectores urbanos.
RESIDENCIAL - ESPARCIMIENTO - INDUSTRIA - MOVILIDAD.
REUBICA EL SECTOR INDUSTRIAL EN RELACION A LA RN9

CIUDAD EN CRECIMIENTO

Hasta el año 1937 la ciudad de San Nicolas mantuvo un crecimiento lento y progresivo, basado principalmente en la producción agrícola y el puerto. En el año 1950 comienza el proceso de industrialización de la ciudad, con la propuesta de construcción de la fábrica SOMISA (hoy Acindar), la cual se dedicaba a la producción del acero y la central térmica. Esto va a convocar a gente de todas partes del país que llegaban en busca de trabajo, por lo que la ciudad va a comenzar a tener un crecimiento exponencial y no controlado. De esta manera la ciudad comienza a crecer, albergando en el año 1947 un aproximado de 39.352 habitantes, lo cual se duplicará en un lapso de dos décadas, pasando a tener para el año 1970 un aproximado de 82.925 habitantes.

Es en durante y a causa de este proceso que se conforma la mancha gran parte de la mancha urbana que posee hasta la actualidad la ciudad. La ciudad deja de tener una impronta productiva para convertirse en uno de los puntos industriales más importantes del país para la época, y a va a continuar expandiéndose hasta el año 1980, donde la ley 8.912 va a poner freno al crecimiento, para así solo permitir el completamiento de los espacios vacantes.

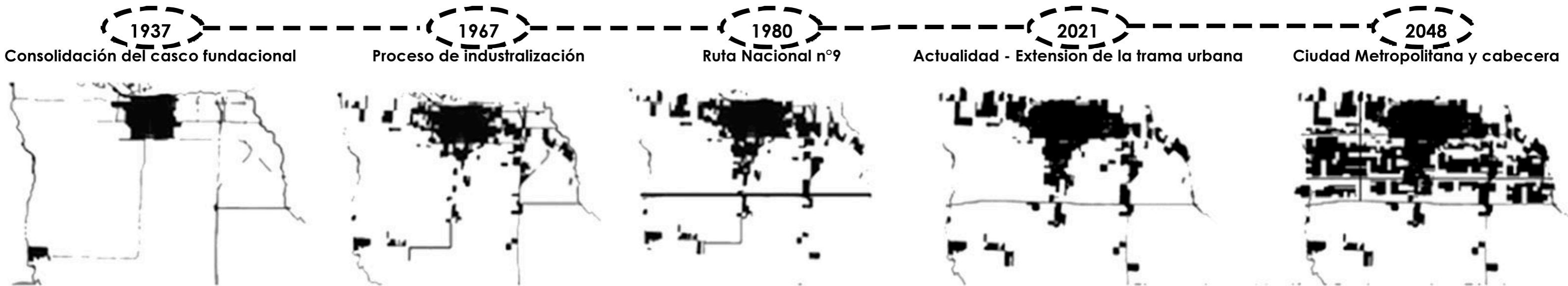

EL MASTERPLAN COMO CONECTOR Y POTENCIALIZADOR

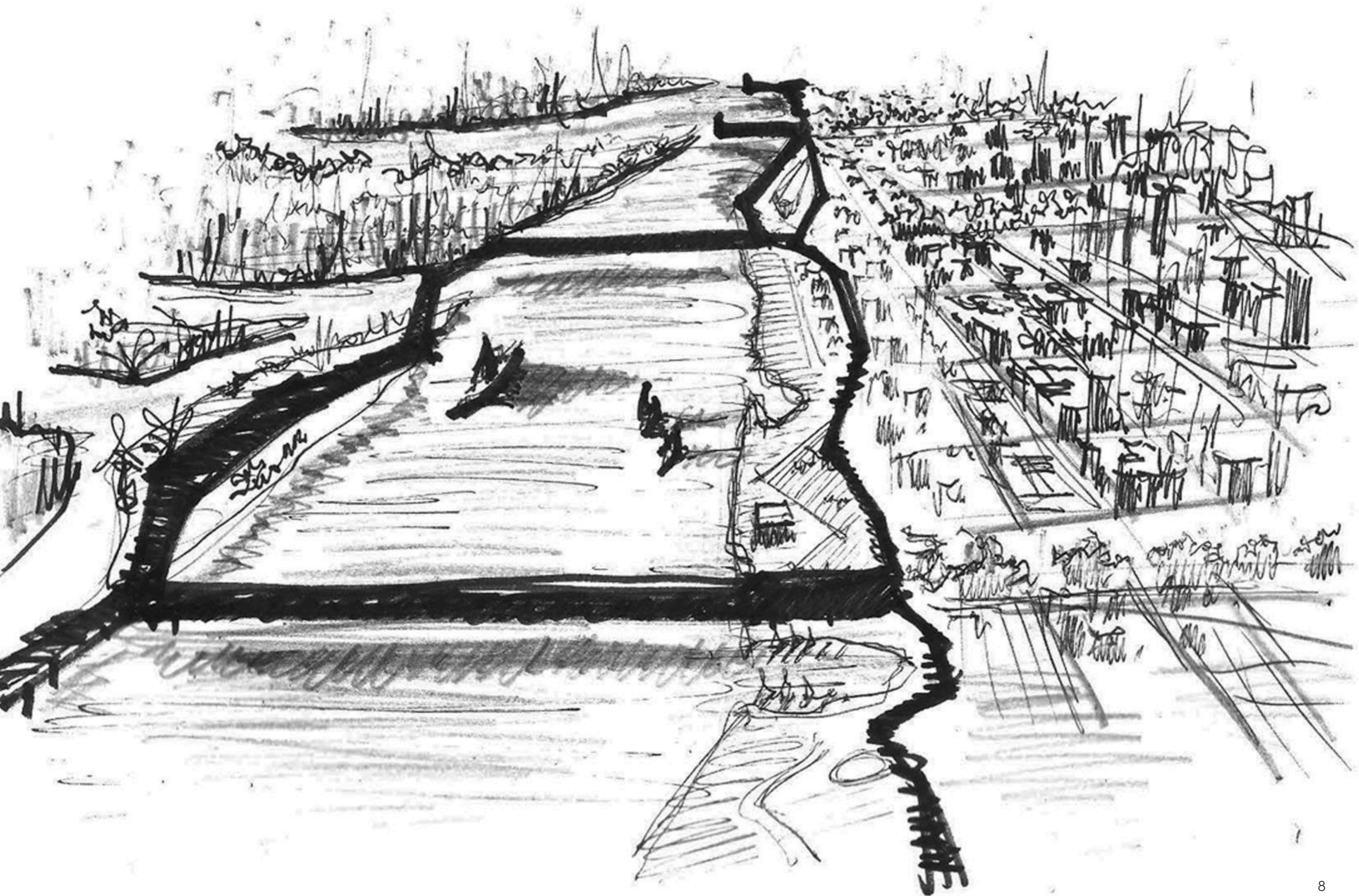

Los frentes ribereños de las ciudades del litoral argentino y en particular el de San Nicolás, han sido durante décadas destinados a usos productivos.

Originariamente, el curso del río dominaba el paisaje de la ciudad. Con el paso del tiempo, se fueron consolidando sobre su costa parcelamientos de índole público y privado, usos portuarios, industriales, residenciales y hasta asentamientos irregulares en terrenos improductivos, los cuales generaron una fragmentación en la relación de la ciudad con el río.

Con la Misión de recuperar la costa del río para el disfrute de la comunidad, la Municipalidad de San Nicolás ha desarrollado diversos planes y proyectos

-El Parque "Costanera Alta" -El Parque "Costanera Baja" -El Parque San Martín

Paralelamente a estos proyectos, es decir longitudinalmente se puede evidenciar a la Avenida Rivadavia como una de las únicas vías que reúne y se relaciona con múltiples actividades tanto públicas como privadas.

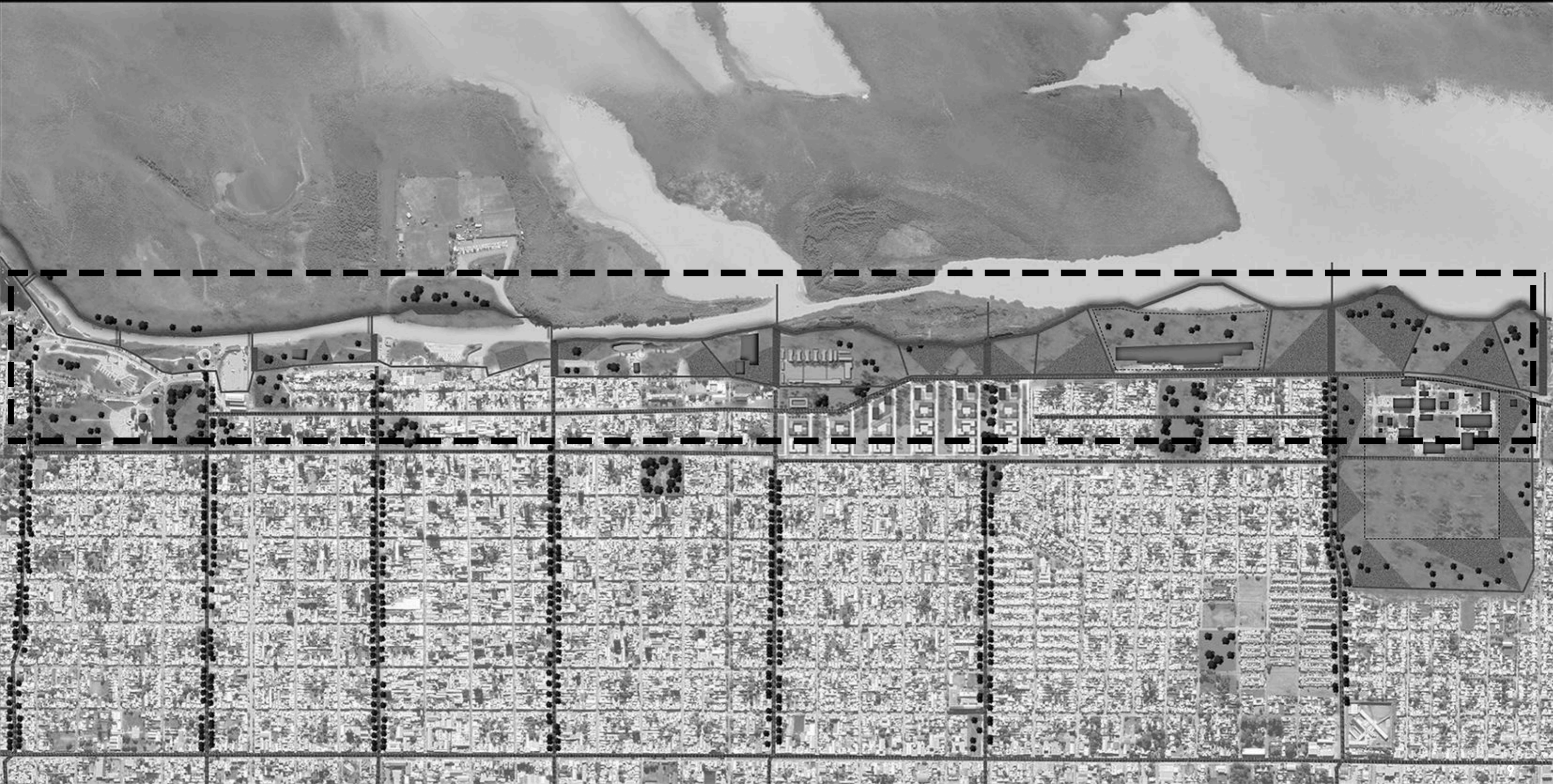

EL ESPACIO PÚBLICO COMO CONECTOR Y POTENCIALIZADOR

La propuesta de espacios públicos está basada en la conexión tanto longitudinal como transversal del Río y la ciudad a través de un paseo costero, logrando una nueva identidad paisajística en San Nicolas a partir de los distintos equipamientos y espacios propuestos con el fin de contribuir a la sustentabilidad ambiental para la ciudad, para garantizar una buena calidad de vida de los ciudadanos, minimizando el impacto al medio, preservando el patrimonio natural y promoviendo un desarrollo armonioso y sostenible.



ESPACIOS VERDES PUBLICOS

CONEXION EN SUS DOS SENTIDOS

PASEO COSTERO

AVENIDAS CON BULEVARES

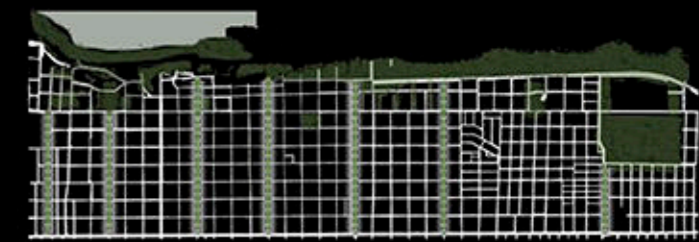
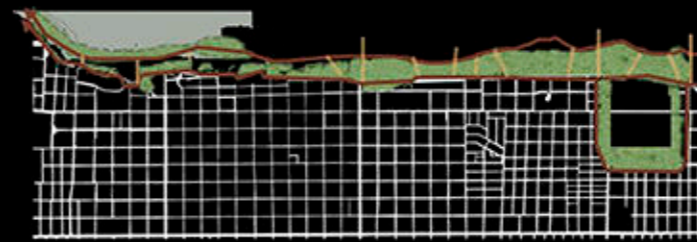
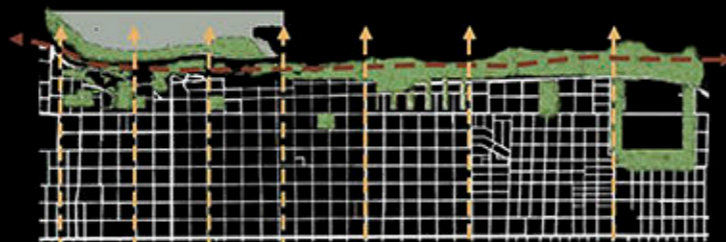
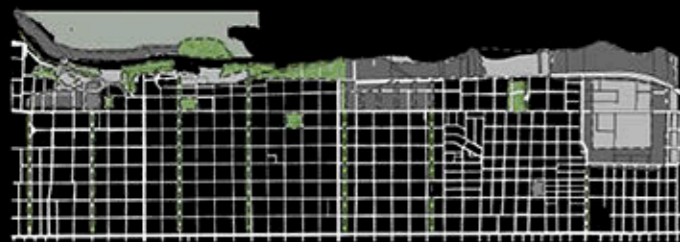

■ Espacios públicos existentes

■ Espacios a recuperar

--- Conexión longitudinal

--- Conexión transversal

--- Conexión con el río

--- Conexión con la ciudad

■ Nuevos espacios verdes de vinculación peatonal

Recuperar la calle como espacio público

Reduciendo el protagonismo del vehículo motorizado. .Generar ensanches de veredas.

entre los peatones, ciclistas y vehículos. -Absorber estratégicamente el caudal de transporte exterior a la ciudad.

-Limitar el acceso de tránsito pesado a la zona central. Consolidando un corredor S.E-N.O conectando la Ruta Nacional N° 188/ Av Morteo / Av Viale / Av Illia.

-Promover el transporte multimodal. Vincular los tipos de movimiento a través de una estación intermodal que reúna la línea de ferrocarril Buenos Aires - Rosario, líneas de transporte público interurbano, transporte de larga distancia, transporte privado y bicisenda.

- Generar vías de circulación diferenciadas según uso y carácter. Tránsito pesado (ligado al sector productivo primario).

-Transporte mixto (articulador de modos). .Transporte motorizado.

-Transporte peatonal y bicisenda.

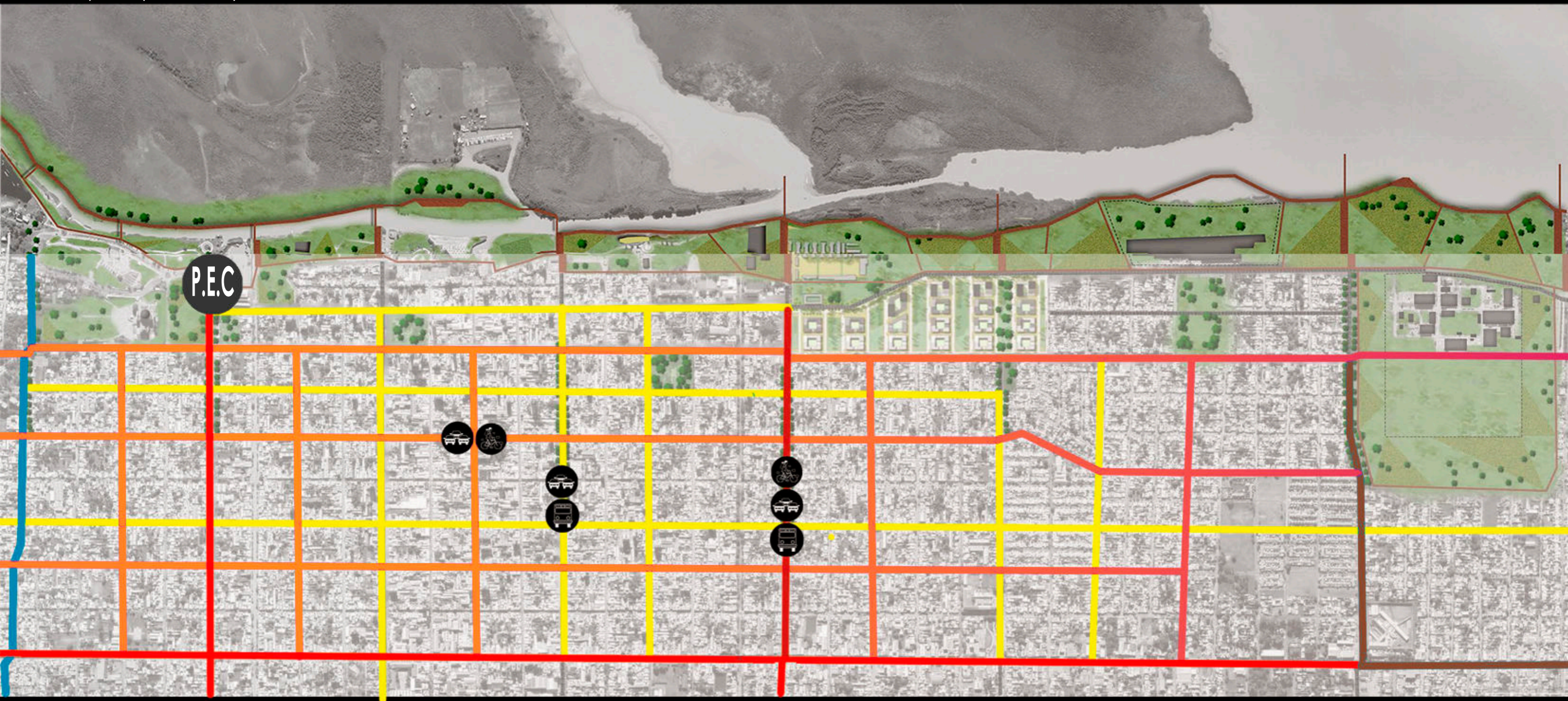

● Transporte pesado



● Vías principales



● Transporte público



● Particular y bicisenda

Densidad

San Nicolás es una ciudad que creció desmedidamente, sus usos se encuentran vinculados diversamente, tanto de manera compatible como incompatible. La densificación actual se encuentra mezclada, por lo tanto proponemos pausar este crecimiento y plantear una densidad gradual que dialogue entre los distintos elementos de la ciudad y el entorno. Una ciudad que se vincule con la costa, lo verde y el agua. Que brinde espacio público a las personas, que no le de la espalda al río. Planteamos diferentes densidades graduales que se abren hacia las periferias y rioclean en el centro. Sobre el borde costero posicionamos edificaciones de 2 niveles en manzana permeable, integrándose a la ciudad con un uso residencial/comercial. Luego aparece pasivamente una franja de 4 niveles acompañada de un escalamiento de 6. Para finalizar en un núcleo céntrico concentrado de 9 o más niveles

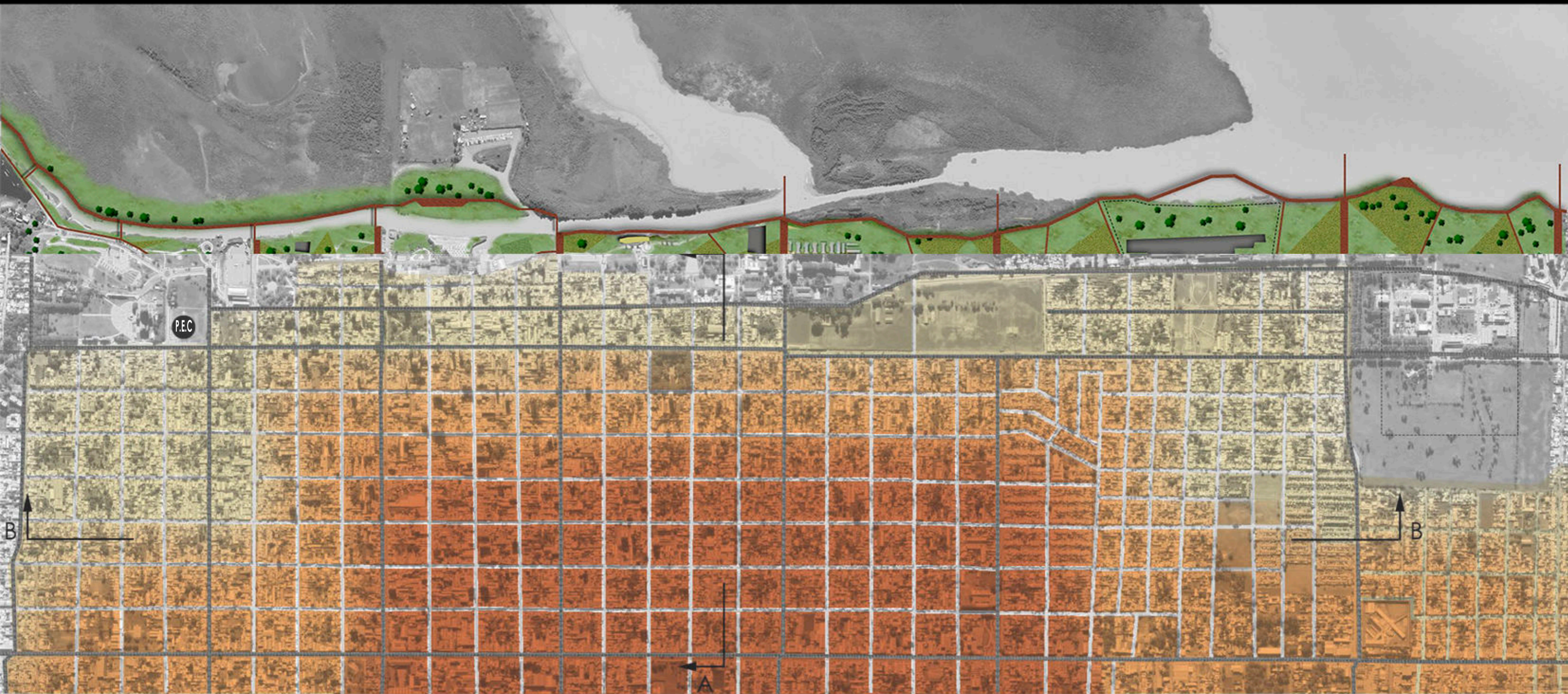

CORTE A-A

CORTE B-B

2 NIVELES

4 NIVELES

6 NIVELES

9 NIVELES

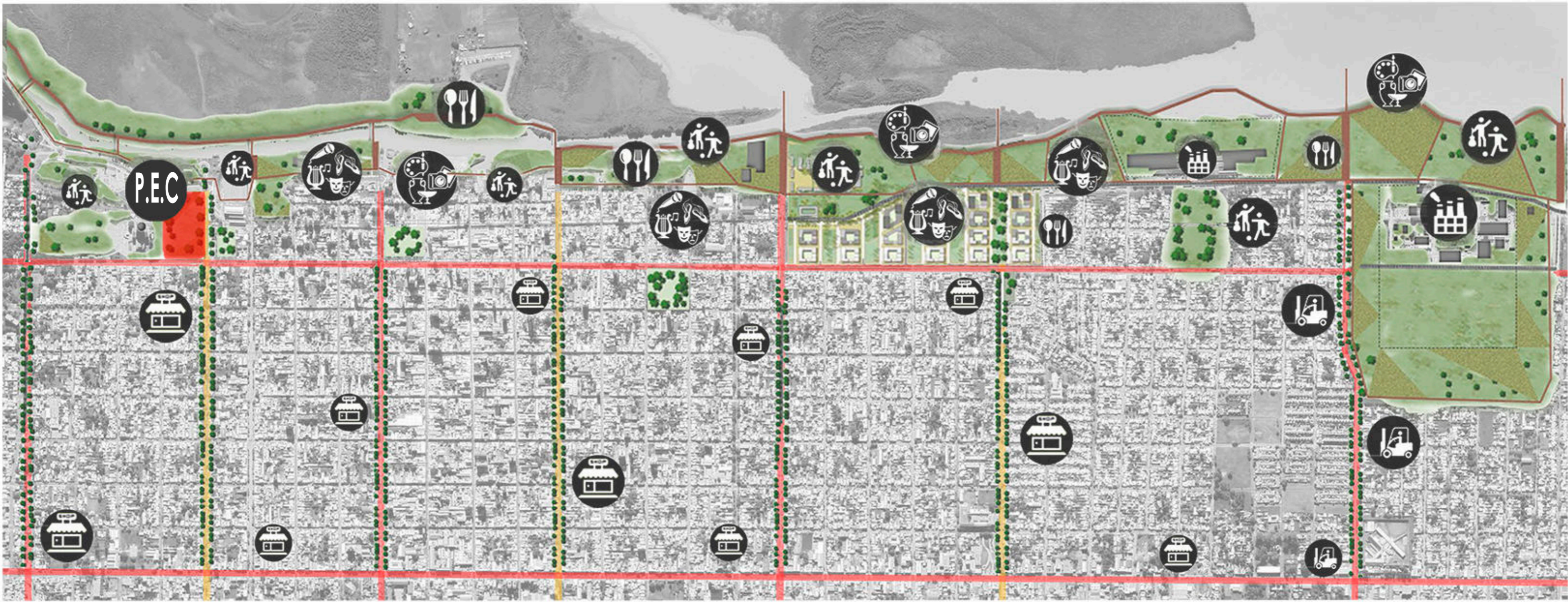

Programas culturales y recreativos

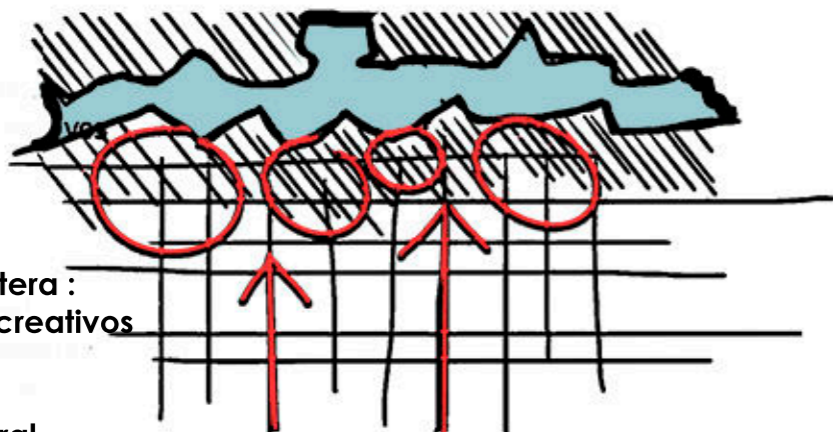

- Situación costera :
- espacios recreativos
 - talleres
 - bicisendas
 - reserva natural
 - paseo por humedales
 - mirador

Programas de comercios

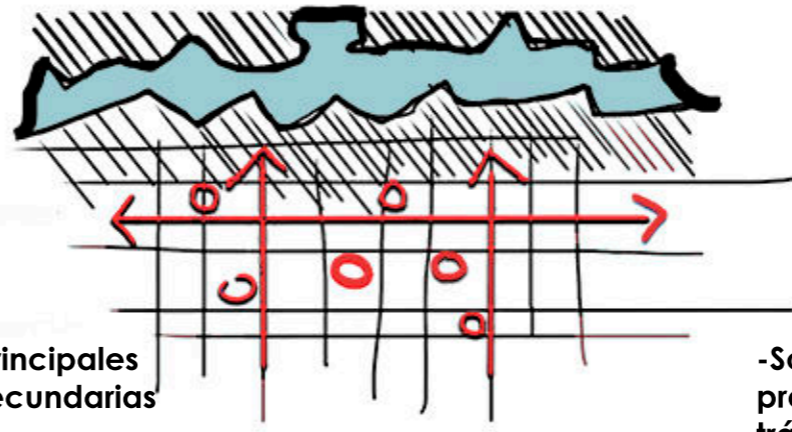

- sobre calles principales
- sobre calles secundarias

Programas industriales

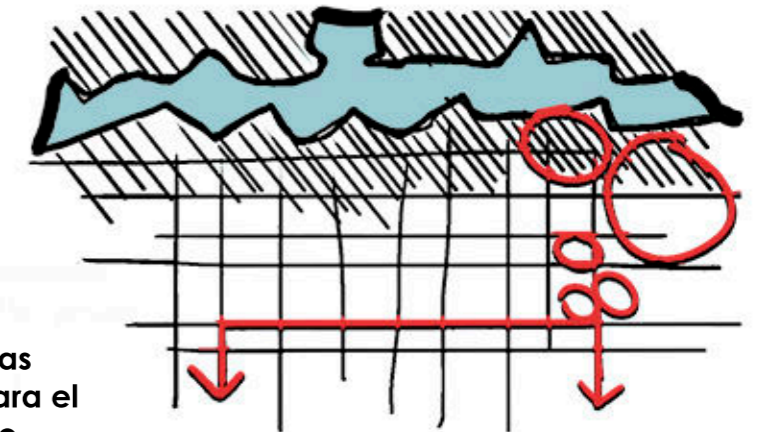

- Sobre avenidas preparadas para el tránsito pesado.

Escala micro ¿Donde?

Intervención urbana: El P.E.C (Pabellón de exposiciones y Cultura) se encuentra implantado estratégicamente sobre el vacío urbano y disgregado, detrás del Santuario Nuestra Señora Del Rosario de San Nicolás, en continuación a la Costanera Nueva y Costanera Alta. El P.E.C propone una integración de todos los predios de la intervención al sistema de parques existentes aledaños. El tratamiento de todos los elementos constitutivos como el pabellón, las calles, los senderos y espacios verdes retoman el lenguaje de los parques circundantes para crear un todo continuo y coherente. Este es proyectado con la finalidad de ser una obra contemporánea e icónica en su lenguaje y con la capacidad de adaptarse a distintas actividades experimentales, creativas e interactivas que generen conocimiento e intercambio de modo colectivo.

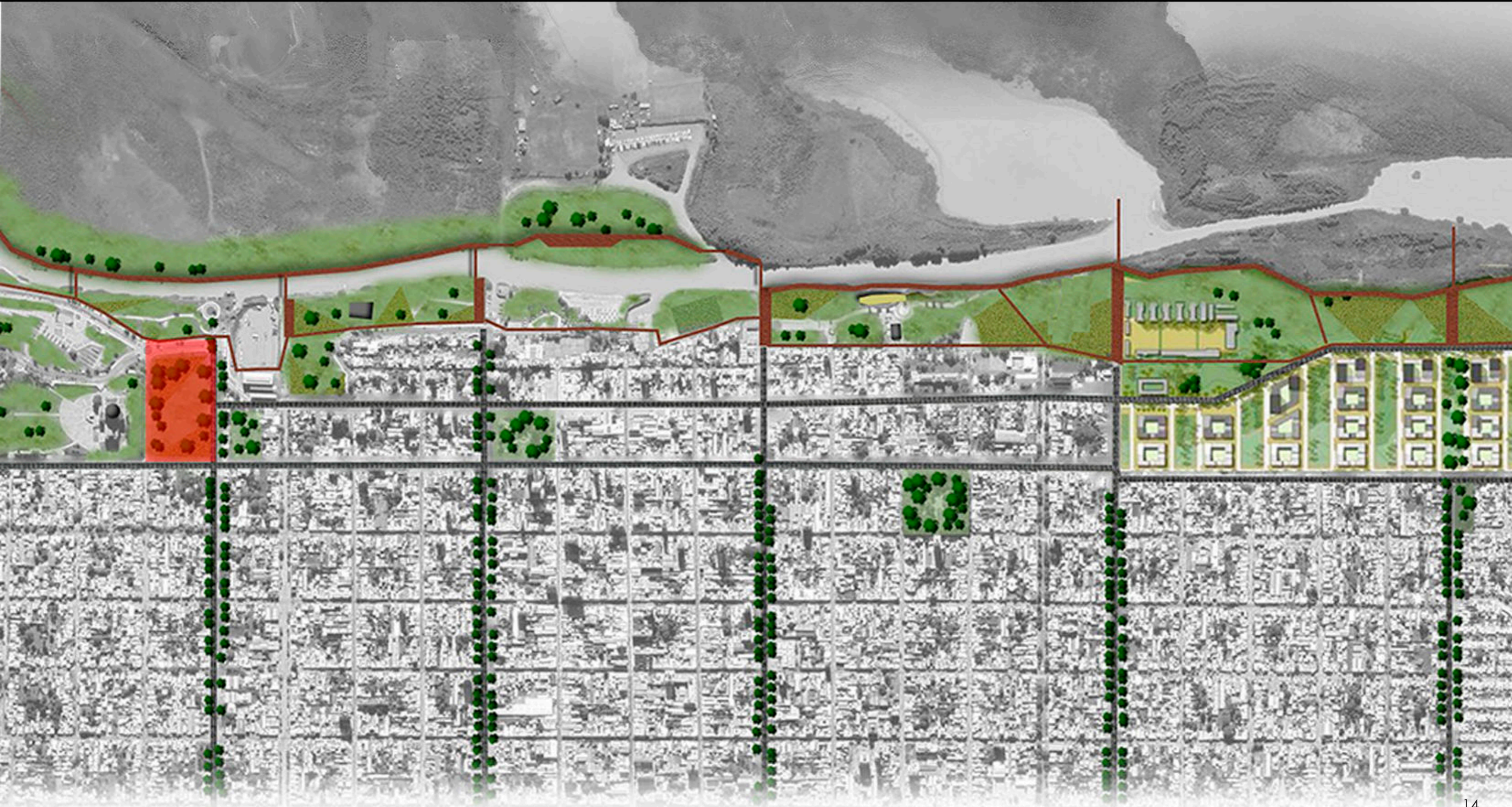

Introducción al tema

Pabellón de exposiciones y convenciones

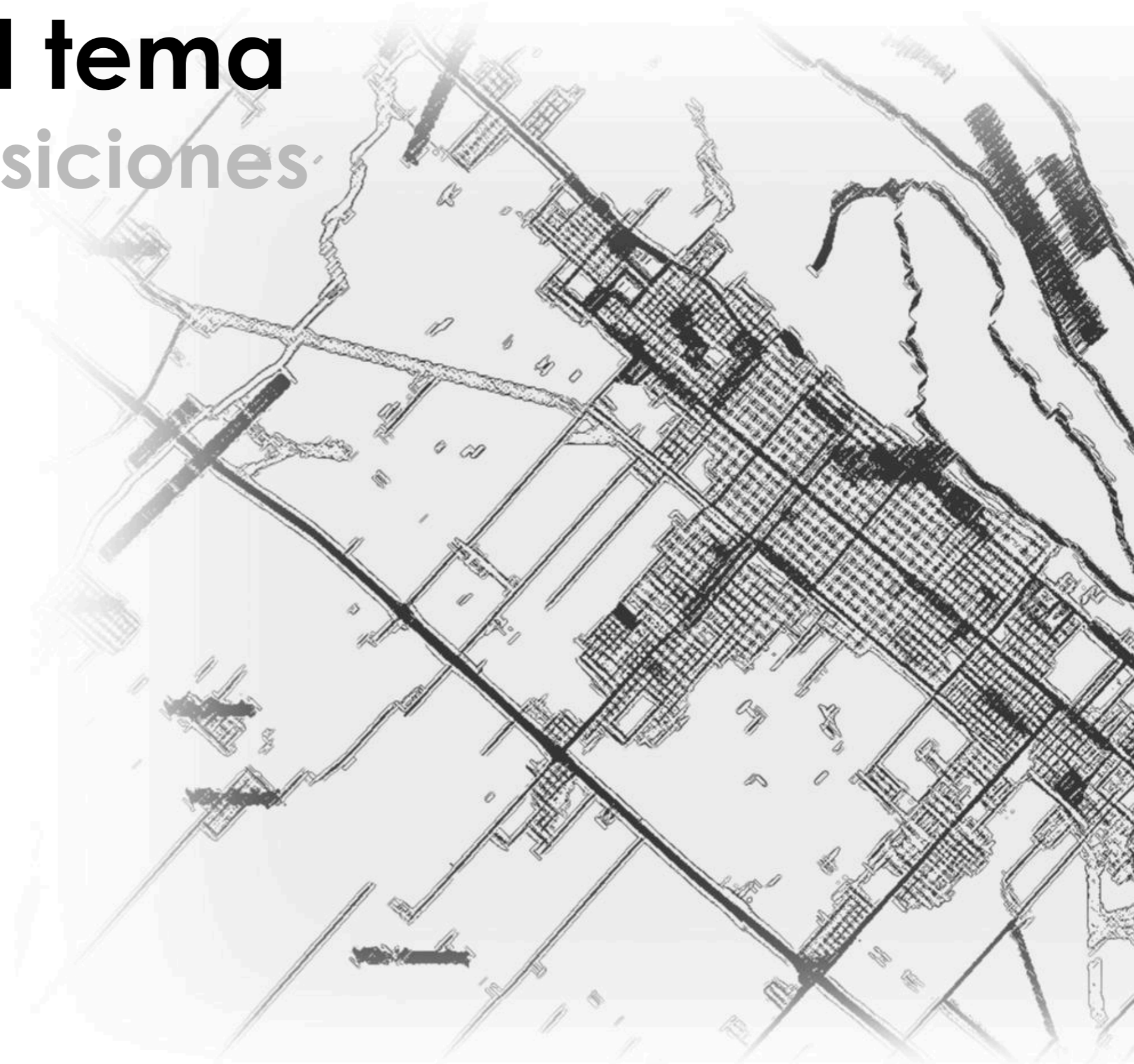

EL ORIGEN DE LOS PABELLON DE EXPOSICIONES

El origen de los pabellones expositivos se sitúa simultáneo a la Revolución Industrial, periodo durante el cual el trabajo de la industria evolucionó y produjo relevantes avances en la arquitectura, principalmente asociados a la aparición de nuevos materiales de construcción tales como el acero y el vidrio. Si bien es cierto que, las primeras exposiciones surgieron mucho antes con motivo de la exhibición de ferias y mercados, éstas se desarrollaban de un modo totalmente diferente a las exposiciones contemporáneas; en las primeras exposiciones, denominada Exposiciones Industriales, simplemente se exhibían los productos, mientras que, en las Exposiciones Universales, objeto de estudio de este PFC, se mostraban tanto los productos como los procesos de fabricación de los mismos.

Primero de todo, las Exposiciones Industriales nacieron en el siglo XVIII principalmente en dos países, Inglaterra y Francia, y se desarrollaron durante más de cuatro décadas, durante las cuales la exhibición temporal de los productos de la industria propició el desarrollo económico de estos países, así como el conocimiento de los avances de la industria. Se puede generalizar, por tanto, que las Exposiciones Industriales sirvieron como prototipo para la evolución de las Universales. En líneas generales, y antes de pasar a definir la evolución y etapas de las Exposiciones Universales, podría decirse que el (Crystal Palace, de Joseph Paxton en la Great Exhibition of the Works of Industry of all Nations de 1851), y las numerosas ferias que se realizaron en Francia, como la "Exposición Universal de París en 1867", supusieron el inicio de las Exposiciones Universales como hoy las conocemos.

En cuanto a la regulación de estas exposiciones, en 1928 se estableció un Reglamento con el fin de garantizar su calidad, así como proteger los derechos de los participantes y organizadores. Se convocó una Conferencia Internacional en París, con la asistencia de 31 países que firmaron el Convenio Internacional. En 1931 se creó la Bureau International des Expositions -B.I.E- para asegurar la correcta aplicación del Convenio en las exposiciones. En la actualidad 169 países son miembros de la BIE.

Según la definición del BIE, la Exposición Universal es uno de los más antiguos y grandes eventos internacionales del mundo. Un evento que tiene lugar cada 5 años y dura 6 meses. La superficie del emplazamiento es ilimitado y los participantes pueden construir sus propios pabellones. Está caracterizada por el amplio alcance del tema elegido que debe ser de interés universal. En cambio, la Exposición Internacional, tiene lugar entre dos Exposiciones Universales y su duración es de 3 meses. La superficie del emplazamiento está limitado a 25 hectáreas y las organizaciones de la exposición proporcionan los pabellones que son entonces personalizados por los participantes.

«Joseph Paxton logra liberar a la geometría volumétrica del peso de la masa y elimina la distinción que existe en la arquitectura tradicional entre el espacio interior y el espacio exterior»



. Primera Exposición Industrial 1798. Al centro, el Templo del Progreso, y un globo aerostático de la época creado por los hermanos Montgolfier



Vista exterior del Crystal Palace proyectado por Joseph Paxton.



Vista interior del Crystal Palace proyectado por Joseph Paxton.

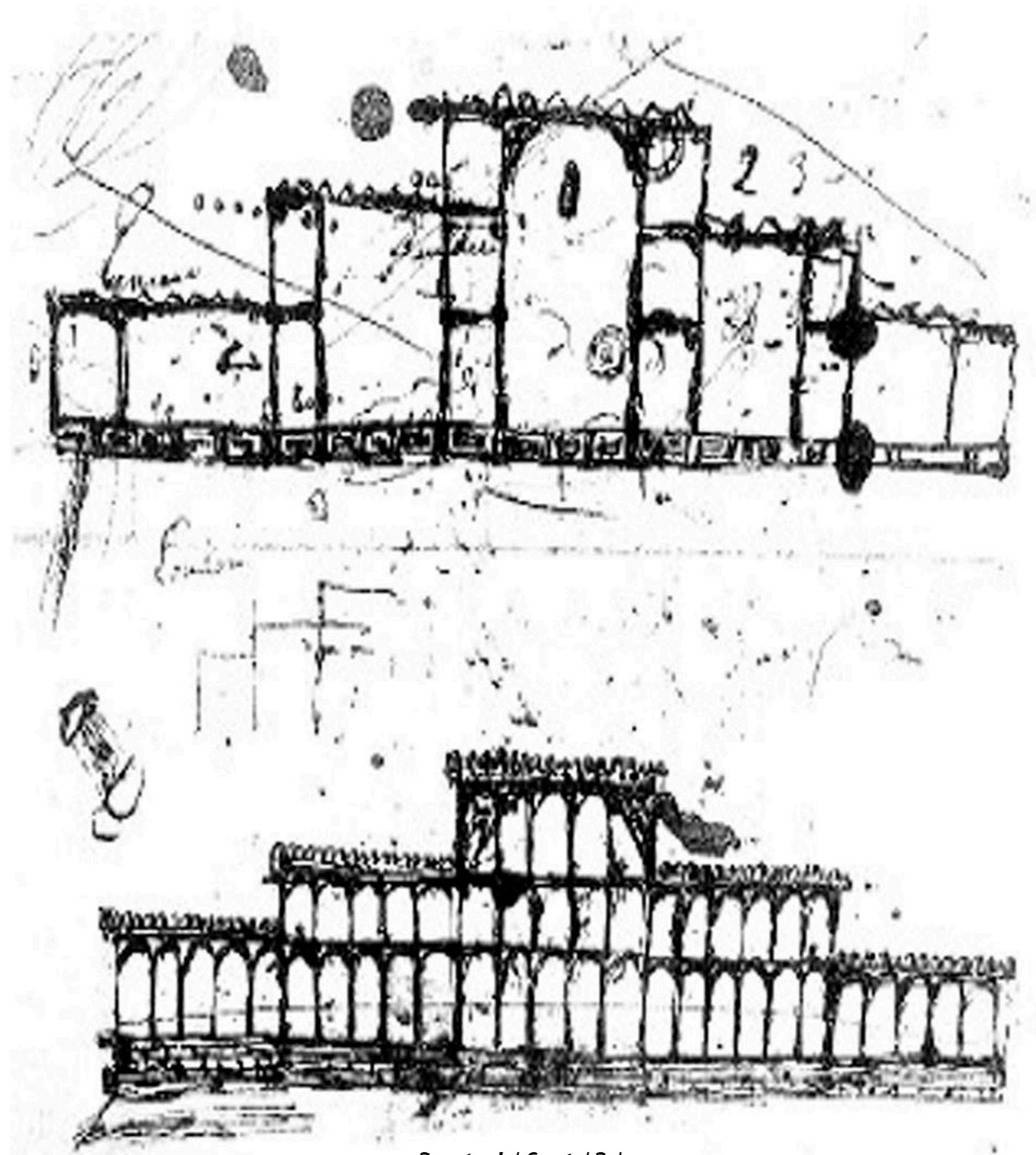

Boceto del Crystal Palace.

¿QUE ES UN PABELLÓN DE EXPOSICIONES?

El término pabellón hace referencia a las tiendas de campaña que montaban los generales de guerra, y que se caracterizaban por ser estructuras ligeras y aisladas, comúnmente de formas rectangulares o circulares.

En la Arquitectura Clásica Europea se refiere a un tipo de edificio cercano a la rotonda, que era cubierto de tela y su único ambiente era un espacio semi abierto.

En la actualidad el término se amplía y se comienza a aplicar para extensas construcciones, ligeras y transparentes, generalmente son lugares públicos, y hacen parte de grandes equipamientos como exposiciones, etc.

Un Pabellón es una fusión entre:

La Escultura ;Son espacios que en cuanto forma y concepto se acercan más al campo escultórico.

La Arquitectura; Pero a su vez están pensados para ser habitados, ser transitables tanto en su exterior como interior. Permitiendo al usuario tener una interacción directa con él.

El Pabellón sirve como laboratorio de investigación y propuesta formal y expresiva

Estos dan la posibilidad de experimentar con técnicas y métodos de proyección poco comunes; como consecuencia a estos sistemas de proyección logramos que el Pabellón se haga notar y pueda atraer al espectador. Y por lo tanto es la propia arquitectura que se encarga de hacerlo.

Es así como hoy en día los Pabellones son modelos experimentales de;

-La Arquitectura del futuro.

-La exploración de nuevos materiales.

-De sus posibilidades técnico constructivas.

-De sus costos.

-De los usos y necesidades del usuario contemporáneo.

Uno de los ejemplos más representativos de la Arquitectura Moderna es, EL PABELLÓN DE BARCELONA.

Diseñado por Mies Van der Rohe para una exposición internacional en 1929.

"La arquitectura es la voluntad de la época traducida a espacio."

Mies Van der Rohe

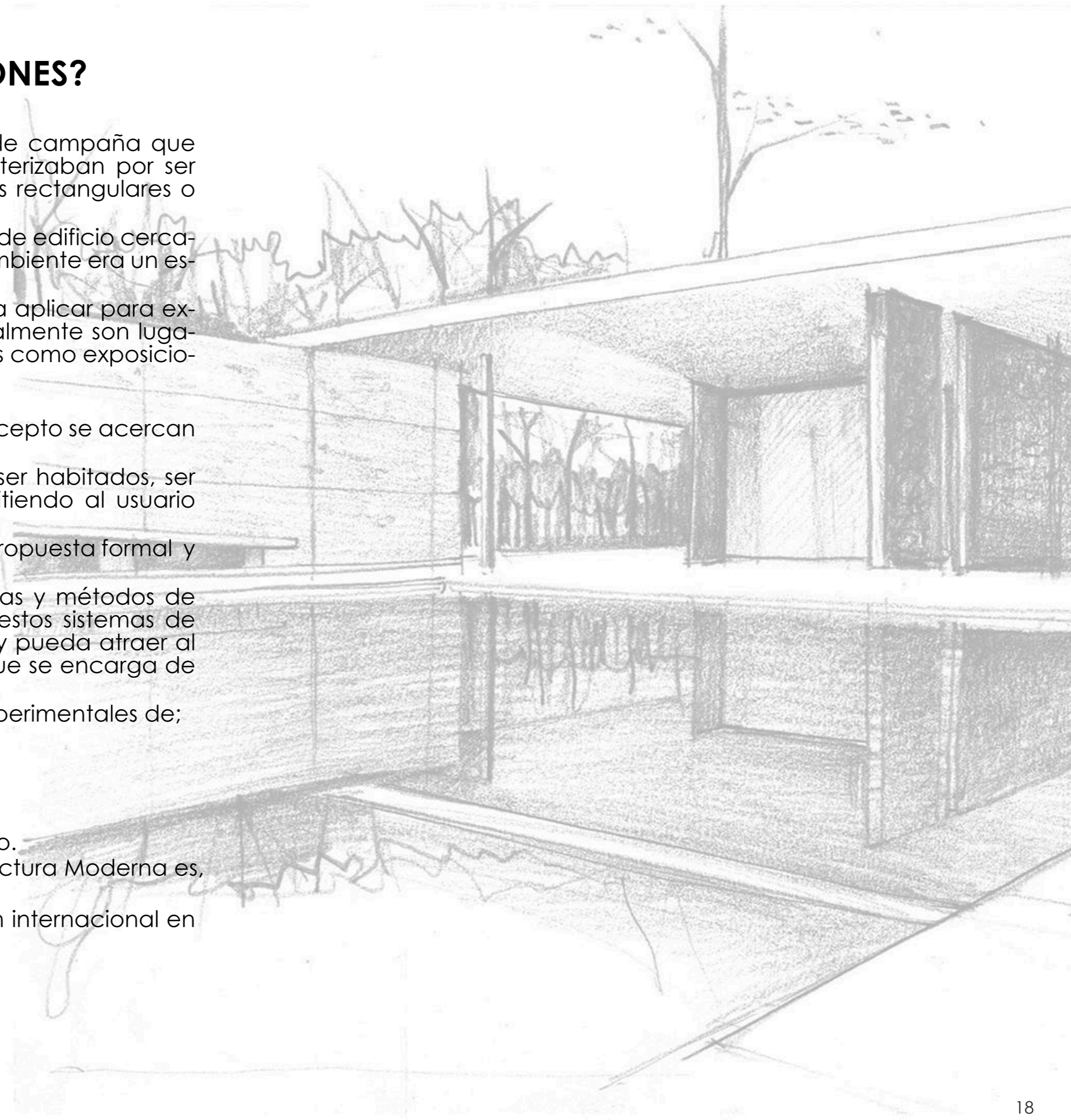

Para resumir todo lo anterior, se pueden diferenciar dos periodos destacados a lo largo de la historia; el periodo relativo a las Exposiciones Industriales y el de las Exposiciones Universales. Dentro de las Exposiciones Universales, el concepto de pabellón como objeto expuesto ha ido evolucionando desde únicos edificios de grandes dimensiones hasta múltiples pabellones como representación de diferentes países. También, es importante el tema urbanístico en la evolución de estas exposiciones, se pueden diferenciar tres etapas. En un principio, las exposiciones se ubican en el casco urbano de la ciudad, a causa del crecimiento de las exposiciones, éstas se desplazaron al límite exterior de la ciudad, para pasar finalmente a localizarse en la periferia de la ciudad, con la necesidad de diseñar conexiones entre el recinto de la exposición y el centro de la ciudad.



Intervención urbana

Pabellón de exposiciones y convenciones

Vacio urbano
Intervención urbana
Sector



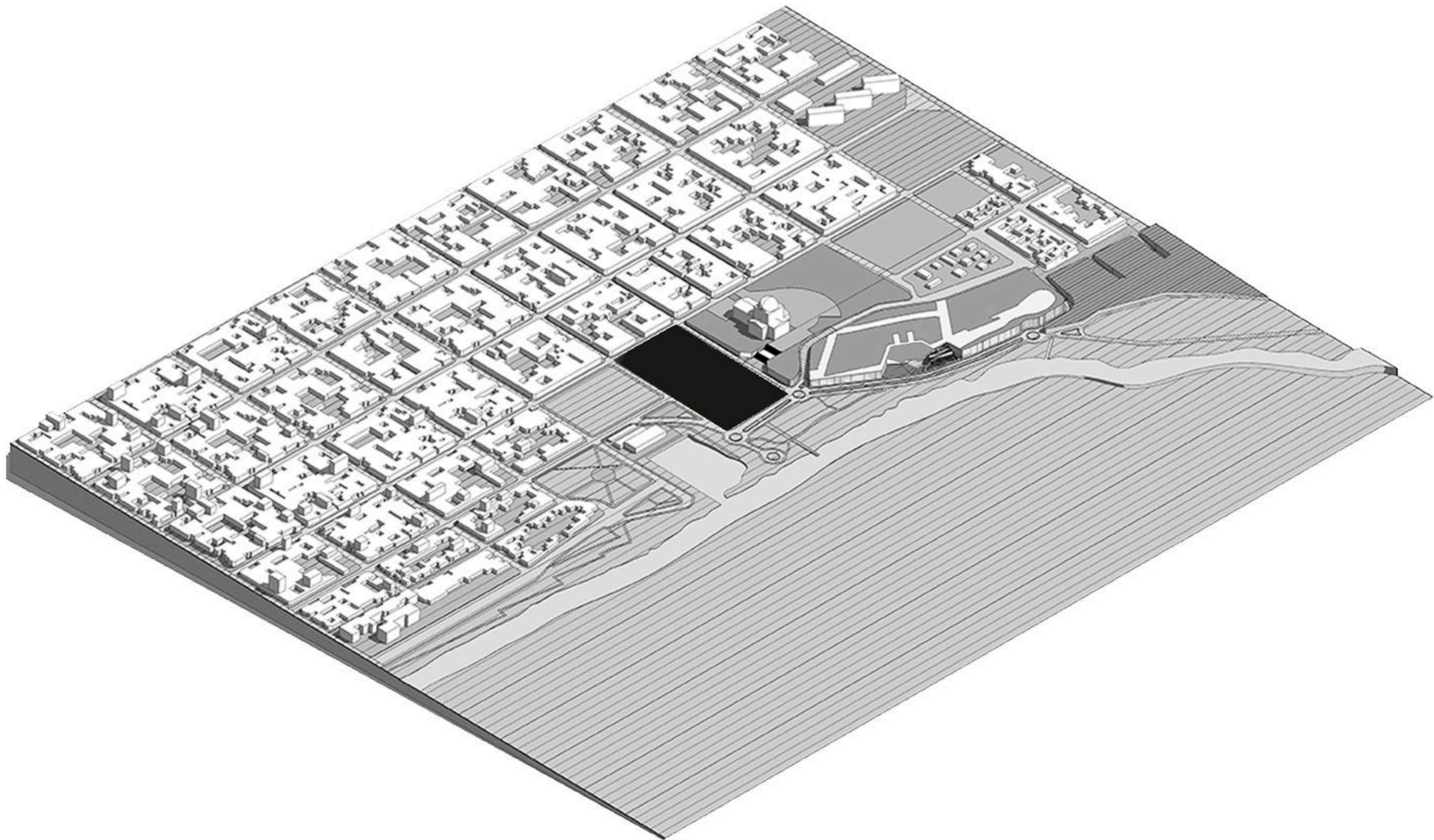

Vacío urbano

Espacios vacantes, residuales, lugares vacíos: las dinámicas de crecimiento y metabolismo urbano han ido dejando tras de sí una estela compuesta de este tipo de espacios. El concepto de residuo, entendido como “parte o porción que queda de un todo”, o “material que queda como inservible después de haber realizado un trabajo u operación”, es fácilmente extrapolable a las áreas urbanas a las que se hace referencia. Estos vacíos urbanos, son vacíos, no porque estén “carentes de materia”, sino porque carecen de función dentro de la anatomía de la ciudad, pues fueron expulsados de su organismo tras haber cumplido su cometido o quizá, jamás se llegó a decidir nada sobre ellos. Atendiendo a esto último, también se les puede catalogar de espacios vacantes. Lo vacante (del latín vacare) responde a una condición espacial, significa “estar vacío, sin ocupar”. El vacío implica, por concepto, la existencia de un “lleno” para que se perciba como una ausencia o una interrupción. En este caso, el lleno es la ciudad construida y dotada de uso, mientras que lo vacío, lo vacante y lo residual, es todo lo contrario.



Intervención urbana: El P.E.C (Pabellón de Exposiciones y Convenciones) se encuentra implantado estratégicamente sobre el vacío urbano y disgregado, detrás del Santuario Nuestra Señora Del Rosario de San Nicolás, en continuación a la Costanera Nueva y Costanera Alta. Se propone una integración de todos los predios de la intervención al sistema de parques existentes aledaños

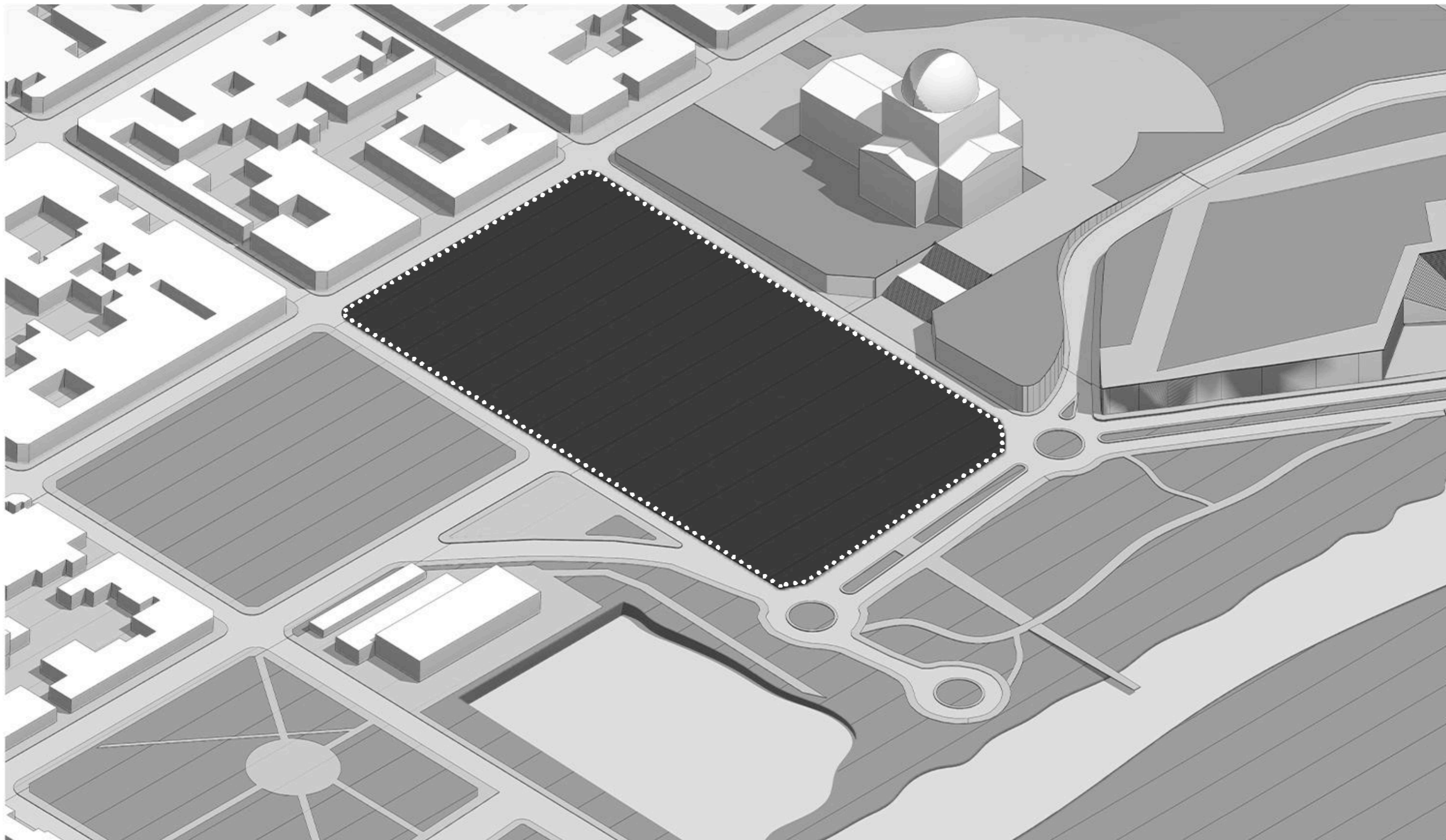

El sector a intervenir presenta un gran desnivel, dado a la geografía del borde ribereño.
En cuanto al espacio público, se busca vincular la gran Plaza de la Basílica y Parque Perón (costanera alta-costanera baja) con el futuro parque lineal sobre el borde costero; logrando una conexión entre ambos parques, Parque Pero y Parque San Martín.
El **P.E.C** se presenta estratégicamente, logrando **fluidez y conexión** entre los parques.

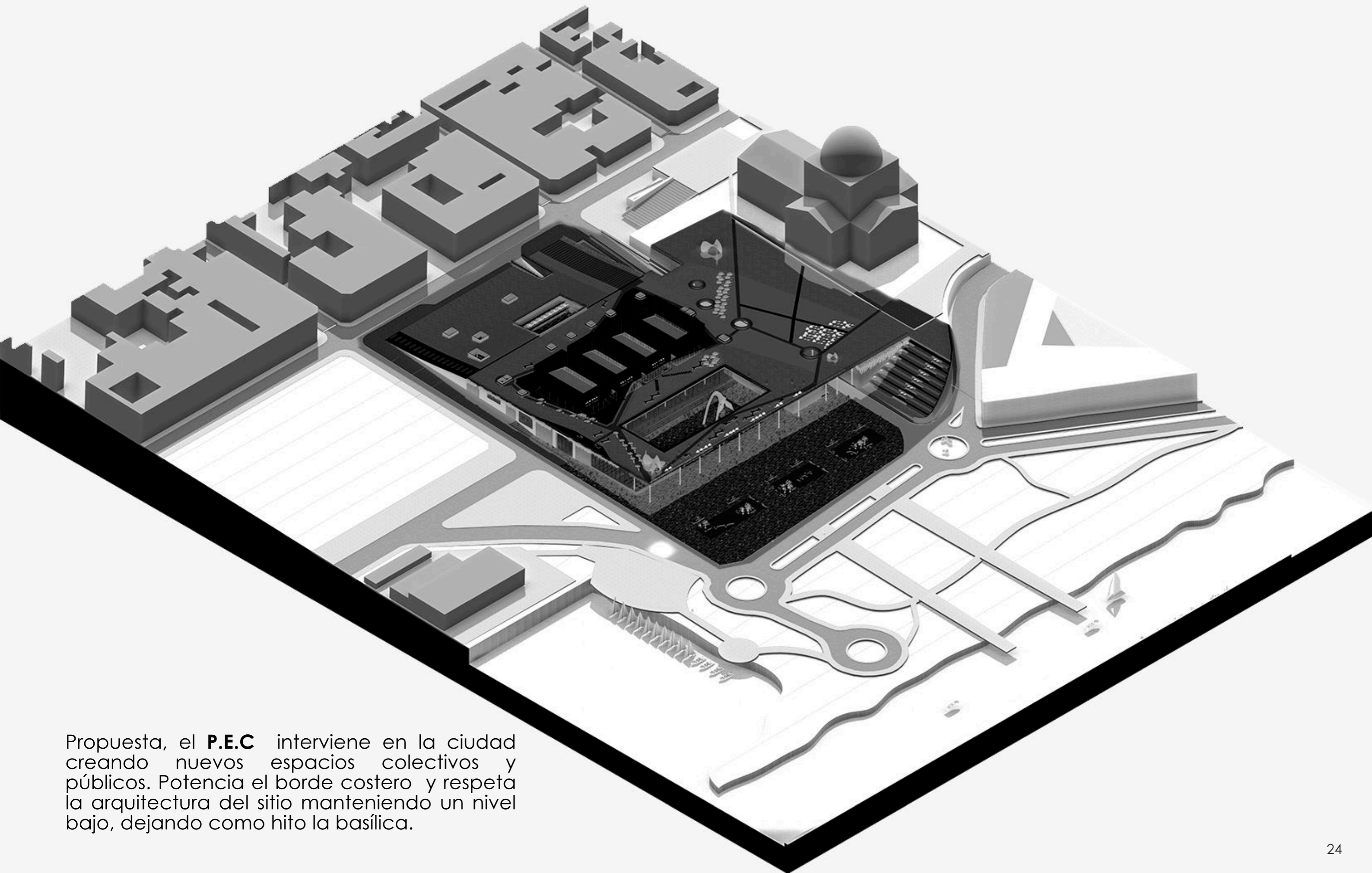

Propuesta, el **P.E.C** interviene en la ciudad creando nuevos espacios colectivos y públicos. Potencia el borde costero y respeta la arquitectura del sitio manteniendo un nivel bajo, dejando como hito la basílica.

Programa

Pabellón de exposiciones y convenciones

Programa

Función

Alcance

Morfología

Decisiones



PROGRAMA

EXPOSICIÓN

Salas de Convenciones y Exposiciones

Se encuentra en el primer nivel, es un espacio amplio y flexible y de claro recibo del público visitante. Pensado con diferentes cualidades-tipologías para diversas posibilidades a futuro, ideado para que el colectivo joven desarrolle sus inquietudes artísticas y culturales de cualquier modalidad: pintura, fotografía, escultura, ciencia... en función de la sala en concreto, dando promoción a los nuevos valores.

La organización de las salas permite obtener una gran sala plenaria de 1789.24m² divisible en 4 salas totalmente independientes mediante un sistema simple de paneles móviles. En el caso de la utilización de salas divididas cada una de ellas tiene un foyer con sus guardarrobas y servicios en el nivel inferior que le permite un uso autónomo.

CULTURA

Auditorio

Es un espacio destinado a actividades diversas, en las que se transmite algún conocimiento o intercambio, como una conferencia. Este está equipado con tecnología de punta, así mismo funciona como un Aula Magna, siendo una extensión de las escuelas y universidades de San Nicolas.

SOCIAL

Cafetería

El espacio contará con servicio de cafetería y proporcionará a los usuarios mesas para trabajo cooperativo. Se ubicará en la planta baja, sobre un basamento, logrando así un lugar ameno que funcione como mirador y espacio creativo.

USUARIO

El PEC es pensado con la finalidad de ser una obra contemporánea e icónica en su lenguaje y con la capacidad de adaptarse a las actividades experimentales, creativas e interactivas que generen conocimiento e intercambio de modo colectivo y participativo para las generaciones futuras. Para lograr entender el programa y las distintas actividades que se desarrollarán en el PEC, es importante entender dos concepciones referidas al usuario, quienes serán los que le den real uso; usuarios activos y quienes sean usuarios menos concurrentes. Además entender el usuario que utilice el Pabellón y sus dinámicas, nos permite definir las necesidades programáticas del mismo.

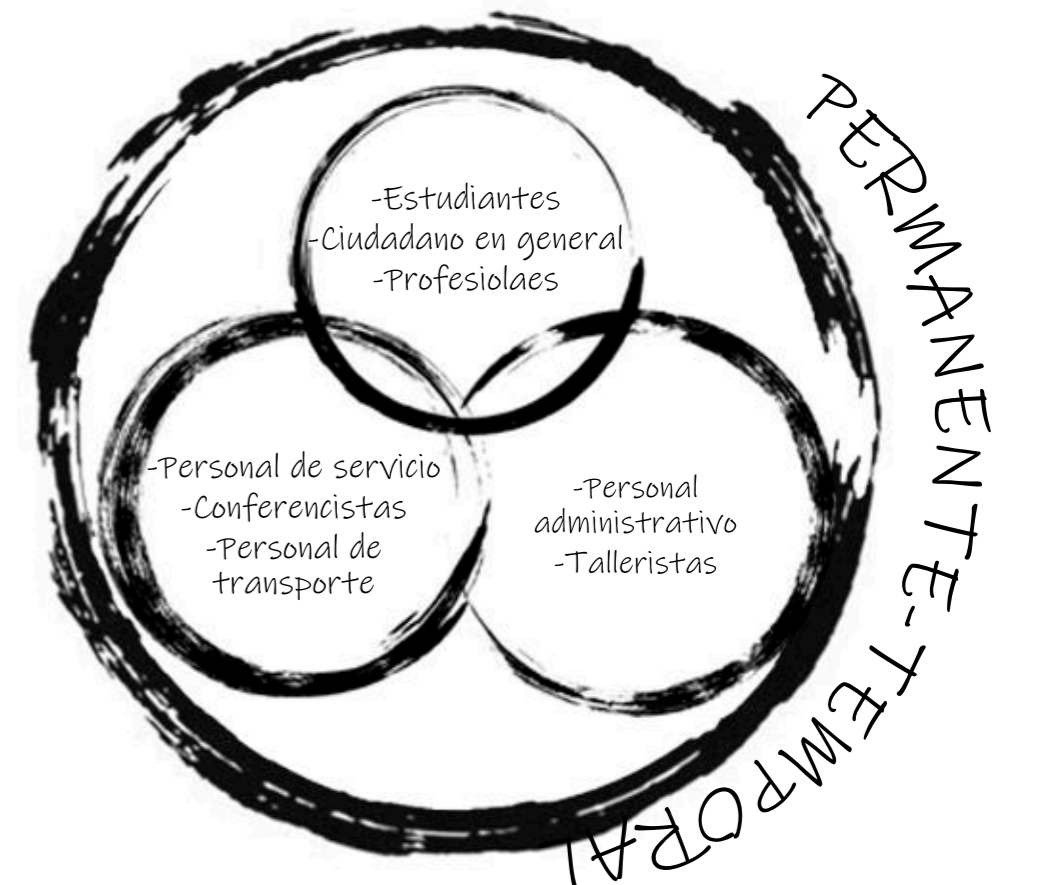
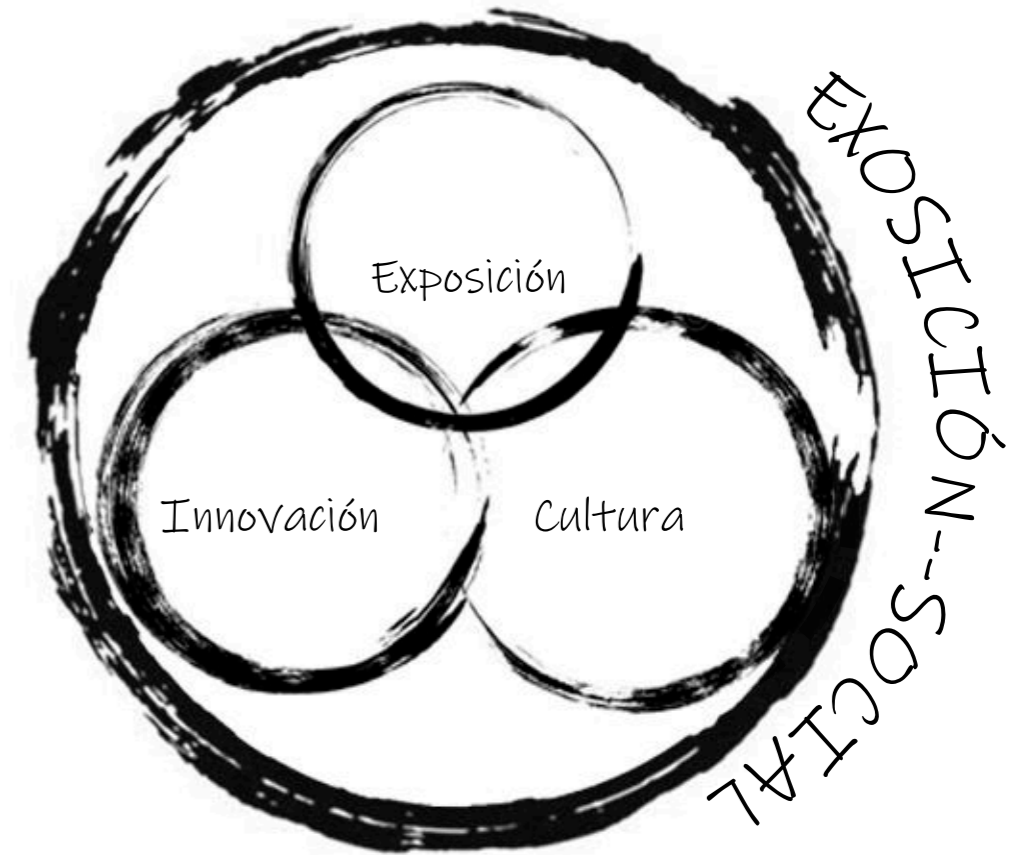

INTERCAMBIO DE CONOCIMIENTOS

¿Qué es la cultura?

El término cultura ha ido evolucionando en la sociedad, está asociado a progreso y a valores. La cultura es el conjunto de conocimientos y rasgos característicos que distinguen a una sociedad, una determinada época o un grupo social.

¿Qué es una convención?

Una convención es un evento, que reúne personas, puede ser de carácter privado como también público. Los objetivos están generalmente definidos a alcanzar un determinado fin. Este tipo de reuniones son consideradas como los medios más eficientes para el intercambio de conocimientos e información.

¿Qué es una exposición?

Una exposición es la acción y efecto de exponer algo para que sea visto, oído y apreciado por otras personas.

Las exhibiciones pueden hacer referencia a cosas u objetos de interés artístico, científico, cultural, arqueológico, histórico, tecnológico, educativo o divulgativo. Por lo general, estas exposiciones se hacen con finalidad cultural o comercial, principalmente para dar a conocer ciertas cosas a la gente.

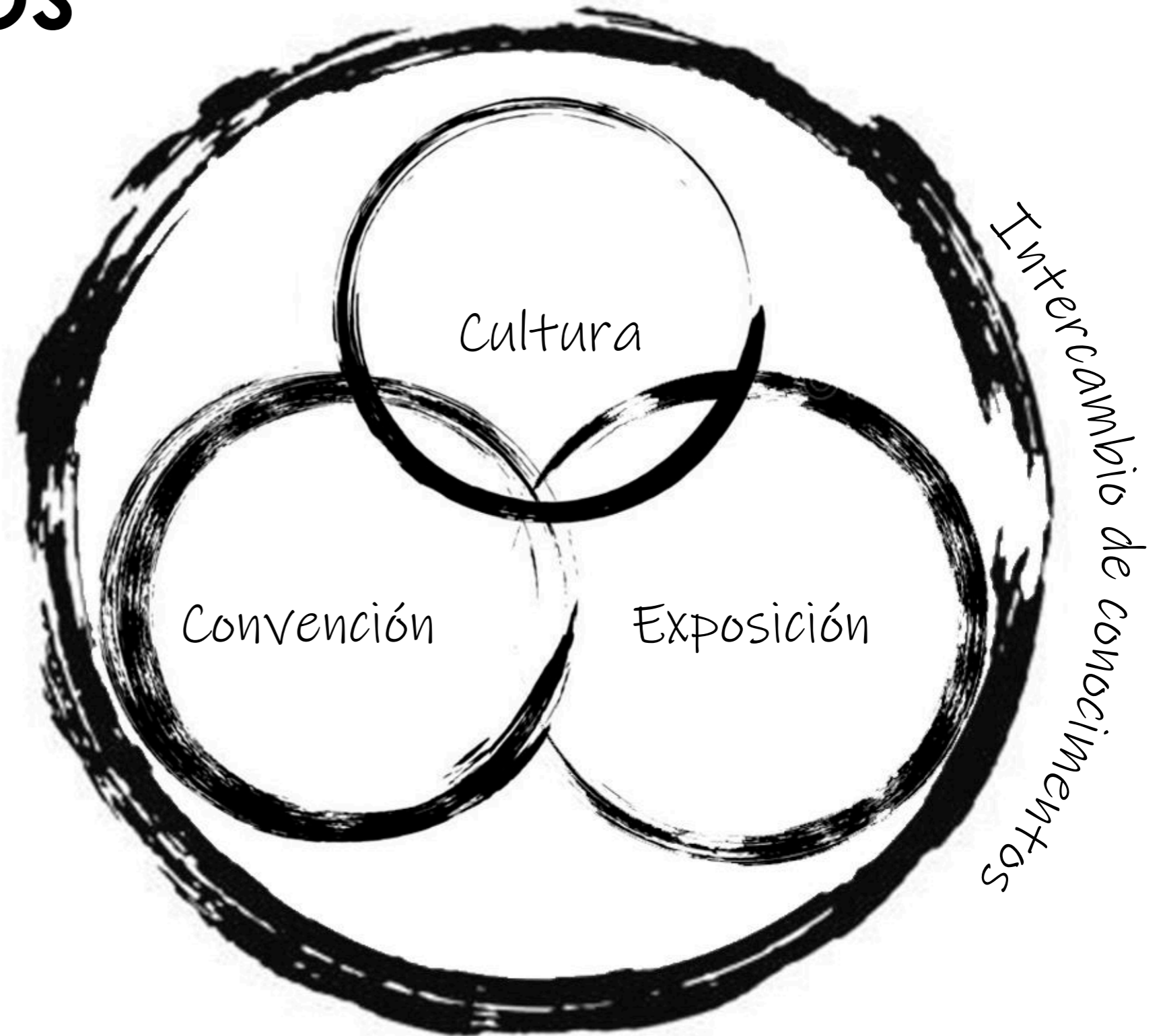



ALCANCE

Por el **programa** variado que se plantea para este pabellón, ha de tener un alcance no solo regional, ni nacional, sino estamos hablando más allá; se busca que este edificio tenga un alcance internacional ya que se implanta en la nueva ciudad cabecera de San Nicolas de los Arroyos, provincia de Buenos Aires.

Promoviendo el intercambio cultural por medio de diferentes conocimientos e información, llegando así a diferentes usuarios de todo el mundo.

Alcance **Internacional**, Argentina afirma su posición (nº16 ICCA 1); **ICCA** Asociación de Congresos y Convenciones dentro del marco turismo-eventos.

Alcance **Regional**, imponer a la ciudad de San Nicolas como nueva **CIUDAD-SEDE**.

Decisiones conceptuales



Patios en altura

La idea de generar patios en altura en mi proyecto, es que el edificio funcione como mirador hacia el río, logrando vistas largas, siendo un punto de encuentro para la ciudad de San Nicolas.



Edificio- Faro

Para esta idea, se tomó la decisión de una envolvente traslúcida, aprovechando las alturas de las salas de exposición y convención para lograr una especie de faro para la ciudad y hacer de hito.



¿Por Qué Soterrar?

Unas de las primeras decisiones fue jugar con la geografía del lugar, y usar la pendiente del terreno a mi favor para poder lograr un diseño acorde al entorno y que a la vez acompañe a la ciudad.

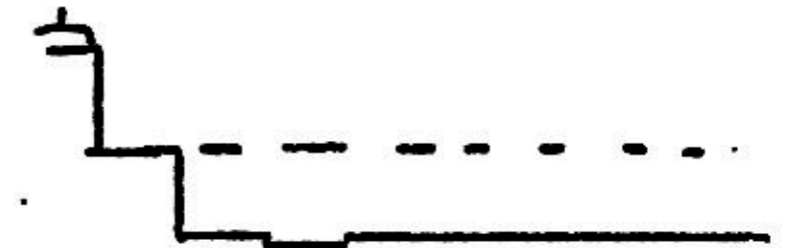

Proyecto

Pabellón de exposiciones y convenciones

Plantas

Vistas

Cortes

Diagramas



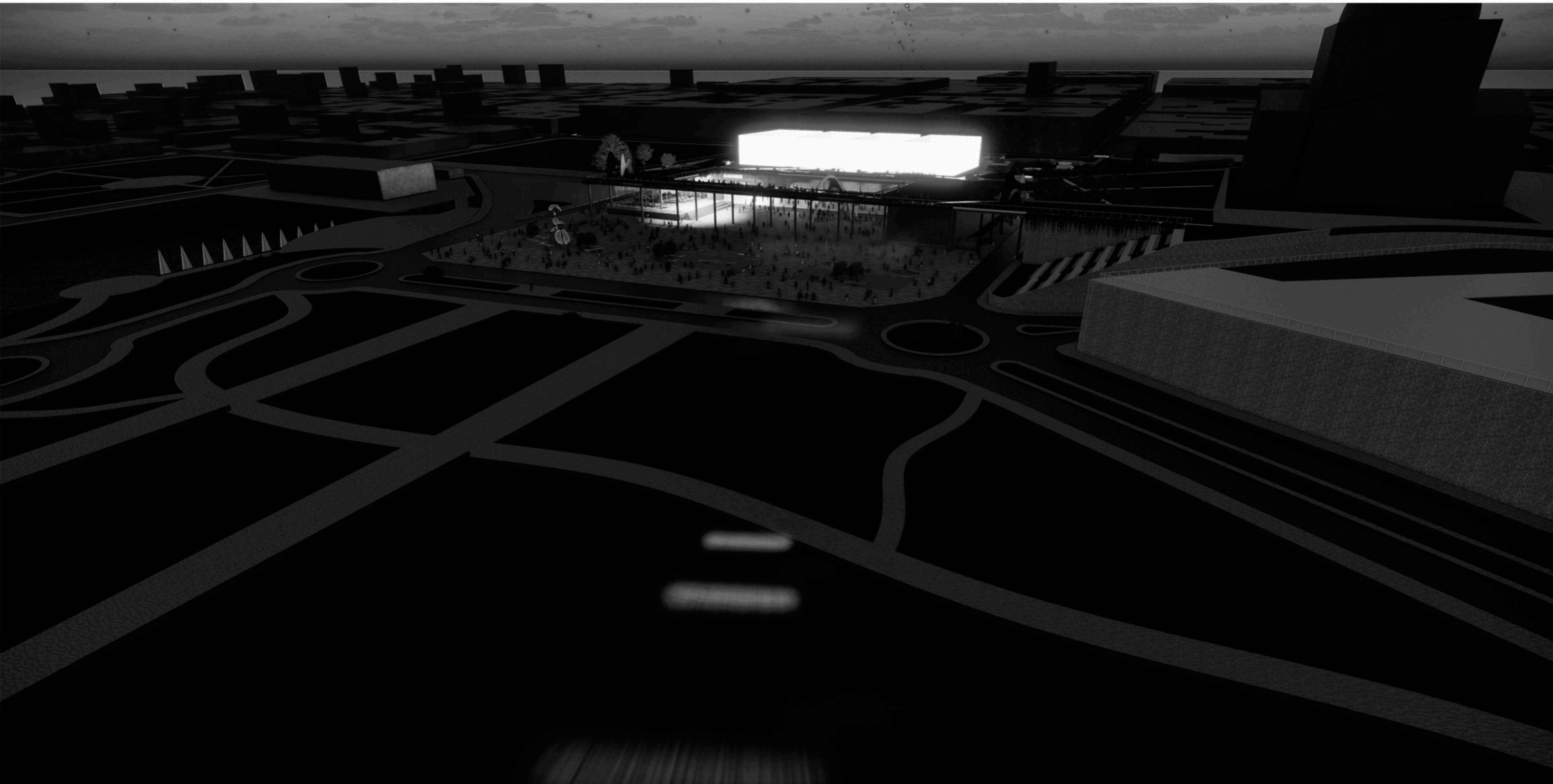

EL PEC COMO HITO DE LA CIUDAD

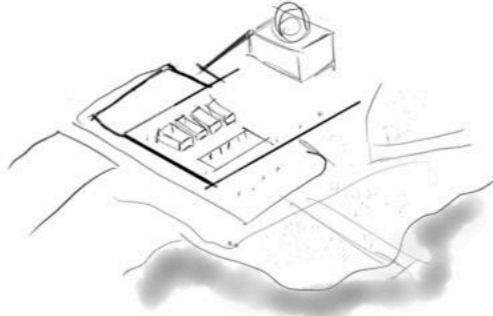
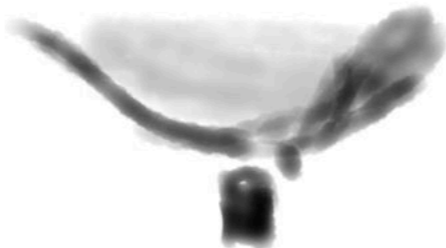

Aproximaciones espaciales

EL RIO COMO PUNTO DE PARTIDA

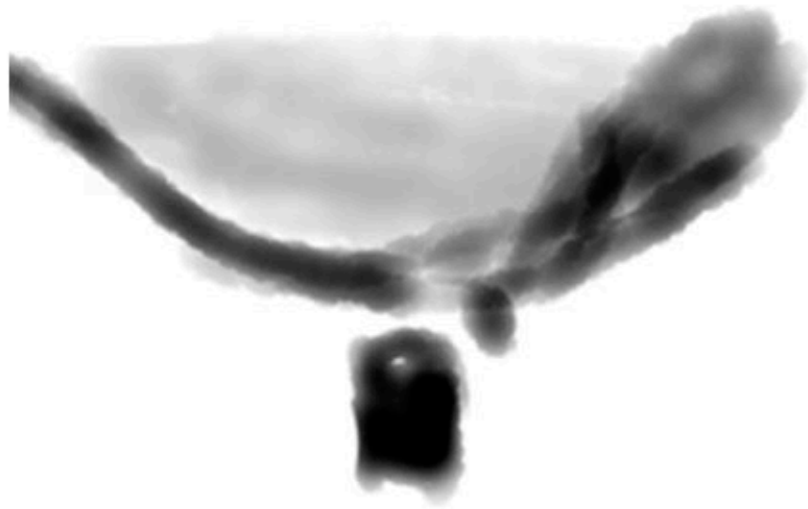

EL VERDE COMO CARACTER DEL PROYECTO

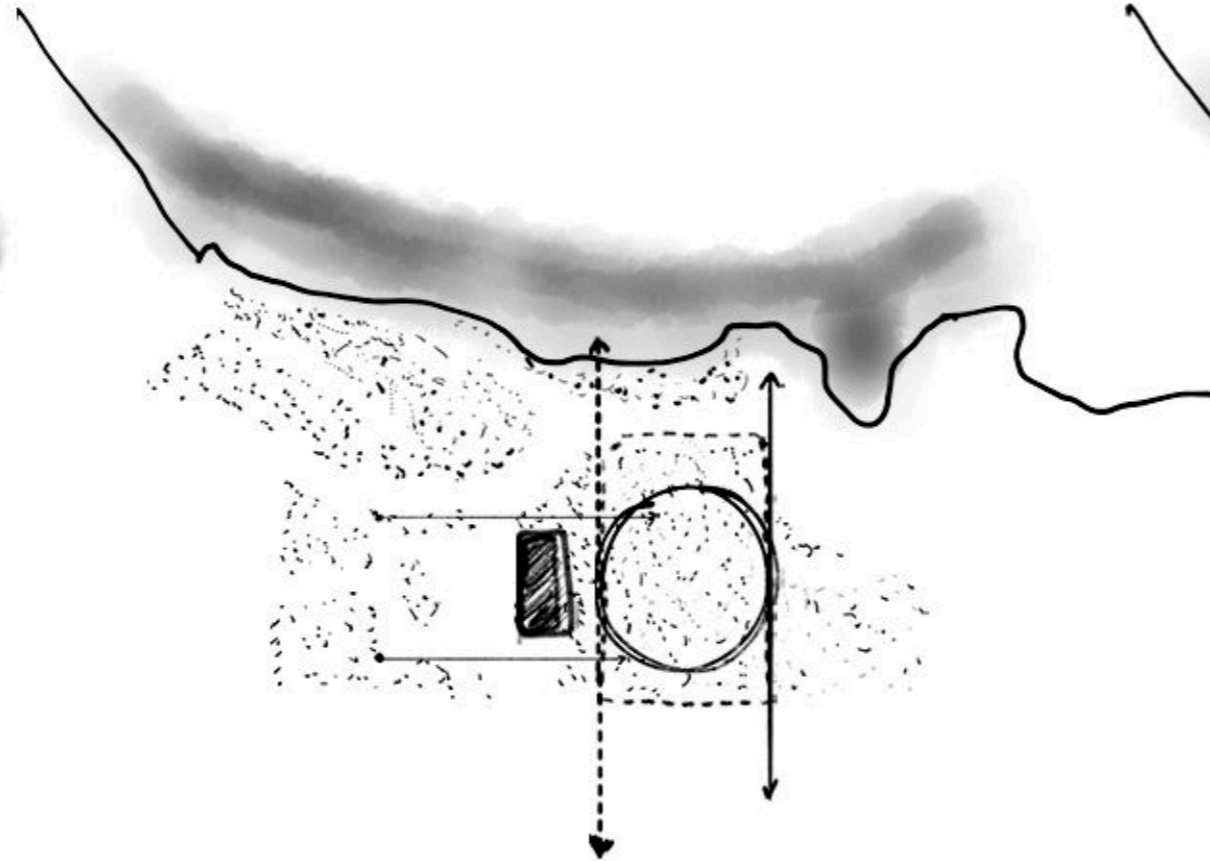

EL ENTORNO COMO POTENCIADOR

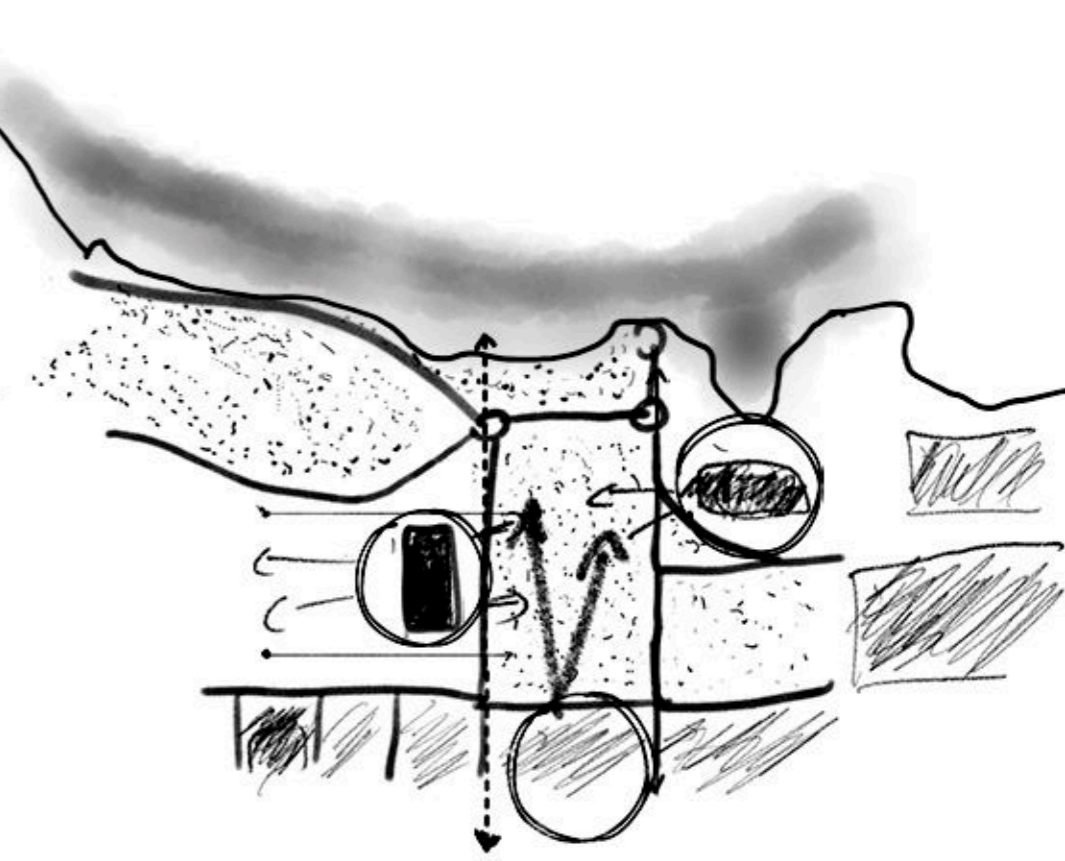

RESPETAR EL ENTORNO URBANO

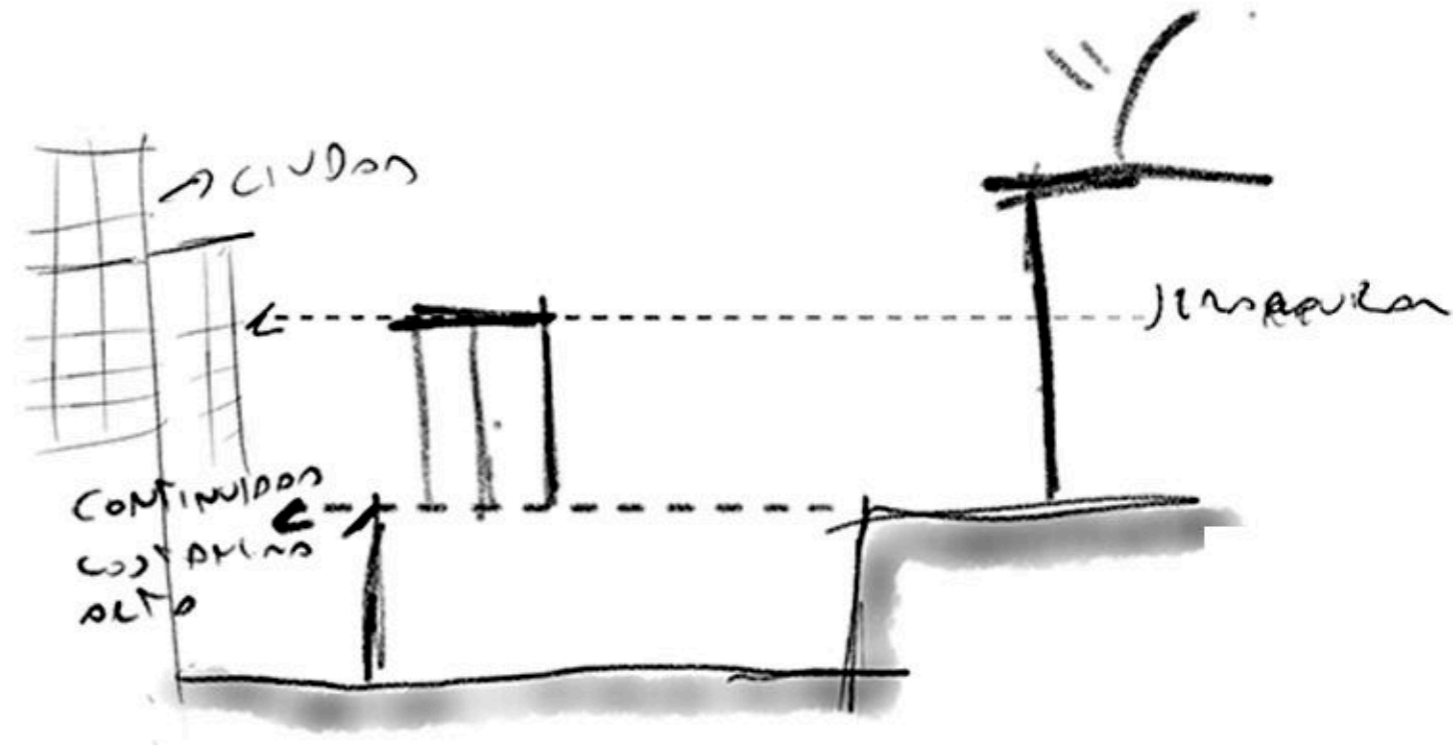
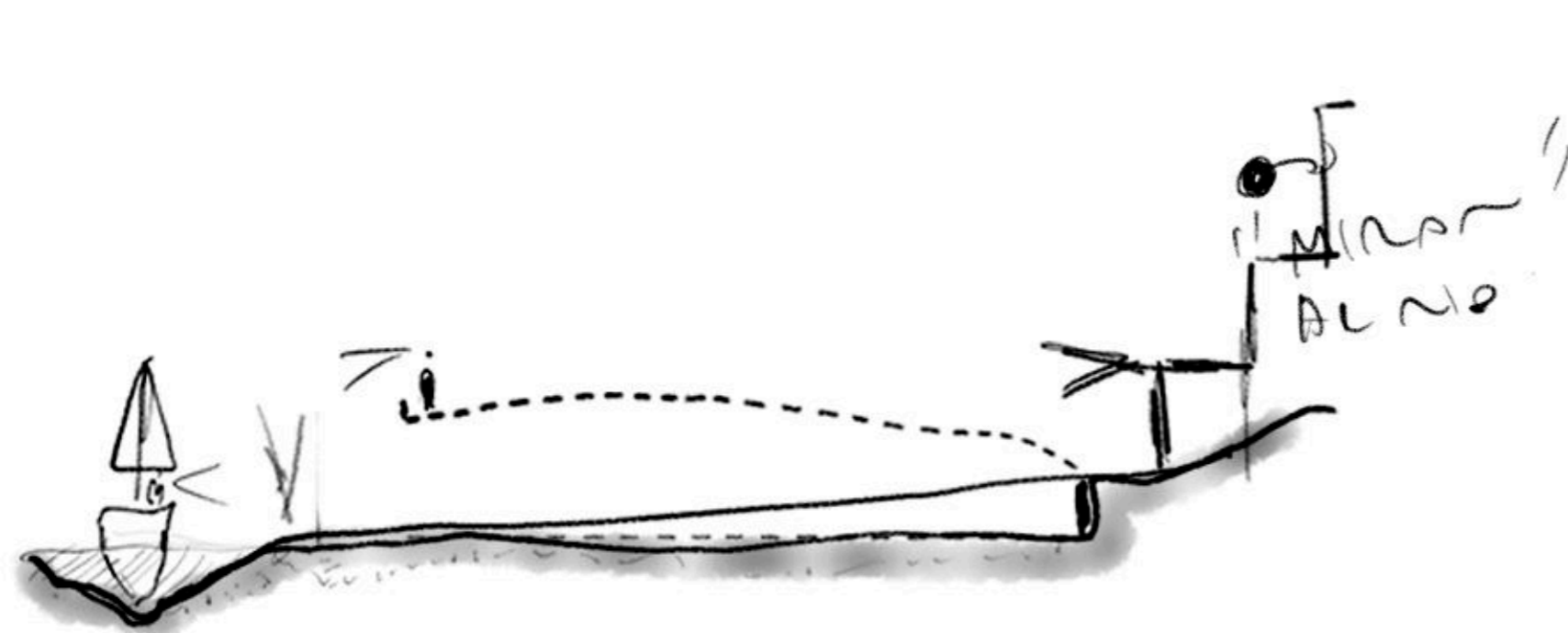

GENERAR CIUDAD

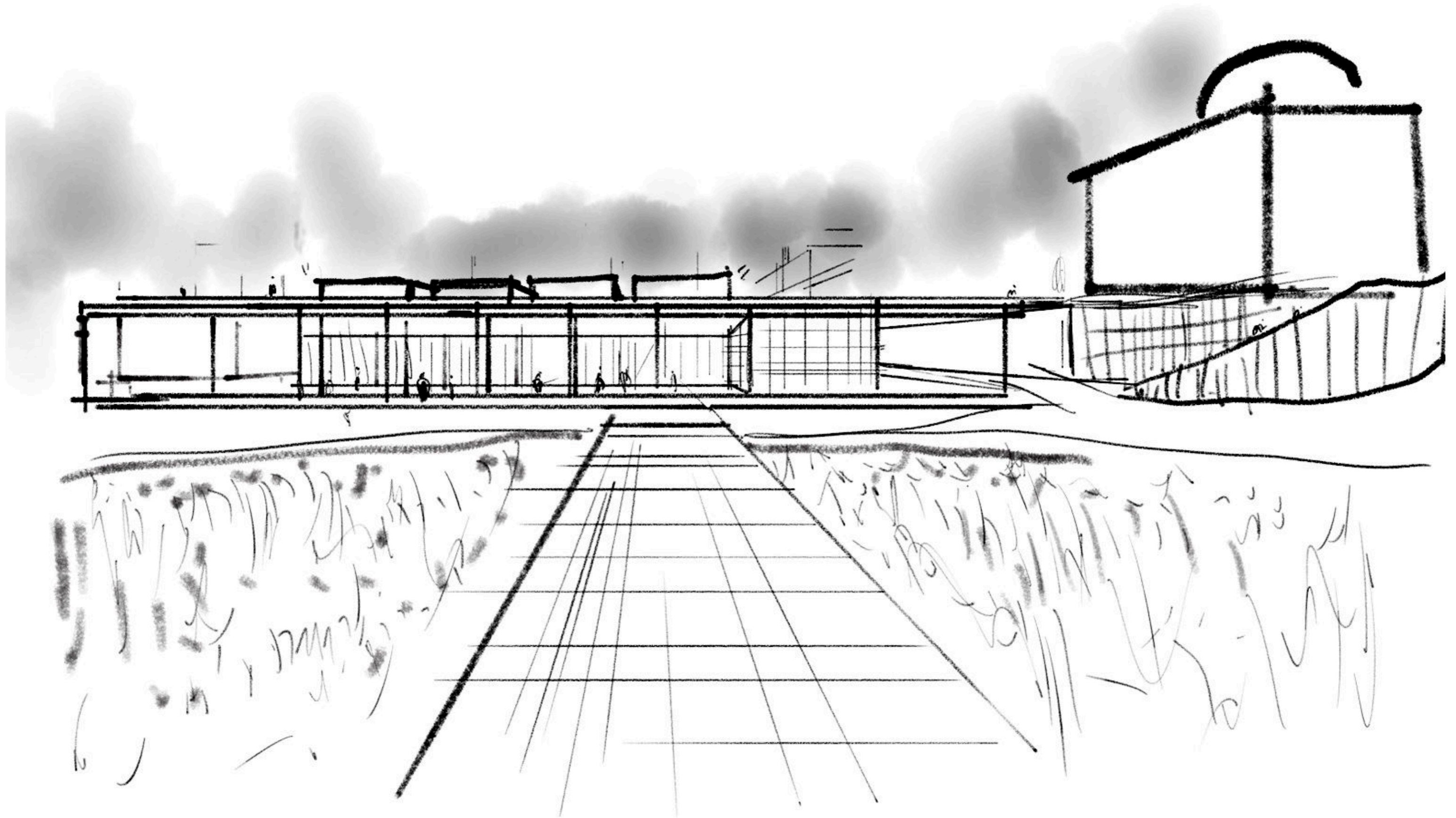



Programa

1 Auditorio 745,25 m²

1.1 Auditorio	477,26 m ²
1.2 Camarines	37,54 m ²
1.3 Pasillo técnico	41,87 m ²
1.4 Cabina de proyección y monitoreo	50,40 m ²
1.5 Entradas	40,00 m ²
1.6 Deposito	8,18 m ²
1.7 Apoyo técnico	90,00 m ²

2 Foyer 2.455,25 m²

2.1 Foyer principal	1.363,25 m ²
2.2 Foyer secundario	1.092,00 m ²

3 Salas 2.325,23 m²

3.1 Sala a	447,31 m ²
3.3 Sala b	447,31 m ²
3.4 Sala c	447,31 m ²
3.5 Sala d	447,31 m ²

3.2 Salas apoyo técnicos	
3.2.1 Sala a tickets y proyección	50,00 m ²
3.2.1 Sala b tickets y proyección	50,00 m ²
3.2.1 Sala c tickets y proyección	50,00 m ²
3.2.1 Sala d tickets y proyección	50,00 m ²
3.2.5 Sala a apoyo técnico	20,33 m ²
3.2.6 Sala b apoyo técnico	20,33 m ²
3.2.7 Sala c apoyo técnico	20,33 m ²
3.2.8 Sala d apoyo técnico	55,00 m ²
3.2.9 Sala a traducción	55,00 m ²
3.2.10 Sala b traducción	55,00 m ²
3.2.11 Sala c traducción	55,00 m ²
3.2.122 Sala d traducción	55,00 m ²

4 Cafetería 1.308,00 m²

4.1 Cafetería pb	580,00 m ²
4.2 Cocina pb	40,00 m ²
4.3 Terraza cafetería pb	264,00 m ²
4.4 Cafetería primer nivel	400,00 m ²
4.5 Cocina primer nivel	24,00 m ²

5 Servicios 638,00 m²

5.1 Bateria de baños a	85,00 m ²
5.2 Bateria de baños b	85,00 m ²
5.3 Bateria de baños c	85,00 m ²
5.4 Bateria de baños d	15,00 m ²
5.5 Caja de ascensores	25,00 m ²
5.6 Sala de espera	220,00 m ²
5.7 Camarines	60,00 m ²
5.8 Guardarropa	33,00 m ²
5.9 Escaleras	30,00 m ²

6 Sector administrativo 2.617,00 m²

6.1 Oficina de Stream y Transmisión	165,00 m ²
6.1.2 Servidores	10,00 m ²
6.2 Sala de Monitoreo y control	122,00 m ²
6.3 Sala de reunión 1	123,00 m ²
6.3.1 Sala de reunión 2	55,00 m ²
6.4 Oficina Ceo 1	55,00 m ²
6.4.1 Oficina Ceo 2	55,00 m ²
6.4.2 Oficina Ceo 3	55,00 m ²
6.7 Sala administrativa	1.000,00 m ²
6.8 Comedor	100,00 m ²
6.9 Servidores.	50,00 m ²
6.10 Terraza oficinas	400,00 m ²
7. Radio	52,00 m ²
8. Prensa	52,00 m ²
8.1 Prensa	52,00 m ²
9. Sector de espera	271,00 m ²

10. Cocina 422,48 m²

10.1 Cocina	217,48 m ²
10.1 Descanso y guardado de personal	30,00 m ²
10.2 Camara de frio	45,00 m ²
10.3 Bebidas	35,00 m ²
10.4 Almacenamiento	50,00 m ²
10.5 Residuos	45,00 m ²

11 Depositos y aerias tecnicas 2.627,70 m²

11.1 Seguridad ee	15,00 m ²
11.2 Seguridad carga y descarga	12,00 m ²
11.3 Sala de emergencia	31,50 m ²
11.4 Deposito Limpieza	17,20 m ²
11.5 Zona de carga y descarga	400,00 m ²
11.6 Pasillo técnico	440,00 m ²
11.7 Sala de Maquinas	574,00 m ²
11.8 Depósito	800,00 m ²
11.9 Depósito especial	338,00 m ²

12 Estacionamiento 4.200,00 m²

12.1 Estacionamiento pb	2.400,00 m ²
12.2 Estacionamiento n1	1.800,00 m ²

13 Areas de intercambios 9.013,00 m²

13 Patio interno (expo temporales)	2.133,00 m ²
13.1 Galería del arte	830,00 m ²
13.2 Plazoleta de la virgen de S.N	6.050,00 m ²

14 Cubierta 14.060,00 m²

14.1 Puente conector	1.600,00 m ²
14.2 Terraza jardín del pec	12.000,00 m ²
14.3 Terraza técnica del pec	460,00 m ²

TOTAL 17.338,91 m²

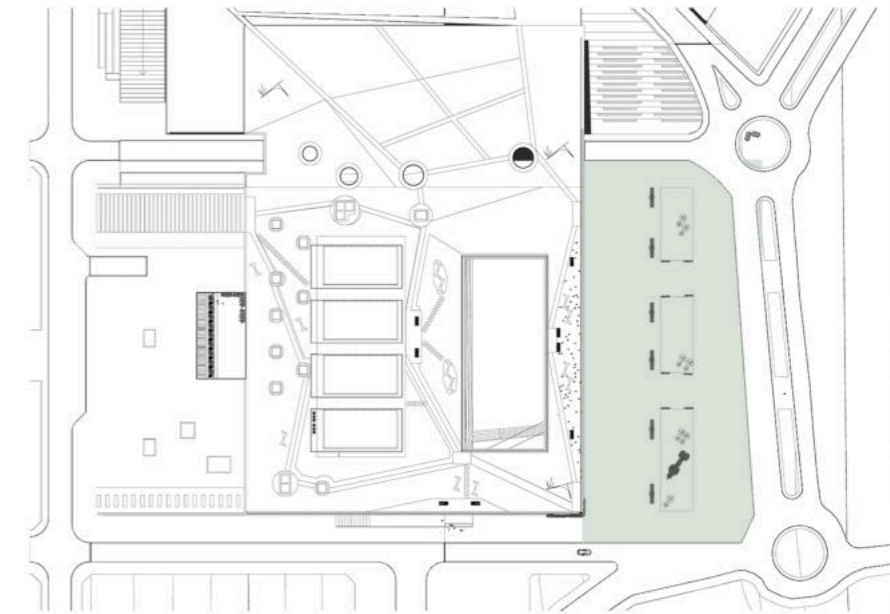

Implantación esc. 1:1100

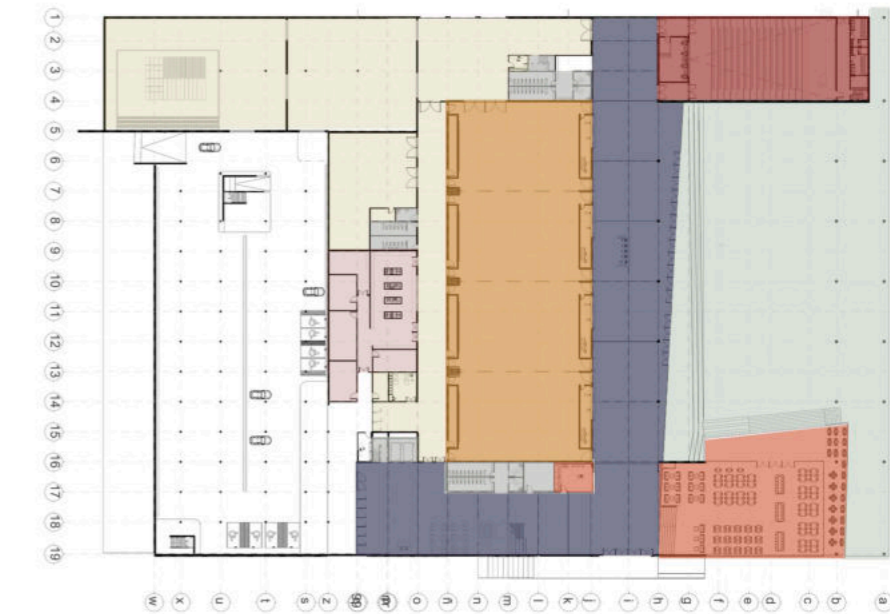

Planta baja esc. 1:900

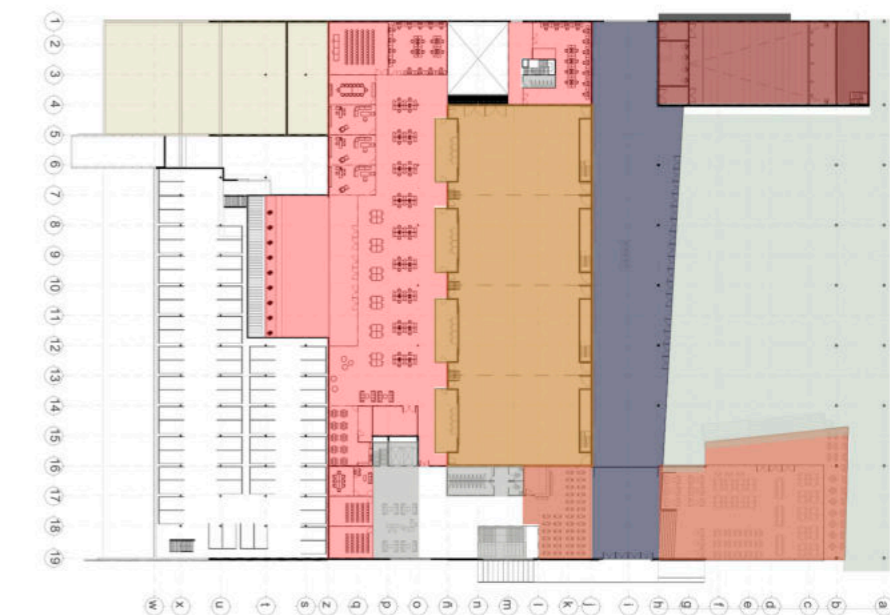

Planta uno esc. 1:900

Implantación esc. 1:2000



Planta techo esc. 1:500

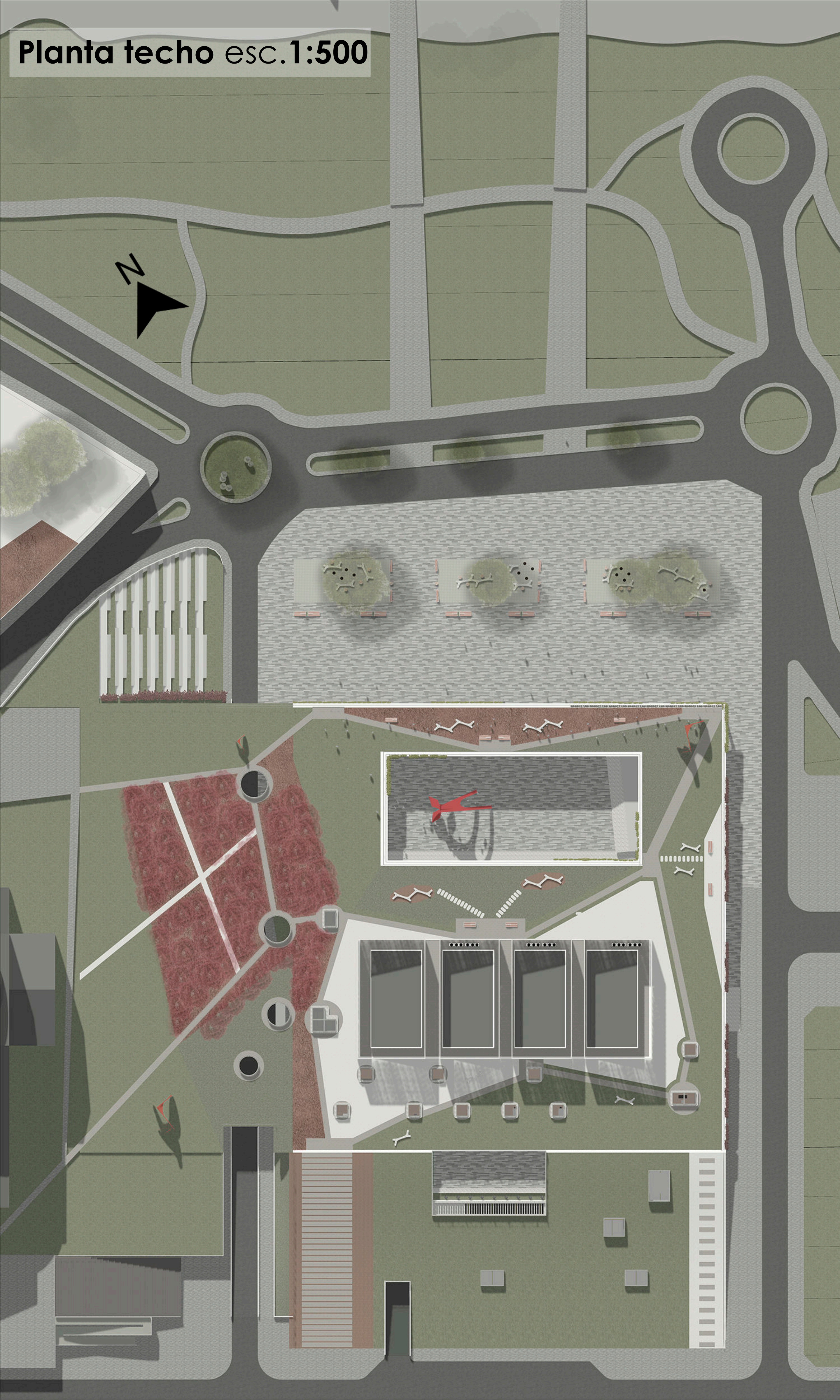

Planta baja esc. 1:350

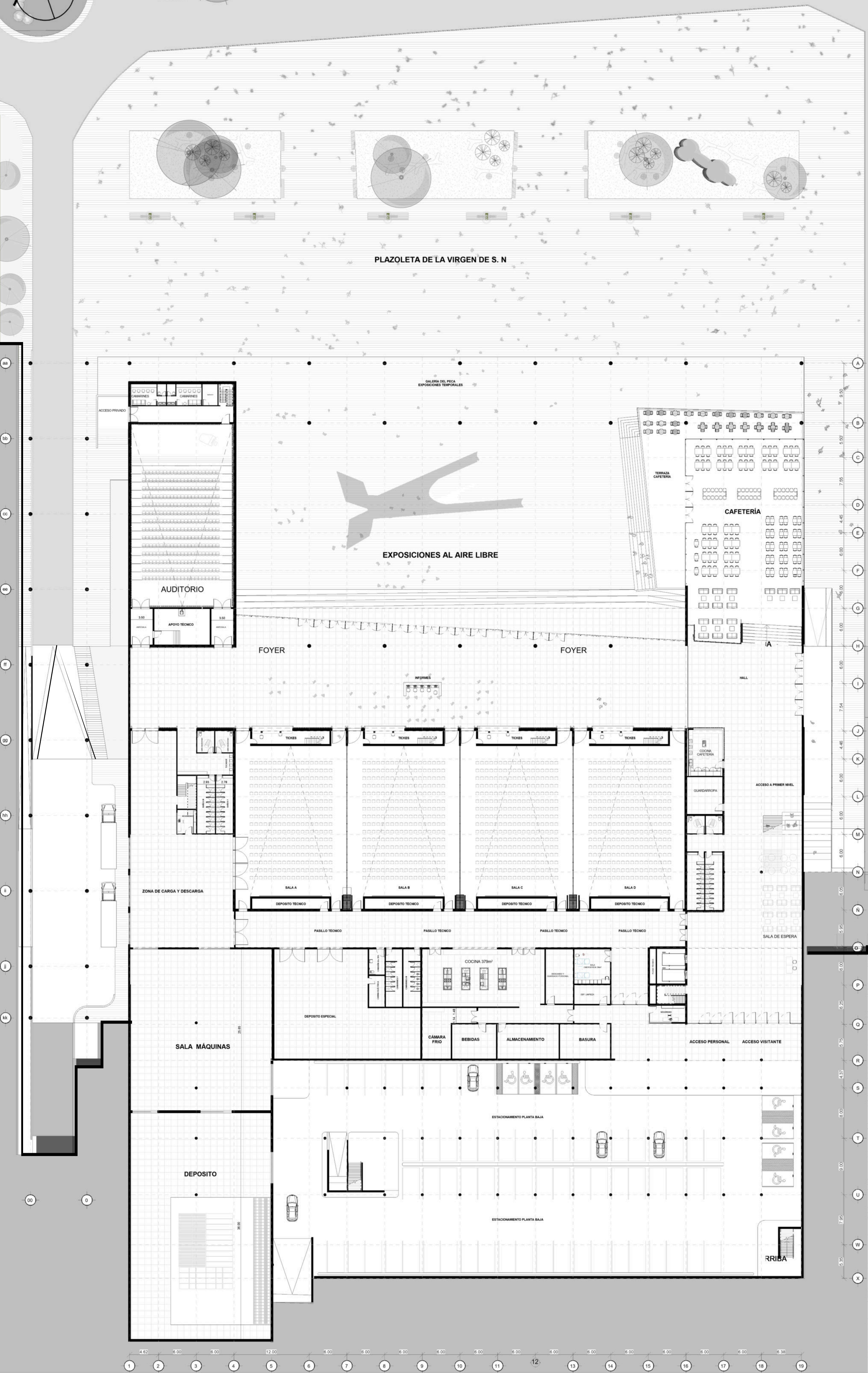
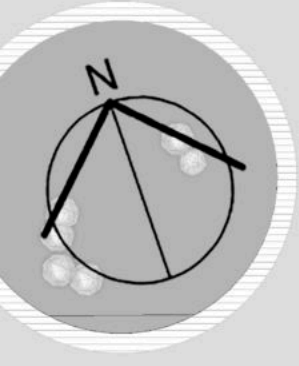

Planta alta esc. 1:350

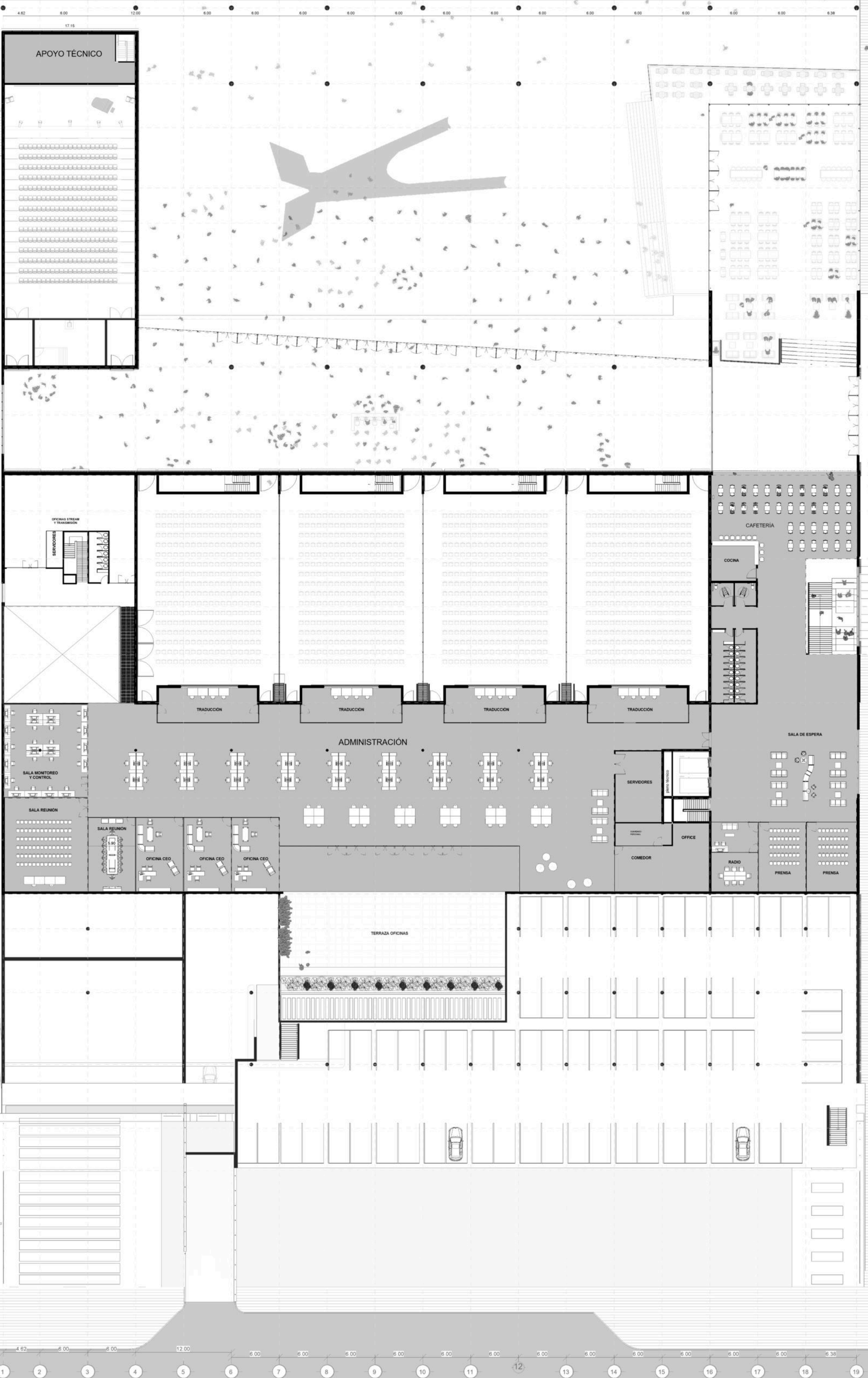
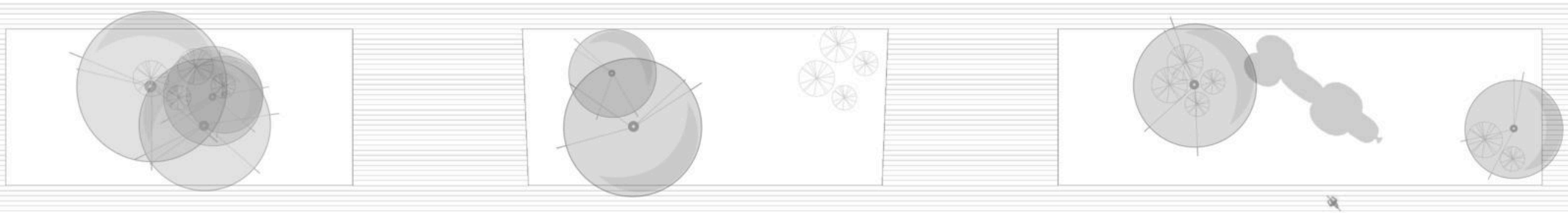

Grid labels: A, B, C, D, E, F, G, H, I, J, K, L, M, N, O, P, Q, R, S, T, U, V, W, X, Y, Z

Grid labels: 1, 2, 3, 4, 5, 6, 7, 8, 9, 10, 11, 12, 13, 14, 15, 16, 17, 18, 19

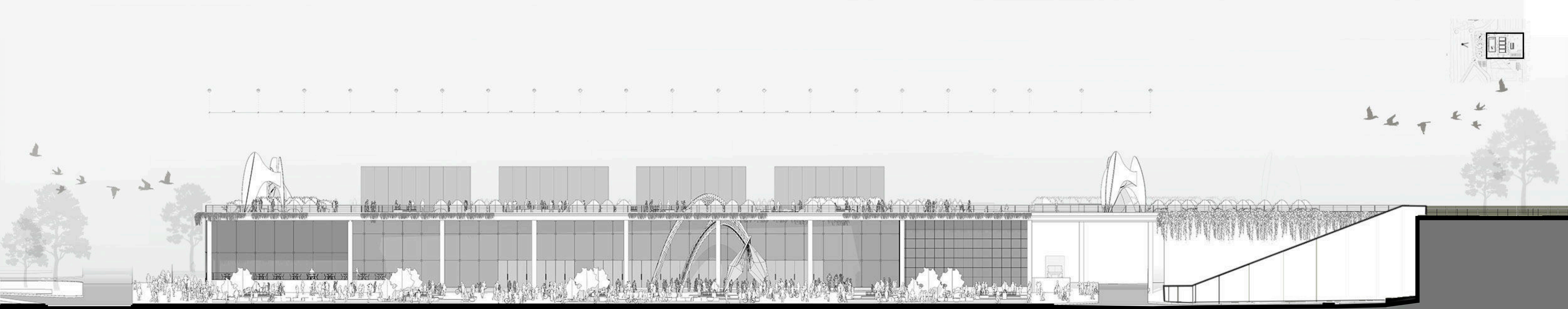

Vista desde rio

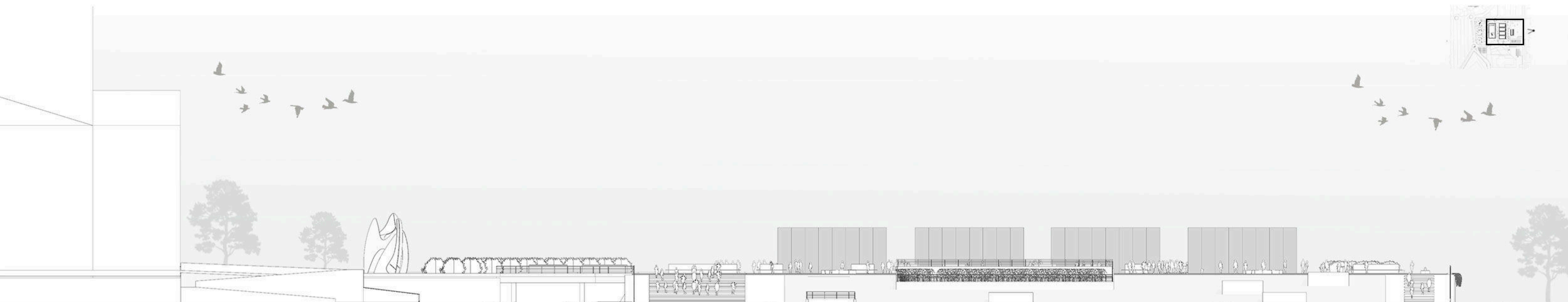

Vista desde fondo

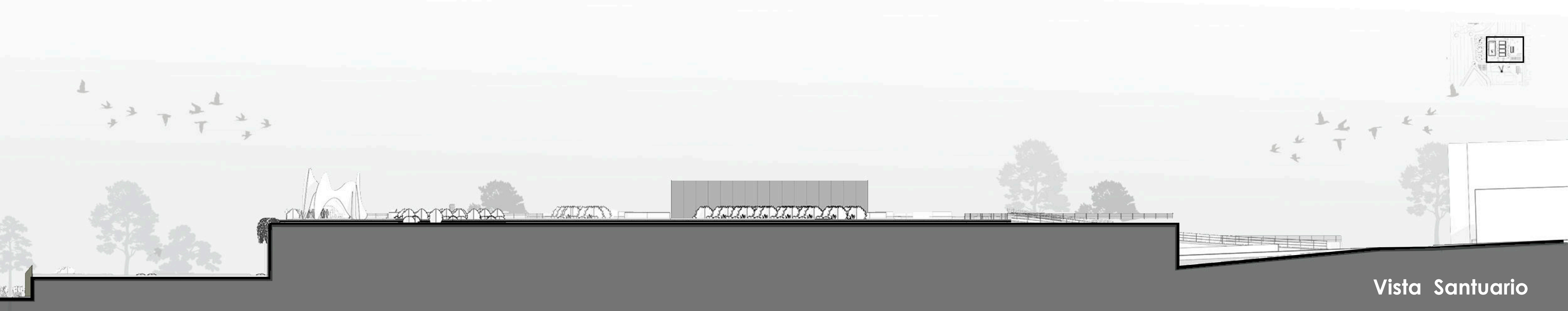

Vista Santuario

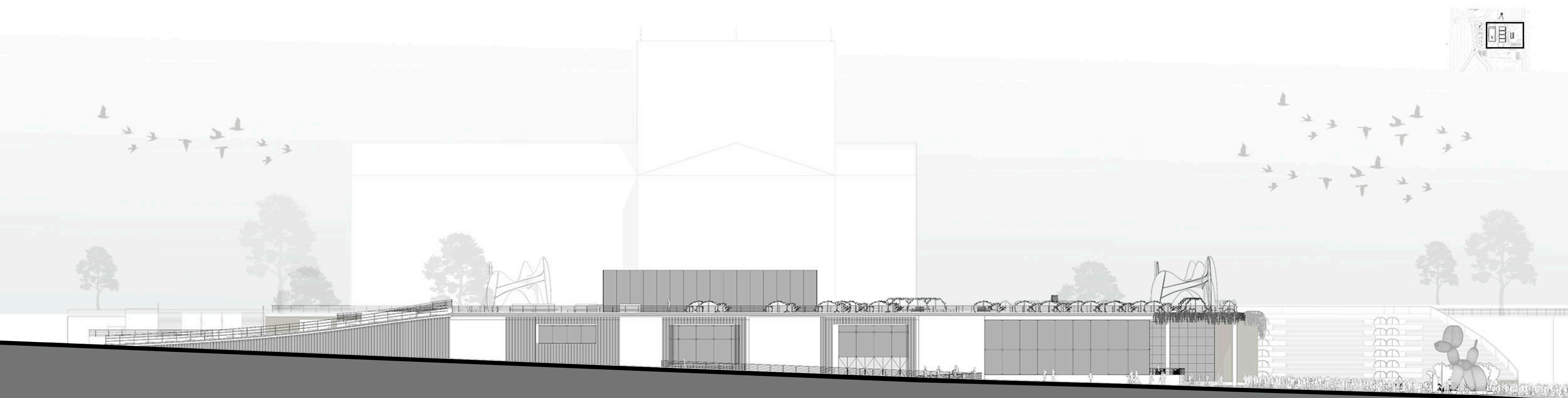

Vista M...

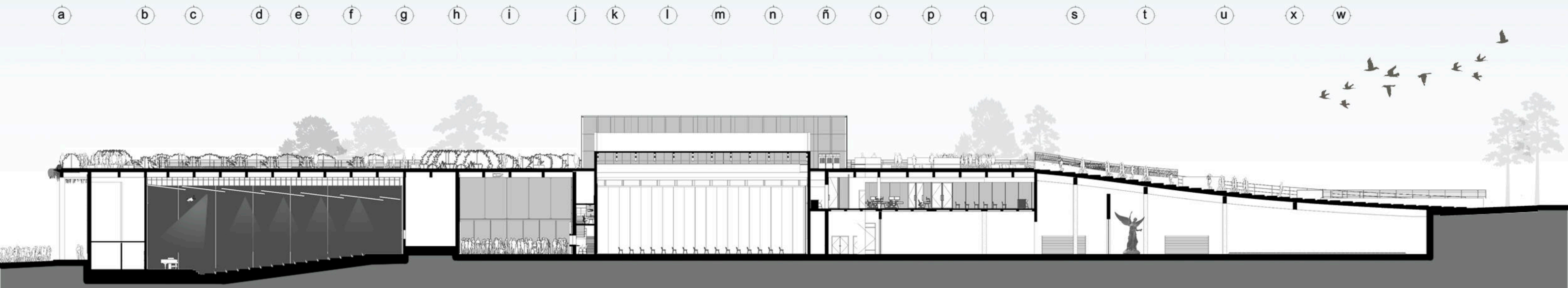

Corte Longitudinal 2

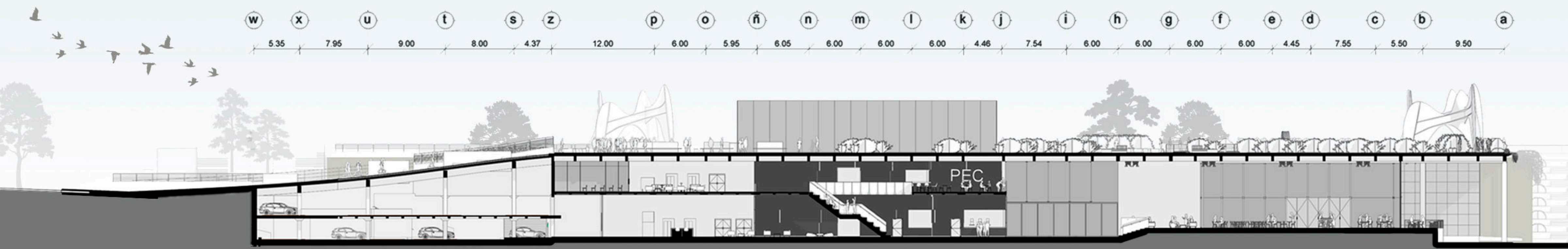

w	x	u	t	s	z	p	o	ñ	n	m	l	k	j	i	h	g	f	e	d	c	b	a
5.35	7.95	9.00	8.00	4.37	12.00	6.00	5.95	6.05	6.00	6.00	6.00	4.46	7.54	6.00	6.00	6.00	6.00	4.45	7.55	5.50	9.50	

Corte Longitudinal 1

ESC. 1:500

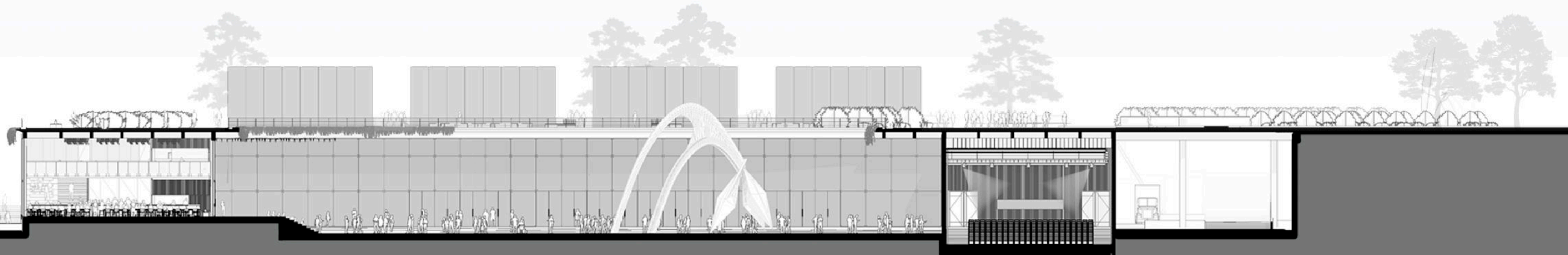

Corte Transversal 3

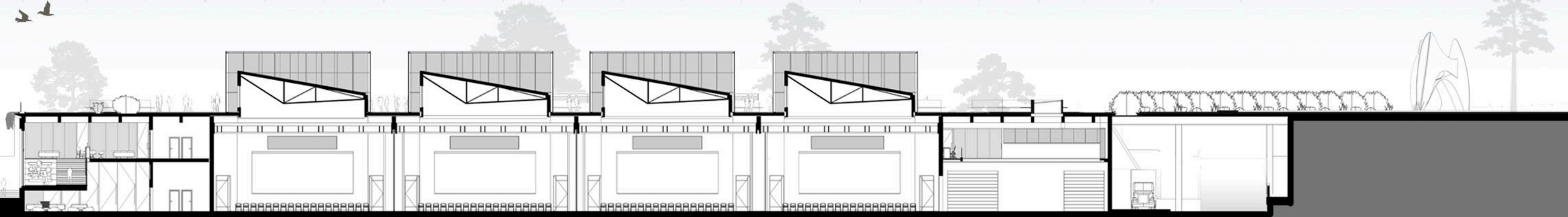
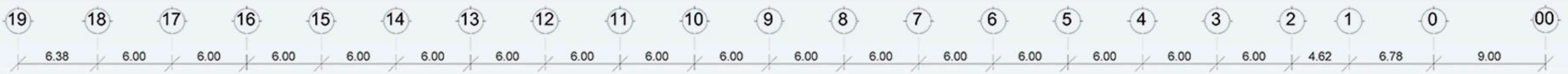

Corte Transversal 4

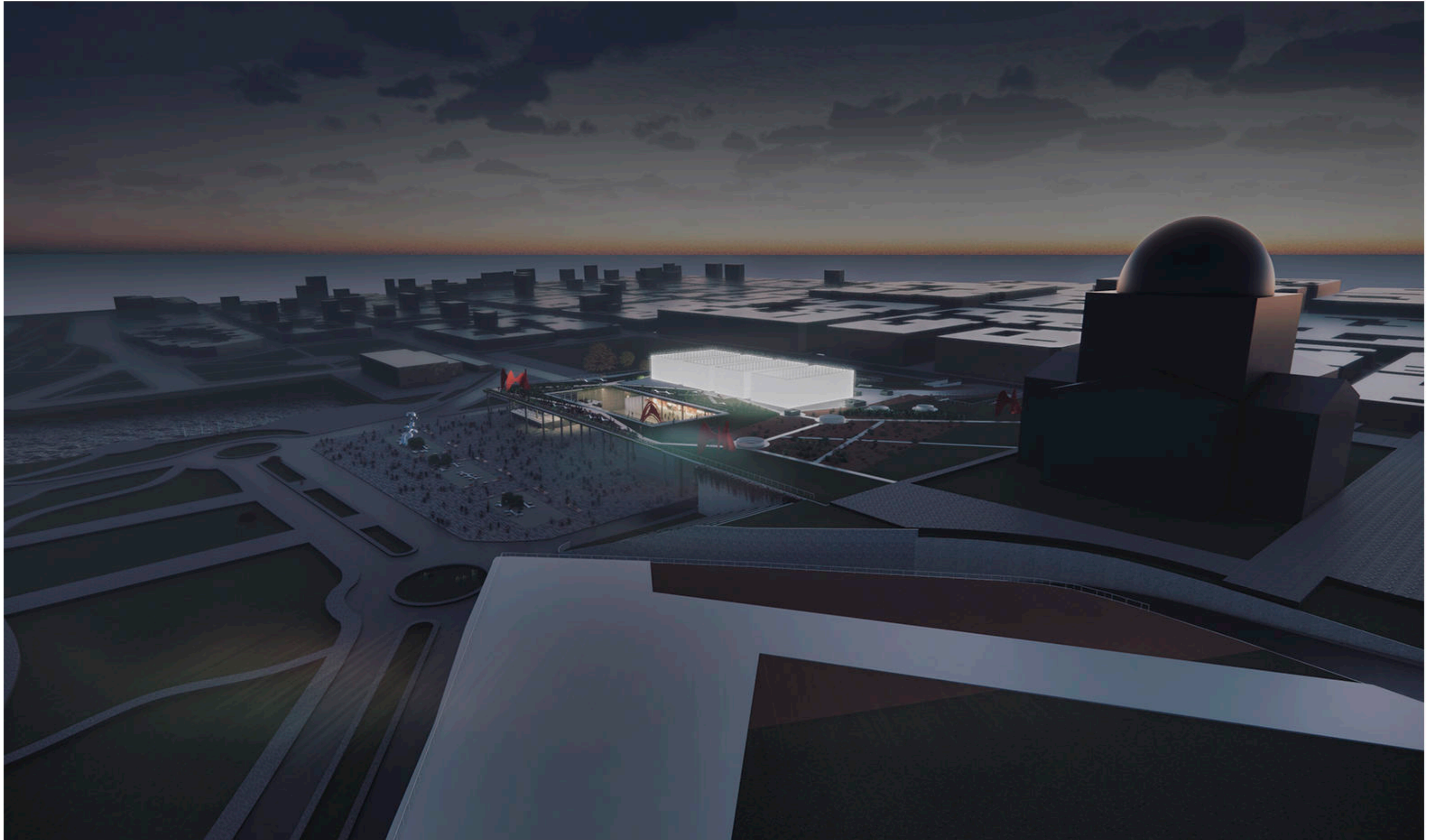

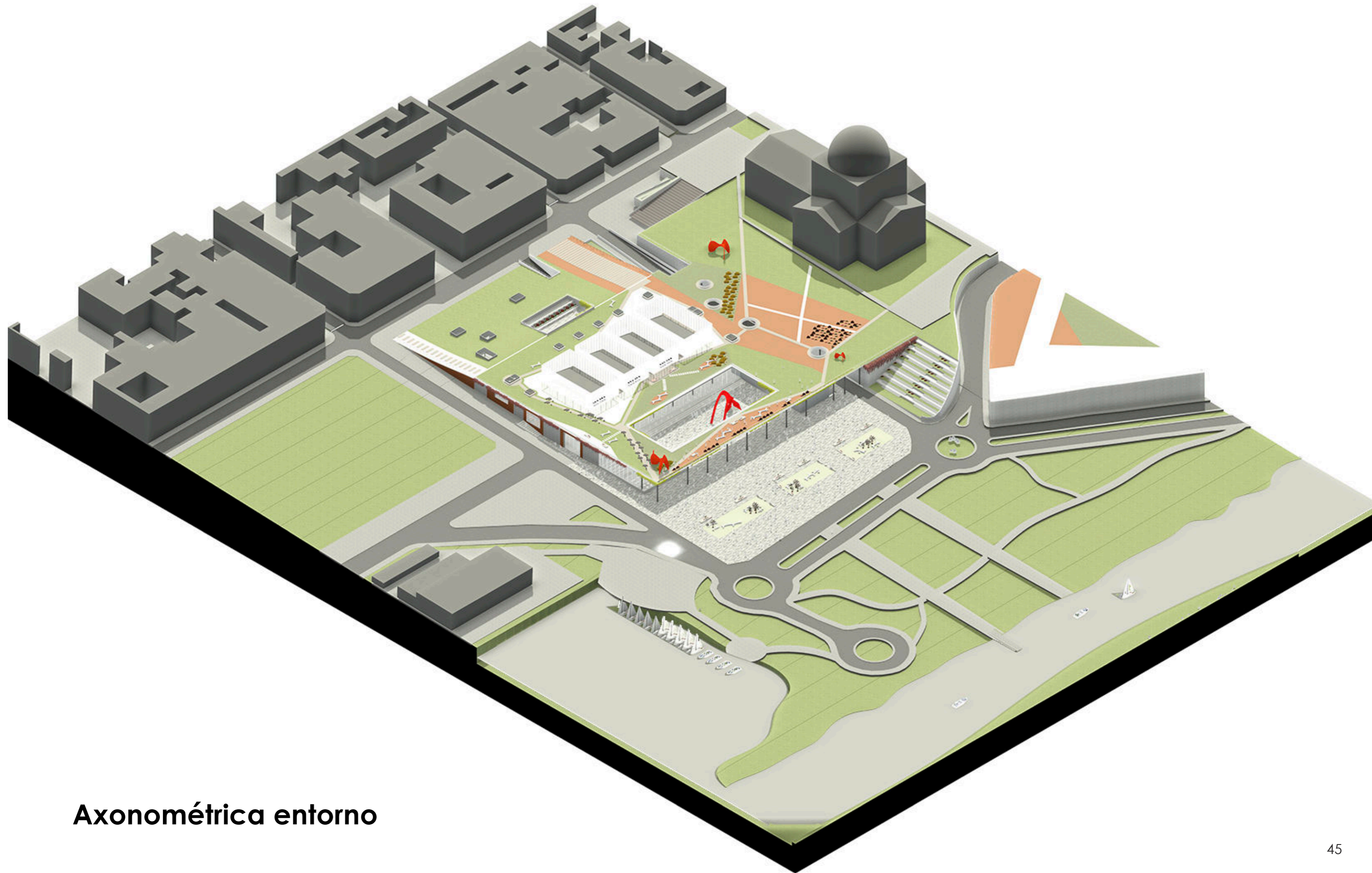

Axonométrica entorno



Axonométrica planta baja

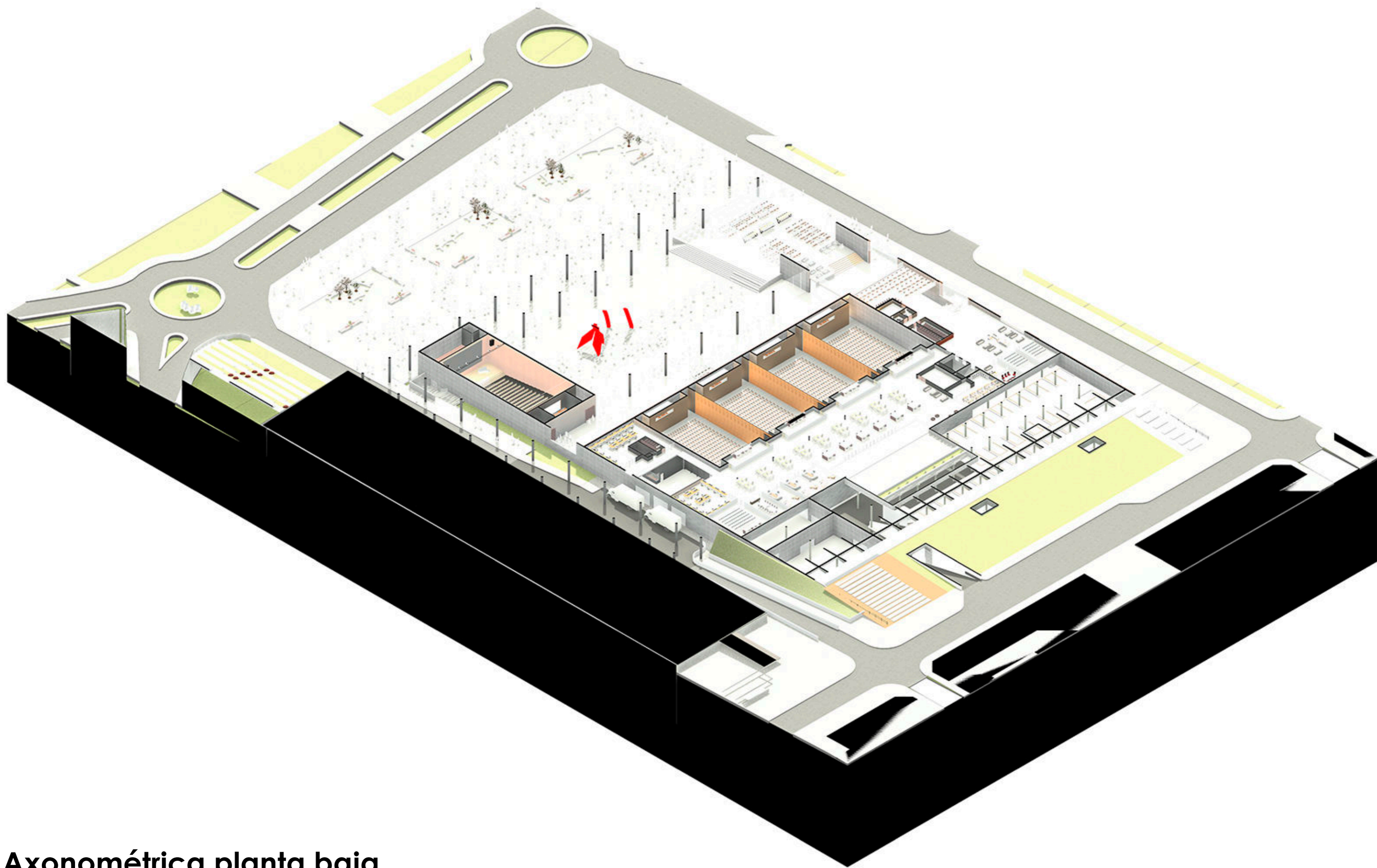

Axonométrica planta baja

Tipologias de uso segun necesidad

Convenciones

- capacidad por sala de 288 personas
- capacidad total de las 4 salas 1152 personas
- capacidad Auditorio 220 personas , mas lugares 10 especiales

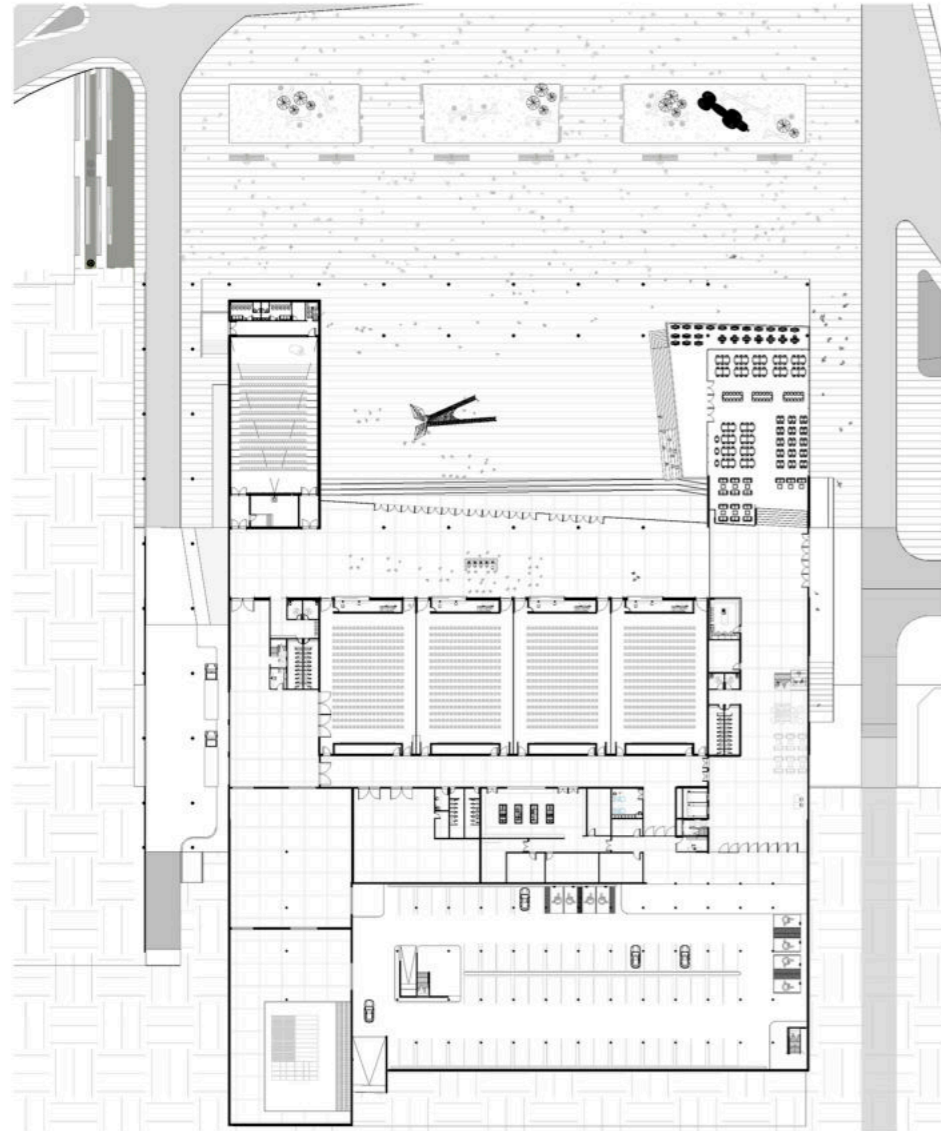

Banquete

- capacidad por sala de 240 personas
- capacidad total de las 4 salas 960 personas

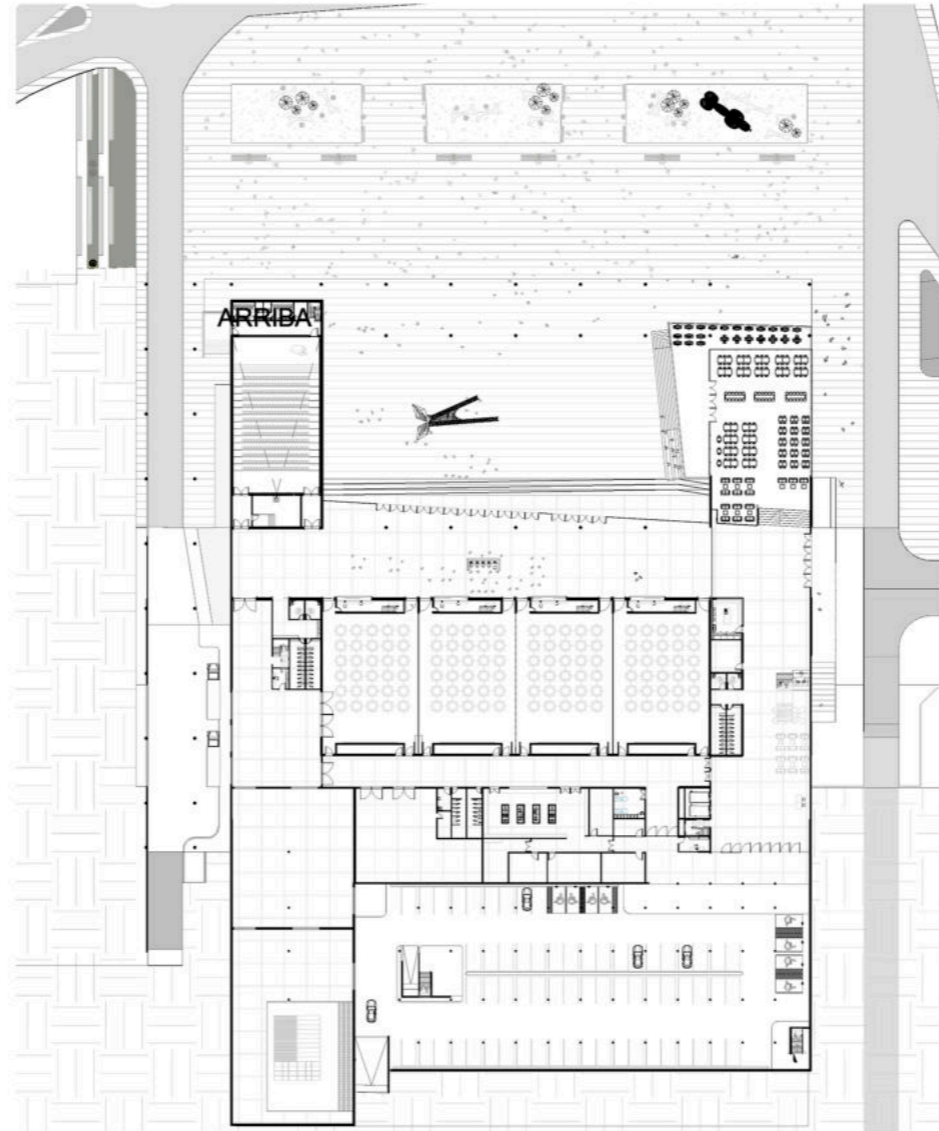

EXPOSICIONES

- Superficie cubierta salas 1789,24 m²
- Superficie cubierta foyer (expos temporales) 1200 m²
- Superficie al aire libre (expos temporales) 2900m²

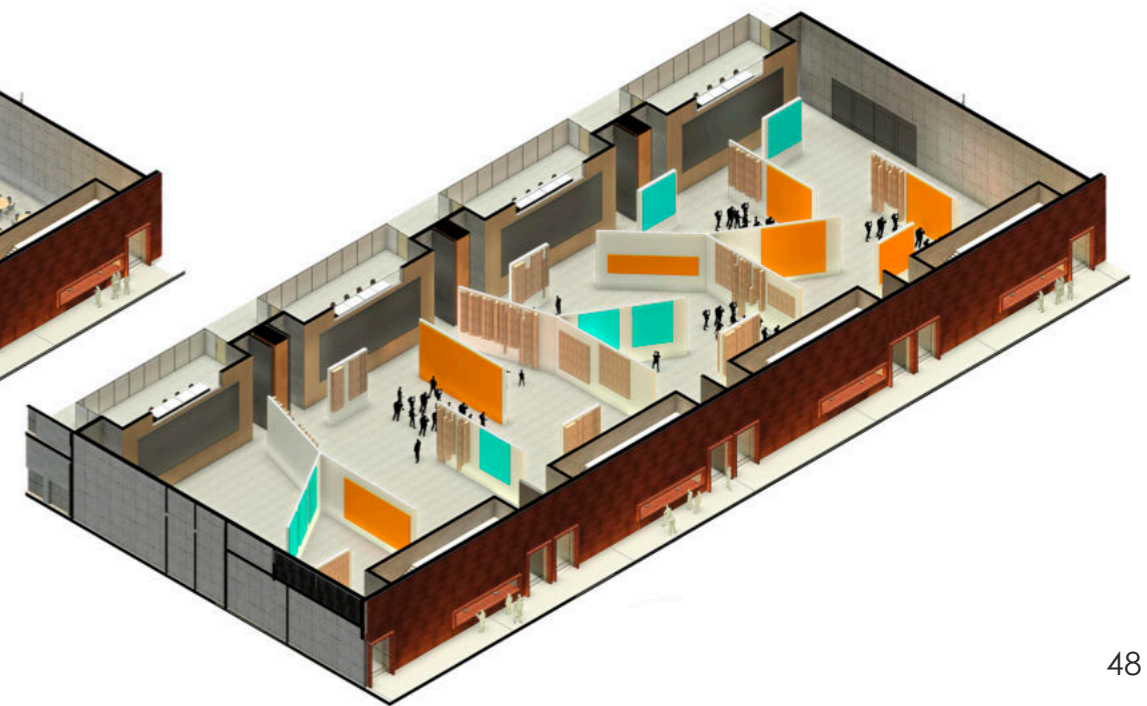
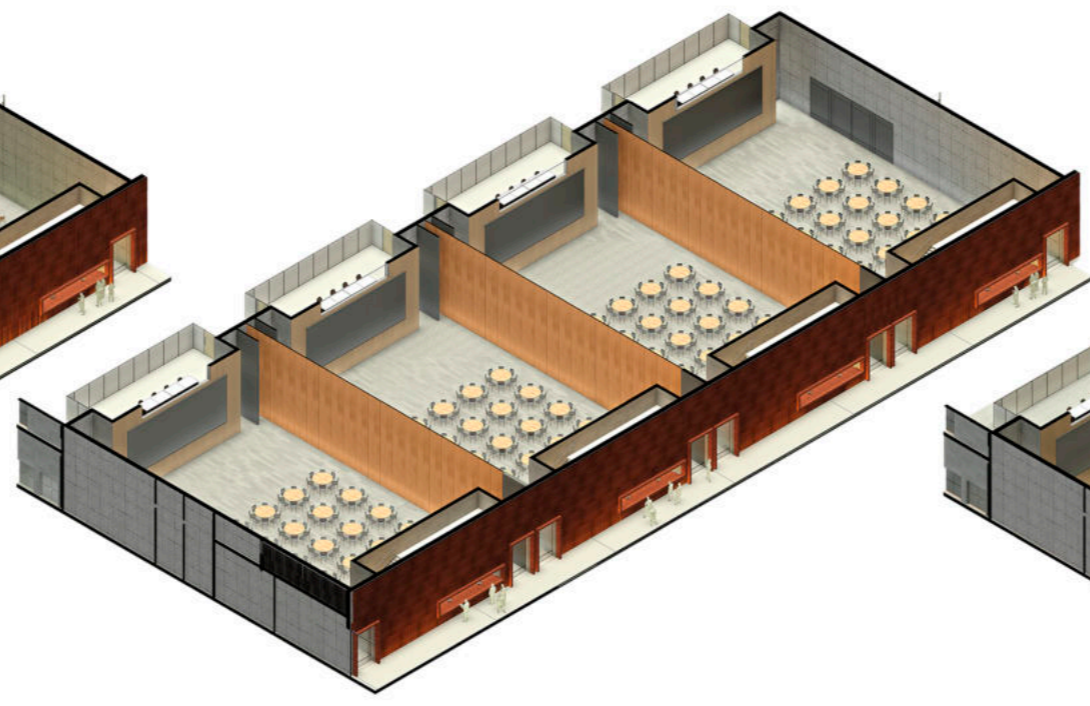
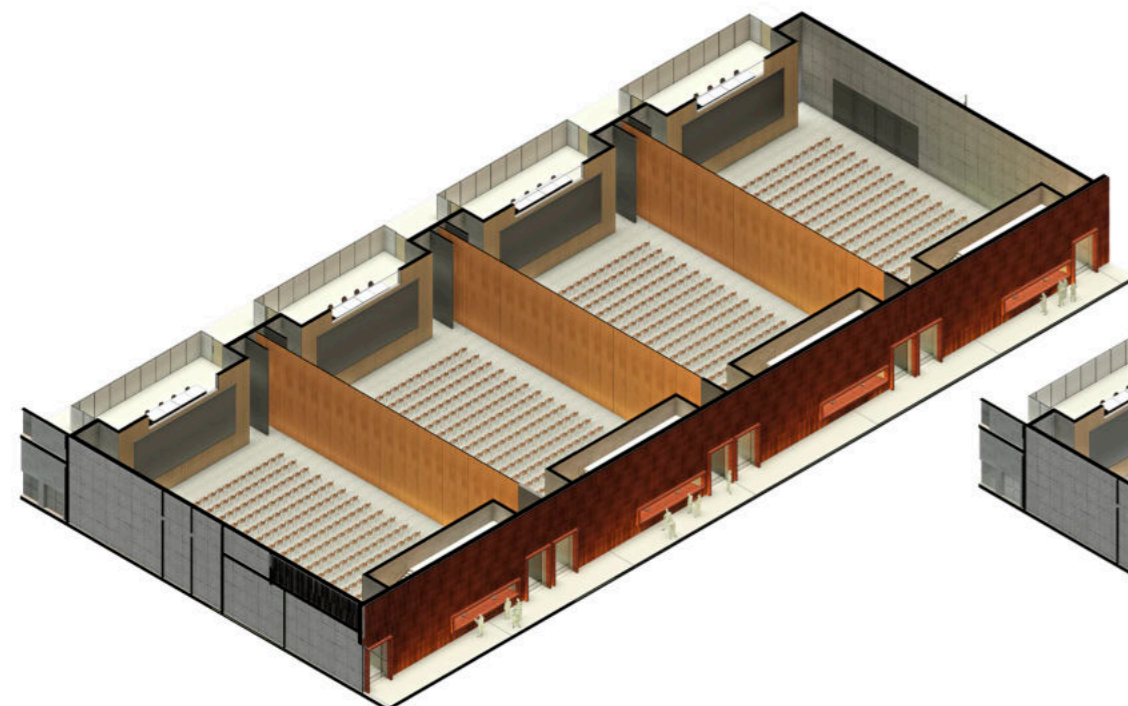
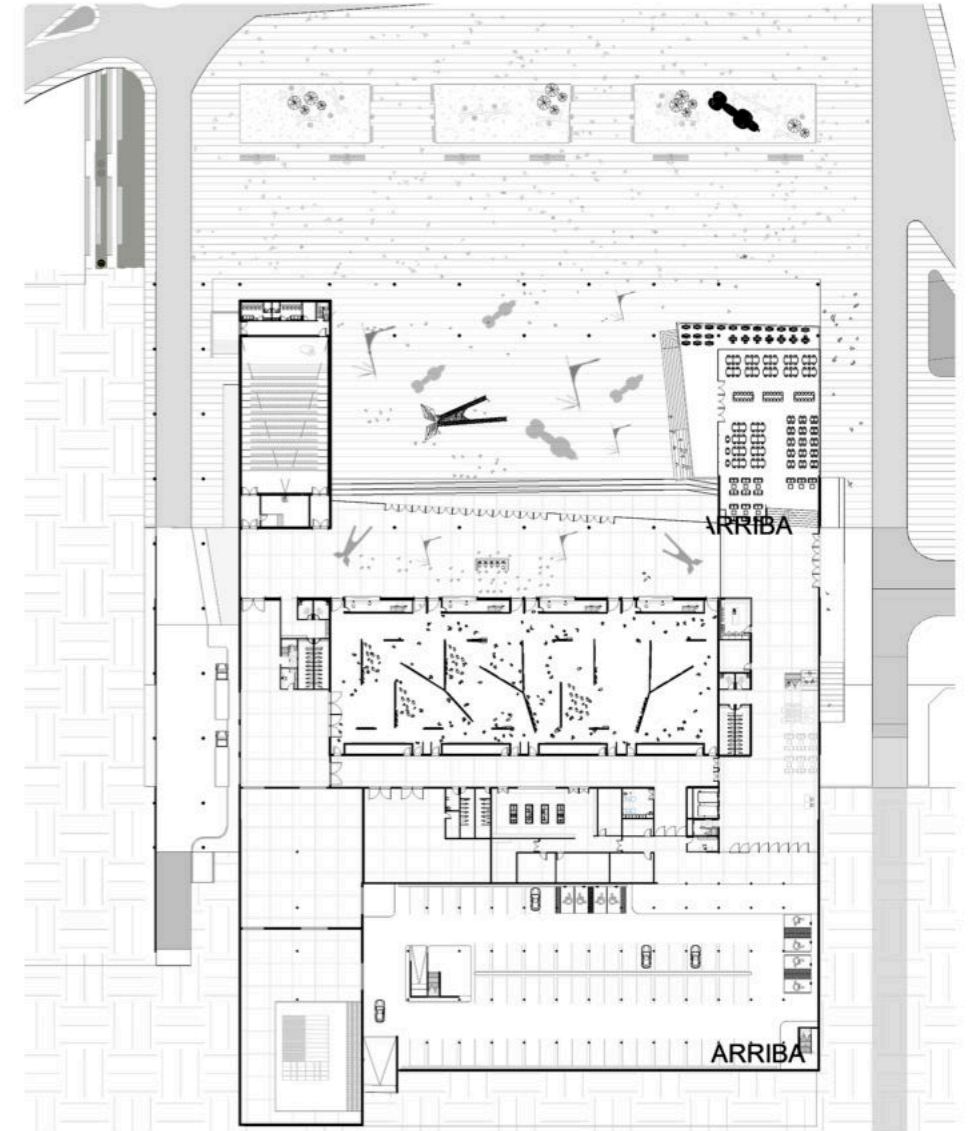

FUNCIONAMIENTO

FLEXIBILIDAD Capacidad para adaptarse con facilidad a las diversas circunstancias y normas a las distintas situaciones o necesidades que se requiera.

FLEXIBLE es la palabra con la que podemos definir al PEC, ya que se adapta al usuario y cada programa puede funcionar de forma independiente de los demás, según la necesidad que se demande y el espacio que se solicite. Si bien su programa principal son las salas de convenciones y exposiciones, el PEC está pensado y analizado justamente para aislar uno o varios de sus programas de otros. Es decir, puede estar funcionando la cafetería diariamente para brindarle a la ciudad un punto de encuentro e intercambio, sin que el resto del edificio esté disponible. Esto es posible ya que cada programa se pensó con su apoyo de servicios y de forma individual. Es por eso, que el Pec se destaca, porque sale de lo convencional en edificios de la misma indole.

Auditorio

Cafeteria

Salas

Completo

Administración













Estrategias constructivas

Pabellón de exposiciones y convenciones

Estructura

Sistema

Sub-sistemas



SITEMA ESTRUCTURAL

El Pabellón de Exposiciones y Convenciones se resuelve principalmente en un material.

El protagonista en este caso es el hormigón insitu. Donde por un lado le dan forma a los tabiques portantes en la totalidad del proyecto, por otro a las columnas, vigas y losas. Como fundaciones se utilizan micro pilotis con cabezales y vigas de fundación para rigidizar la estructura, debido a la demanda del terreno, donde se tendrá que buscar la profundida hasta suelo firme. La estructura del entrepiso esta formomada por una Losa Nervada, aligerada en el caso de del entrepiso se genera un casetonado por una cuestión de proyecto, donde los huecos del mismo respetan el carácter arquitectónico del pec. En la cubierta se utilizan tres sistemas, por un lado una losa maciza tradicional de hºaº. Que se encuentra encima del estacionamiento, con una curvatura, donde esta se apoya en vigas de hºaº las cuales transmiten las cargas a las columna, luego a las fundaciones y las fundaciones a suelo firme. Por otro lado se utiliza un Emparrillado de Vigas, que trata de una estructura bidimensional trabajando a la flexión y corte, está compuesta por una parrilla de vigas que en general, tienen una misma altura, por ende están todas al mismo nivel. Este emparrillado cubre la cubierta plana del pec, dejando un vacío en el sector de las salas para implementar un sistema más ligero. El cual esta formado por vigas doble T, perfiles C y perfiles de de sección cuadrada que forman la cableada de la cubierta inclinada, se opta por una cubierta liviana de acero, la cual presenta varios subsistemas para llegar a un funcionamiento óptimo. Este se ancla a los tabiques portantes de hormigón insitu que bordean el perímetro de las salas.

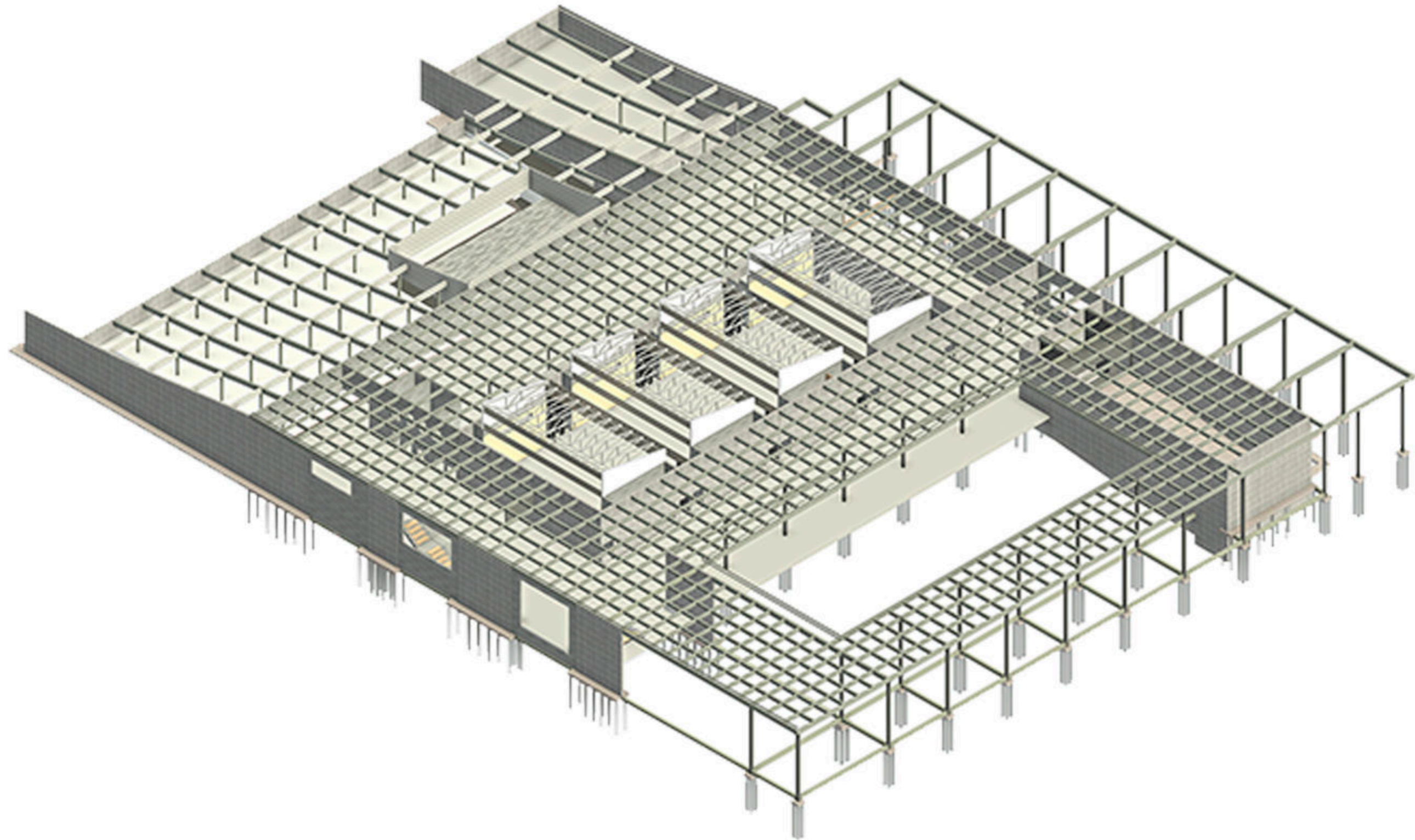

Planta Emparrillado y losa tradicional

Se buscó una estructura que pudiese cubrir áreas con grandes luces y grandes sobrecargas. La elección fue de un emparillado de vigas de hormigón armado. Esta estructura posee un rango de utilización de 10 a 35 m respondiendo de manera eficiente a las funciones a realizarse dentro del edificio.

El Emparrillado de Vigas, trata de una estructura bidimensional trabajando a la flexión y corte, está compuesta por una parrilla de vigas que en general, tienen una misma altura, por ende están todas al mismo nivel. Este emparillado cubre la cubierta plana del edificio, dejando un vacío en el sector de las salas para implementar un sistema más ligero. El cual está formado por vigas doble T, perfiles C y perfiles de sección cuadrada que forman la cableada de la cubierta inclinada, se opta por una cubierta liviana de acero, la cual presenta varios subsistemas para llegar a un funcionamiento óptimo. Este se ancla a los tabiques portantes de hormigón insitu que bordean el perímetro de las salas.

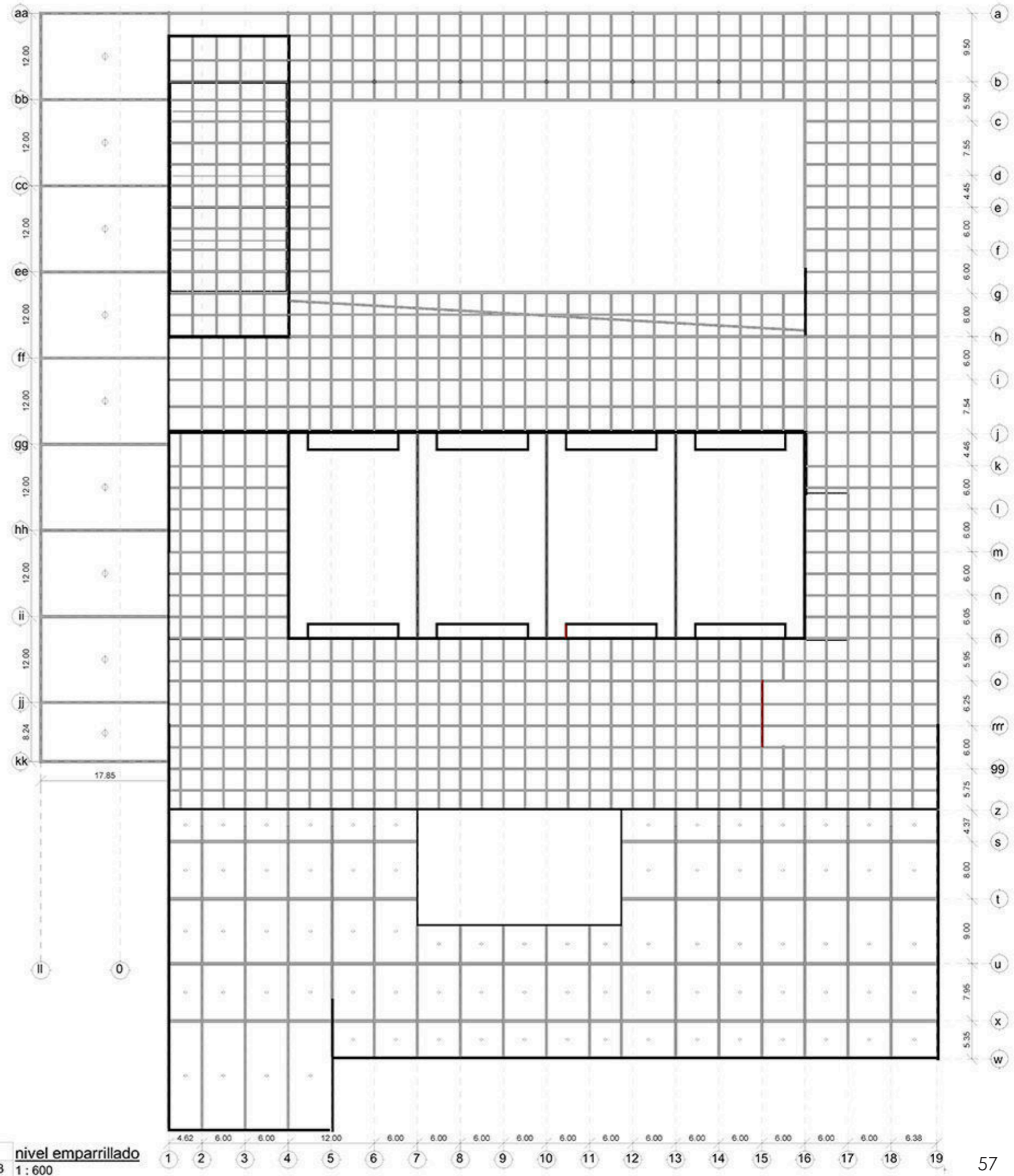
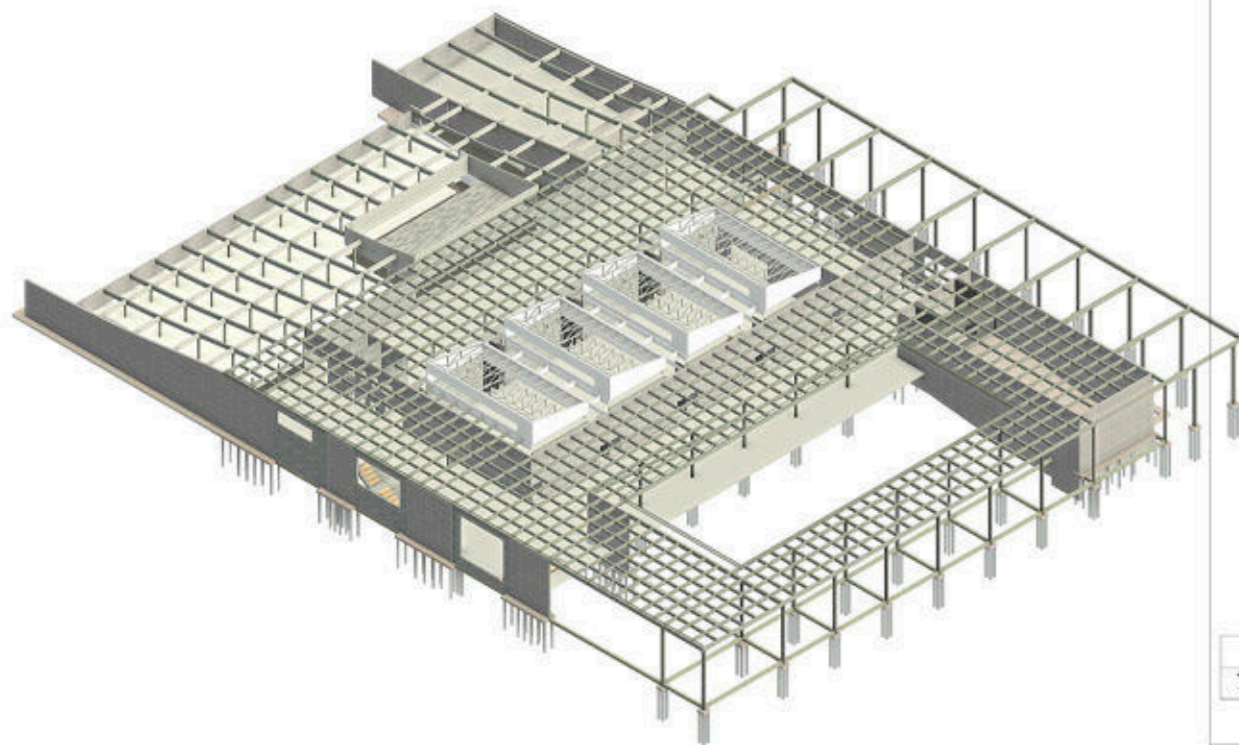
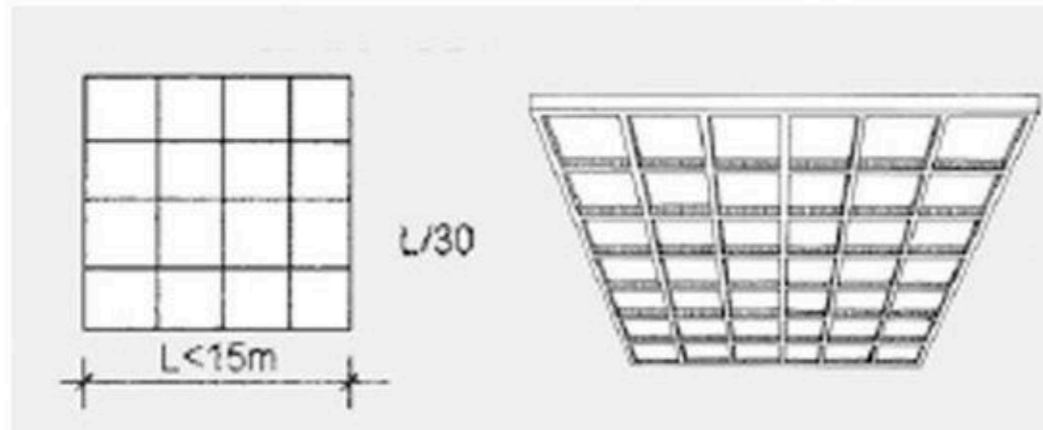

Planta de fundaciones

A llegar la estructura al suelo en su totalidad descargara sobre micro pilotis con cabezales y vigas de fundación para rigidizar la estructura , debido a la demanda del terreno, donde se tendrá que buscar la profunda hasta suelo firme.

CABEZALES o **ENCEPADOS**: Los cabezales son elementos estructurales prismáticos que sirven de unión entre los pilotes y el resto de la estructura del edificio, generalmente columnas o muros portantes y su función es distribuir la carga que recibe de la columna en los pilotes que según calculo pueden ser uno, dos, tres o cuatro. Estos cabezales suelen estar atados por vigas riostras para contrarrestar el vuelco y también estas, trabajaran ante acciones sísmicas.

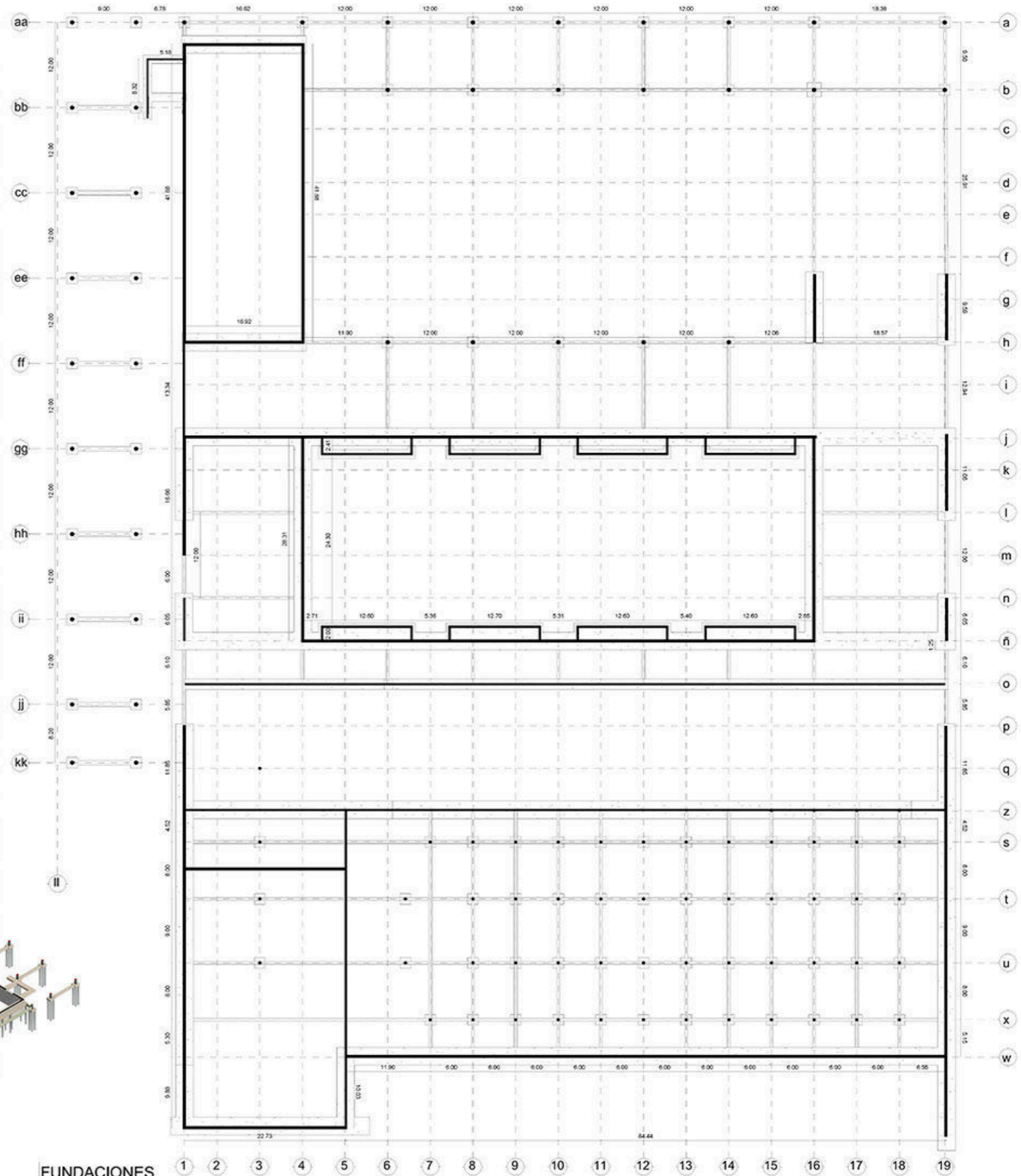
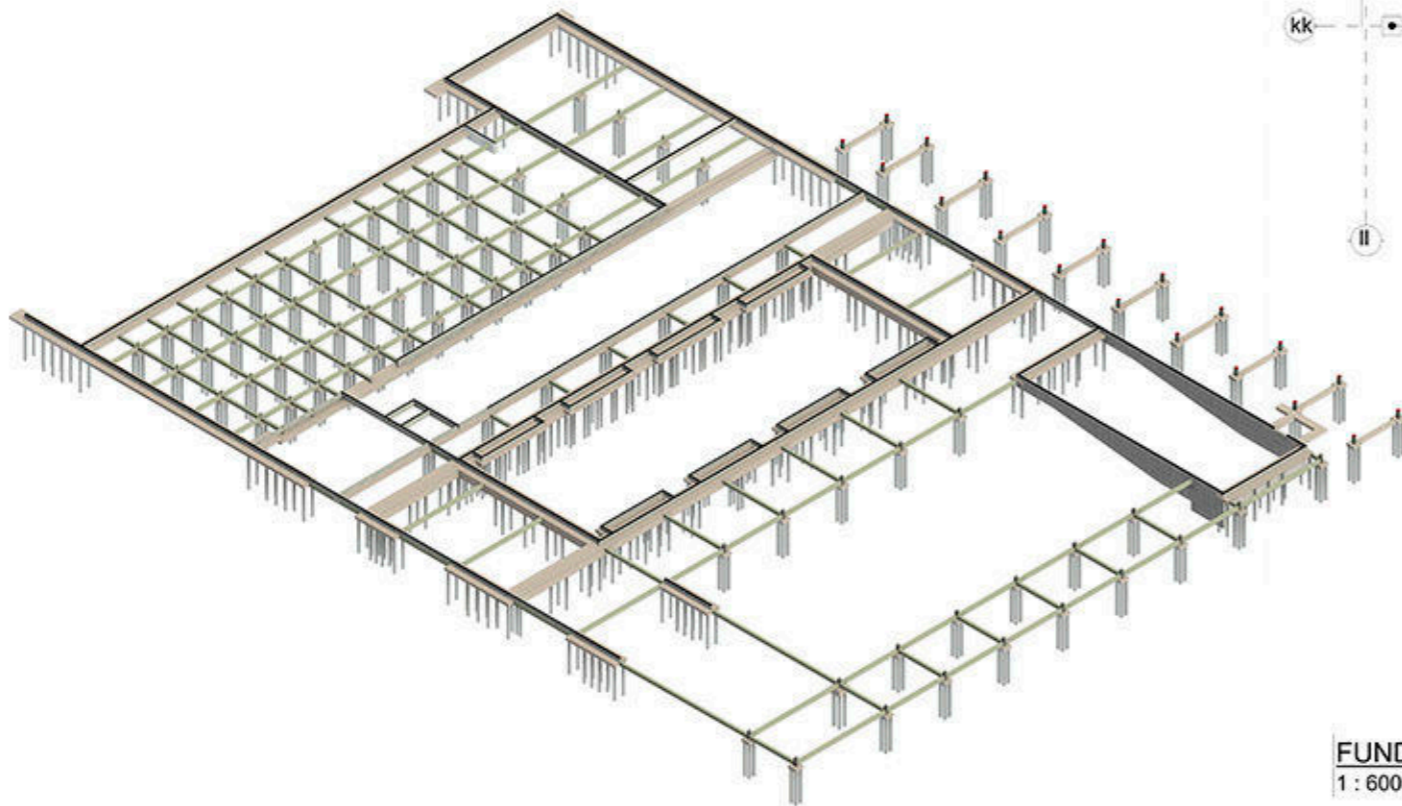
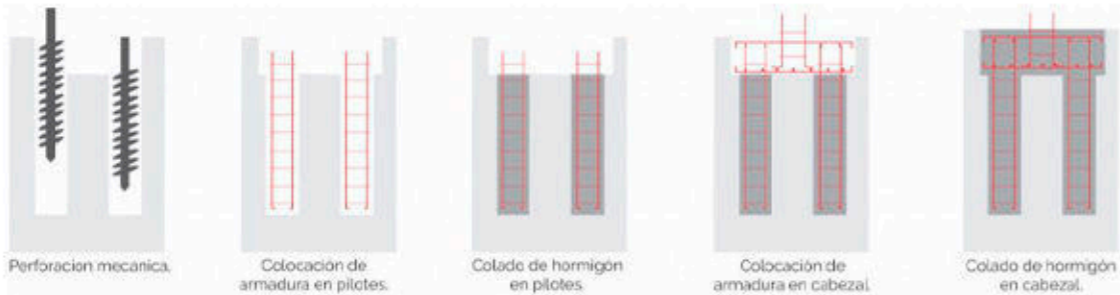
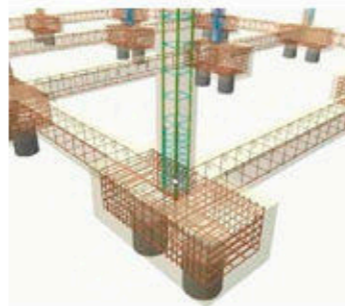
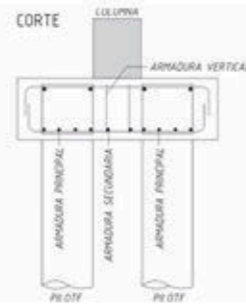
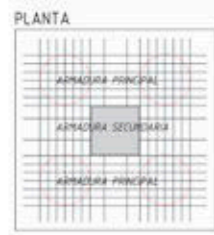

FUNDACIONES
1 : 600

Planta de casetonado

La estructura del entrepiso esta formomada por una Losa Nervada- aligerada en el caso de del entrepiso se genera un casetonado por una cuestión de proyecto, donde los huecos del mismo respetan el carácter arquitectónico del pec.

LOSA CASETONADA o NERVADA: Nos permiten luces mayores que las losas macizas. Trabajan igual que una losa maciza, a flexión en las dos direcciones, soportando las cargas los nervios resistentes que forman la retícula de la placa.

El aligeramiento de la placa se consigue colocando casetones en las zonas de menores esfuerzos cortantes, dejando entre ellos los nervios resistentes en las dos direcciones. Dichos casetones puede ser de dos tipos: A-Recuperables: Moldes plásticos que se retiran junto con el encofrado. B-Perdidos: Bloques huecos de hormigón o bloques de poliestireno.

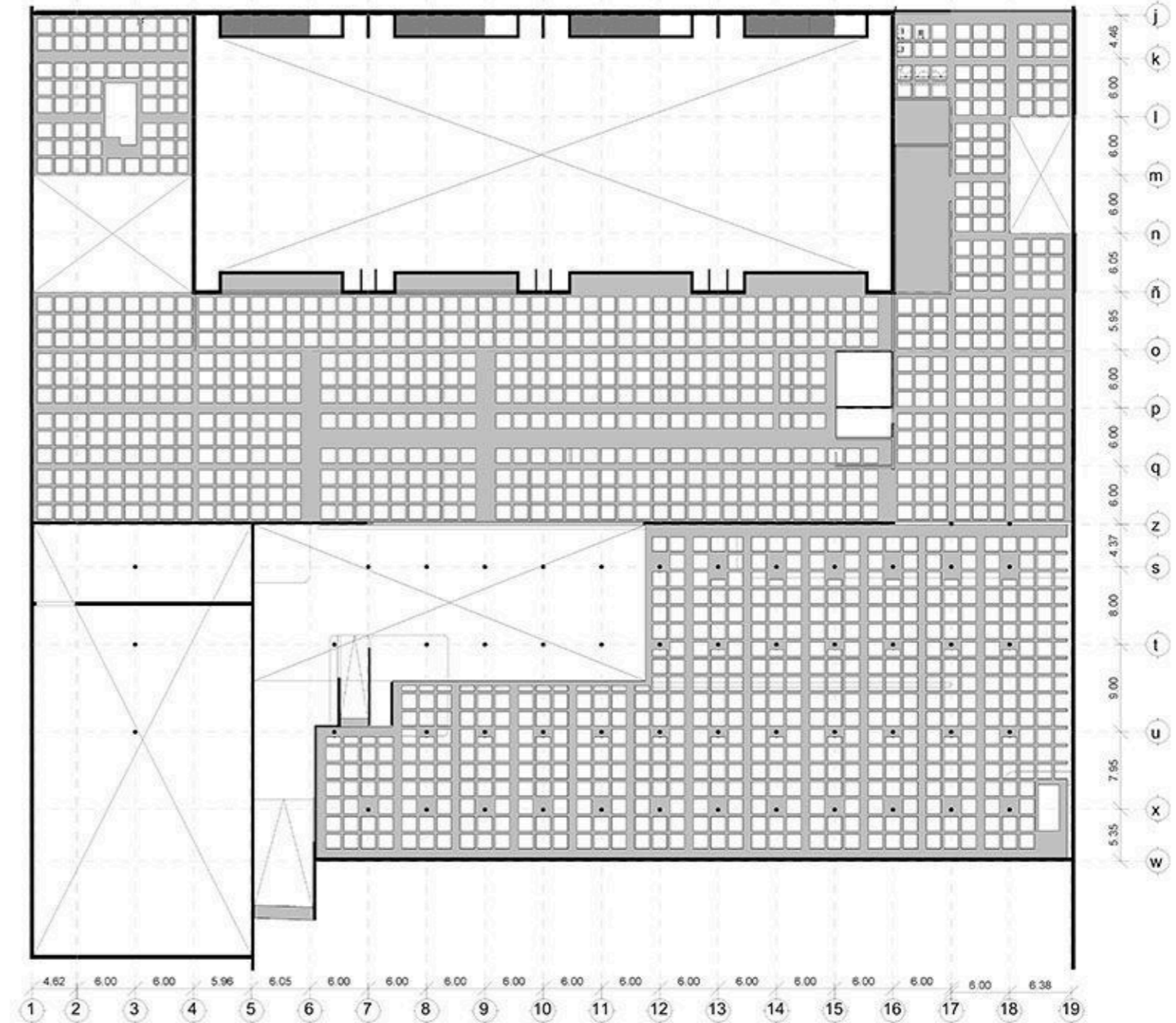
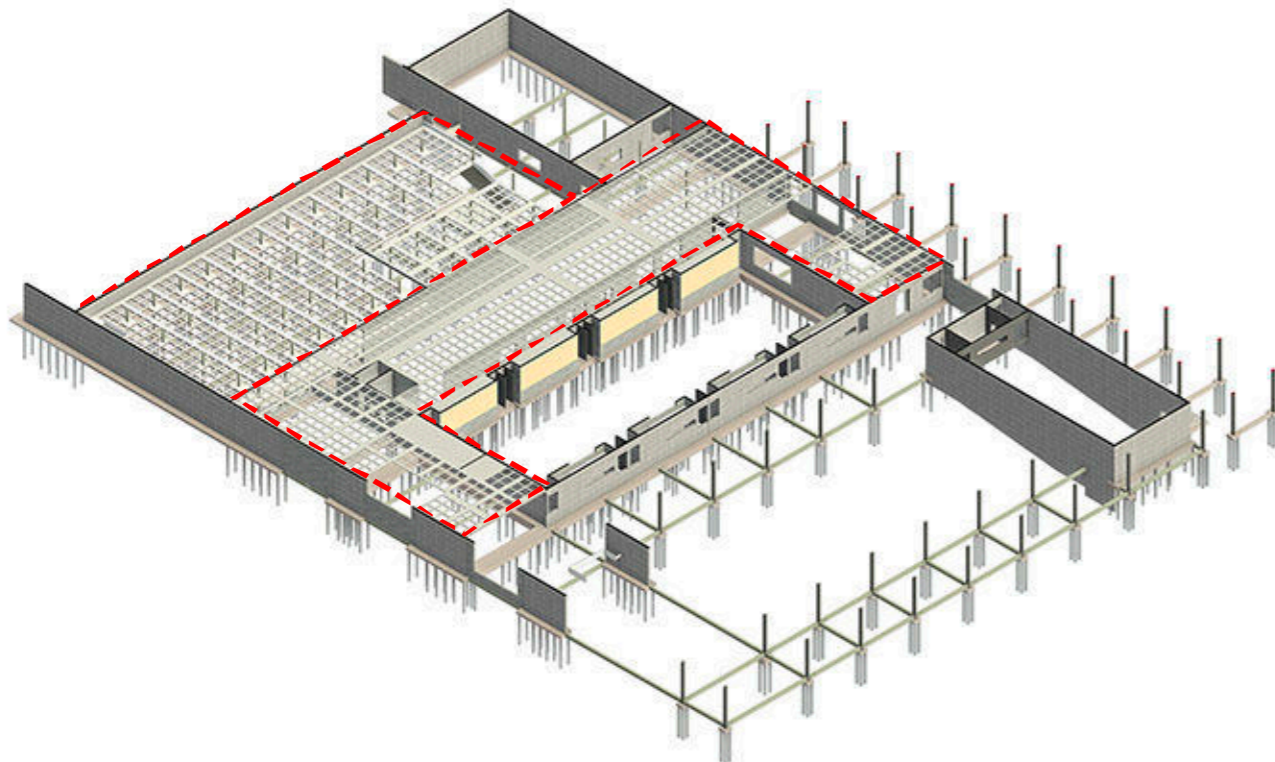
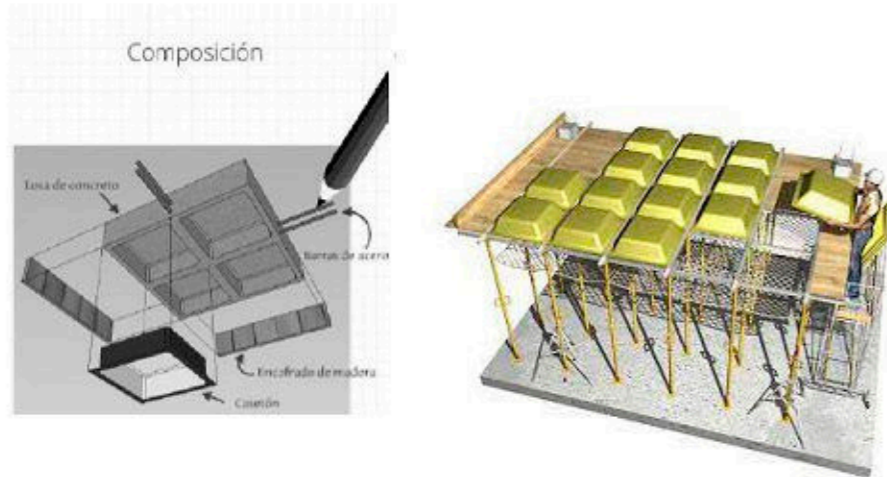

casetonado ee y 1nivel
1: 600

DETALLE CONST. 1

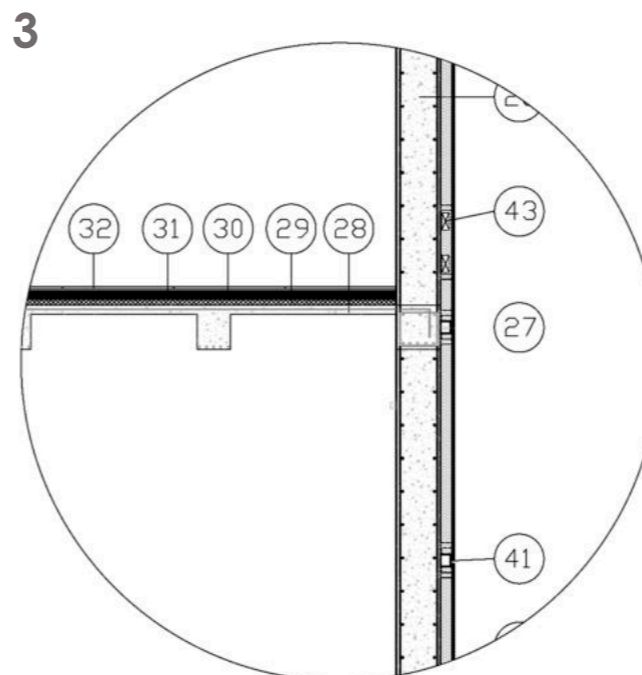
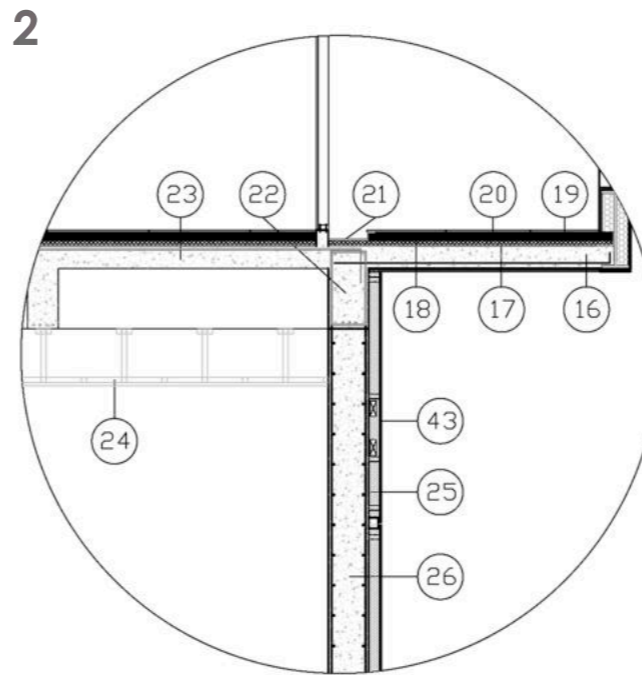
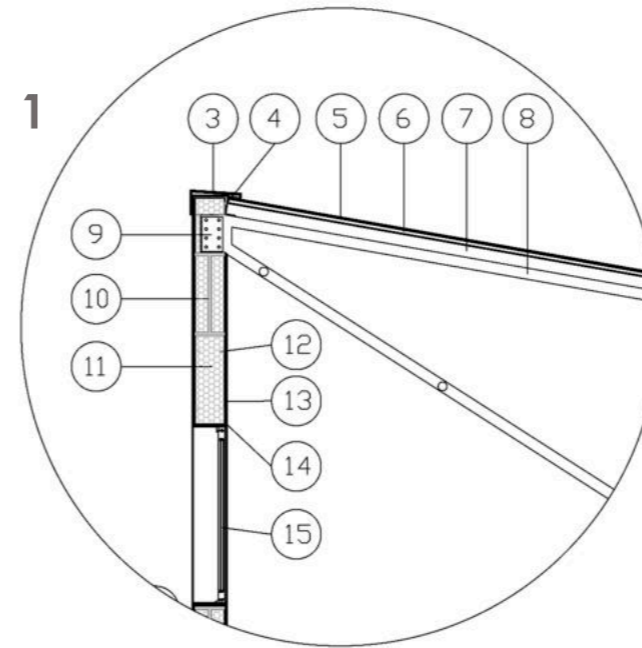
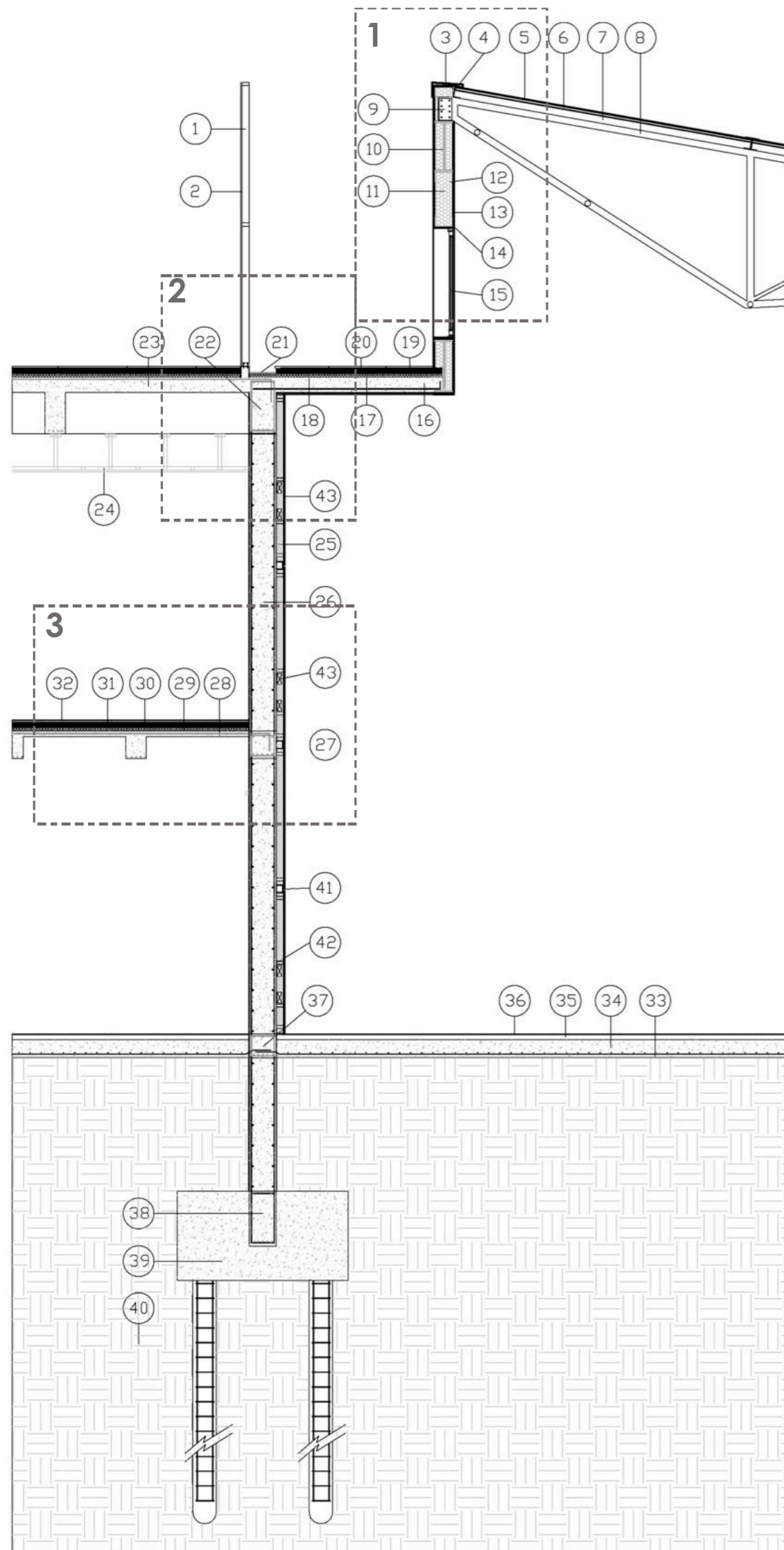
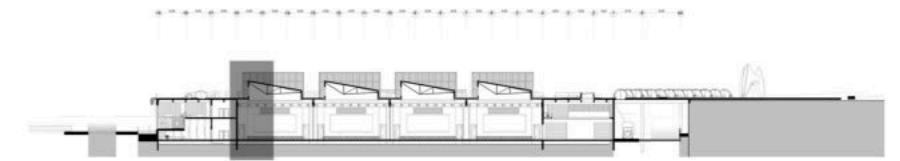

- 1- PERFILES ACERO INOXIDABLE
- 2- PLACA DE POLICARBONATO TRANSLÚCIDO
- 3- CHAPA GALVANIZADA DE REMATE
- 4- PERFIL DE CIERRE "U" DE ALUMINIO
- 5- PANEL DE POLICARBONATO 40MM
- 6- PERFIL DE CLIP SUP. EN POLICARBONATO
- 7- PERFIL DE UNION EN ACERO
- 8- ESTRUCTURA RETICULADA DE ACERO
- 9- PLACA DE UNIÓN ABULONADA
- 10- PERFIL DOBLE "T"
- 11- AISLANTE TÉRMICO
- 12- PERFIL "C"
- 13- AISLANTE ACÚSTICO
- 14- PLACA DE FIBROCEMENTO
- 15- CARPINTERÍA DE ALUMINIO CON VIDRIO "DVH"
- 16- LOSA ARMADA H°A°
- 17- AISLACIÓN HIDRÓFUGA NYLON 200 MICRONES
- 18- AISLANTE TÉRMICO (POLIESTIRENO EXPANDIDO. 5CM)
- 19- CONTRAPISO HORMIGÓN POBRE CON PENDIENTE
- 20- ADHESIVO + TERMINACIÓN SOLADO
- 21- CANALETA METÁLICA
- 22- VIGA DE H°A°
- 23- LOSA NERVADA DE H°A°
- 24- CIELORRASO SUSPENDIDO ROCA DE YESO
- 25- PANEL ACUSTICO EPS Dalhem Ribba
- 26- MURO PORTANTE H°A°
- 27- VIGA PERIMETRAL DE BORDE
- 28- LOSA NERVADA H°A°
- 29- AISLACIÓN TÉRMICA (POLIESTIRENO EXPANDIDO. 5CM)
- 30- CONTRAPISO HORMIGÓN POBRE. 8CM
- 31- CARPETA DE NIVELACIÓN. 2CM
- 32- ADHESIVO + TERMINACIÓN SOLADO
- 33- AISLACIÓN HIDRÓFUGA NYLON 200 MICRONES
- 34- CONTRAPISO CON ARMADURA
- 35- CARPETA NIVELADORA
- 36- ADHESIVO + TERMINACIÓN SOLADO
- 37- VIGA DE FUNDACIÓN DE REFUERZO
- 38- VIGA DE FUNDACIÓN H°A°
- 39- BASE DE H°A°/ CABEZAL CON PILOTINES
- 40- TERRENO COMPACTADO Y NIVELADO
- 41- PLANCHUELA EN U PARA SOPORTE DEL PANEL ACÚSTICO EPS
- 42- CLIPS PARA COSTILLAS DALHAM SOPORTE(PLANCHUELA T CON TORNILLOS DE FIJACIÓN)
- 43- PASO DE INSTALACIONES
- 44- LISTÓN DE MADERA KIRI 2X1

DETALLE CONST. 2

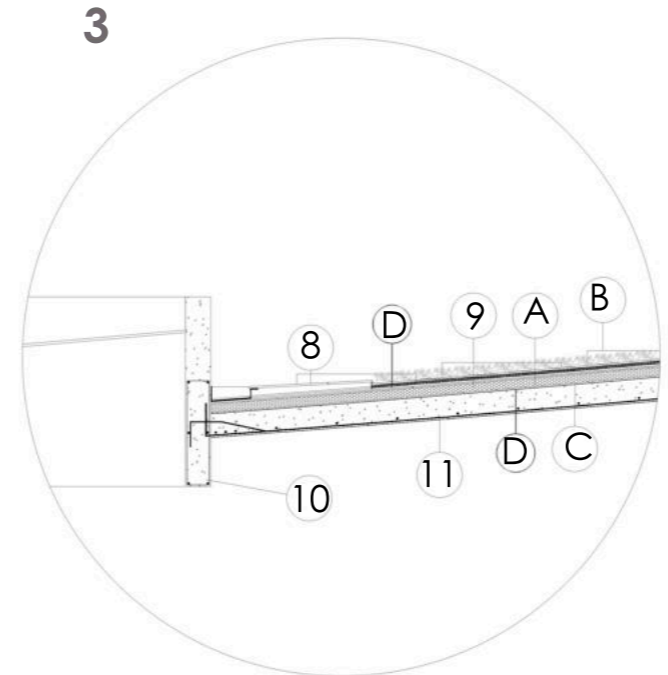
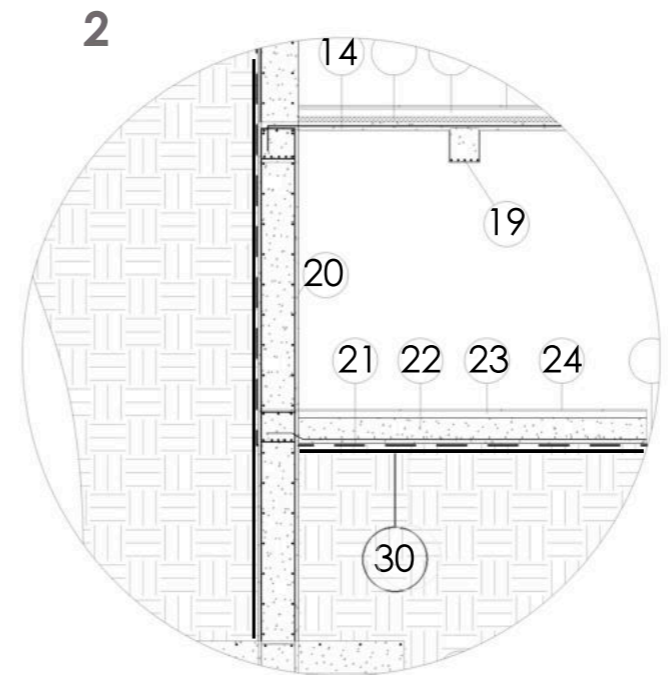
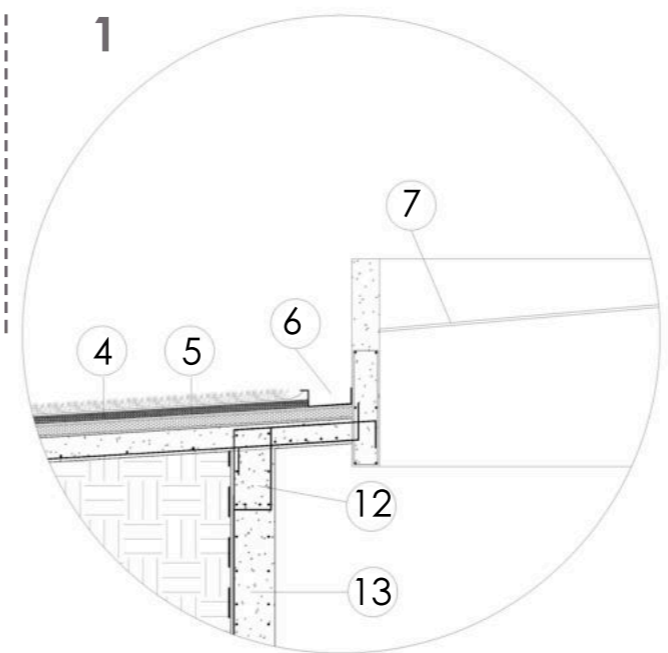
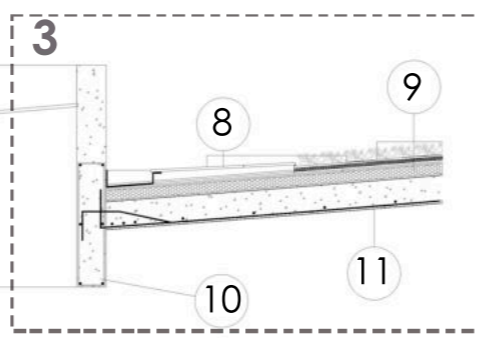
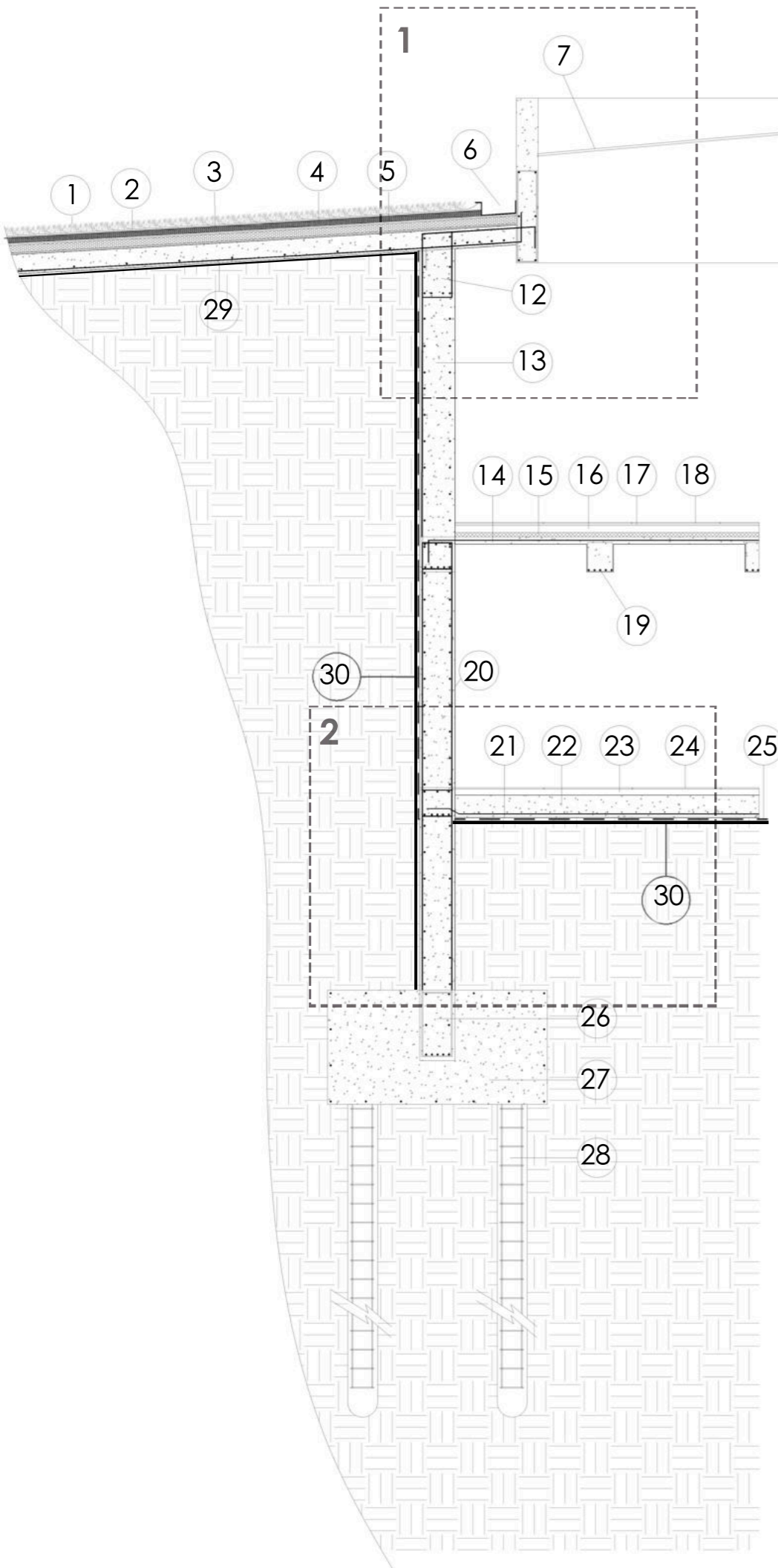
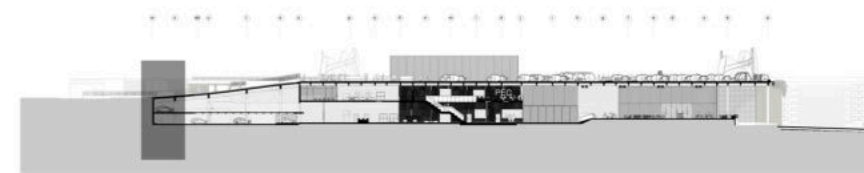

- 1- SUSTRATO VEGETAL
- 2- TIERRA 8cm
- 3- PIEDRA 10cm
- 4- MEMBRANA GEOTEXTIL 2cm
- 5- AISLANTE TERMICO POLIESTIRENO EXP.
- 6- CANALETA PVC DESAGUE
- 7- VIDRIO BLINDEZ TEMPLADO 2mm
- 8- ADHESIVO + TERMINACIÓN SOLADO
- 9- AISLANTE TERMICO POLIESTIRENO EXP.
- A-LAMINA IMPERMEABILIZANTE AUTOPROTEGIDA POLYDAN 50/GP JARDIN
- B-SOLADO
- C-IMPRIMACIÓN ASFALTICA MINIMA 0,3KG/M2. CURIDAN
- D- BARRERA CORTADORA DE VAPOR
- 10- VIGA DE HºAº
- 11- ARMADURA LOSA HºAº
- 12- VIGA DE HºAº
- 13- MURO PORTANTE HºAº
- 14- LOSA NERVADA DE HºAº
- 15- CONTRAPISO HORMIGÓN POBRE
- 16- LOSA ARMADA HºAº
- 17- CAPA NIVELADORA 2CM
- 18-SOLADO ALTO IMPACTO
- 19- NERVIO DE LOSA
- 20-REVOQUE GRUESO 1.5cm
- 21- AISLACIÓN HIDROFUGA, MEMBRANA ASFALTICA 0.5 cm
- 22- CONTRAPISO CON ARMADURA
- 23- CARPETA DE NIVELACIÓN. 2CM
- 24- SOLADO ALTO IMPACTO
- 25- AISLACIÓN HIDROFUGA, MEMBRANA ASFALTICA 0.5 cm
- 26- VIGA DE FUNDACIÓN HºAº
- 27- BASE DE HºAº/ CABEZAL CON PILOTINES
- 28-PILOTINES A SUELO FIRME
- 29- AISLACIÓN HIDROFUGA, MEMBRANA ASFALTICA 0.5 cm
- 30- AISLACIÓN HIDRÓFUGA NYLON 200 MICRONES

Paneles acústicos móviles

SALAS DE CONVENCIONES Y EXPOSICIONES



Se optó por paneles móviles y acústicos ya que en las diferentes salas se van a realizar múltiples actividades. Esta tecnología nos permite tener máxima flexibilidad en los espacios y a la vez poder aislar todo tipo de sonido que se este dando en la sala vecina, logrando un mayor confort.

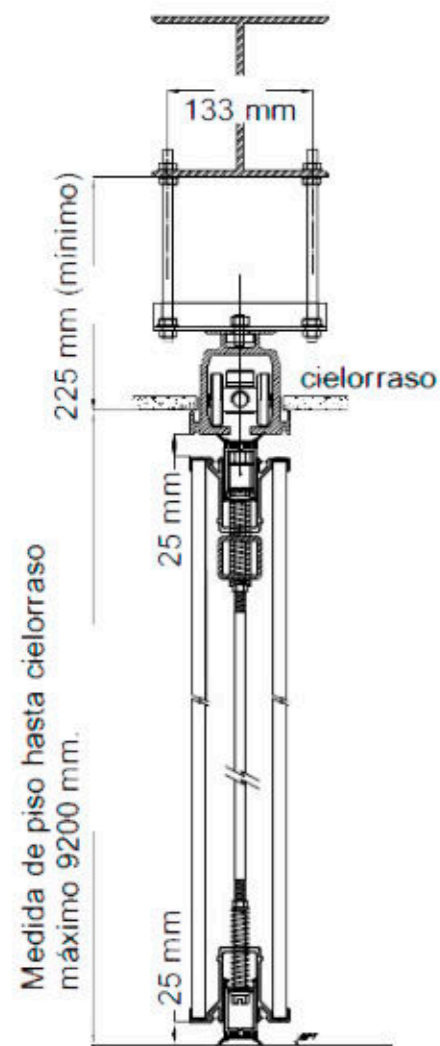

Corte vertical

Este sistema tienen un desplazamiento multidireccional; esto quiere decir que cada uno de los paneles puede doblar hacia desviaciones con rieles instalados en ángulos L, T o X para desplazarse a otras posiciones o almacenarse a distancia.

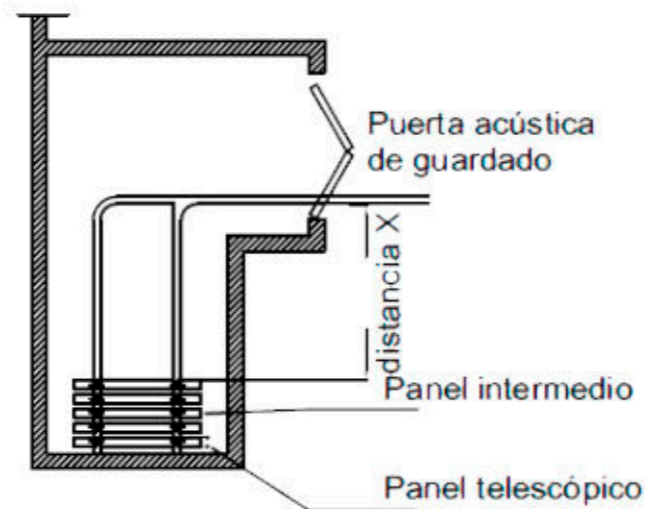

Esquema de guardado

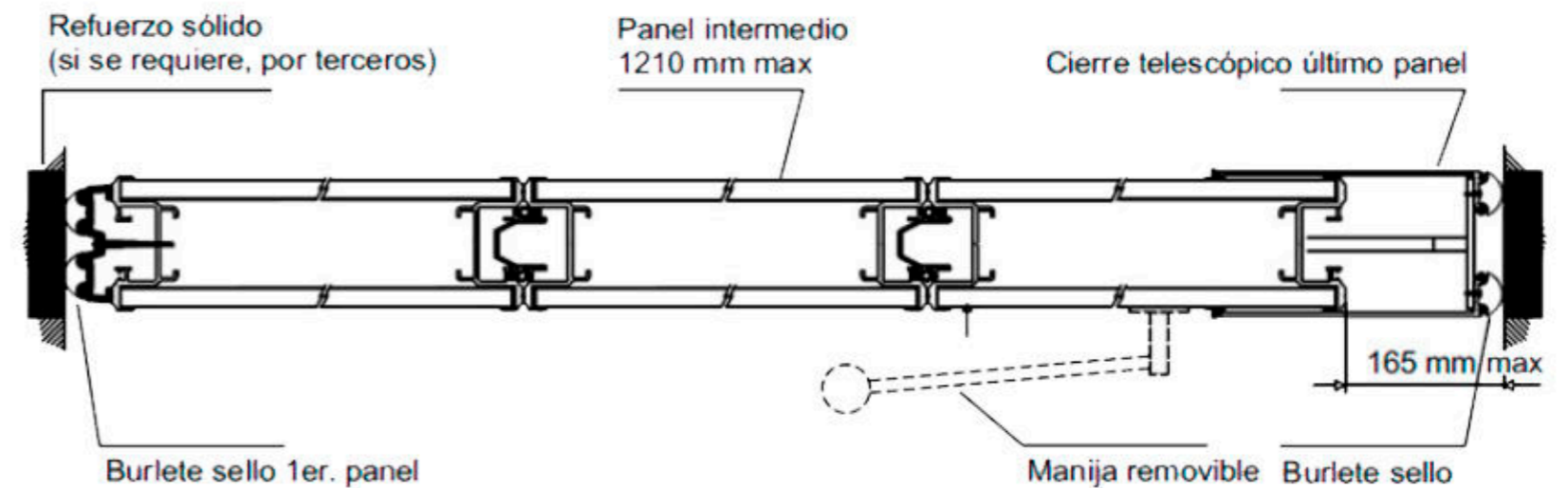

Corte horizontal

INCENDIO

EXTINCIÓN

El sistema de extinción está conformado por equipos portátiles y fijos.

1) PORTÁTILES: MATAFUEGOS E HIDRANTES

El matafuego es un aparato que contiene un agente extintor que puede proyectarse y dirigirse sobre un fuego por la acción de una presión interna. Se utilizaron de tipo ABC y K, según el programa.



2) FIJOS: EXTINCIÓN AUTOMÁTICA DE INCENDIOS

Se opta por utilizar un sistema presurizado por bomba jockey y tanque de reserva exclusivo, ubicado en sala de maquinas.

Se utilizan rociadores automáticos de agua (Sprinklers).

Para la detección el edificio cuenta con detectores automáticos comunicados con la centralita.

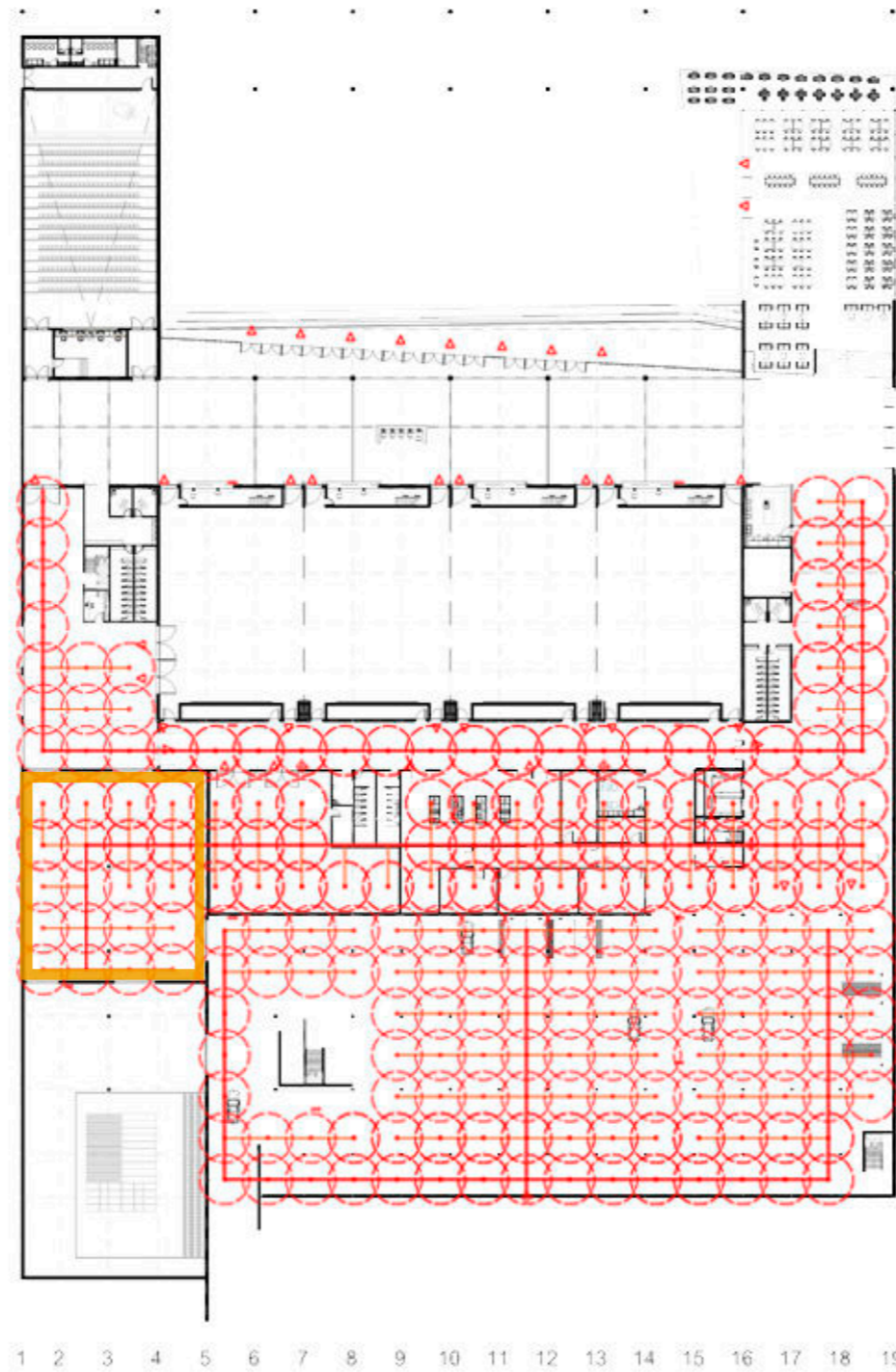

PLANTA BAJA

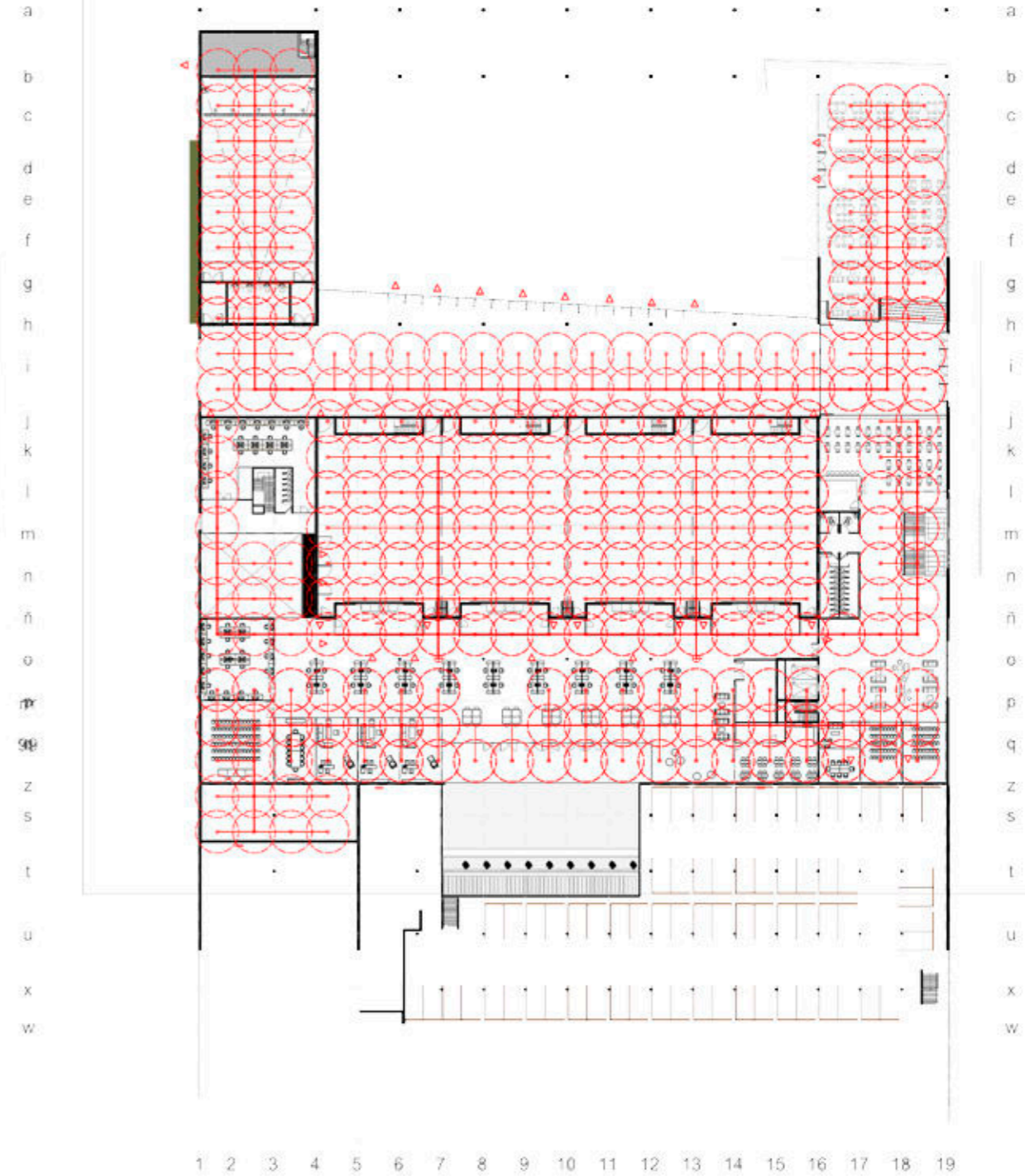

PRIMER PISO

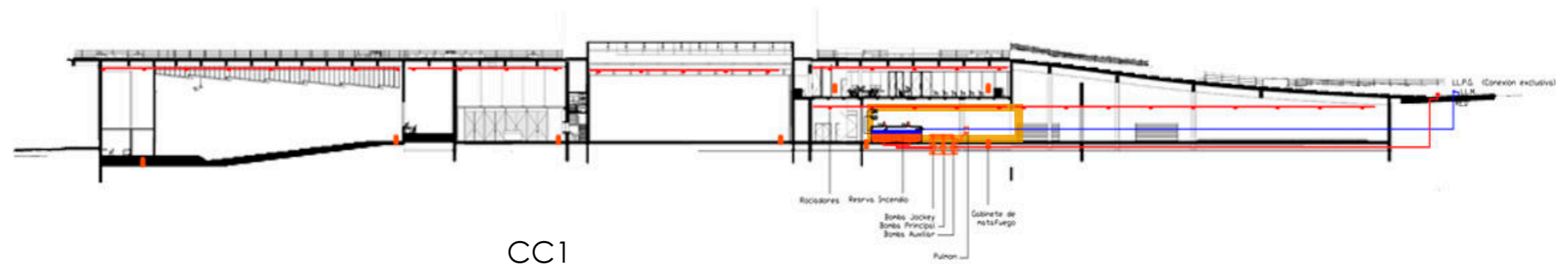

CLIMATIZACIÓN

Para el acondicionamiento del aire se propone trabajar con un SISTEMA REFRIGERANTE DE VOLUMEN VARIABLE.

Este sistema cuenta con recuperador de calor, lo que le da la ventaja de proporcionar solo frío, solo calor o frío y calor de manera simultánea en distintos locales, su tendido se compone de 3 cañerías de cobre aislados, uno de frío, otro de calor y el tercero de retorno, de esta manera se evita el uso de conductos que por sus dimensiones requieren de mayor espacio.

Este tipo de instalaciones cumplen una doble función: ventilar las zonas internas y además recuperar una parte importante de la energía que se expulsa a través de la corriente de aire de extracción.

Otro factor determinante para la elección de este sistema es que para su instalación no se necesita de caldera. Consta de UNIDADES CONDENSADORAS que se ubicaran en la terraza para que tengan una correcta ventilación, cada una de ellas pueden alimentar hasta 32 unidades evaporadoras y en cada nivel se colocan CAJAS DE DERIVACION que conectan con las unidades terminales.

Para el módulo flexibles, de grandes alturas como el foyer principal, cafetería, el auditorio y las salas, se utilizan UNIDADES BAJO SILUETA, que tienen alto volumen de flujo de aire que es distribuido por conducto y tiene un tamaño capaz de "esconderse" en el cielo raso, mientras que, para el resto de espacios, se utilizan unidades tipo CASSETTE conectadas a las cajas de derivación a través de los tres conductos de cobre aislado.



Planta alta

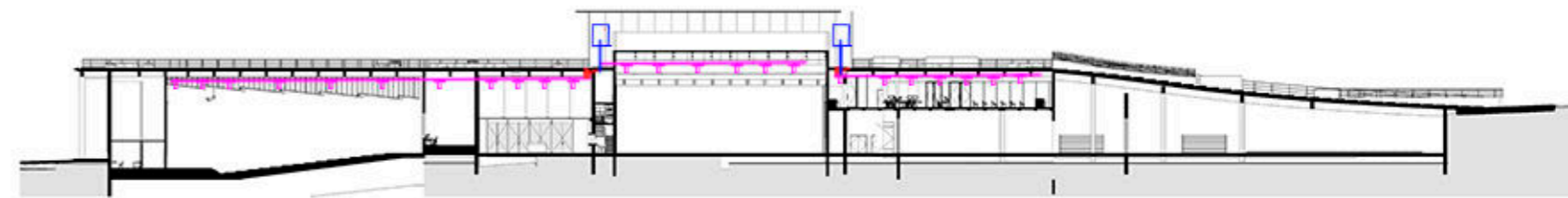
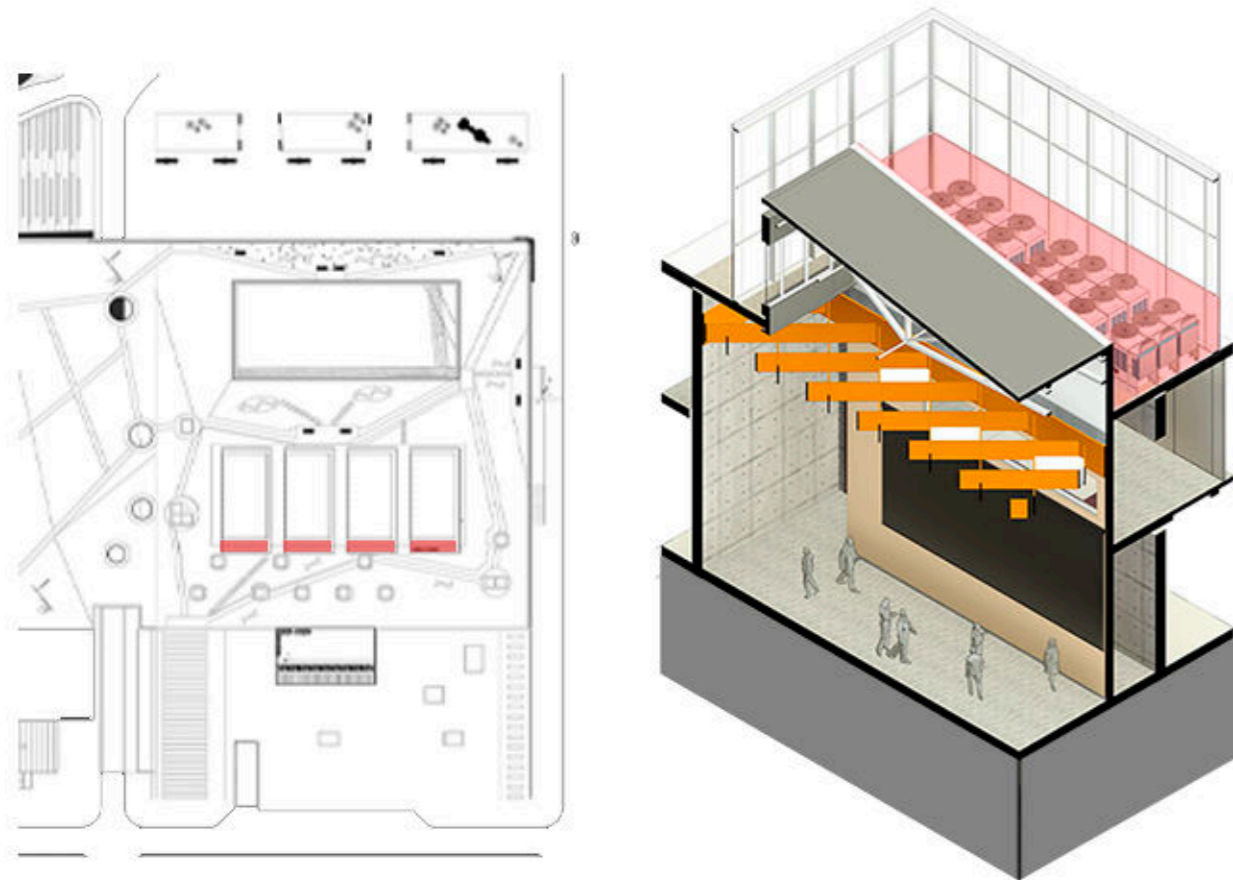

Corte longitudinal



SANEAMIENTO

Como pauta general, el trazado de las instalaciones se mimetiza con la lógica del edificio. Al tener una cubierta accesible vamos a encontrar en la planta cero espacios técnicos a partir de los cuales se distribuirán las instalaciones. La distribución vertical se realiza por los distintos plenos y de ahí se derivan por piso técnico y cielorraso.

El sistema utilizado es de provisión de agua mediante captación de agua (Tanque de reserva total diaria y bomba presurizada). La instalación la encontramos en la planta cero y el trazado de las cañerías sube por los distintos plenos técnicos, colocados estratégicamente en las baterías de sanitarios y cocina principal de ahí podrán derivarse a office, cocinas, otros.



PLUVIAL

La cubierta verde además de su capacidad de absorción desagua por embudos que a través de las cañerías pluviales llevan el agua hacia las canaletas perimetrales y de allí a los embudos donde posteriormente se conectarán a las bajadas.

Se decide la acumulación parcial de los desagües para su posterior uso en riego, limpieza del PEC y descarga de sanitarios.. De esta manera se colocaran tanques acumuladores cercanos a los puntos de desagüe soterrados para que estos puedan almacenar y posteriormente hacer usos de las aguas grises.

A su vez estos tanques cuentan con válvulas de seguridad y un sistema de bombas que si la capacidad es excedida estas se encargan de bombear el agua al río. Debe colocarse un filtro de impurezas anterior al ingreso a los tanques de fácil acceso para su limpieza periódica.

Deben instalarse dos bombas de presurización en paralelo con una bomba en uso y otra en reserva para la presurización de las aguas recuperadas.

El sistema posee además una conexión directa de la red de agua potable que permite el abastecimiento en el caso de un período prolongado sin lluvias.

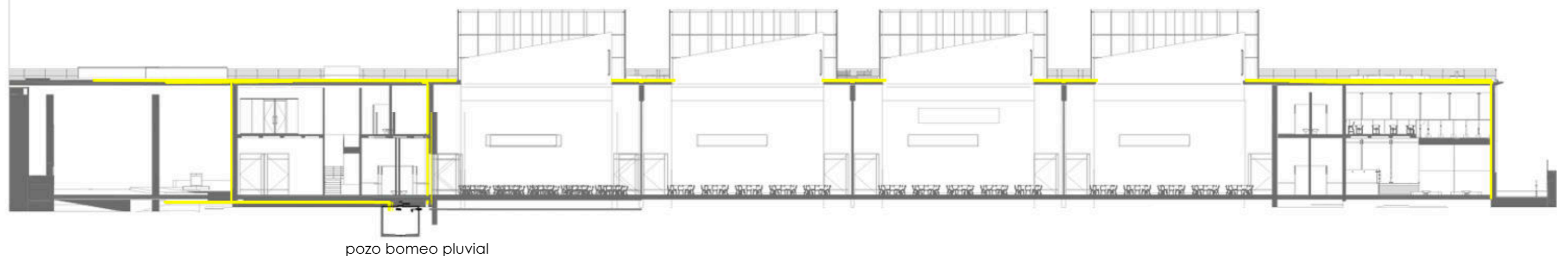

pozo bomeo pluvial

Referentes

Pabellón de exposiciones
y convenciones



REFERENTES

ATC CANAL 7

Ubicación: Av. Pte. Figueroa Alcorta 2977, Ciudad Autónoma de Buenos Aires, Argentina.

Arquitectos: M/SG/S/S/S y Rafael Viñoly

Área construida: 35.000 m²

Conceptos generales:

El edificio propuso un diálogo entre la tecnología y el paisaje, presentando una arquitectura funcional con capacidad de producir espacio público de calidad en la ciudad.

Un esquema funcional muy ordenado se cubre con un cajón de sección triangular que resuelve la continuidad del parque y el problema de “tomar” la escala del Barrio Parque residencial que limita el predio. Emergen de esta caja cuatro bloques iguales que contienen los estudios y le dan una relación de reflejo con el volumen de la Facultad de Derecho de la Universidad de Buenos Aires en el otro extremo de la franja verde.

Desde el punto de vista de la composición, estos son dos edificios: uno interior sin exterior y otro exterior sin interior. Uno “privado” y otro “público” que son tangentes, que tienen un límite común. El interior es un espacio lleno de otros edificios construidos sobre una planta libre tradicional con una cubierta inclinada. Los cuatro volúmenes principales están rodeados por un lucernario perimetral para permitir la entrada de luz natural al corazón de la planta

Desde el exterior, está pensando como una geografía. Es un gesto conflictivo para una ciudad extraordinariamente plana y expresa claramente su condición artificial.

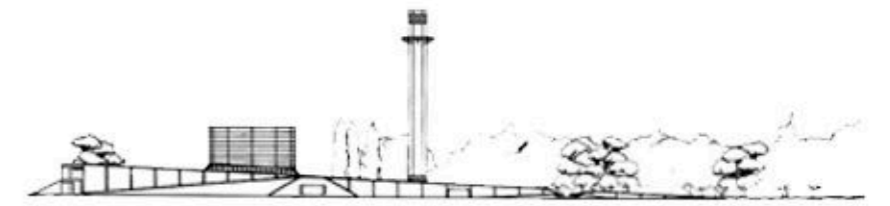

CENTRO DE CONVENCIONES CAFAYATE

Arquitectos: Arq. Fabio Estremera, Arq. Andrés Francesconi y Arq. Ezequiel Spinelli.

Conceptos generales:

El proyecto se propone como articulador del Nuevo Paseo Costero sobre el río Loro Huasi en su conexión hacia el centro de la ciudad, a través de una plaza pública sobre la Ruta Nacional N° 40 que actúa a su vez como antesala de acceso al Centro de Convenciones. Se articula mediante un eje Este-Oeste (peatonal y vehicular). Dicho eje inicia sobre la Ruta Nacional N° 40 en una Plaza Pública y Portal de Accesos, continúa con el Anfiteatro que, utilizando el desnivel natural existente. El Centro de Convenciones, se plantea como un edificio eficiente, tanto en términos económicos, ambientales y funcionales. El proyecto está concebido como un gran y único espacio que a su vez contiene diferentes áreas de similares características. El Patio principal, foyer, sum, patio secundario y salones principales conforman un conjunto espacial y funcional de gran integración y flexibilidad. Rodeando a este gran espacio, se disponen los servicios de apoyo para su funcionamiento, conectados entre sí y a las diferentes áreas servidas mediante una circulación técnica. El edificio retoma dos elementos característicos de la arquitectura tradicional de la región como lo son el patio y la galería. En este sentido el Patio Principal se plantea como un hall al aire libre desde el cual es posible acceder al Foyer funcionando también como desborde del Salón de usos Múltiples. En tanto la galería en los bordes Sur y Oeste del edificio, es repensada como un espacio de circulación y como espacio flexible capaz de albergar diversas funciones e integrarse.



CEC

Ubicación: Recoleta, Ciudad Autónoma de Buenos Aires

Arquitectos: Minond Estudio

Sup. Cubierta: 23.300m²

Premio: 1er premio del concurso Nacional SCA FADEA para el Centro de Exposiciones y Convenciones de la Ciudad de Buenos Aires

Conceptos generales:

Importancia de la continuidad de espacios verdes

Construir en la ciudad implica responsabilizarse del paisaje urbano. Al proyectar un edificio no podemos permanecer ajenos al espacio público que delimita el tejido formado por áreas construidas, vacíos y masa de verdes. Si pensamos a este Centro de Exposiciones y Convenciones como un volumen compacto a construir de 100 mts. de largo por 70 de ancho y 14 mts. de altura estaríamos proyectando una manzana de Buenos Aires típica de mediana altura. El impacto que esto produciría en un emplazamiento como el dado, con un parque público y en el medio del continuo urbano, sería enorme. Cortaría la continuidad, generaría bloqueos visuales del área, sombras no deseadas, cambios del flujo de viento entre construcciones, etc.

PABELLÓN ARGENTINO

Concurso: Segundo lugar

Ubicación: Tecnópolis

Arquitectos: Carlos A. Busso, Leandro E. Fucile, Julián I. Kelis, Facundo S. López, **Ezequiel Spinelli** y **Matías Zoppi**

La pureza formal de los volúmenes que emergen de su cubierta rememora estructuras como tanques, hornos o silos, presentes en diferentes regiones del país.

Planteamos un edificio en cuya cubierta devenida en espacio recorrible emergen una serie de volúmenes que evocan artefactos espaciales que, entendemos, son capaces de apelar a la memoria de quienes lo visiten. Se trata de seis cilindros metálicos cuya contundencia morfológica recuerda una serie de imágenes heterogéneas, capaces de despertar asociaciones particulares en la subjetividad del visitante.

Apostado sobre un discurso dialógico más que en un posicionamiento asertivo, la forma de los cilindros es capaz de construir pares conceptuales transitados en la historia argentina, en el presente y en los imaginarios. Lejos de enfrentamientos binarios, se trata de relaciones de fuerza que las sociedades utilizan para avanzar, para desarrollarse, para discutirse a sí mismas.

Estos cilindros, multiplicados a lo largo y ancho del paisaje urbano, rural y natural de la Argentina, suelen contener granos, agua, combustible o fuego, elementos que en el pasado y el presente han sido fuente o resultado de nuestro trabajo. Aquí, aislados de su hábitat de vida

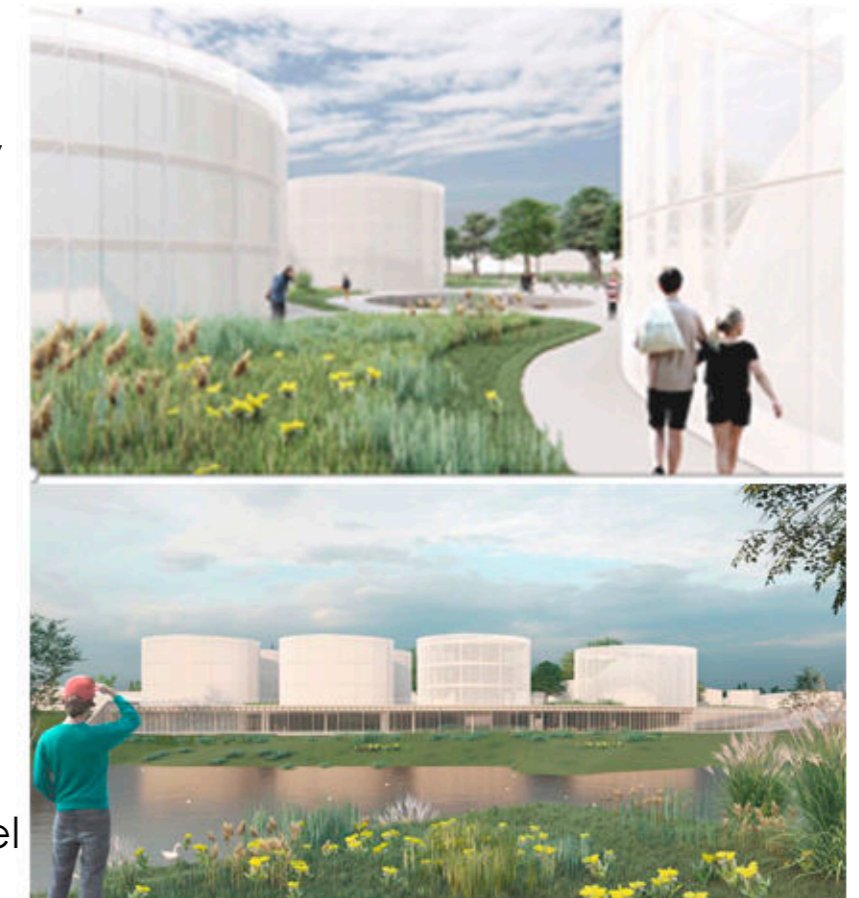

Renders

Pabellón de exposiciones
y convenciones



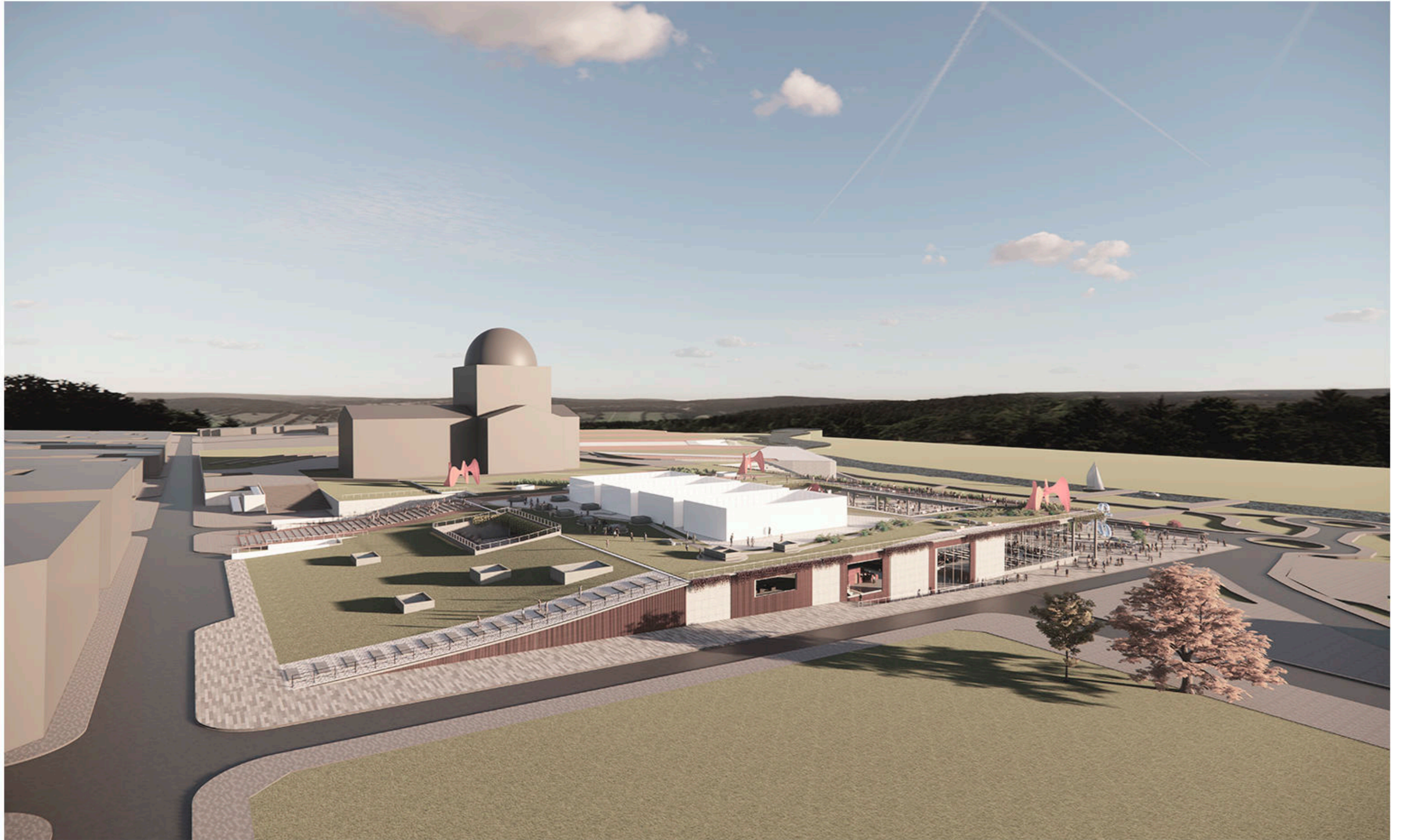





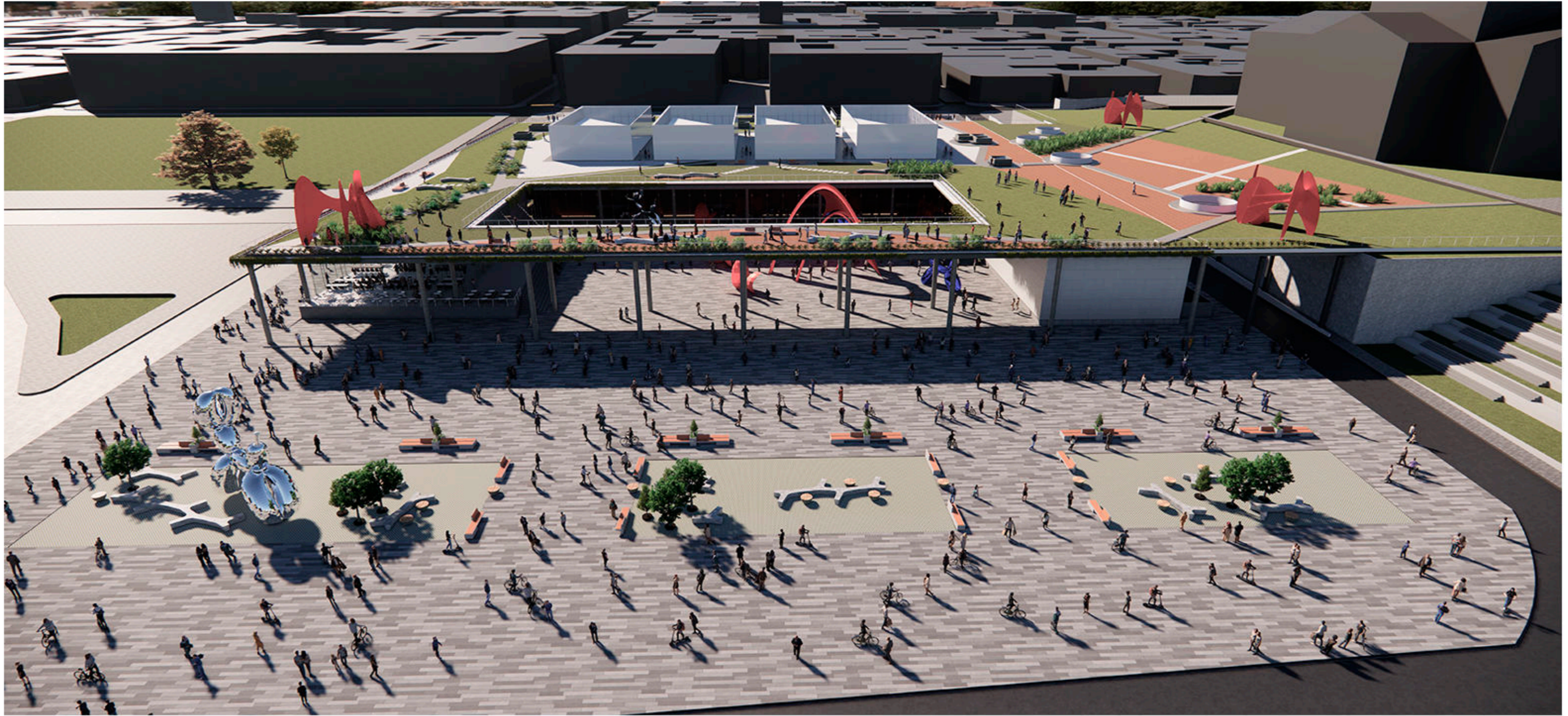













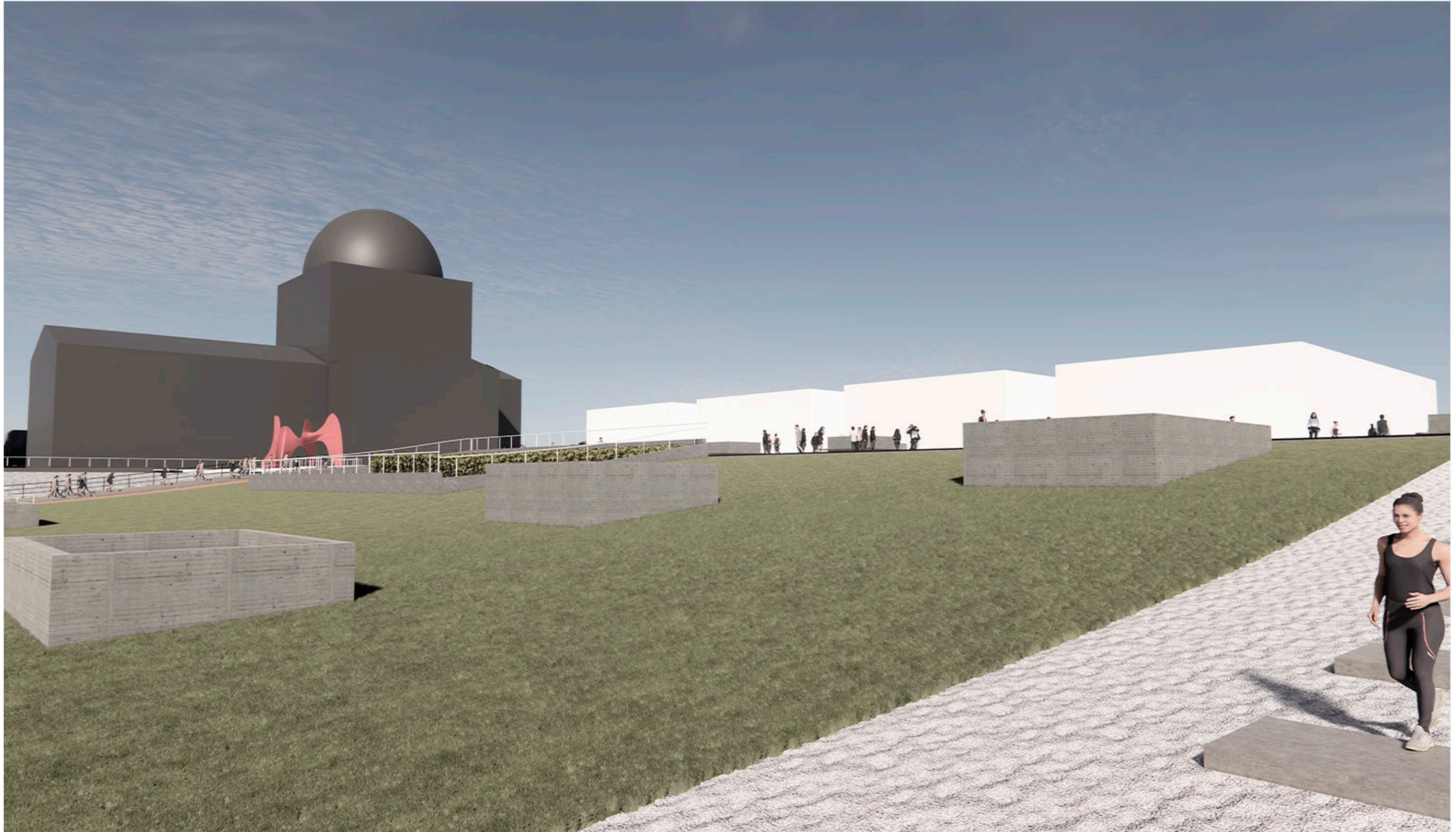

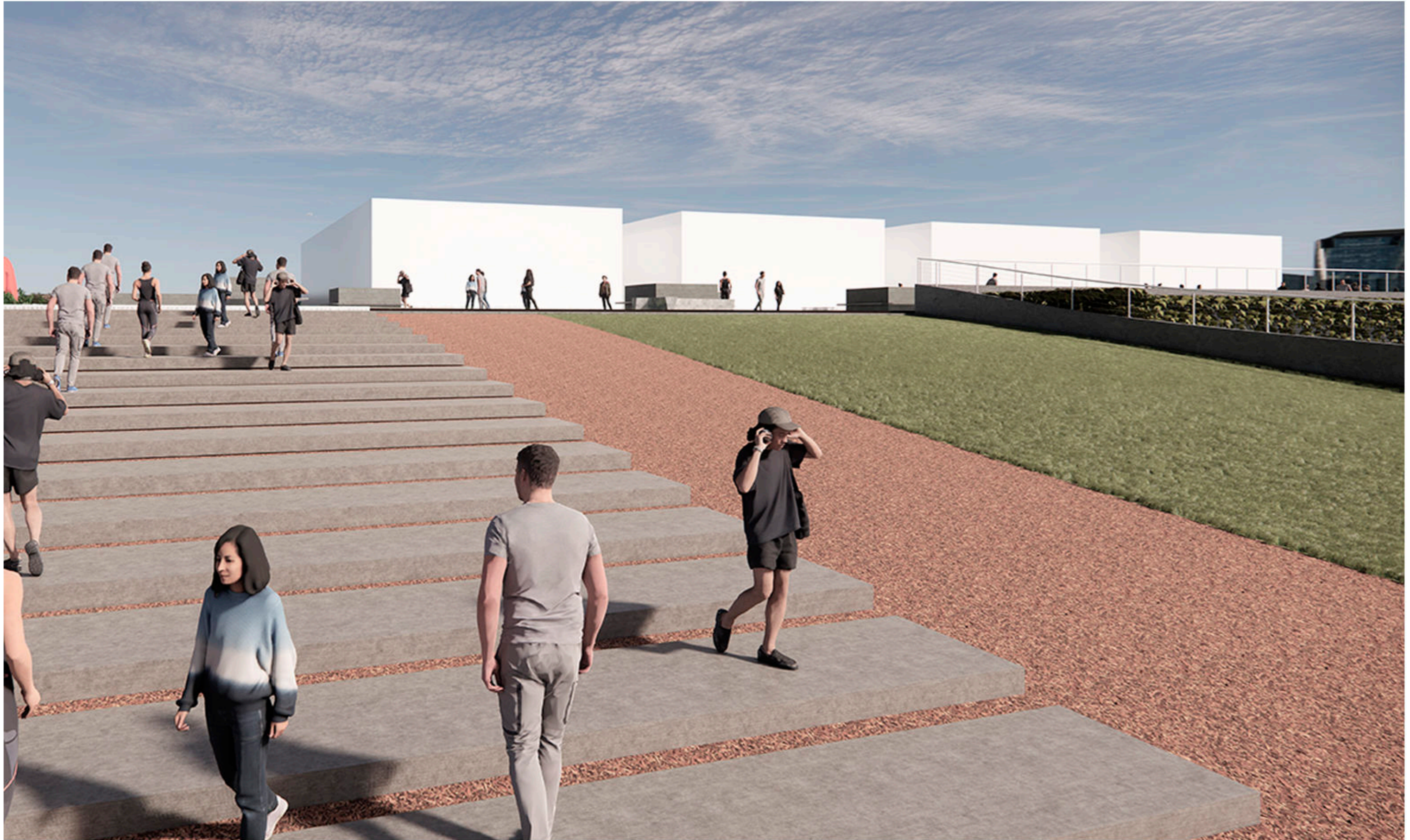

























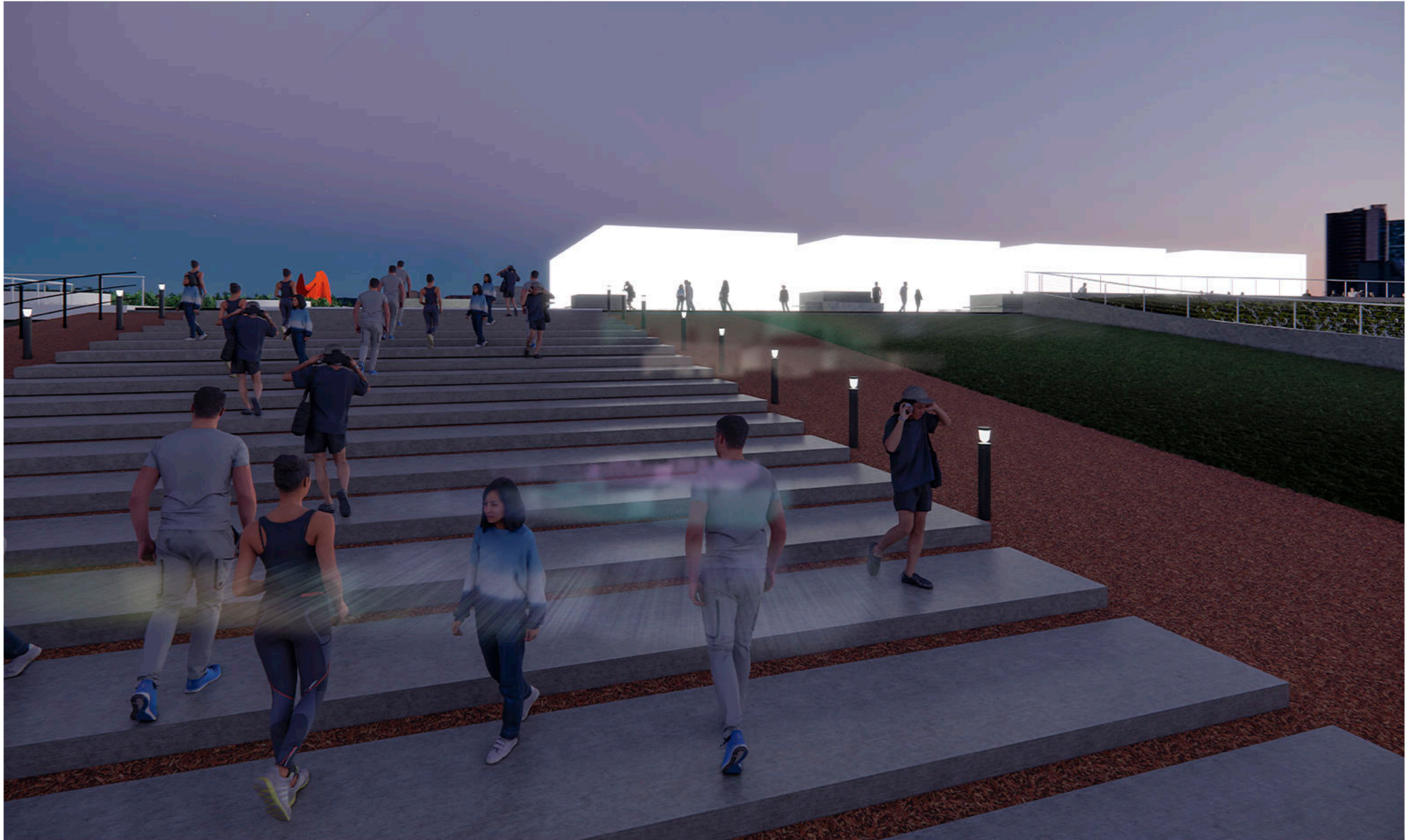

REFLEXIÓN

La realización de un edificio público emerge como una inversión ineludible que jamás debería ser tildada de gasto. La grandeza de su contribución a la comunidad se extiende mucho más allá de las actividades que pueda albergar o los puestos laborales que genere. Su construcción debe ser concebida con la eternidad en mente, un legado de perennidad que otorgue identidad y arraigo al sitio que ocupa y al entorno que lo rodea.

En este contexto de grandeza, la edificación de un centro de convenciones asume un papel de excepcional importancia para la ciudad. Este no es meramente un espacio arquitectónico, sino un faro de reunión y colaboración, un epicentro de innovación y conocimiento que atiende las necesidades de nuestra sociedad en constante evolución. Más allá de su función principal de acoger eventos y conferencias, este emblema arquitectónico encarna la esencia misma de nuestra urbe y su promesa de crecimiento y desarrollo continuos.

Así, se erige como un monumento a la visión y la ambición de la ciudad, un hito que trasciende las generaciones y que promete un futuro donde el aprendizaje, la creatividad y el progreso se entrelazan en un tejido de grandeza arquitectónica. La construcción de este centro de convenciones no es un simple acto de edificación; es un compromiso con la excelencia, un símbolo de identidad y un tributo al vigor y la vitalidad de la comunidad.

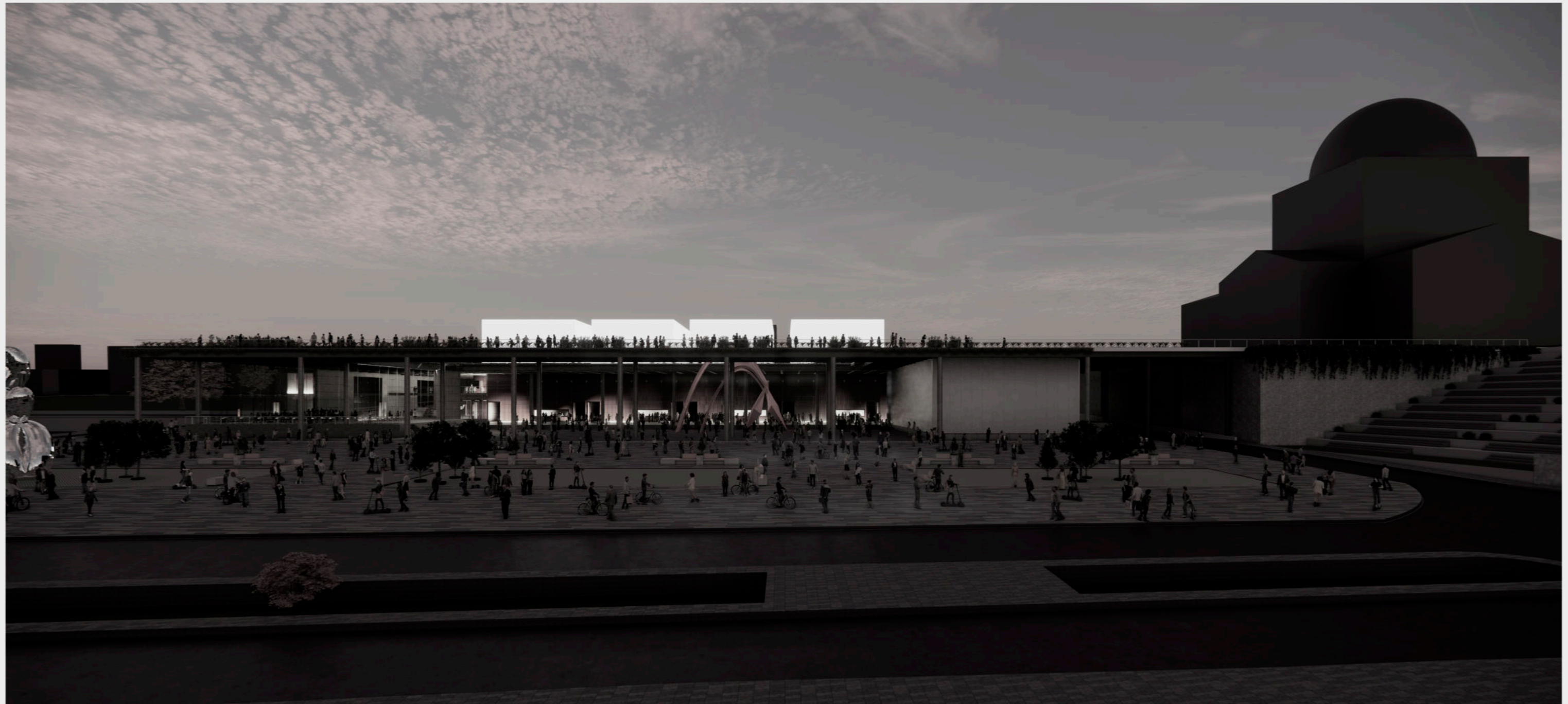



AGRADECIMIENTOS

Quiero Agradecer a la Facultad de Arquitectura y Urbanismo de la Universidad Nacional de La Plata por brindarme todos estos años sus espacios, instalaciones y sobre todo por formarme como profesional pero también como persona.

- Agradezco al cuerpo docente de esta Universidad, por su constancia, buena predisposición y constante apoyo en todo mi proceso de formación durante estos años.
- Agradezco a mis amigos, compañeros y colegas con los que compartimos infinidad de momentos.
- No puedo evitar agradecer de todo corazón a Julieta, mi compañera de vida por excelencia. Su apoyo incondicional y su disposición constante para ayudarme y enseñarme han sido fundamentales durante estos años. No tengo palabras suficientes para expresar cuánto valoro su presencia en este camino.
- Agradezco a mi familia, por impulsarme en esta carrera hermosa, por ser un gran apoyo y brindarme todas las herramientas para que este recorrido sea posible.

Gracias a todos

PEC

PABELLÓN DE EXPOSICIONES Y CONVENCIONES

KULIGOWSKI MOISES

FAU Facultad de
Arquitectura
y Urbanismo



UNIVERSIDAD
NACIONAL
DE LA PLATA