

MODOS DE HABITAR

La reconfiguración de la vivienda tradicional frente al río



FAU Facultad de
Arquitectura
y Urbanismo



UNIVERSIDAD
NACIONAL
DE LA PLATA

Autor: Felisa MACIAS

N° 36534/4

Título: MODOS DE HABITAR

Proyecto Final de Carrera

Taller Vertical de Arquitectura N° 5 : BARES - CASAS - SCHNACK

Docente: Arq. Florencia SCHNACK

Unidad Integradora: Arq. Mabel LOSCALZO - Arq. Anibal FORNARI

Facultad de Arquitectura y Urbanismo - Universidad Nacional de La Plata

Fecha de defensa: 16/12/2021

Licencia Creative Commons



FAU Facultad de
Arquitectura
y Urbanismo



UNIVERSIDAD
NACIONAL
DE LA PLATA



— **Mundos compartidos**

¿cómo viviremos juntos
en un lugar colectivo?

1808-1837 | Falansterio: Charles Fourier
 Fourier estableció que una comunidad de 1620 personas era la cantidad óptima para que la gente viviera y trabajara junta. Este valor orientó su concepto de "a Phalanstere": un edificio con salas de reuniones, salas privadas y jardines donde los grupos de personas podían vivir en comunidad.

1868-1903 | Trabajo doméstico cooperativo
 Melusina Fay Peirce (EU) acuñó el término "cooperativa" y publicó propuestas para innovaciones en el campo del diseño doméstico. En 1903 patentó su propio diseño para un edificio de departamentos cooperativos con cocinas comunes.

1960-1985 | El auge de la autoconstrucción
 Walter Segal desarrolló métodos de estandarización para facilitar la realización de proyectos de autoconstrucción económica.

1967 | Co-Housing
 Bodil Graae escribió un artículo en un diario titulado "Los niños deberían tener Cien Padres" incitando a un grupo de familias para formar una comunidad y desarrollar el proyecto de viviendas cooperativo en Søftedammen, Dinamarca, el caso más antiguo de comunidad moderna Co-Housing.

2000 | El Co-Housing "despega" en UK
 El movimiento inspira a académicos y a los desarrolladores en UK.

1899 | Ciudades Jardín: Gestión colectiva
 Se funda la Asociación de Ciudades Jardín para crear la ciudad jardín de Letchworth. Las Ciudades Jardín tenían un fideicomiso comunitario que poseía y administraba los activos en nombre de la comunidad, reinvertiendo los ingresos de alquiler en la ciudad.

1926-1929 | El Condensador Social
 Los soviéticos experimentaron en materia de vivienda a través de proyectos de "vida colectivizada" y la capacidad de la arquitectura de influenciar el comportamiento social y romper con la percepción de jerarquías sociales, creando espacios socialmente equitativos.

1969 | El Fideicomiso Comunitario de Tierras (CLT)
 Se funda el primer CLT, New Communities Inc. en EEUU. Una organización sin fines de lucro que mantiene un fideicomiso perpetuo para el uso de comunidades rurales.

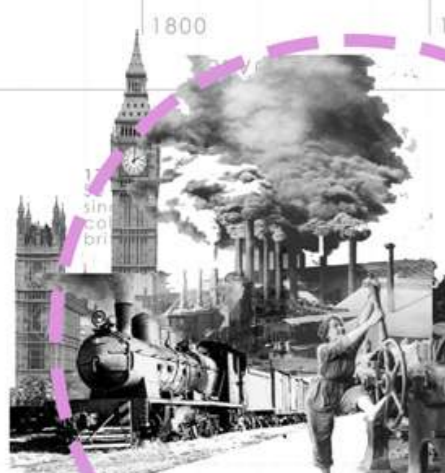

1789-99 | Revolución Francesa
 Período de profunda convulsión social y política que derrocó a la monarquía y estableció una república.

1848 | Revoluciones
 Se producen una serie de revoluciones políticas en toda Europa que eliminan la monarquía absoluta.

políticos más influyentes las relaciones de clase producción capitalista.

una drástica desobediencia a través del movimiento.

registro de las "condiciones adversas" en propiedades se permite en nuevos propietarios registrados.

2005 | Auge del "co-working"
 En San Francisco surgen los primeros espacios de co-working. Particulares autónomos trabajan en un entorno compartido, que representa el trabajo virtual.

Años 50 | Literatura de la generación Beat
 Movimiento con autores populares y poetas que rechazan los valores conformistas y materialistas de la sociedad moderna.

2015 | La expresión "economía compartida"
 describe la idea de un modelo eficaz de adecuación entre la oferta y la demanda.

1918-1920 | Voto femenino (UK-EEUU)

1798-1849 | Exposición de productos de la industria francesa
 Organizada en París, Francia, da cuenta de la innovación industrial, y es precursora de la Gran Exposición de 1851 en Londres.

1849 | Hormigón Armado
 Inventado por el francés Joseph Monier, el hormigón reforzado hace posible la construcción de grandes proyectos.

Años 50 | Hormigón Armado Prefabricado
 Una nueva forma de construcción pionera: el hormigón armado prefabricado, lo que implica que las casas pueden montarse más rápidamente y con menor necesidad de mano de obra calificada que la construcción tradicional.

1950-1960 | Torres de departamentos
 A partir de subsidios del gobierno para reemplazar las casas perdidas debido a la remoción de barrios marginales, comienza a haber dinero disponible para la construcción de bloques de más de seis pisos.

1949 | Economía del Conocimiento
 Se gana dinero a partir del recurso del conocimiento, como los secretos comerciales y la experiencia, y se reconoce que desempeñan un papel tan importante como otros recursos económicos en una economía globalizada.

Mediados de los 90 | Internet
 Internet tuvo un impacto revolucionario en la cultura, el comercio y la tecnología, incluyendo el aumento de la comunicación casi instantánea por parte del correo electrónico y otras formas de mensajería.

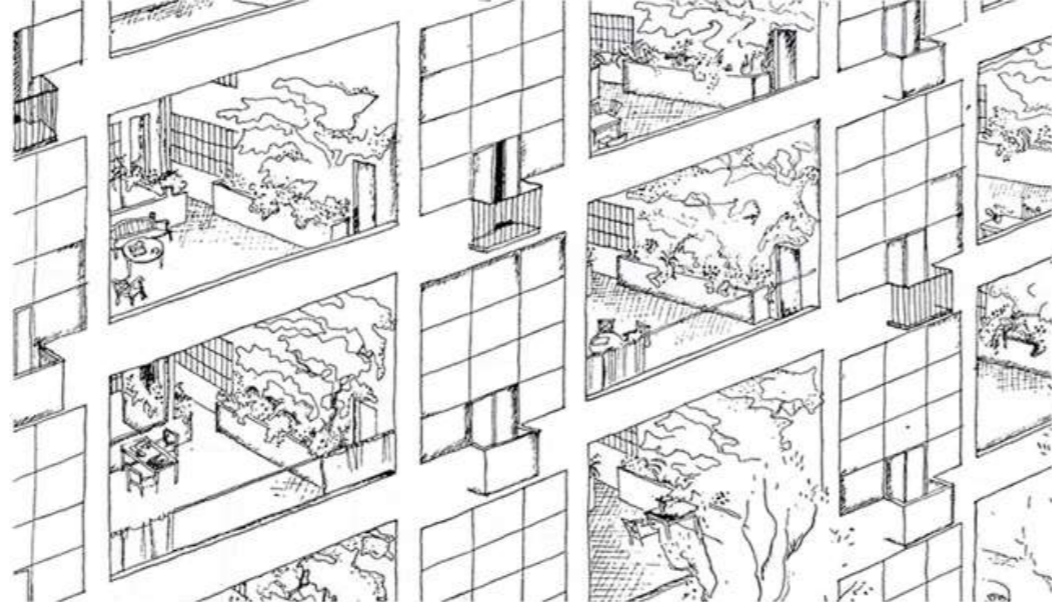
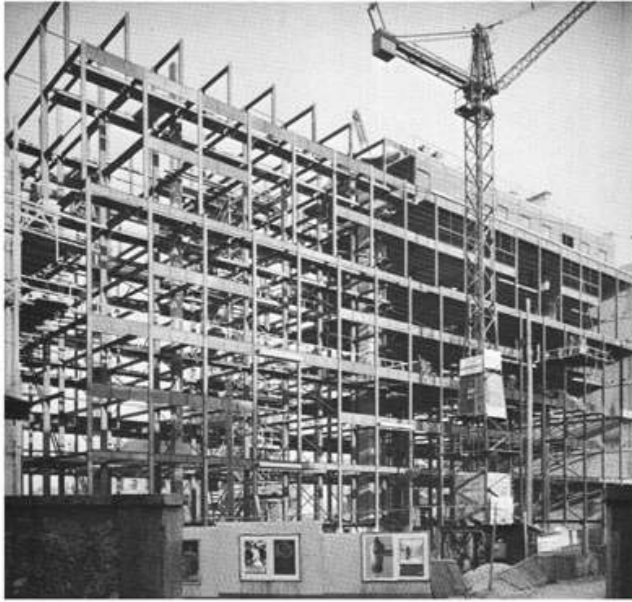
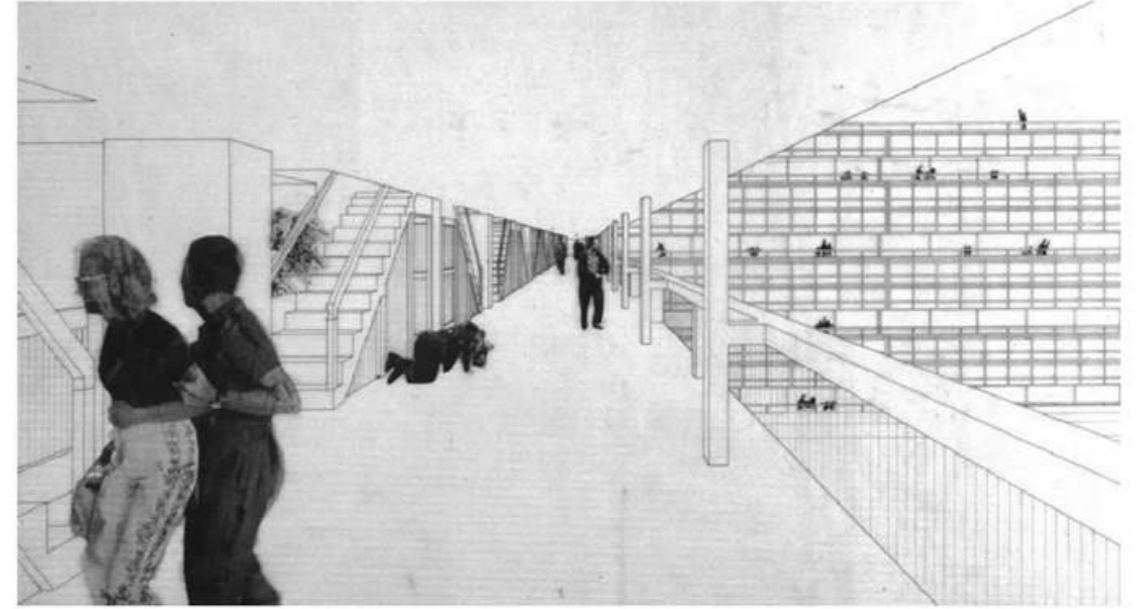



TRANSICIÓN UTÓPICA DE LA VIVIENDA SOCIAL

La vivienda colectiva muta a lo largo de los años según el tipo de usuario a la que esta destinada. Años atrás, las casas chorizo o los conventillos eran habitados por distintas familias, donde cada una ocupaba una habitación y compartían el patio, la cocina, el zaguán, los pasillos. Los monasterios, por otro lado, surgen como una especie de vivienda colectiva para monjes para compartir y llevar adelante una vida de aislamiento y oración en cada habitación, teniendo como lugar de encuentro el vacío generado por el claustro. Hoy en día, la vivienda colectiva se vincula a una especie de edificación vertical, donde se pierde la condición de lo colectivo, pasando a ser el espacio de encuentro el hall y el núcleo vertical; y donde el espacio de expansión se minimiza a un balcón individual de cada vivienda.

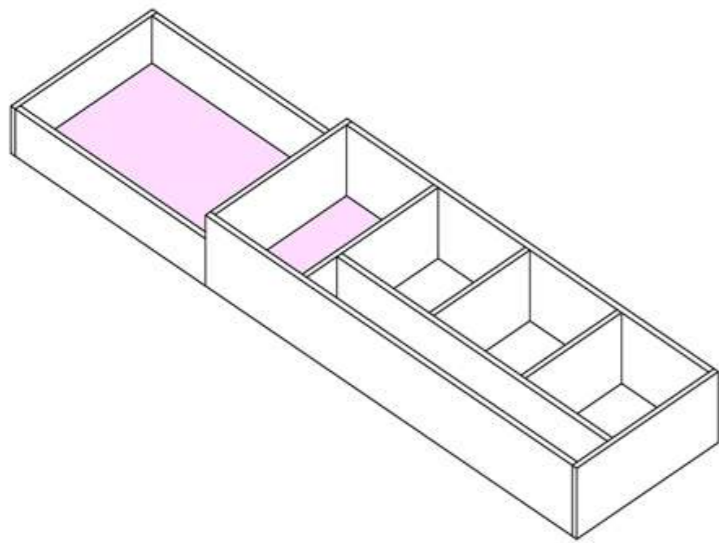

CASA CHORIZO

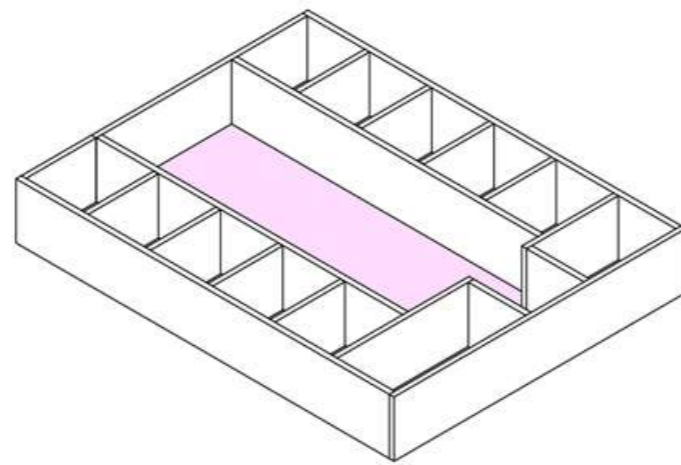

CONVENTILLO

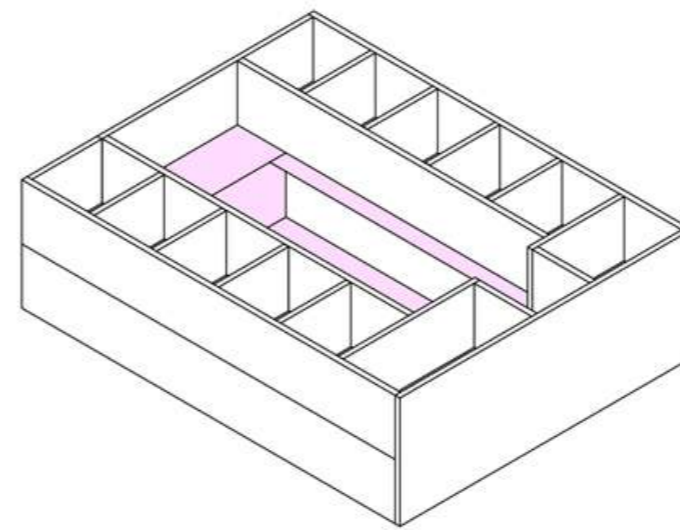

MONASTERIO

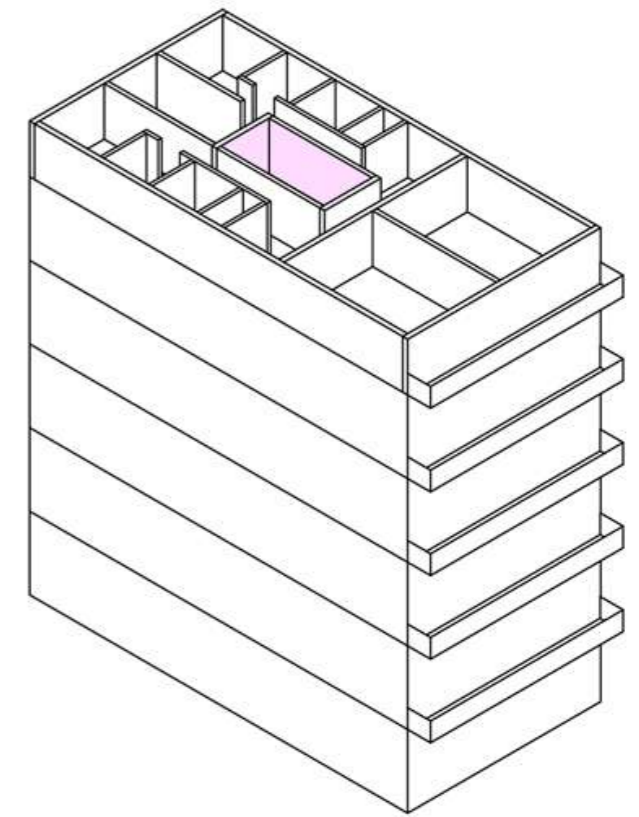

EDIFICIO VIVIENDAS
EN ALTURA



¿En qué consiste el
co-housing de hoy?

¿Cómo lo sera en 2030?



¿A quién apunta?



¿De qué manera cambió
nuestra sociedad?



¿Que compartimos?



¿Cómo y dónde
nos vinculamos?

VIVIENDA COLECTIVA IDEAL PARA ESTUDIANTES

El gran vacío central empieza a tomar altura reflejando lo que pasa en Planta Baja en el resto de los niveles del edificio.

La idea inicial es buscar recuperar la naturaleza existente presente en el entorno inmediato a lo largo del edificio, a través de este pulmón verde que pasa a ser el principal sistema estructural del edificio.

Este espacio, a su vez, permite resolver tres requisitos arquitectónicos, en primer lugar, proporcionar comunicación vertical y horizontal, en segundo lugar, ordena en forma de anillo la distribución de energía, calefacción, y suministro de agua; y por último la organización de una serie de espacios públicos complementarios que albergan programas urbanos.

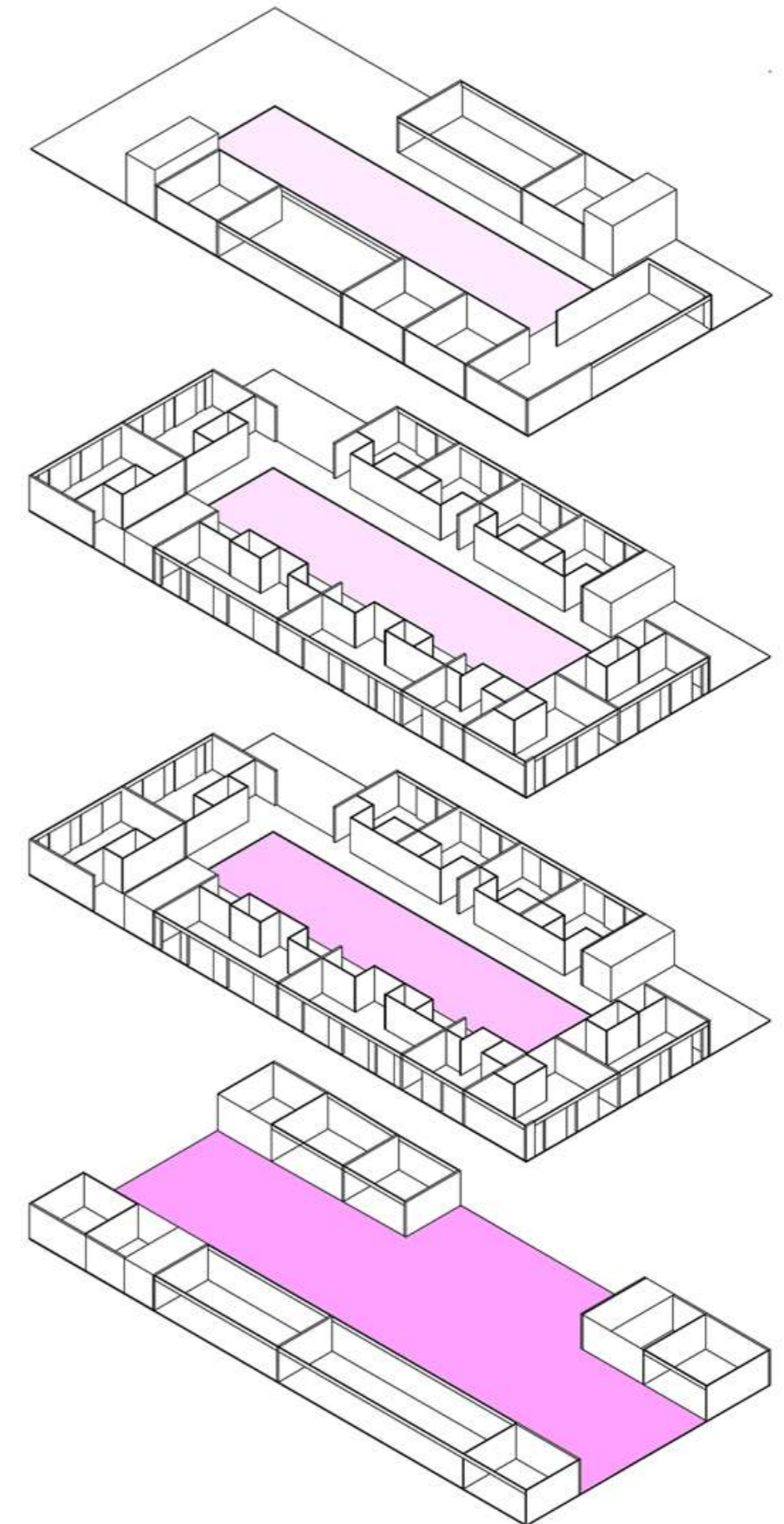

VIVIENDA COLECTIVA ACTUAL
PARA ESTUDIANTES

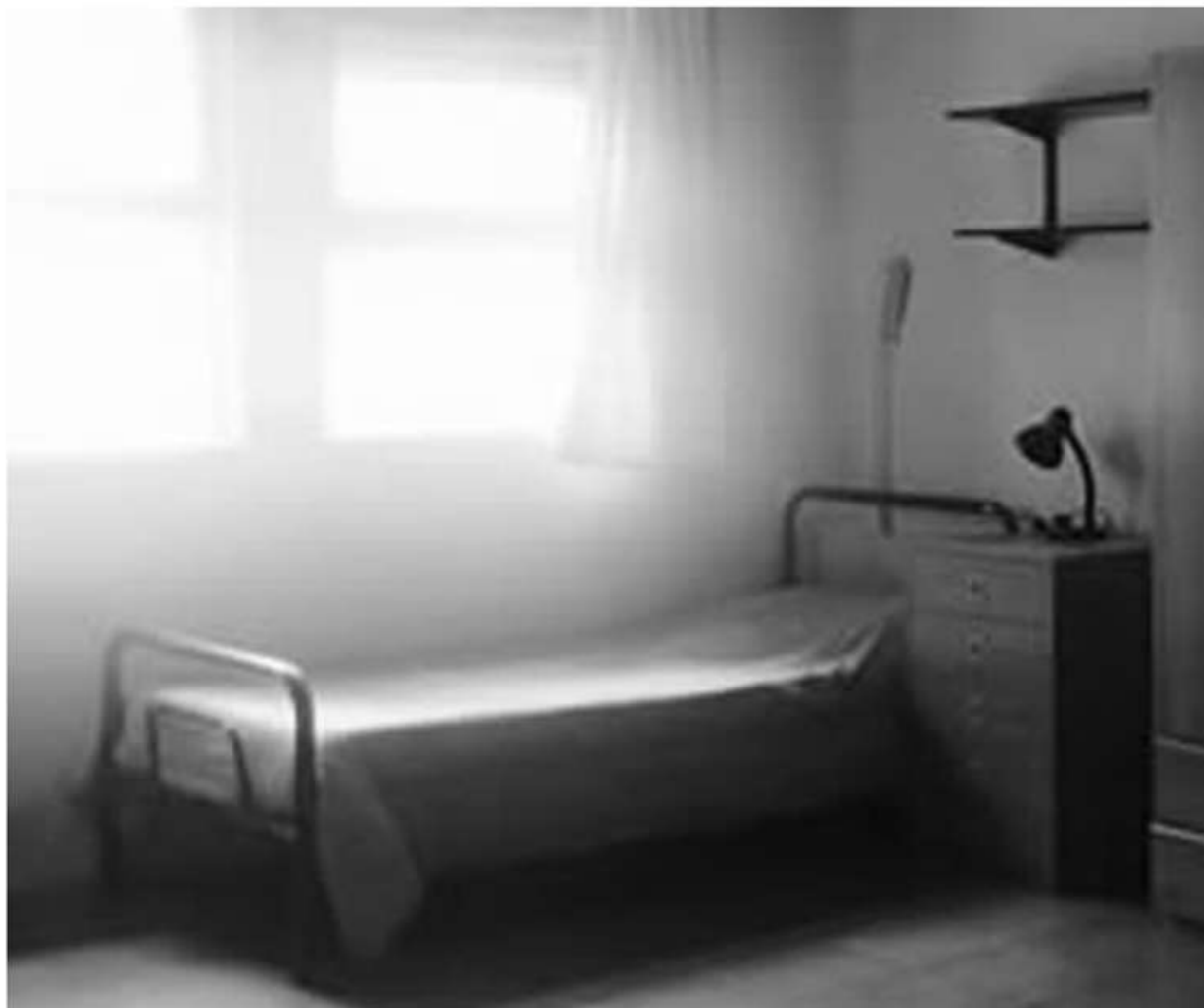

REPENSAR LA VIVIENDA

- ¿Qué significa hoy la vivienda colectiva?
- ¿Qué temas abarca?
- ¿Qué tipo de vivienda quiero hacer?
- ¿Qué usuarios van a hacer uso del espacio?

CONVIVIR, elemento indispensable para hacer ciudad, este habitar reafirma las relaciones que deben dar en la **VIDA COMUNITARIA**, disfrutando de nuestra privacidad al tiempo que reconocemos a nuestros vecinos.

El colectivo involucra principalmente **GRUPOS DE INDIVIDUOS** con **INTERESES COMUNES**.

A partir de una **investigación** realizada con estadísticas del **censo 2010** del INDEC llego a datos que me **ayudan a identificar el público o los posibles usuarios** del edificio, **con las necesidades** de los mismos; **acercandome a dividir los paquetes programáticos según la precisión y privacidad** que estos requieran.

| | | | |
|-------------------------------|--------------|-------------|----------------|
| TOTAL ESTUDIANTES UNLP | 100 % | ---- | 109.874 |
| viven solos | 30 % | ---- | 33.140 |
| viven con familia | 28% | ---- | 31.335 |
| sin datos | 17% | ---- | 18.678 |
| viven con compañeros | 10% | ---- | 10.446 |
| viven con pareja/hijos | 9% | ---- | 10.044 |
| otros | 6% | ---- | 6.836 |

Esto me sirve de puntapié para observar las posibles tipologías a diseñar y los espacios intersiciales que van a fomentar el encuentro y el intercambio entre los residentes.

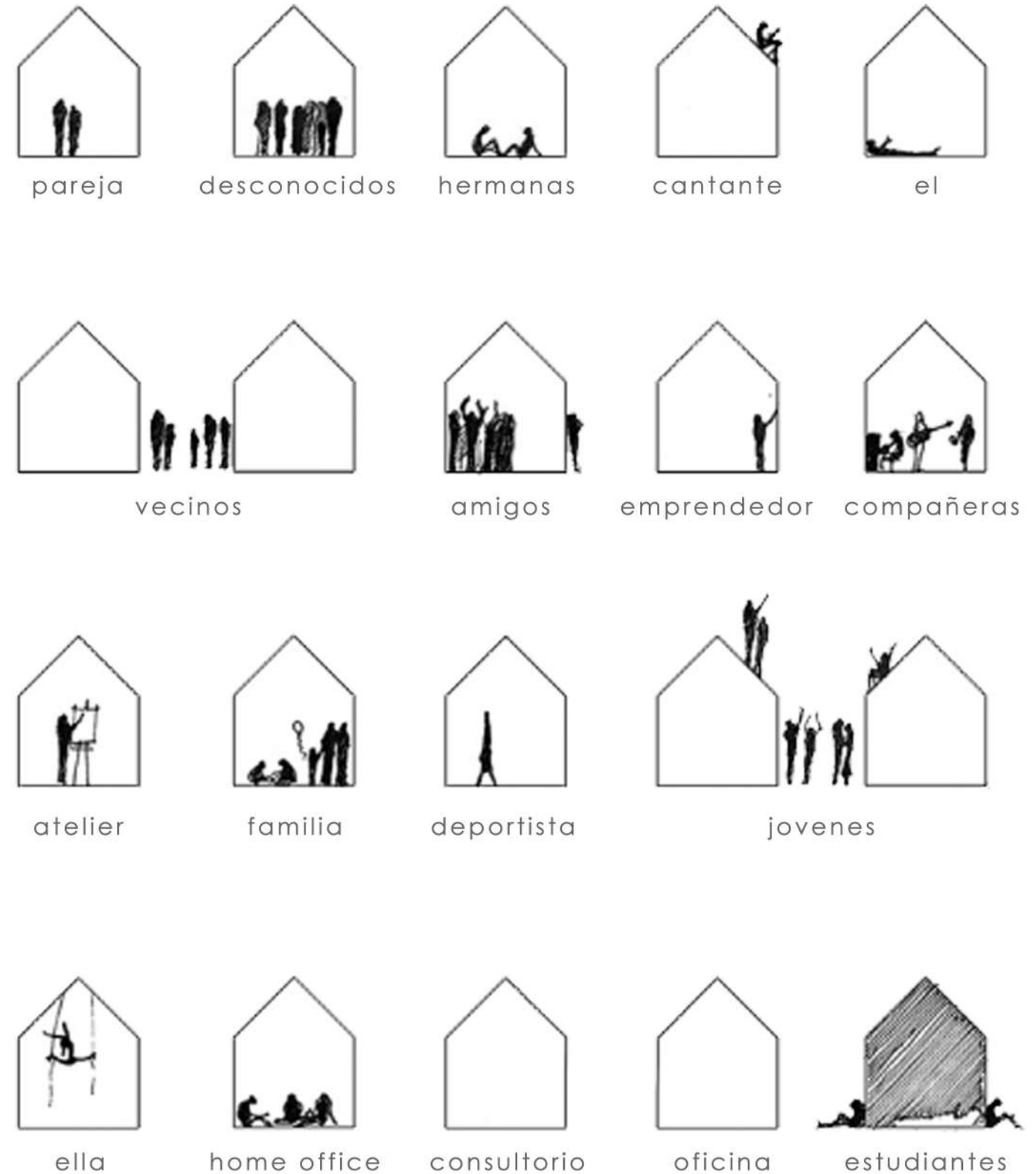

HABITAR EN EL SIGLO XXI

Hoy la vivienda debe de considerar varios factores que antes no eran contemplados, como el trabajar desde casa, los cambios demográficos que han repercutido en las dimensiones de las viviendas, la tecnología de la comunicación y las diferentes maneras de utilizar el espacio familiar.

La vivienda ha de proyectarse con respuestas de máxima ambigüedad y versatilidad funcional, de manera que pueda cobijar la enorme variedad de modos de vida y permitir una mayor capacidad de transformación, con costos mínimos, tanto económicos como técnicos.

El habitar constituye el espacio, lo activa, lo carga de sentido. Pensamos, entonces, un espacio doméstico cualificado, sensible y flexible, un contenedor funcional, que atienda la intimidad, pero motorice experiencias.

Reflexiones para proyectar viviendas en el siglo XXI.

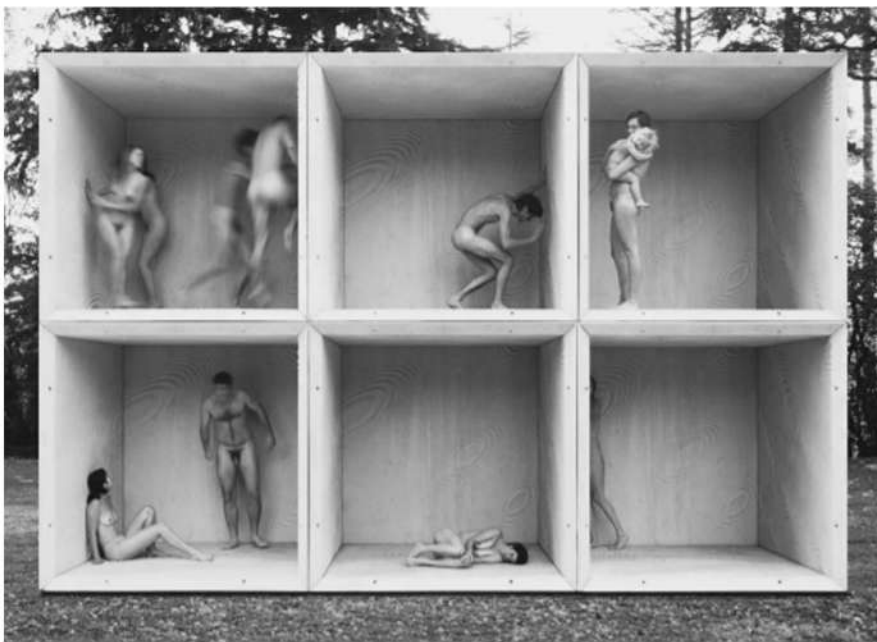

Interference cube, Swiss Art Awards Exhibition, 2003, Arqs. Fabio Gramazio y Mathias Kohler. ETH SIA, Suiza

Interference Cube es un proyecto de investigación en el cual es estudiado el uso no habitual de piezas de hormigón prefabricado. Los cubos fueron definidos según el paradigma de la construcción en serie con la continuidad diferenciada de algoritmos generados por computadora a partir del movimiento de los cuerpos que los habitarían.

Creo importante destacar en este proceso, la reflexión del nuevo habitante, el habitante contemporáneo, que no es un usuario tipo, de una -familia tipo-, habitando una -planta tipo- sino que necesita de un espacio indeterminado adaptable a sus necesidades. Son varios puntos de actividad, interactuando a través de distintas fases, sin barreras espaciales.

El espacio indeterminado como posibilitante. Una configuración porosa, permeable, adaptable al usuario y sus experiencias.

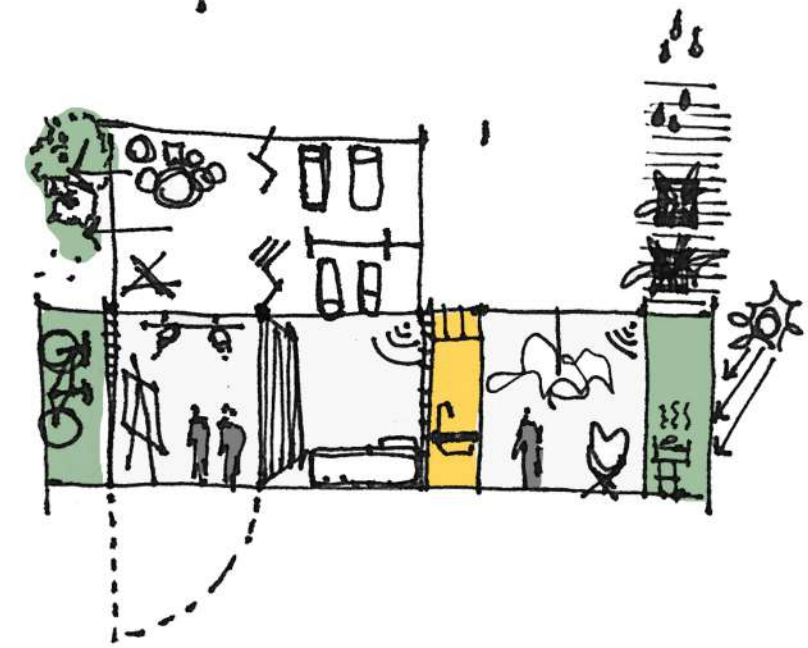

El desafío de diseñar y proyectar una vivienda, como soporte físico que responda a las múltiples condicionantes bajo un sistema abierto con reglas de juego propias; rechazando cualquier jerarquía espacial para convertirse en un espacio de múltiples conexiones.

Un lugar de funcionalismo coercitivo, un lugar estimulante que permita una gran variedad de actividades donde cada habitante descubrirá una forma de apropiación y usos para uno mismo. A su vez, transmitiendo ese sentimiento primitivo de aquel primer refugio esencial, generado a partir de esa gradación de capas/filtros que generan una indeterminación entre el adentro y el afuera, lo íntimo y lo público.

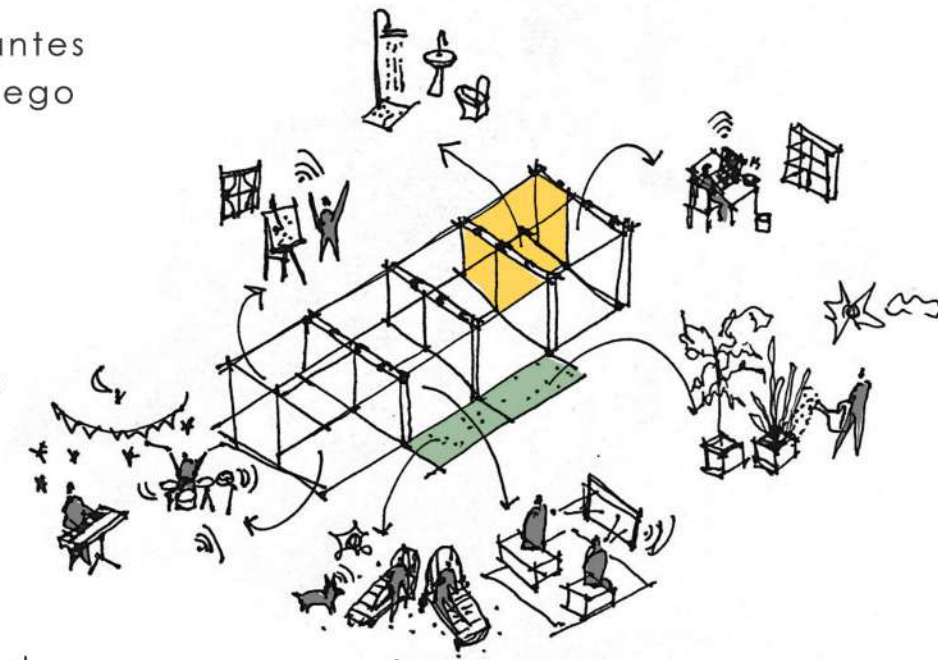

SITIO.

integración tejido urbano

vinculación ciudad canal

articulación campus y eje

espacios de **relación**

potencia **identidad**

largas **visuales**

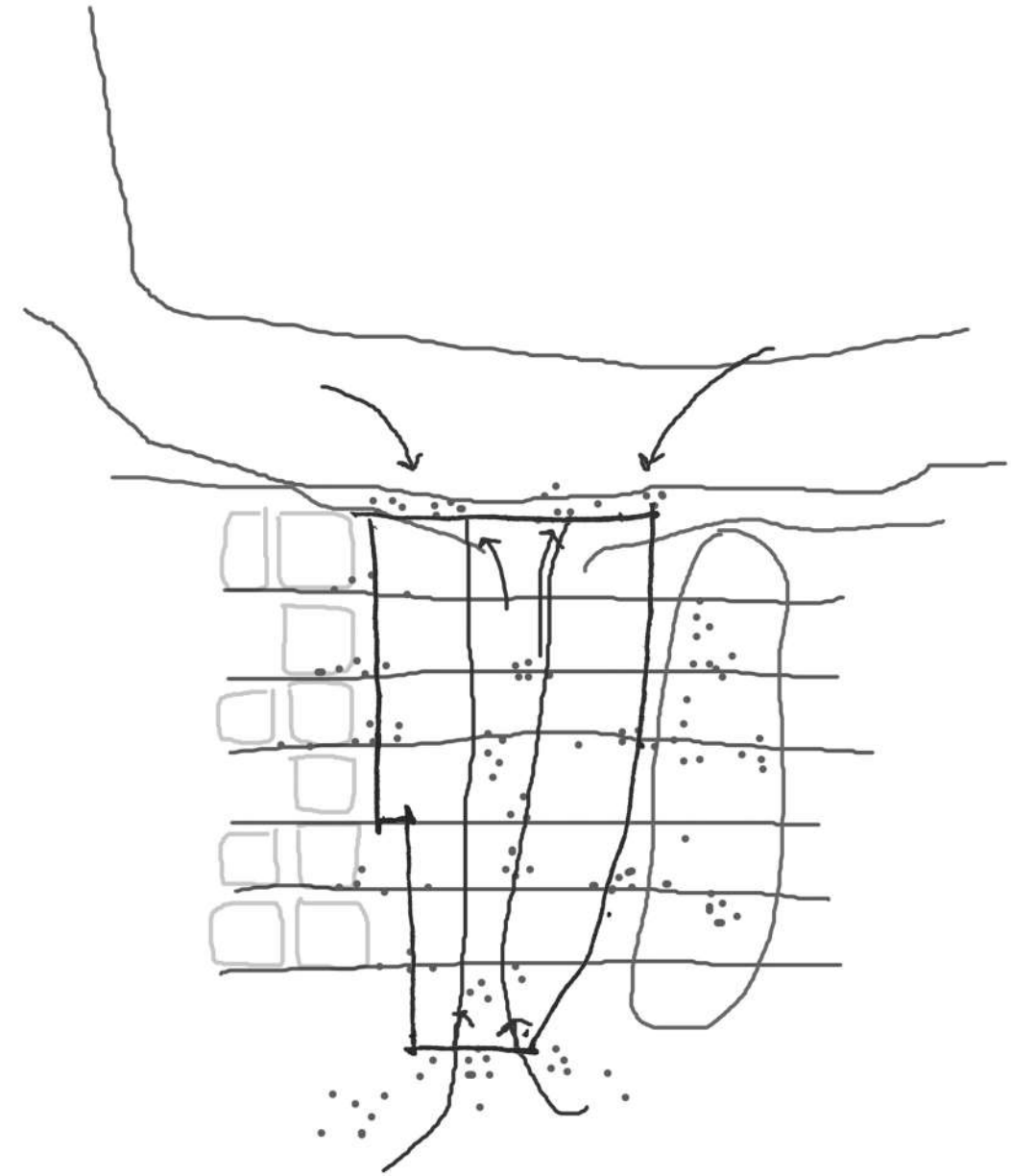

ESCALA NACIONAL

La concepción reformista de la universidad pública toma cuerpo en todo el continente y se transforma en el objetivo a alcanzar por las universidades públicas de la América de habla hispana, siendo una referencia en muchos de sus objetivos para el resto de las instituciones de educación superior en el mundo.

Argentina es pionera en educación universitaria pública y gratuita consolidando a la Educación Superior como un bien público social, un derecho humano universal y un deber del Estado.

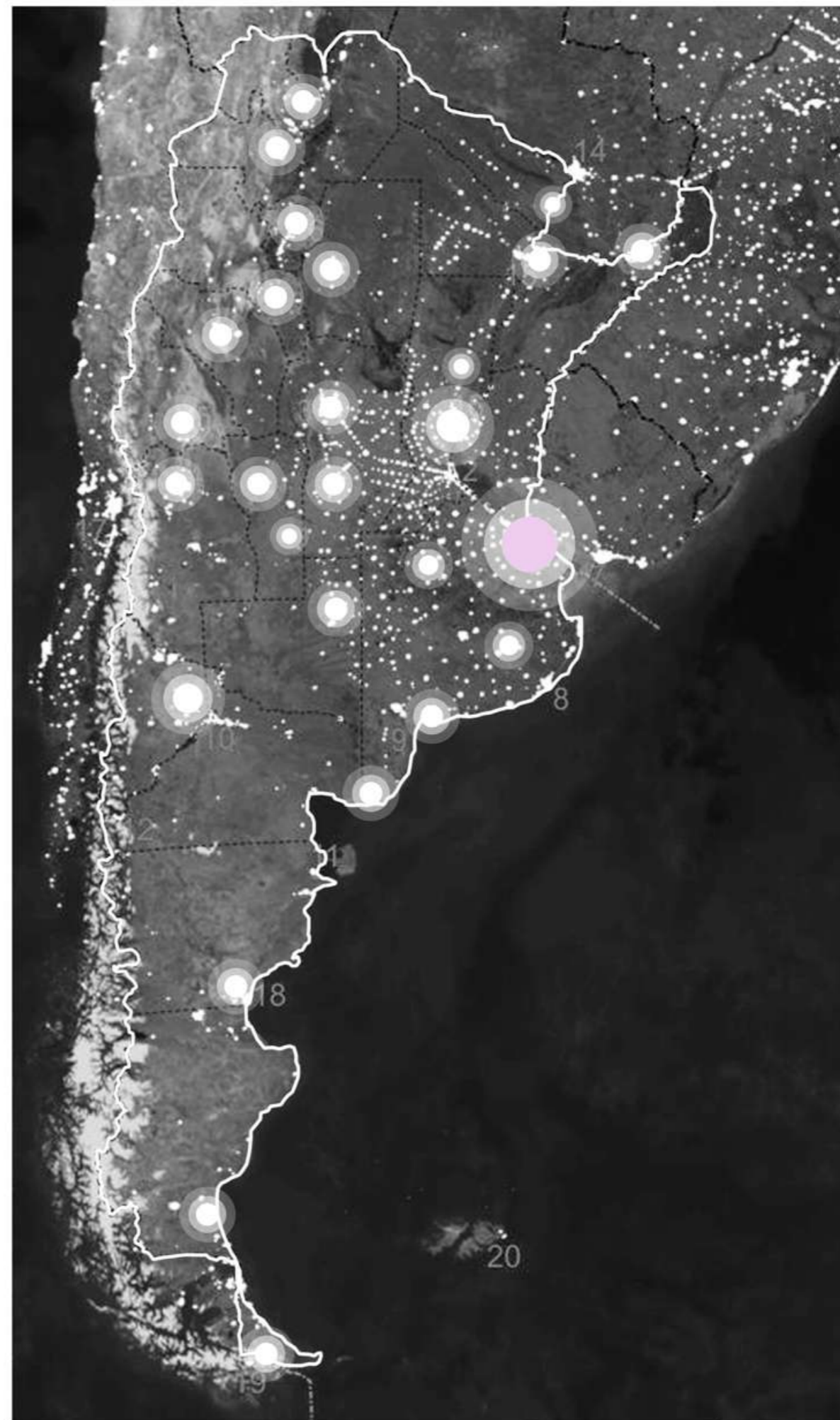



ESCALA METROPOLITANA

El enfoque del proyecto implica entender el **Área de intervención** desde un enfoque urbanístico, cultural, económico y ambiental.

La zona fue elegida, no solo por su gran potencial, sino también por sus necesidades de mejora, buscando una mejor conexión con el resto de la ciudad, para la inclusividad social y diversidad, para una expansión en la densidad urbana, para mejorar la accesibilidad y espacios públicos, para la innovación combinando y abordando todos estos aspectos de la mejor manera posible.

ESCALA TERRITORIAL

El sector a intervenir se encuentra en la parte superior del Casco urbano de la ciudad de La Plata.

Se considera partícipe del Gran La Plata, aglomerado formado por la población urbana de la ciudad de La Plata, y la población urbana de los partidos de Ensenada y Berisso.

Se reconoce este sitio, como un punto enclave, entre estas tres distintas condicionantes, como así también por su ubicación al final del eje fundacional formado por Av 51 y Av 53, que conectan el interior de la provincia de Bs. As., con el puerto, con la importancia que este requiere al ser un país agroexportador.



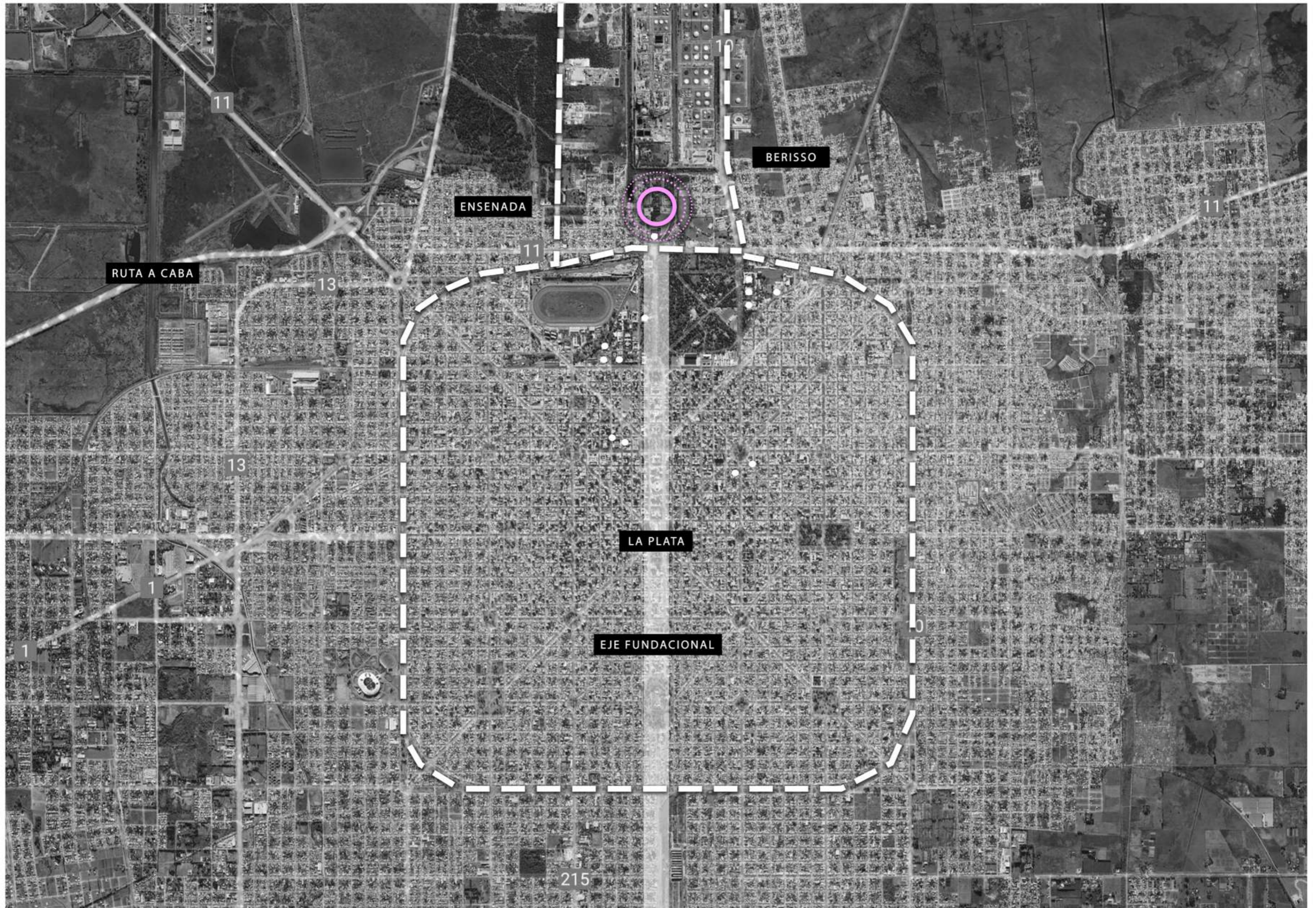

RUTA A CABA

11

ENSENADA

BERISSO

11

13

11

13

LA PLATA

EJE FUNDACIONAL

215

1

10



YPF

CANAL SANTIAGO

CALLE 129

TRAMA UBRANA FORMAL
DENSIDAD MEDIA

PARQUE LINEAL

CAMPUS UNLP

TRAMA UBRANA FORMAL
DENSIDAD MEDIA

TRAMA UBRANA INFORMAL
DENSIDAD BAJA

AVENIDA 51

AVENIDA 122

BOSQUE

ANÁLISIS URBANO



LLENOS Y VACIOS

Morfología del tejido formada por una grilla modular que caracteriza a la ciudad formal mediante una trama urbana regular, interrumpida por los asentamientos caracterizados por una trama irregular, propia de la ciudad informal.



USOS

Gran variedad de usos desde comercial, productivo, hasta equipamiento educativo, urbano. Gran concurrencia de personas representa una gran oportunidad de potenciación y transformación del sector.



ESPACIOS VERDES

Presencia de sistema de espacios verdes segregados y en desuso. Presentan posibilidades de articulación dentro de un gran parque de escala urbana dentro de una zona consolidada de la ciudad.



SISTEMA VIAL

Arterias de conexión interurbanas atraviesan el sector, otorgándole la posibilidad de ser un área involucrada en un proyecto de escala metropolitana que puede colaborar con el desarrollo de la zona.



IDENTIDAD Y LENGUAJE

Es necesario entender la dinámica urbana actual del entorno inmediato para poder proponer un marco con un desarrollo coherente que pueda hacer que el proyecto sea luzca.

En este caso, resalto la importancia del contexto y el sentido del lugar, teniendo en cuenta la identidad propia que prevalece en el barrio, identificando los colores y materiales que lo caracterizan, como las sensaciones que los mismos nos transmiten.

ANÁLISIS MASTERPLAN

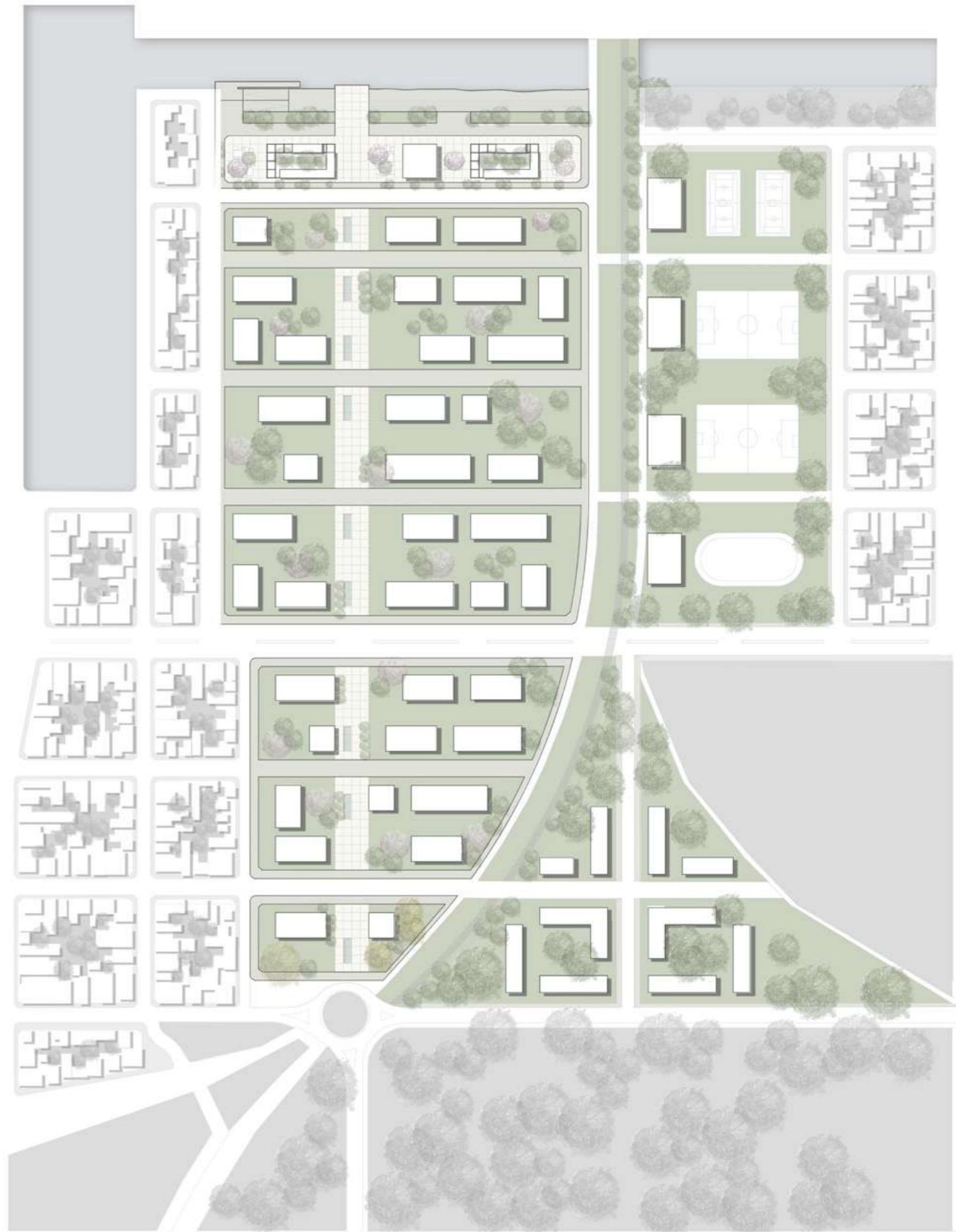
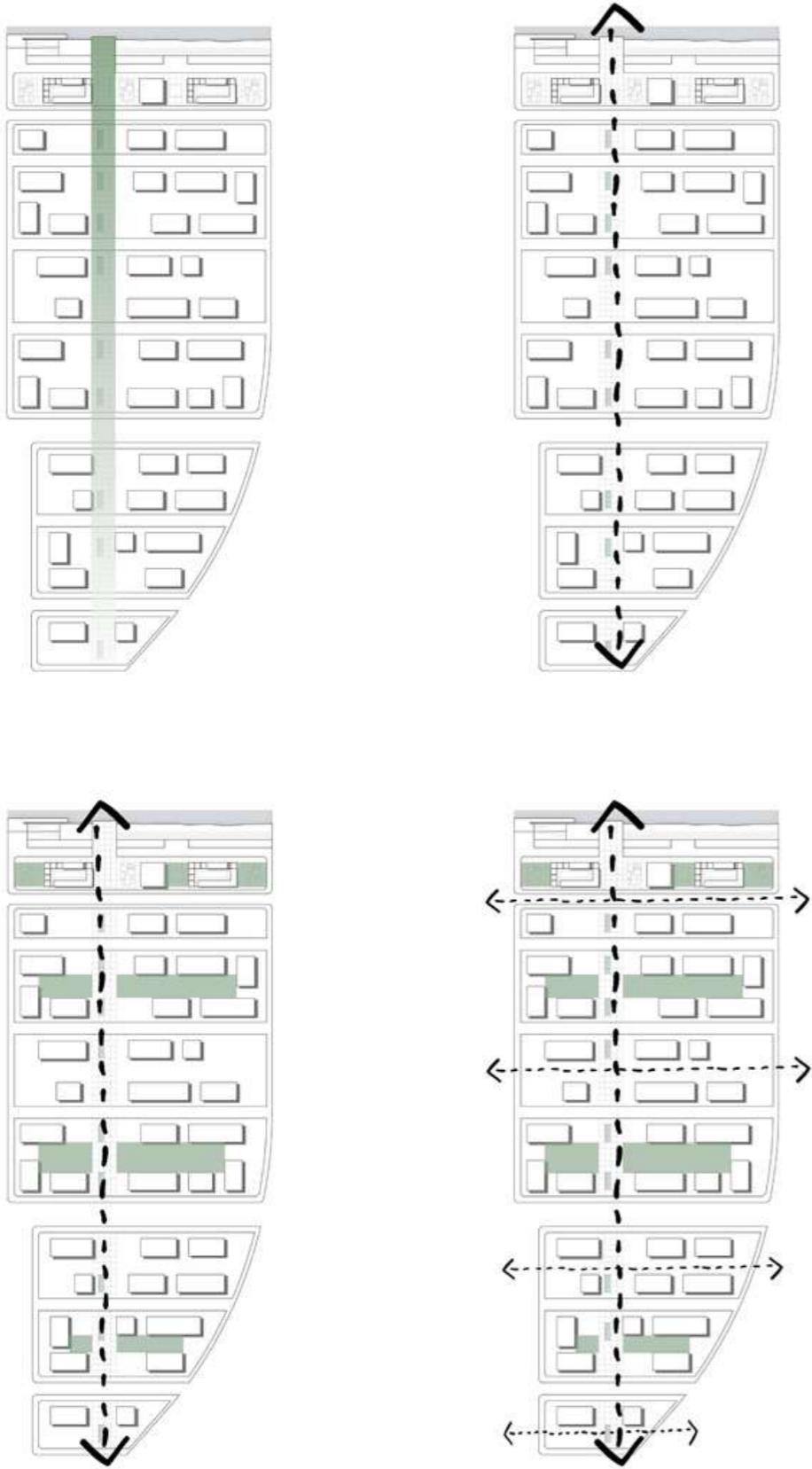

CONCEPTO.

condensador social

vida comunitaria -- **convivir**

ciudad multi-niveles

distintas **escalas de relaciones**

dormir -- **cápsula**

corazón -- **hall**

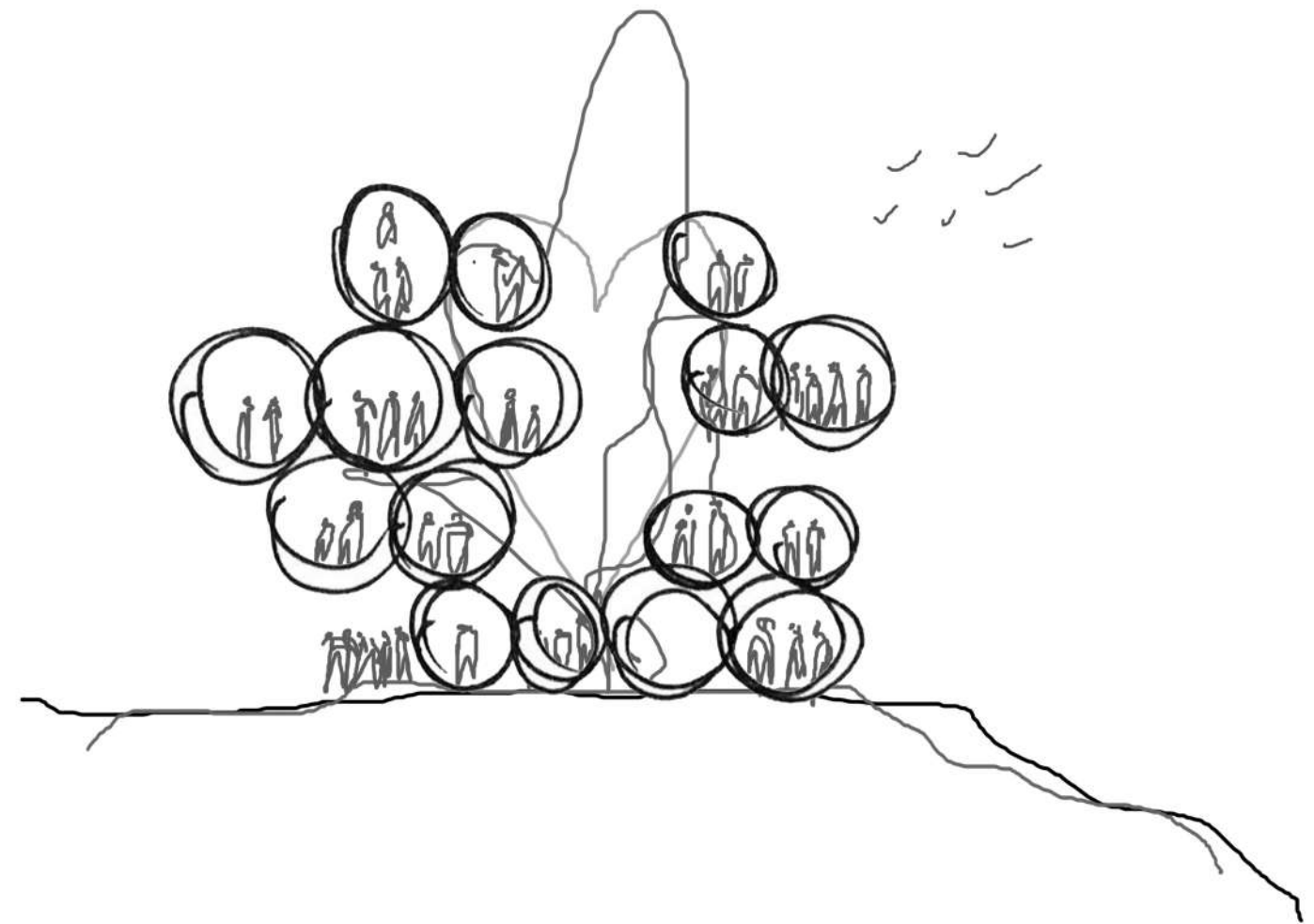



¿Cómo mirar a la naturaleza?

Cómo la arquitectura puede hincar en el paisaje respetando lo natural como parte de la vida





*"Tenemos que ser esponjas, para absorber con nuestro cuerpo y nuestra sensibilidad
todo lo que el entorno en que trabajamos puede darnos.
No es mirar, es ser capaz de ver.
Y de experimentar, sentir y absorber"*

RCR Architects

entre el paisaje y la vivienda colectiva

(entre) desarma estar en un lado u otro
(entre) desarma el binomio de las cosas

En mi propuesta busco generar un vacío central,
a modo de patio natural con una impronta salvaje y natural.
El esqueleto metálico que sostiene, se ahueca
en el centro, generando un gran hall.

Este espacio, indaga, en recuperar la noción
de humedal en el corazón de las viviendas.
Logrando meter el paisaje, rompiendo la barrera
entre el exterior y el interior.

Un espacio natural donde el habitar se convierte
en un componente que reinterpreta y resignifica,
la naturaleza trasladada al interior del edificio.

VACÍO Y LUZ .-

VACÍO Y PAISAJE .-

VACÍO Y MOVIMIENTO .-



1 2 3 4 5 6 7 8 9 10 11 12 13 14 15 16 17 18 19 20 21 22 23 24 25 26 27 28 29 30 31 32 33 34 35 36 37 38 39 40 41 42 43 44 45 46 47 48 49 50 51 52 53 54 55 56 57 58 59 60 61 62 63 64 65 66 67 68 69 70 71 72 73 74 75 76 77 78 79 80 81 82 83 84 85 86 87 88 89 90 91 92 93 94 95 96 97 98 99 100

MEMORIA DESCRIPTIVA SITIO

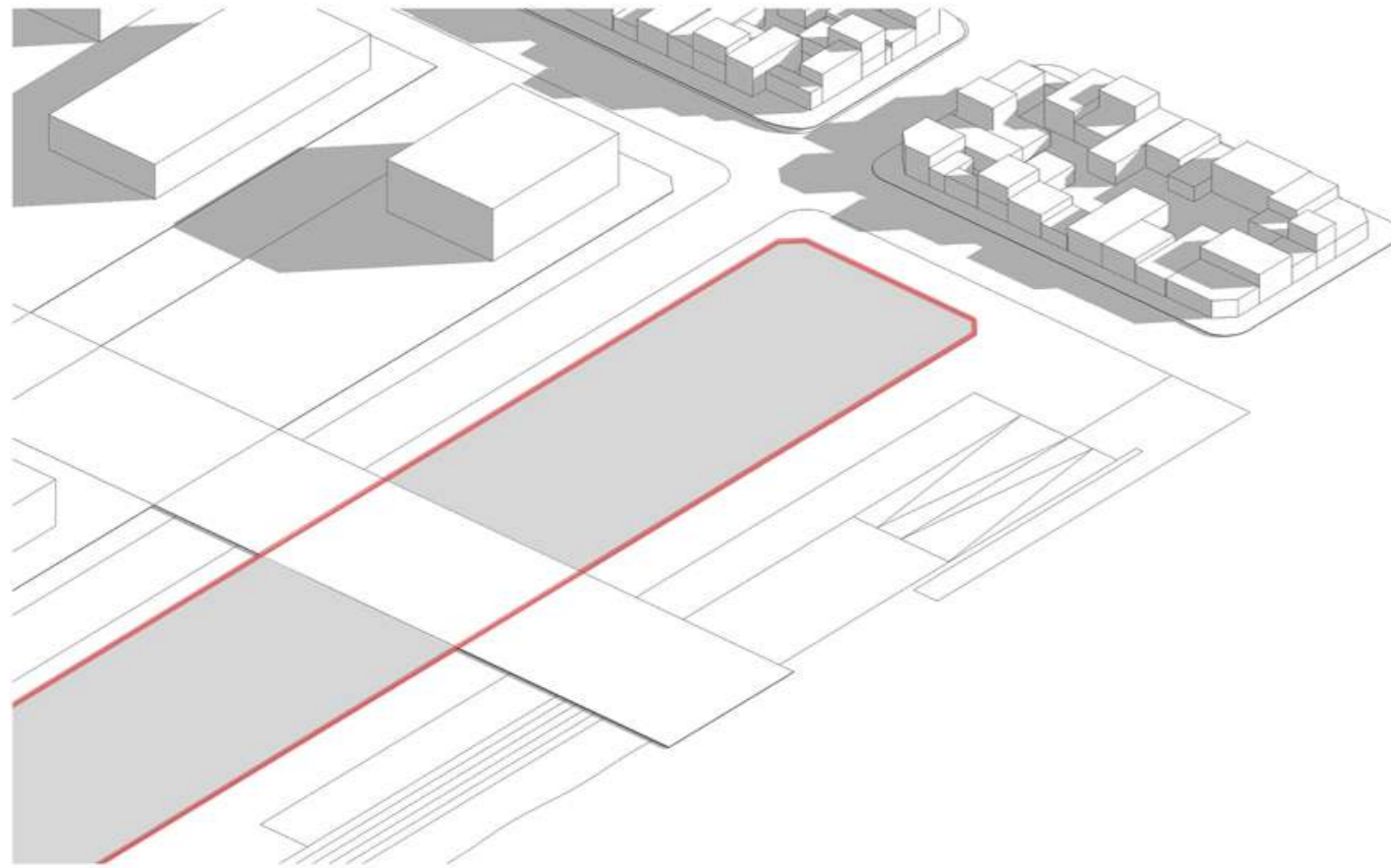

SITIO

El edificio se encuentra ubicado en la última franja del Masterplan. En la periferia de la ciudad de La Plata, cercana a un área residencial de baja densidad, pero en contacto inmediato con la naturaleza. El lote ubicado sobre calle 129, entre avenida 51 y las vías del tren, cuenta con una superficie de 14.000 m²

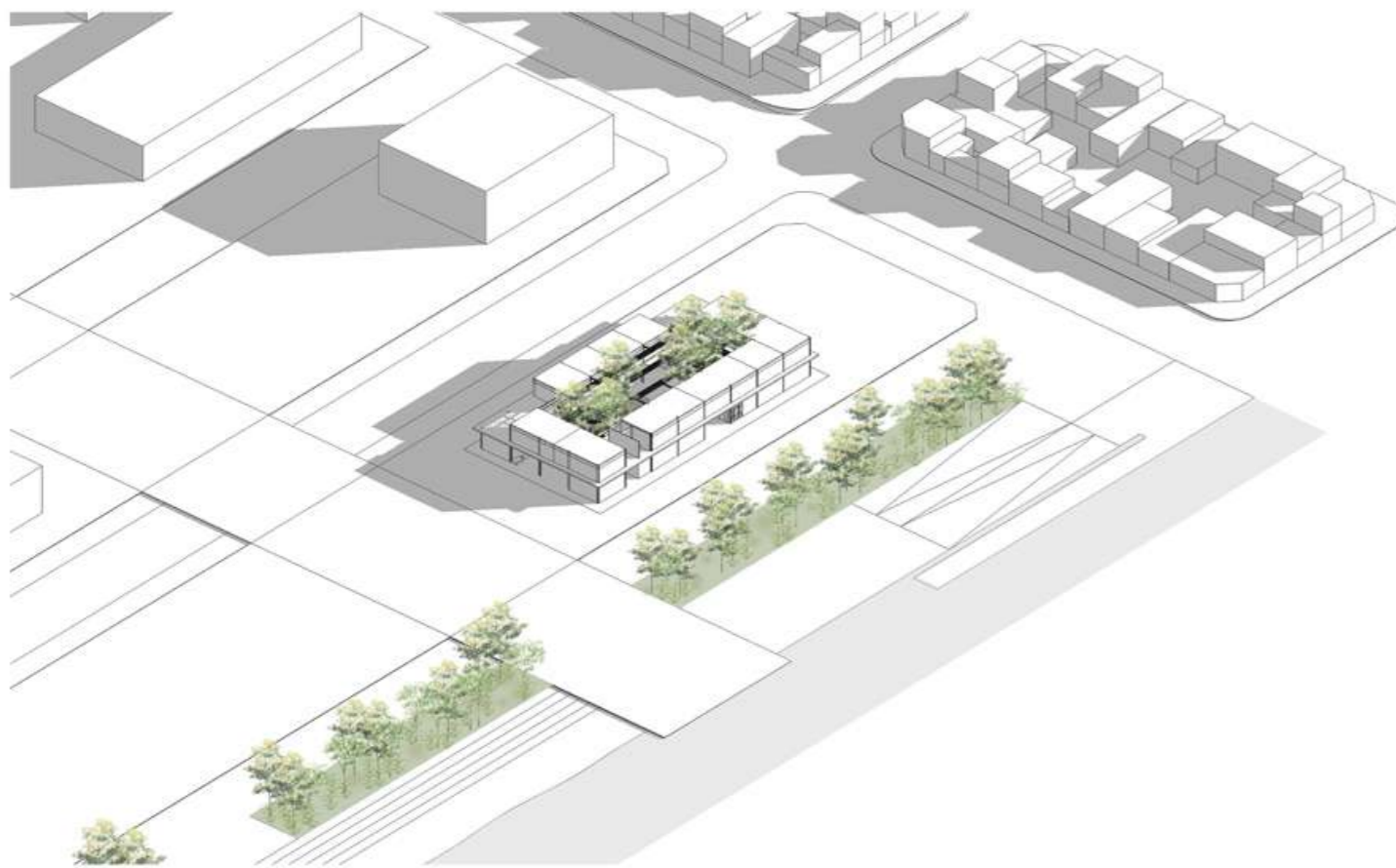

CONDICIONES PAISAJISTICAS

El proyecto se hace cargo de su entorno inmediato e incorpora la naturaleza presente por su cercanía al Canal Santiago mediante un gran vacío central de 500m², que acompaña al programa recorriendo todos los niveles, buscando lograr frescura y vida dentro del edificio.

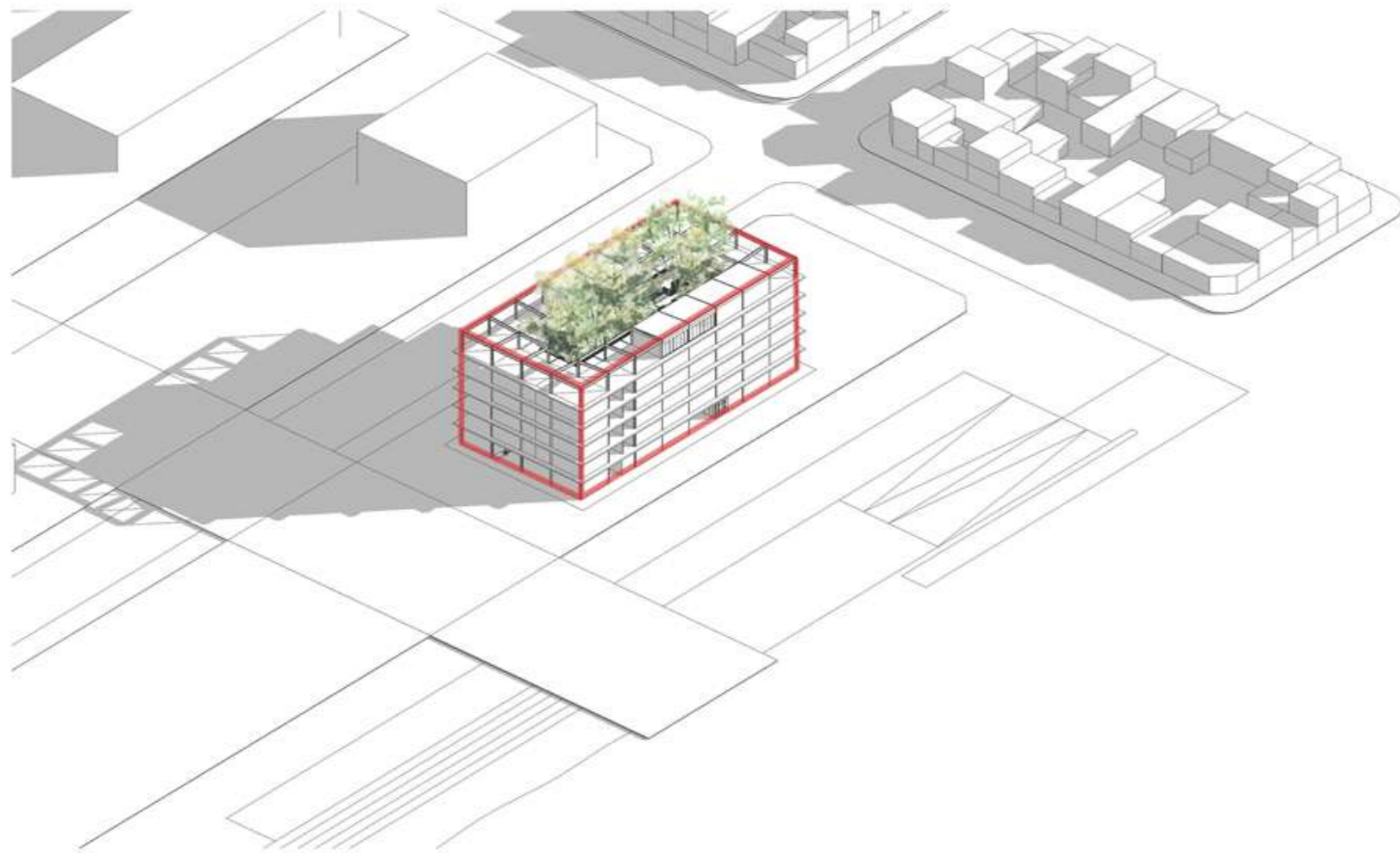

ESCALA

Se plantea un edificio de 6 niveles, con una planta baja permeable, 4 niveles de apilamiento de vivienda, y el remate con la azotea. Sobre esta base volumétrica, se cala el gran patio para dar ventilación, aseolamiento, pero sobre todas las cosas, para generar un espacio de intercambio social y colectivo.

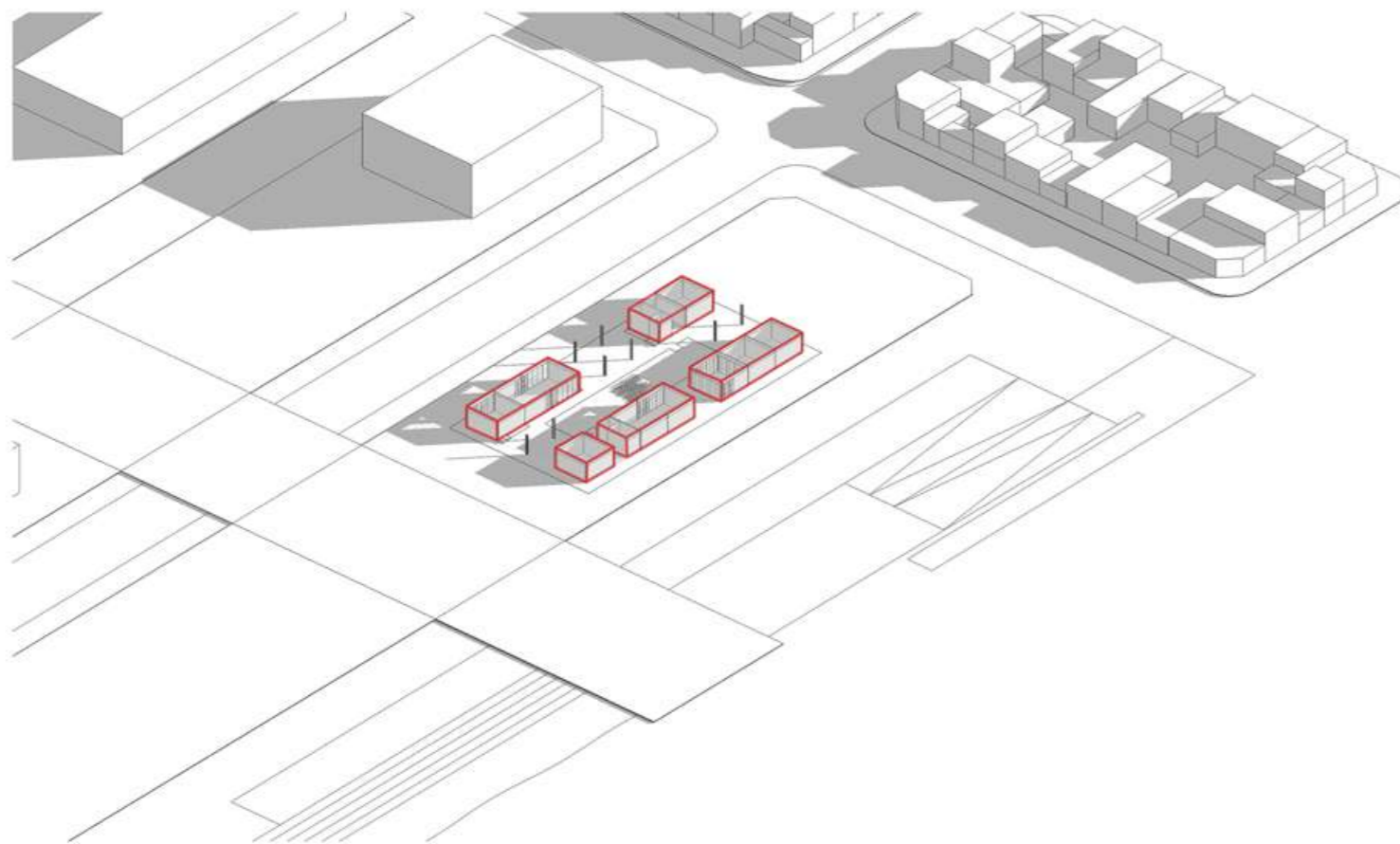

BASAMENTO

El proyecto se apoya en el cero de una manera muy sutil, con programas públicos, en menor escala, que ayudan a lograr una planta baja permeable, incorporando la naturaleza presente en su entorno inmediato.

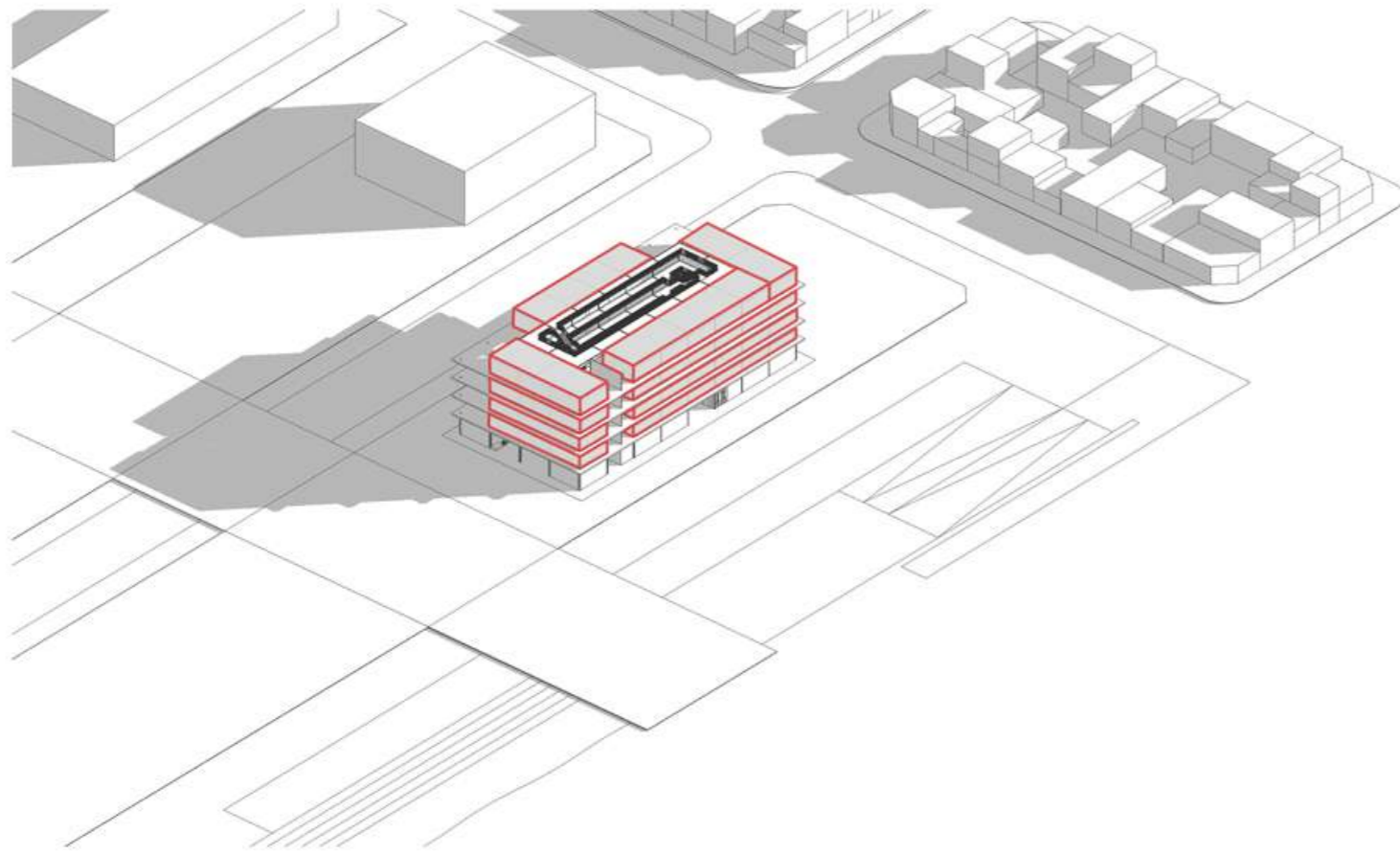

APILAMIENTO DE VIVIENDAS

Se van apilando las tipologías de vivienda, organizadas según la orientación solar, donde las más pequeñas se orientan al Norte, las viviendas atelier de mayor tamaño al Sur, y las de tamaño intermedio en las caras Este y Oeste. Todas se conectan mediante una gran calle aérea como colector social.

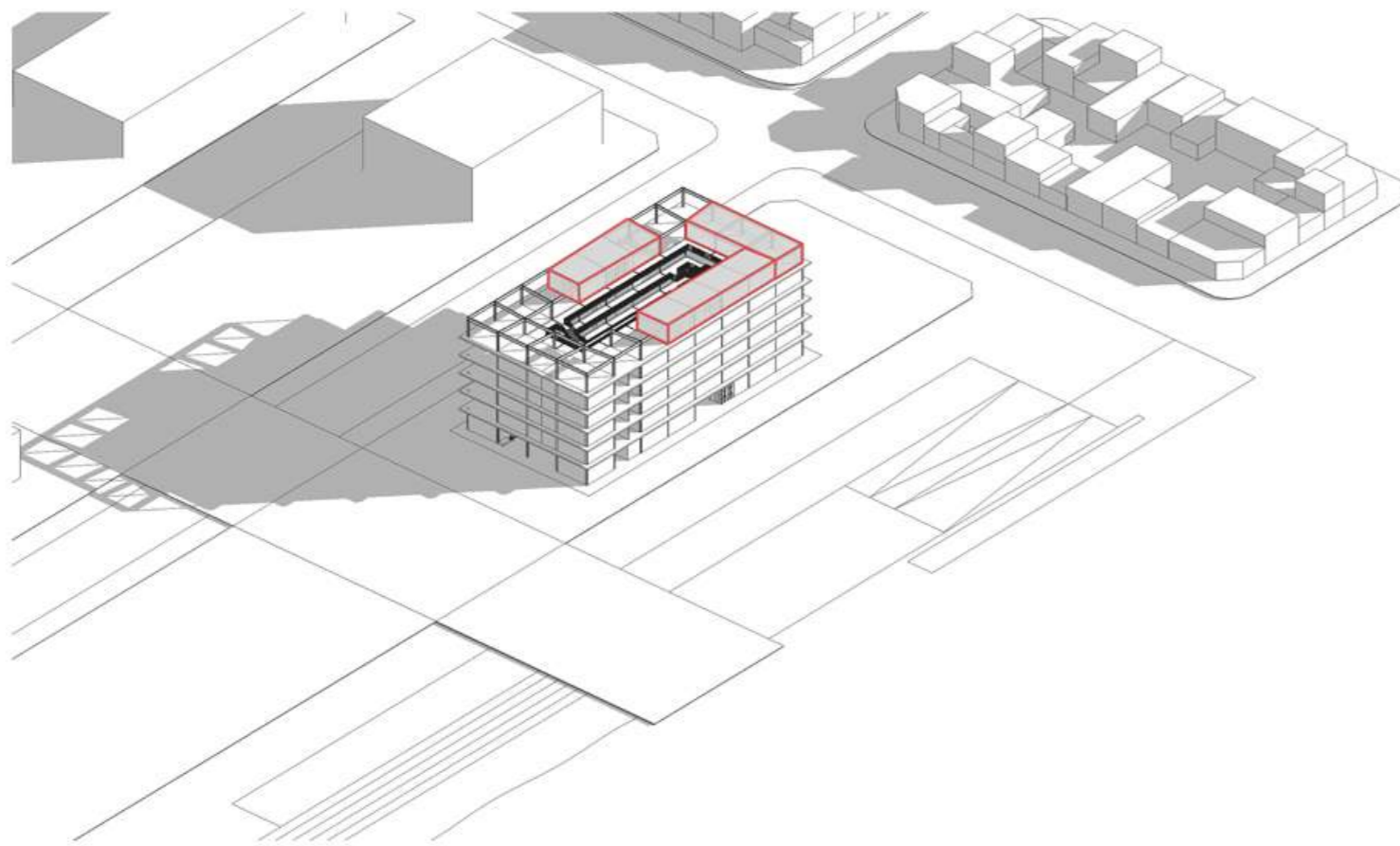

TERRAZA USO COMUNITARIO

En el último nivel, se proponen una serie de diferentes programas colectivos con carácter semi-público que intentan recuperar la colectividad, la asociación, fomentando el encuentro y el intercambio social entre los residentes del edificio.

PROYECTO.

reflexión sobre el **habitar colectivo**

hall central **sistema de movimiento**

diversidad de **usuarios**

diseño integral de **tipologías**

graduación de **privacidad**

corazón del edificio **abierto**

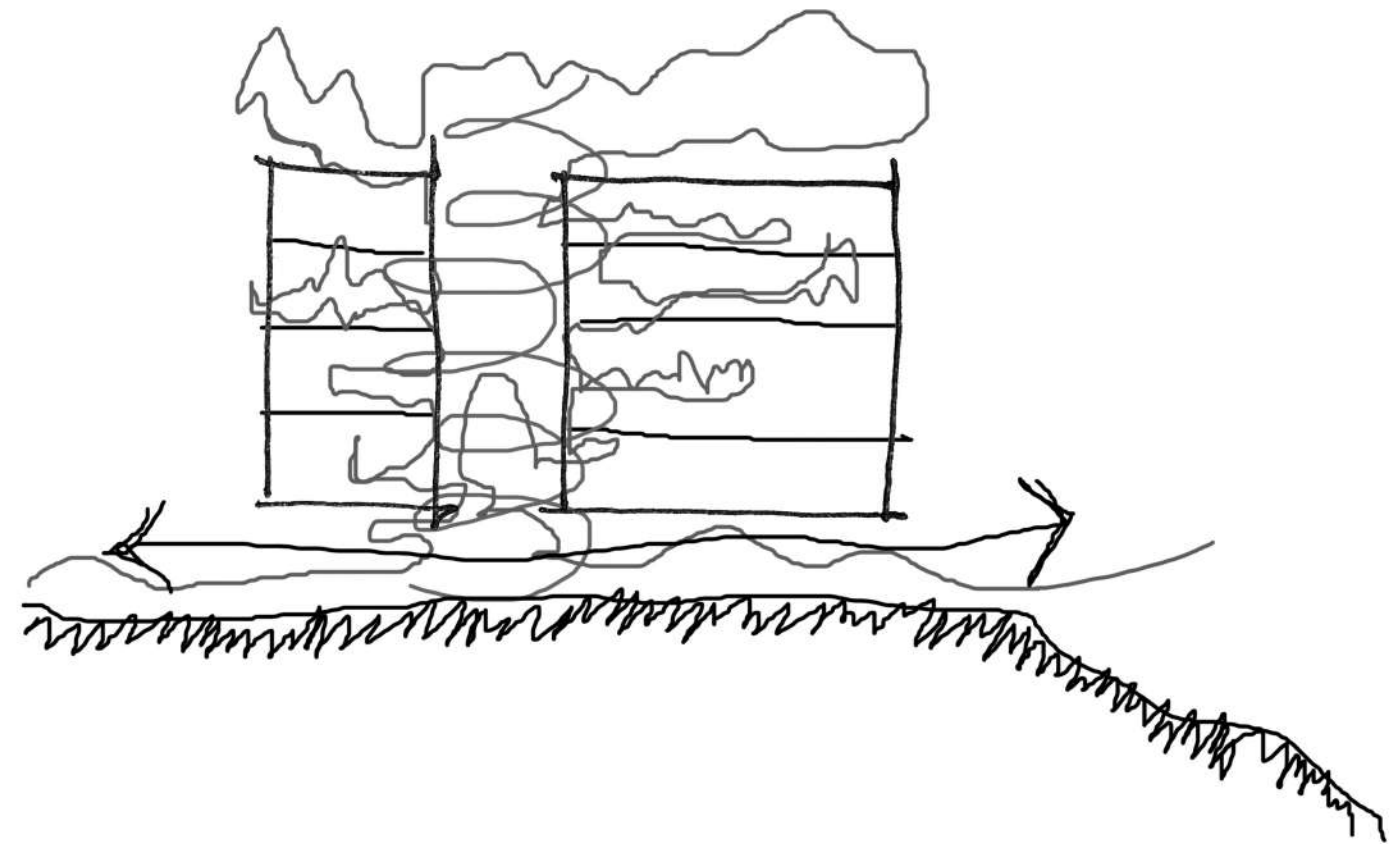

Storyboard



Step 1



Step 2



Step 3



Step 4



Step 5

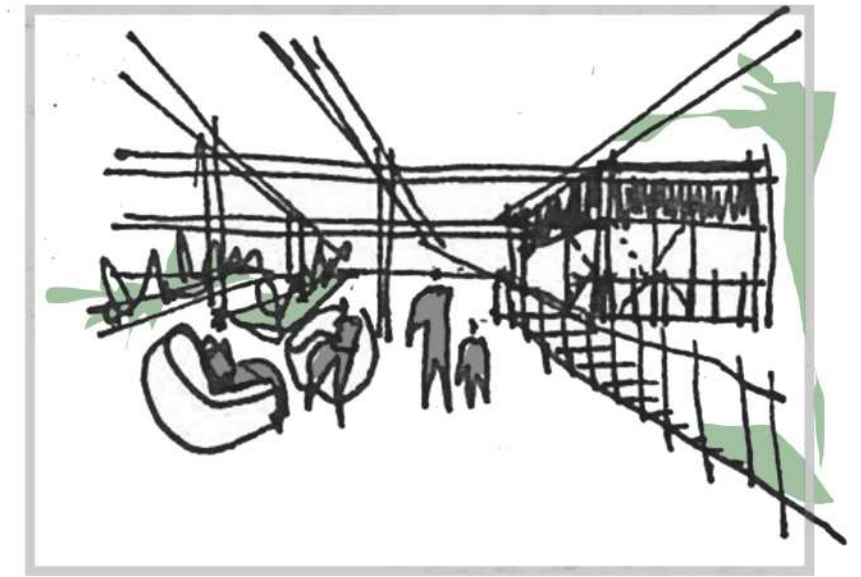

Step 6

MODULACIÓN + OPERACIONES MORFOLÓGICAS DEL EDIFICIO



MÓDULO
A x 2A
30m x 60 m

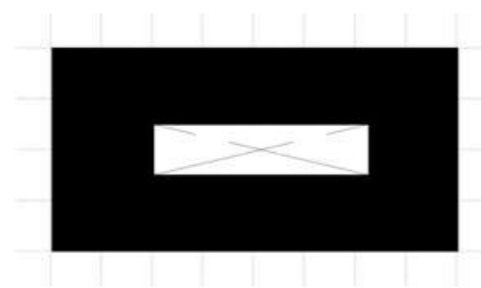

VACÍO
Iluminación natural
Corazón del edificio

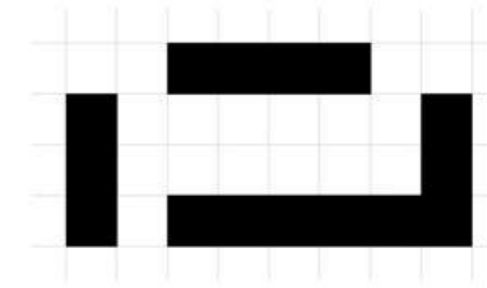

BLOQUES DE VIVIENDA
4 tipologías
distintas orientaciones
distintas resoluciones

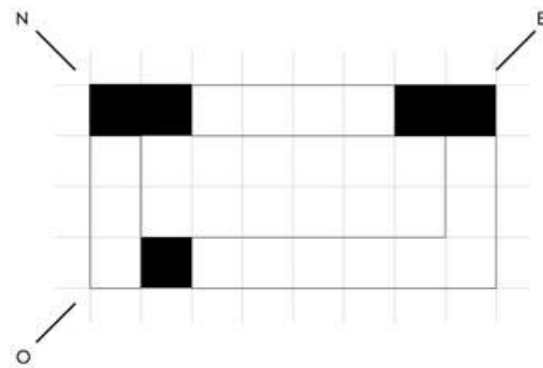

PATIOS COLECTIVOS
3 esquinas
se abren hacia las
mejores orientaciones del sol

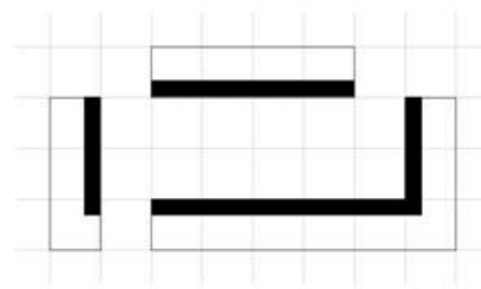

INSTALACIONES
anillo de servicios
bloques húmedos

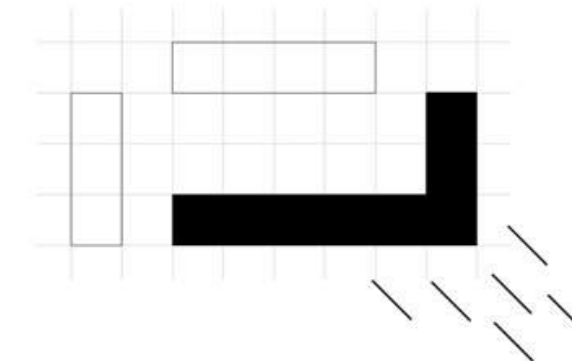

LOGICA DE ARMADO
viviendas compactas
al sur
fuertes vientos y lluvias

REFERENCIAS

1.0 LOCALES COMERCIALES

- 1.1 Bar
- 1.2 Administración
- 1.3 Gimnasio
- 1.4 Librería

2.0 ÁREAS COMÚNES

- 2.1 Vacío central / Circulaciones
- 2.2 Bicicletero

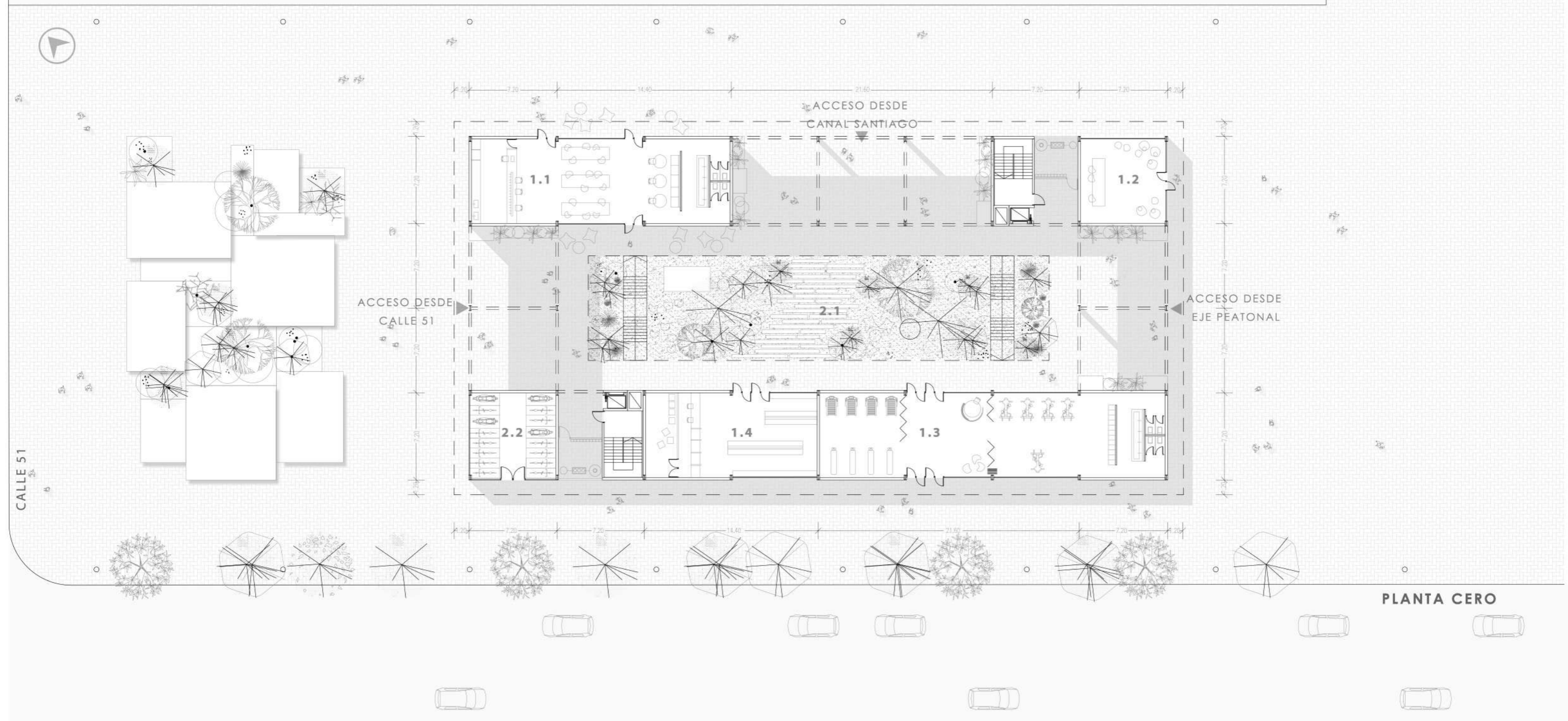
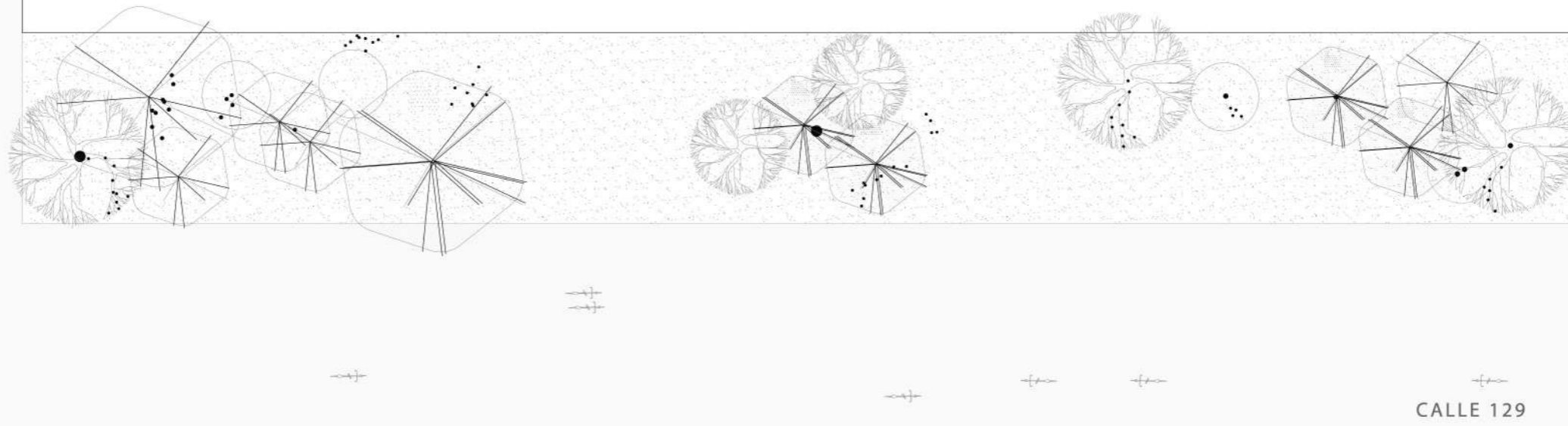



PRIMAVERA



VERANO



OTOÑO



INVIERNO

REFERENCIAS

2.0 ÁREAS COMÚNES

- 2.1 Vacío central / Circulaciones
- 2.2 Patios colectivos en altura

3.0 UNIDADES FUNCIONALES

- 3.1 Tipología 1
- 3.2 Tipología 2A
- 3.3 Tipología 2B
- 3.4 Tipología 3
- 3.5 Tipología 4A
- 3.6 Tipología 4B

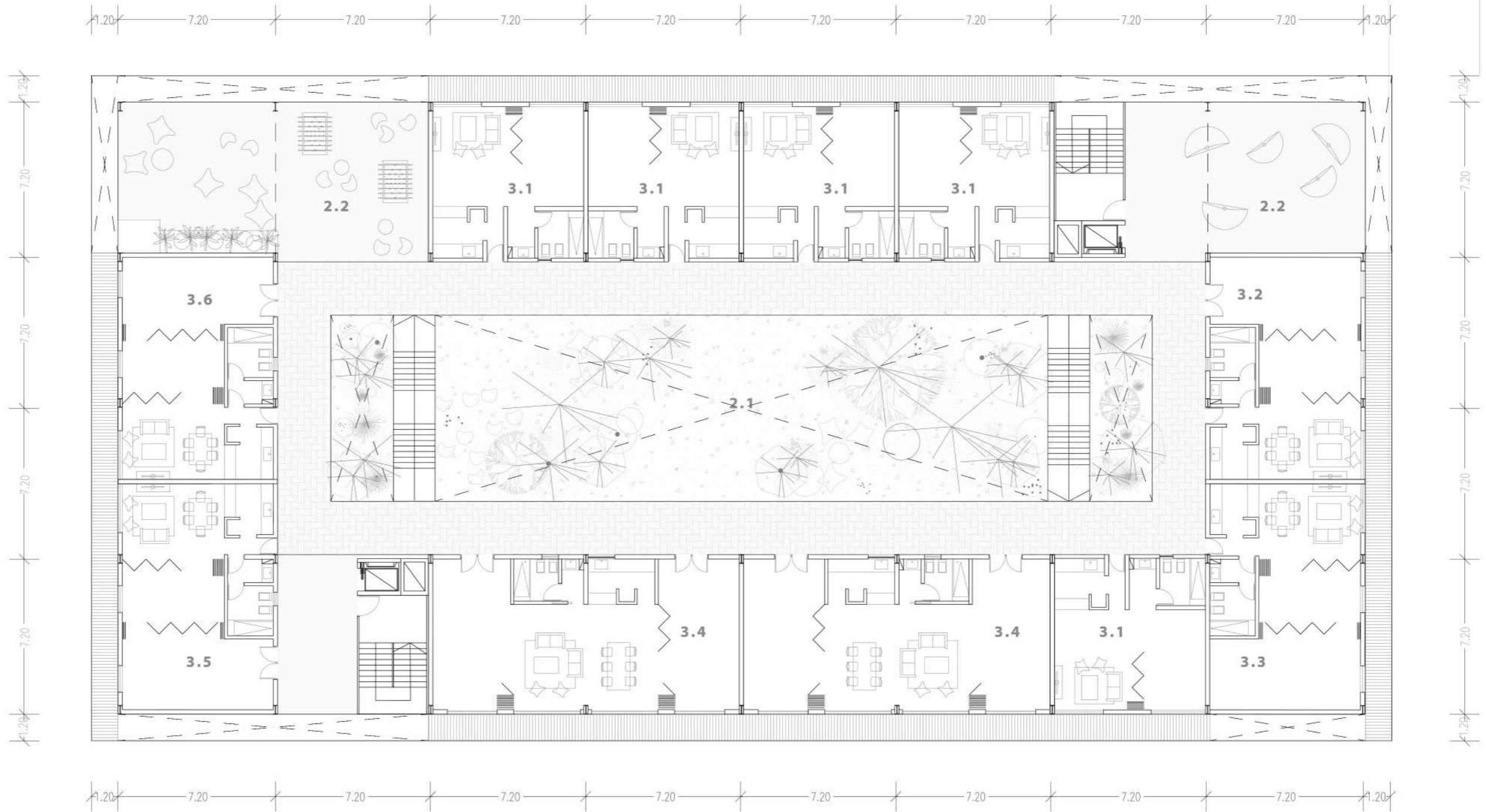

PLANTA NIVEL 1
Esc 1:200

REFERENCIAS

2.0 ÁREAS COMÚNES

- 2.1 Vacío central / Circulaciones
- 2.2 Patios colectivos en altura

3.0 UNIDADES FUNCIONALES

- 3.1 Tipología 1
- 3.2 Tipología 2A
- 3.3 Tipología 2B
- 3.4 Tipología 3
- 3.5 Tipología 4A
- 3.6 Tipología 4B

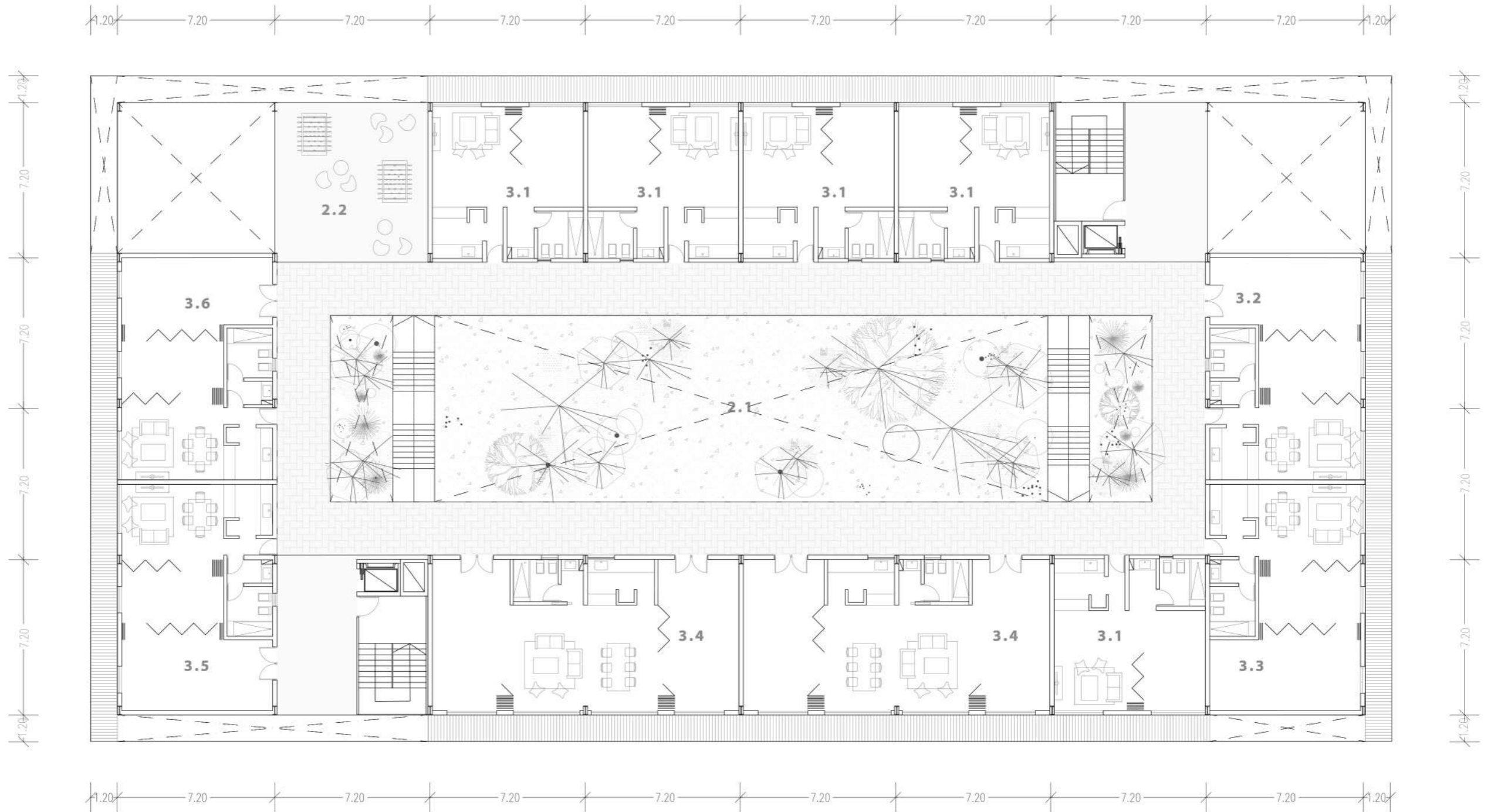

PLANTA NIVEL 2
Esc 1:200

REFERENCIAS

2.0 ÁREAS COMÚNES

- 2.1 Vacío central / Circulaciones
- 2.2 Patios colectivos en altura

3.0 UNIDADES FUNCIONALES

- 3.1 Tipología 1
- 3.2 Tipología 2A
- 3.3 Tipología 2B
- 3.4 Tipología 3
- 3.5 Tipología 4A
- 3.6 Tipología 4B

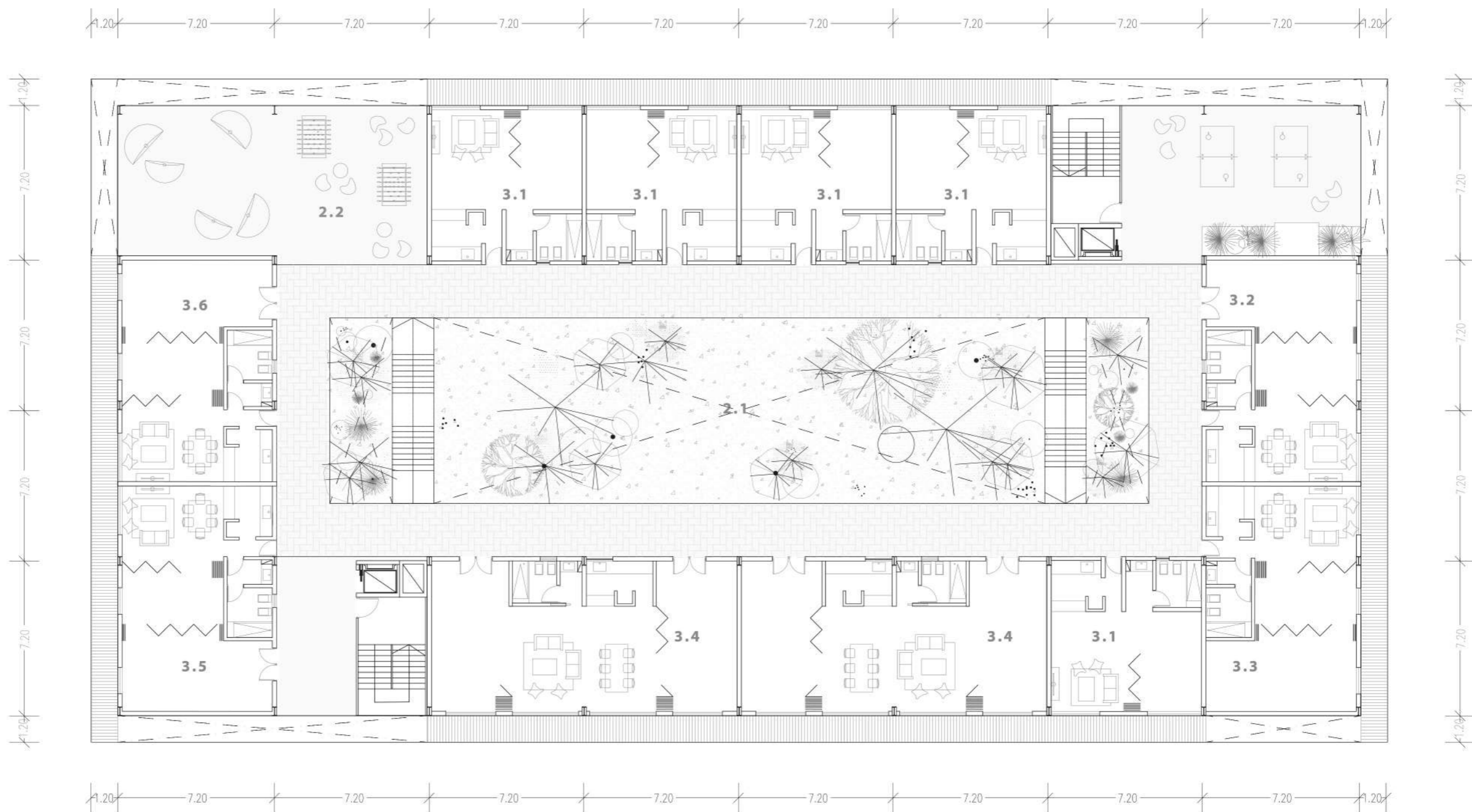

PLANTA NIVEL 3
Esc 1:200

REFERENCIAS

2.0 ÁREAS COMÚNES

- 2.1 Vacío central / Circulaciones
- 2.2 Patios colectivos en altura

3.0 UNIDADES FUNCIONALES

- 3.1 Tipología 1
- 3.2 Tipología 2A
- 3.3 Tipología 2B
- 3.4 Tipología 3
- 3.5 Tipología 4A
- 3.6 Tipología 4B

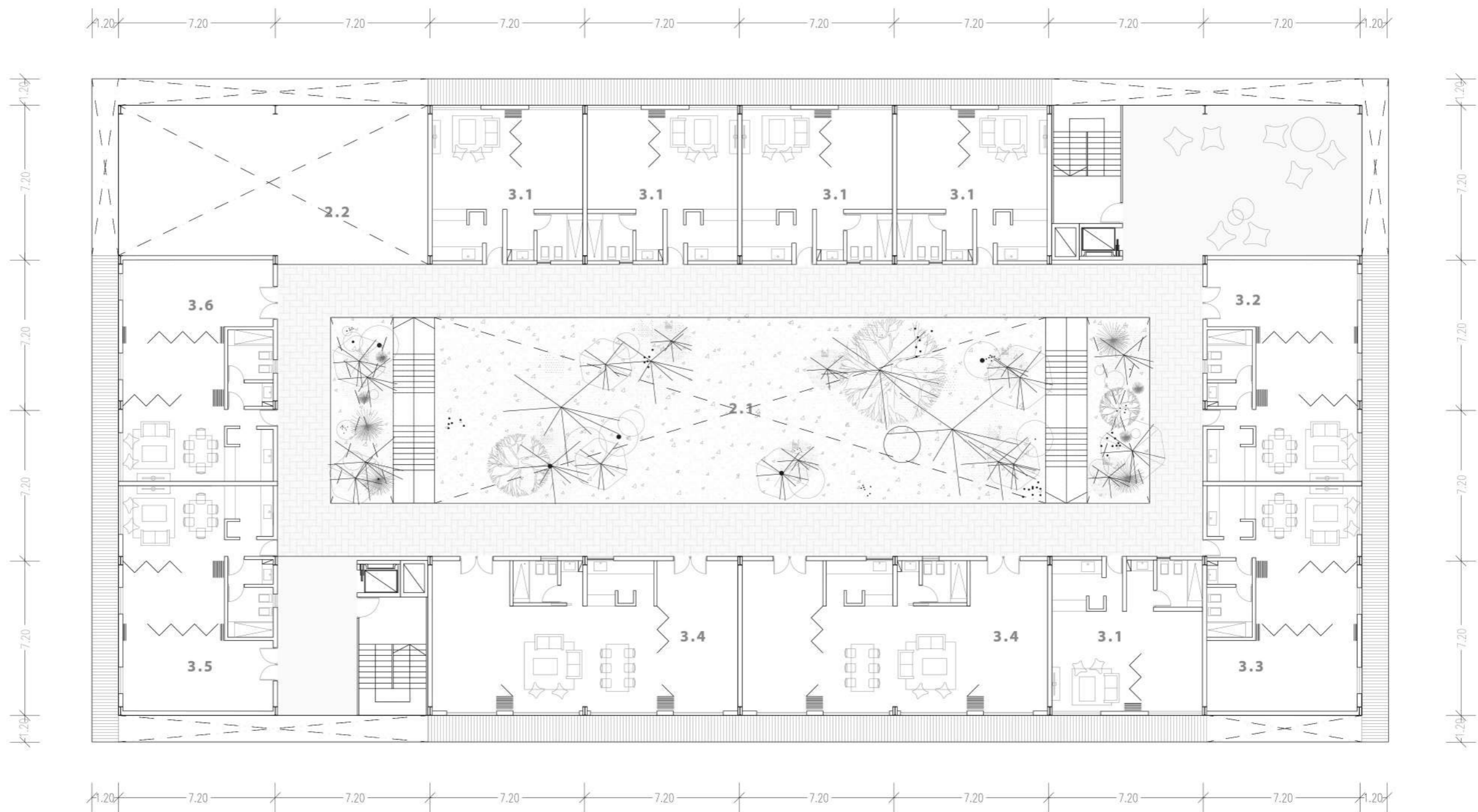

PLANTA NIVEL 4
Esc 1:200

REFERENCIAS

2.0 ÁREAS COMÚNES

2.1 Vacío central / Circulaciones

4.0 ESPACIOS COMÚNES

4.1 Huerta comunitaria

4.2 Buffet

4.3 Biblioteca

4.4 Depósito

4.5 Sala de estar/juegos

4.6 Zona relax

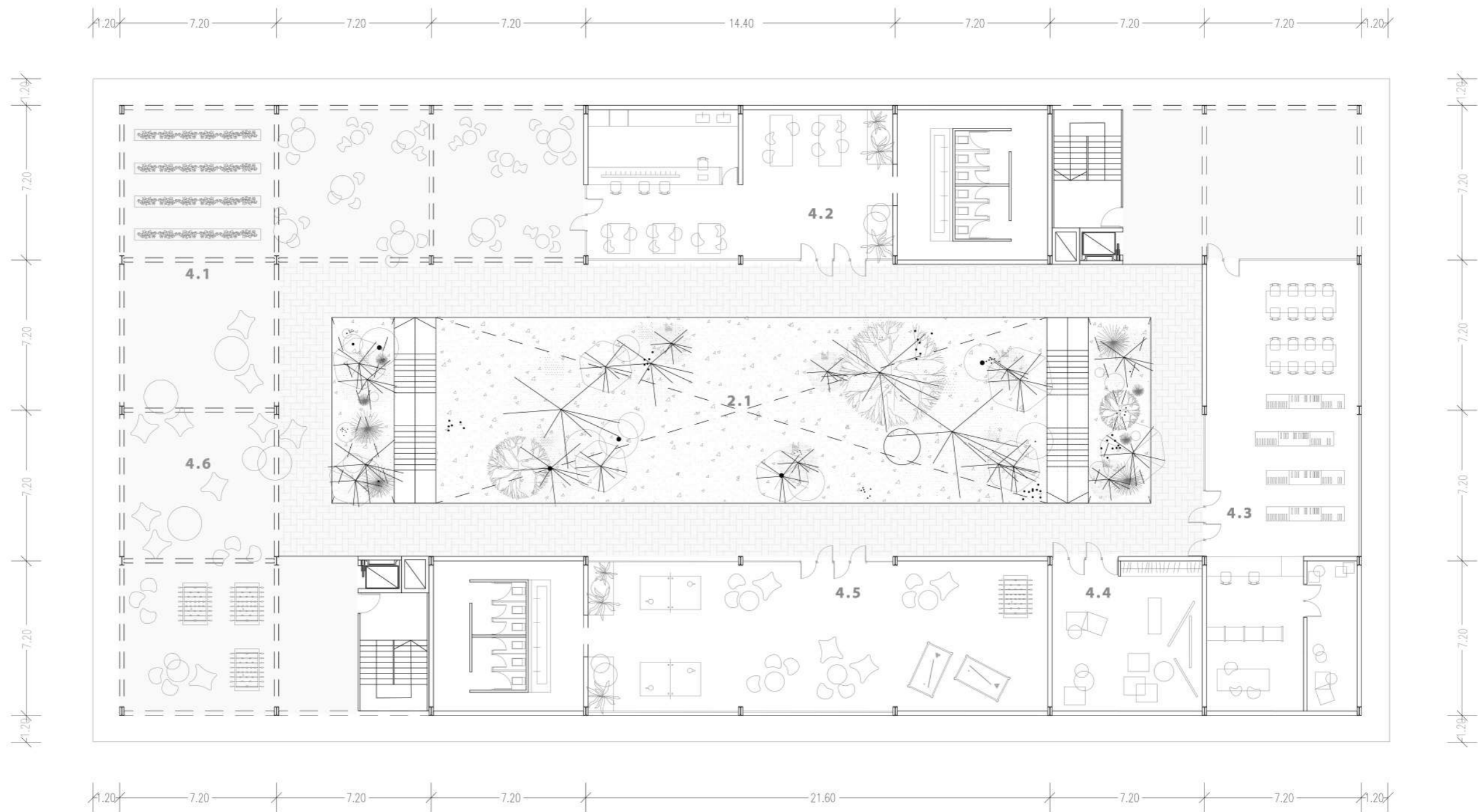



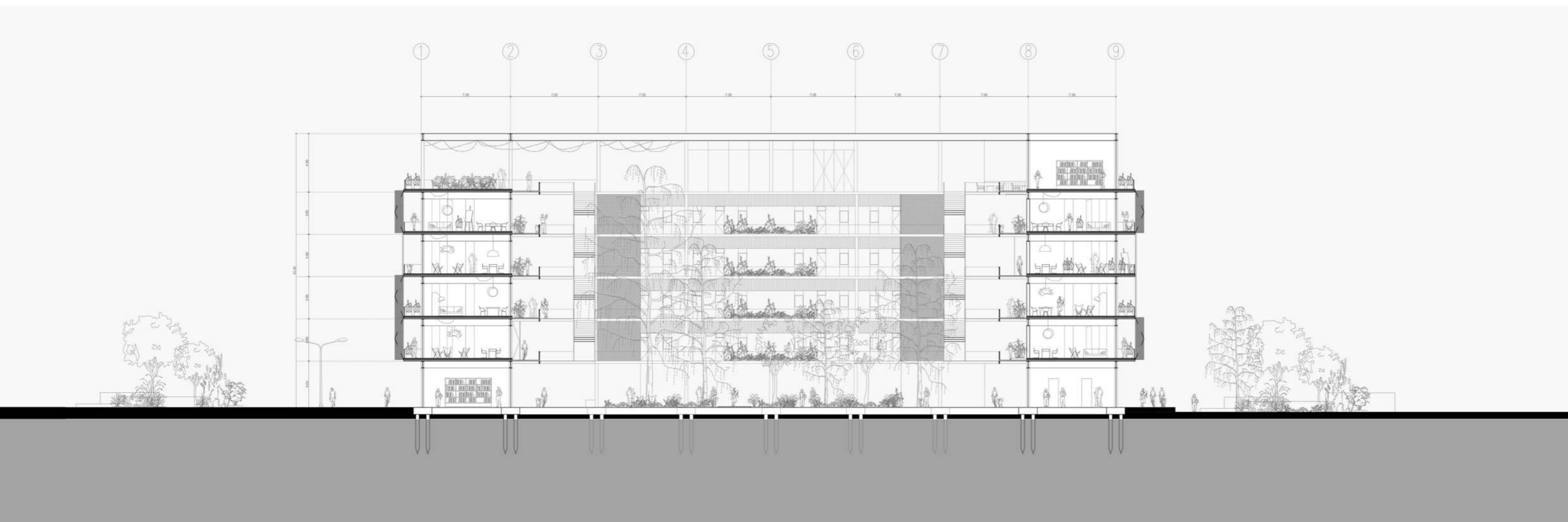
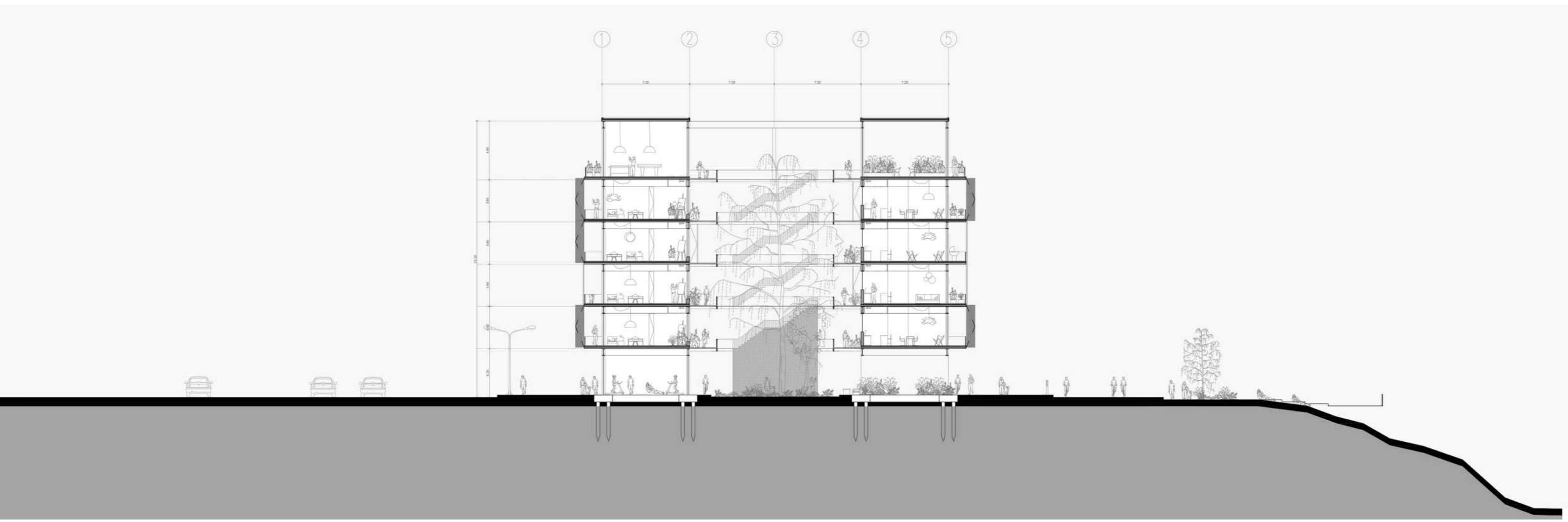

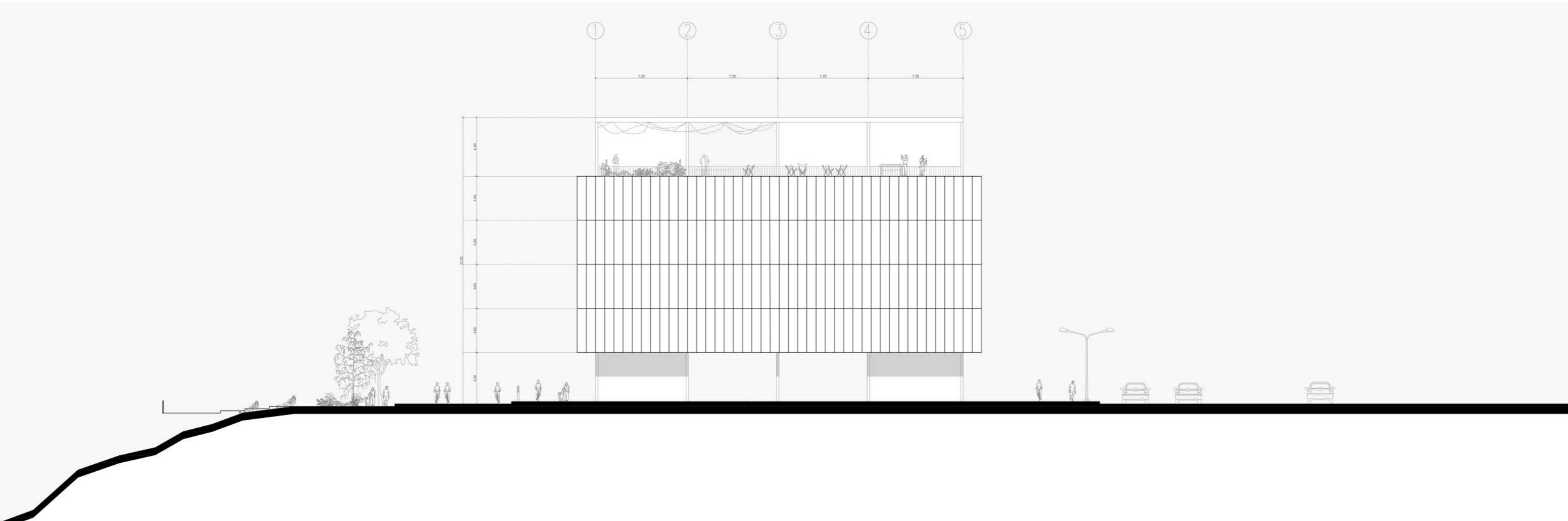



Unidades (viviendas)
51%

Equipamiento
20%

Circulación y
Áreas comunes
29%

SUPERFICIES

Sitio
4.900 m²

Construido
6.000 m²

- Tipología 1
- Tipología 2
- Tipología 3
- Áreas comunes/condicionadas
 - Bar
 - Administración
 - Gimnasio
 - Librería
 - Buffet
 - Biblioteca
 - Sala de estar/juegos
- Áreas comunes/no condicionadas
 - Patios colectivos en altura
 - Terraza
 - Depósitos
- Circulaciones
 - Circulación pública
 - Corredores

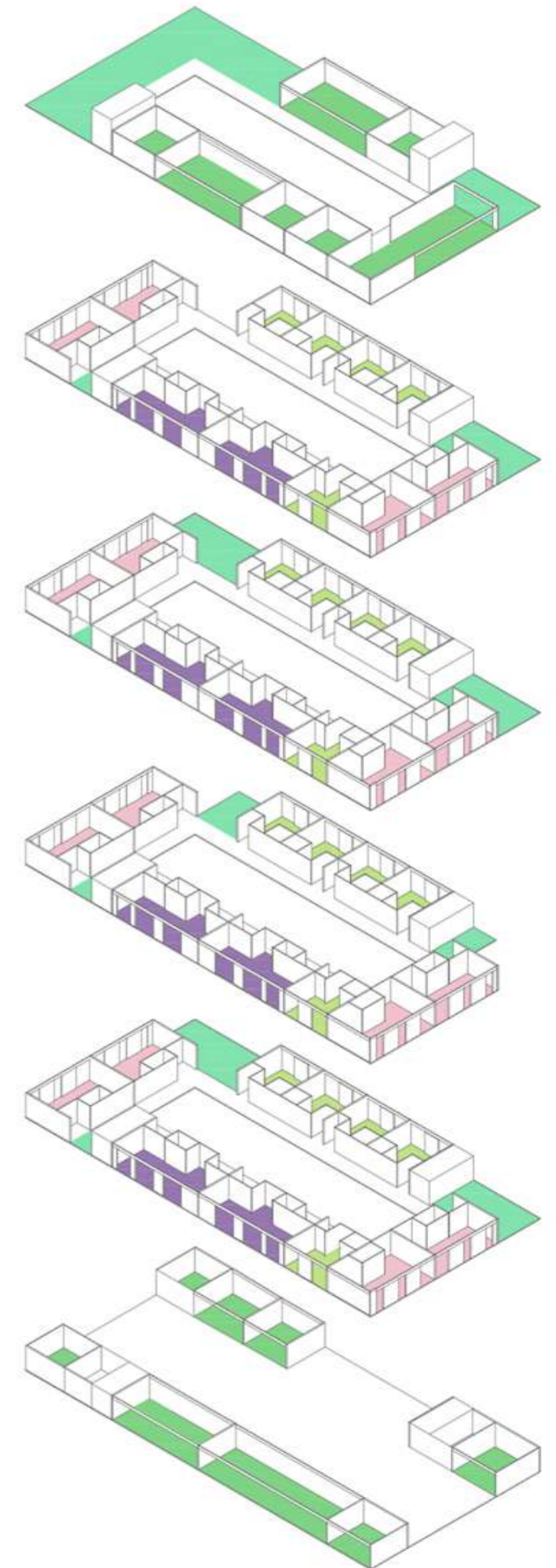



TIPOLOGÍA 1

2 Personas
52m² Superficie
vivienda ubicada al Norte

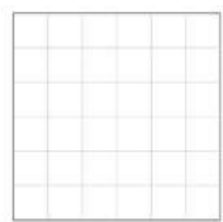
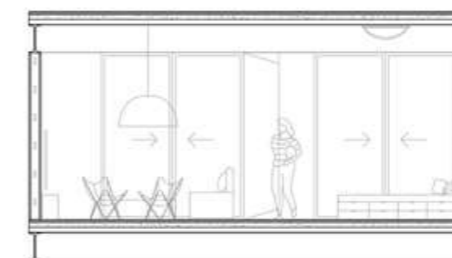
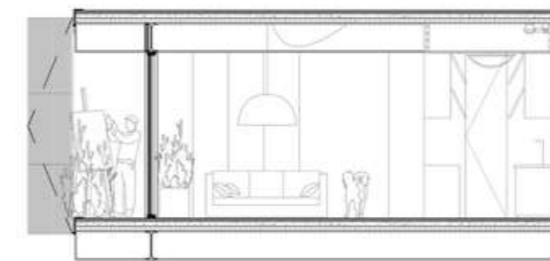
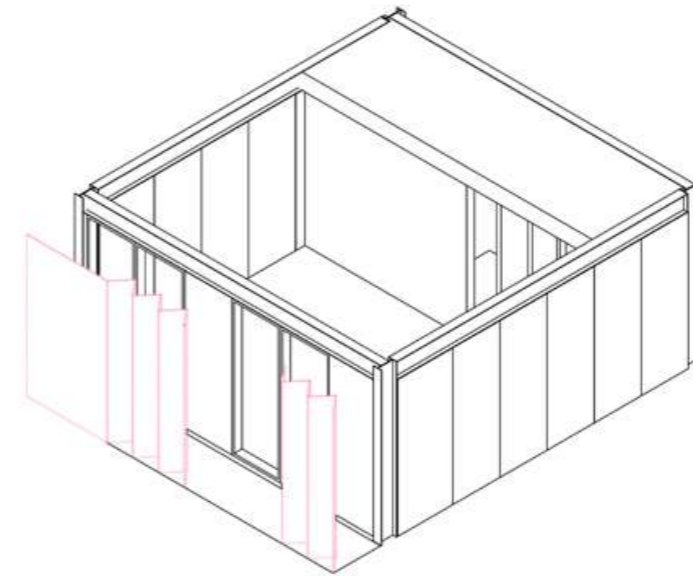
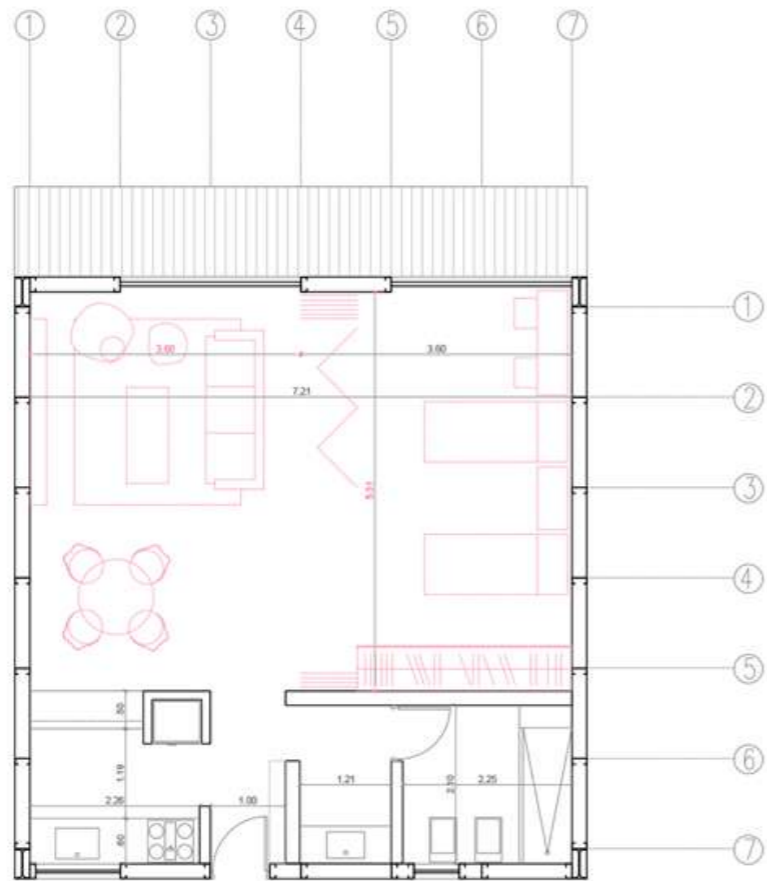
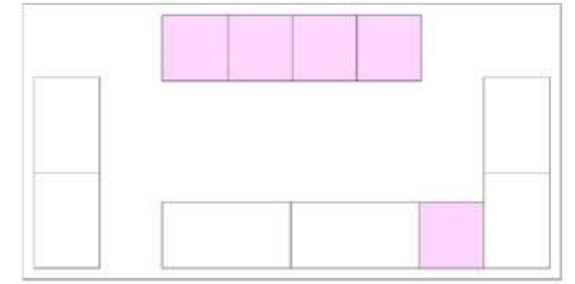

MÓDULO

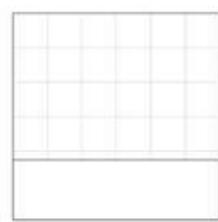

SERVICIOS

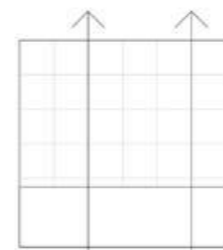

ILUMINACIÓN

TIPOLOGÍA 2

3 Personas
78m² Superficie
vivienda ubicada al Este y Oeste

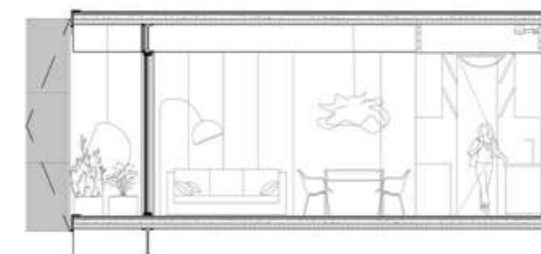
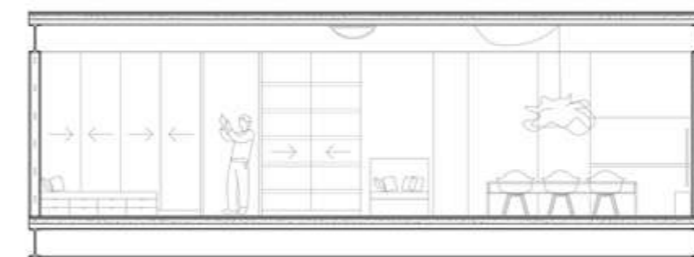
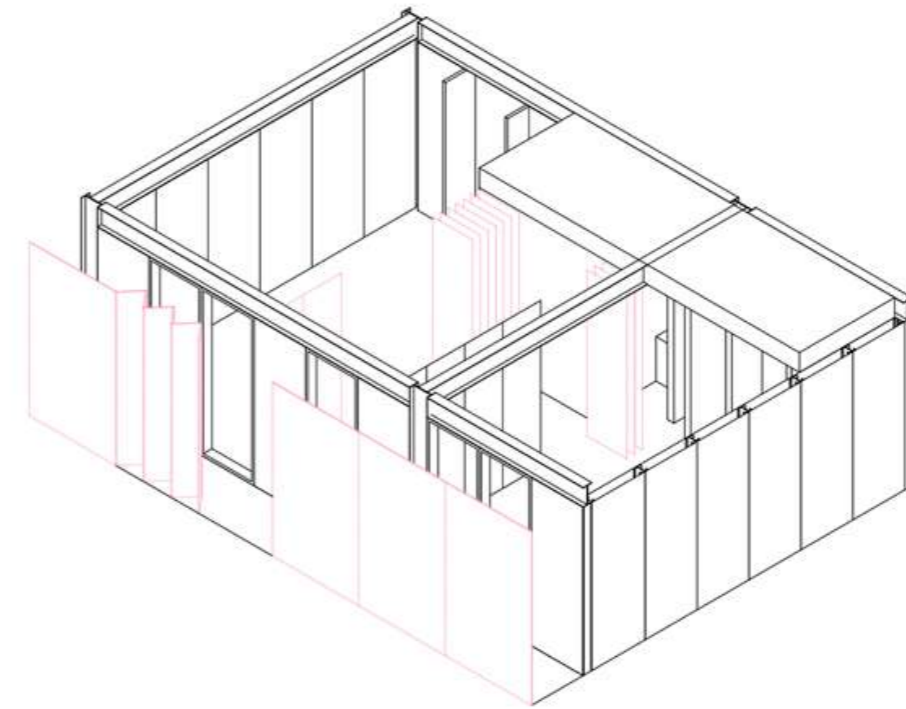
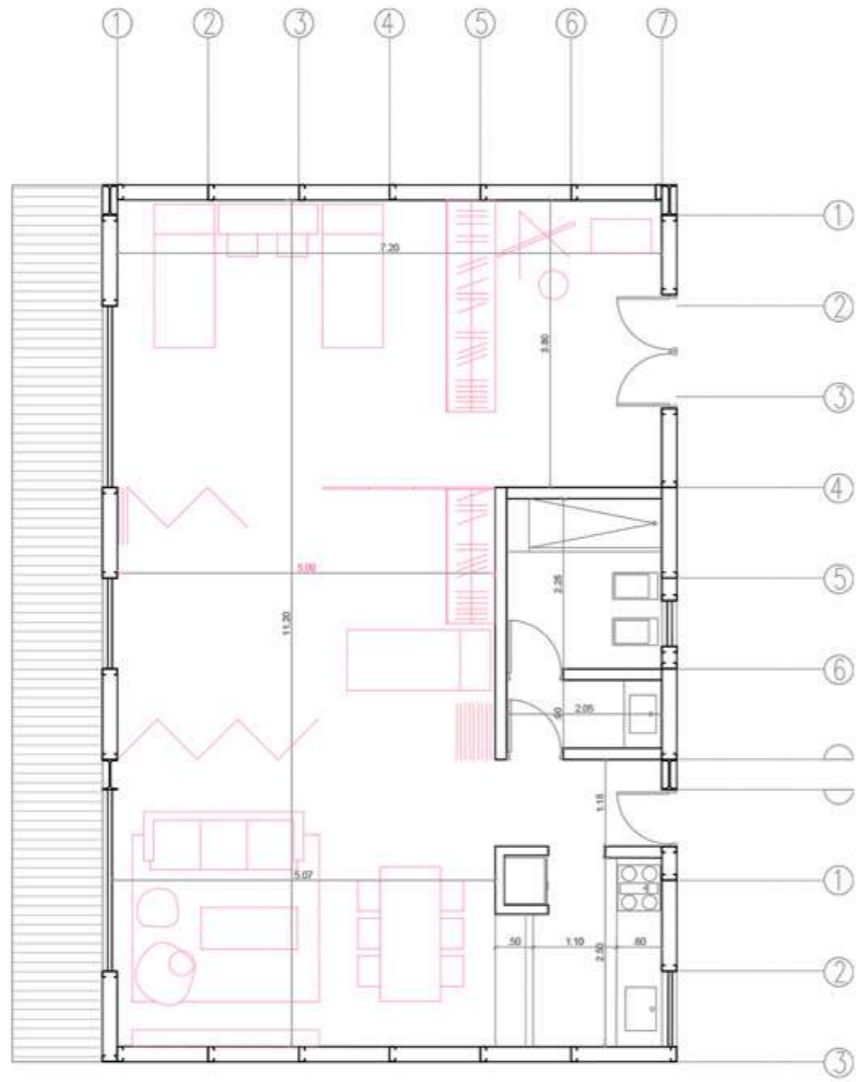
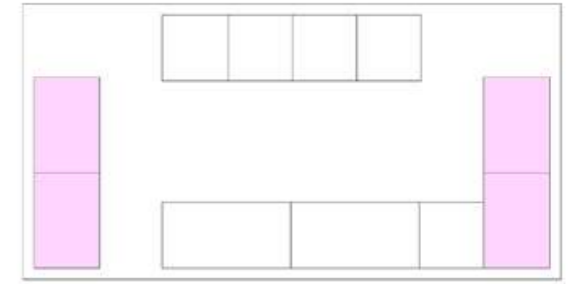

MÓDULO



SERVICIOS

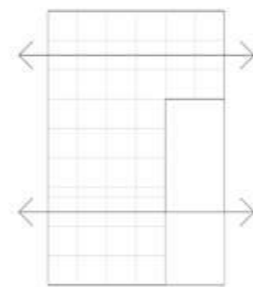

ILUMINACIÓN

TIPOLOGÍA 3

4/5 Personas
103m² Superficie
vivienda ubicada al Sur

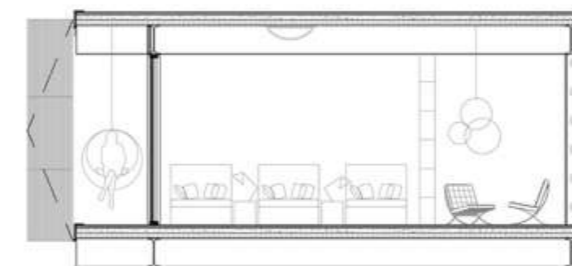
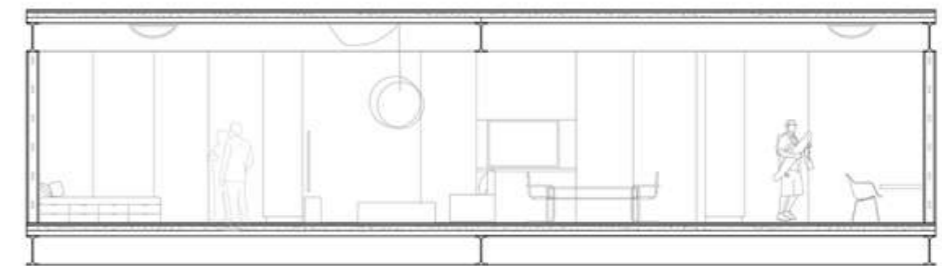
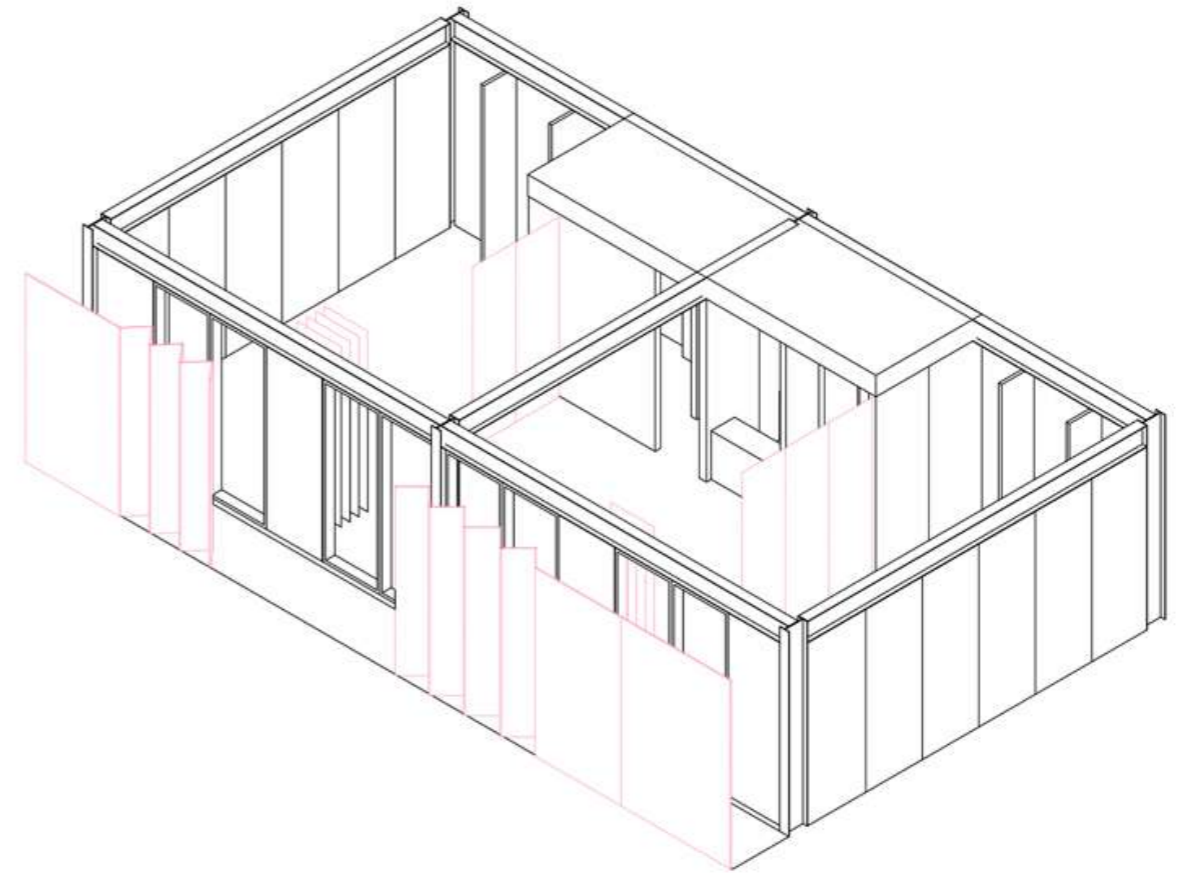
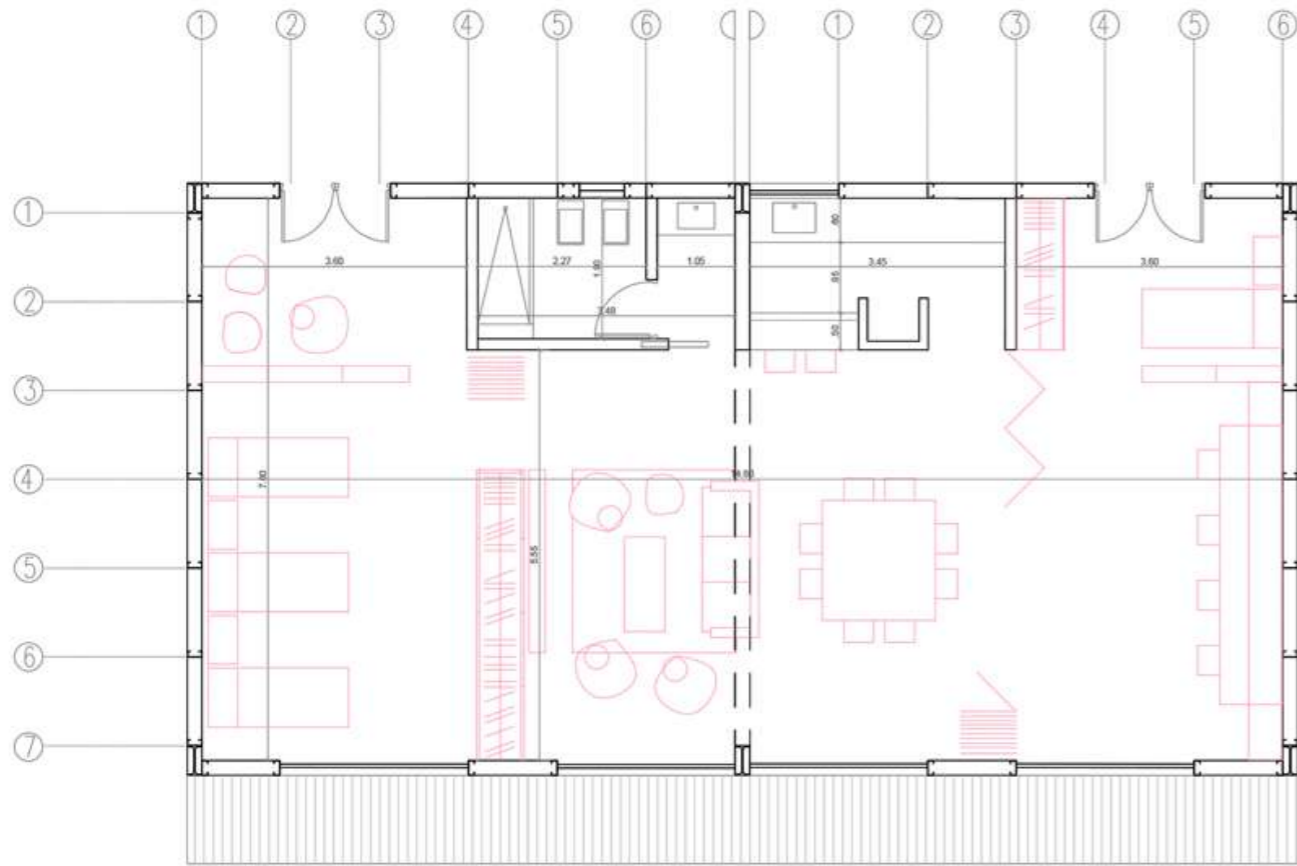
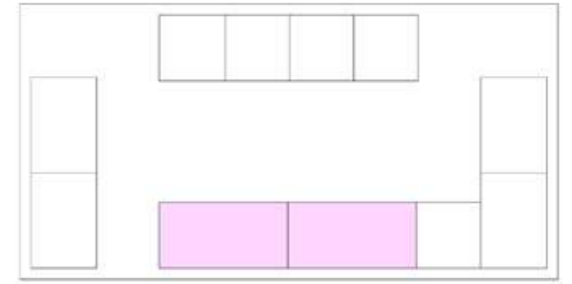

MÓDULO

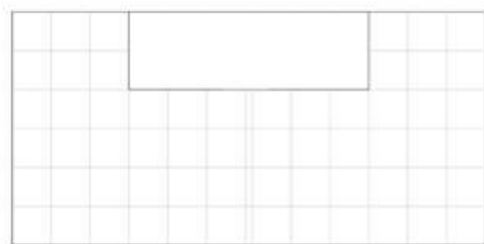

SERVICIOS

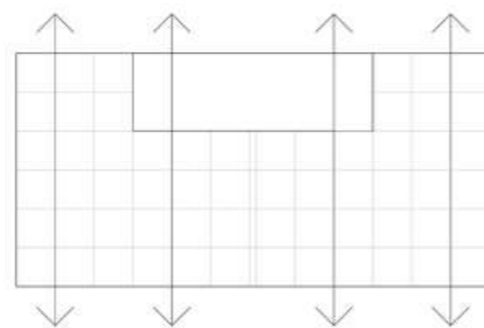

ILUMINACIÓN

TECNOLOGÍA.

decisiones **constructivas**

estrategias **armado**

apoyar

sostener

envolver

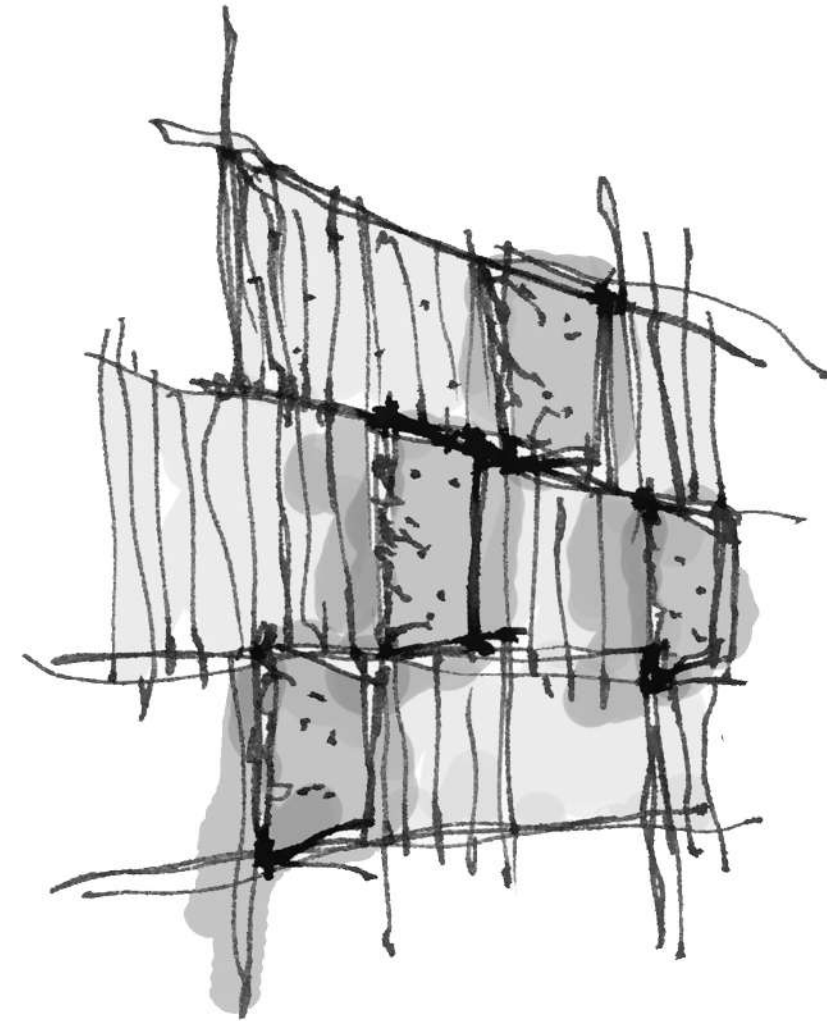

REFERENCIAS

- 1-Burlete - Cierre hidráulico entre cenefa y membrana
- 2-Membrana hidrófuga
- 3-Contrapiso de H° pobre con cascote esp. 8cm
- 4-Poliestireno expandido alta densidad esp. 3cm
- 5-Pintura hidrófuga - Barrera de vapor
- 6-Losa pretensada Shap SH60
- 7-Viga metálica - Perfil IPN 600x220
- 8-Cenefa
- 9-Lana de vidrio con plancha de aluminio del lado interno - Barrera de vapor
- 10-Carpintería Moderna línea A30 aluminio corrediza Doble vidrio hermético
- 11-Riel metálico
- 12-Piel metálica Moana 102 plegable - Módulo 0.60m
- 13-Terminación cemento alisado con juntas
- 14-Carpeta
- 15-Contrapiso Hormigón
- 16-Losa pretensada Shap SH60
- 17-Malla piel metálica Onix 102
- 18-Perfil galvanizado PGC
- 19-Perfil IPN 200x100 c/ 1.50m Soldado a al viga principal perimetral
- 20-Baranda metálica
- 21-Perfil IPN 200x100
- 22-Vela rígida montante
- 23-Montante galvanizada metálica
- 24-Cielorraso suspendido - Placa de yeso
- 25-Cerramiento interno placa cementicia
- 26-Montante galvanizada metálica - Perfil PGC 200x40
- 27-Aislante térmico + Acústico - Lana de vidrio
- 28-Cerramiento exterior metálico

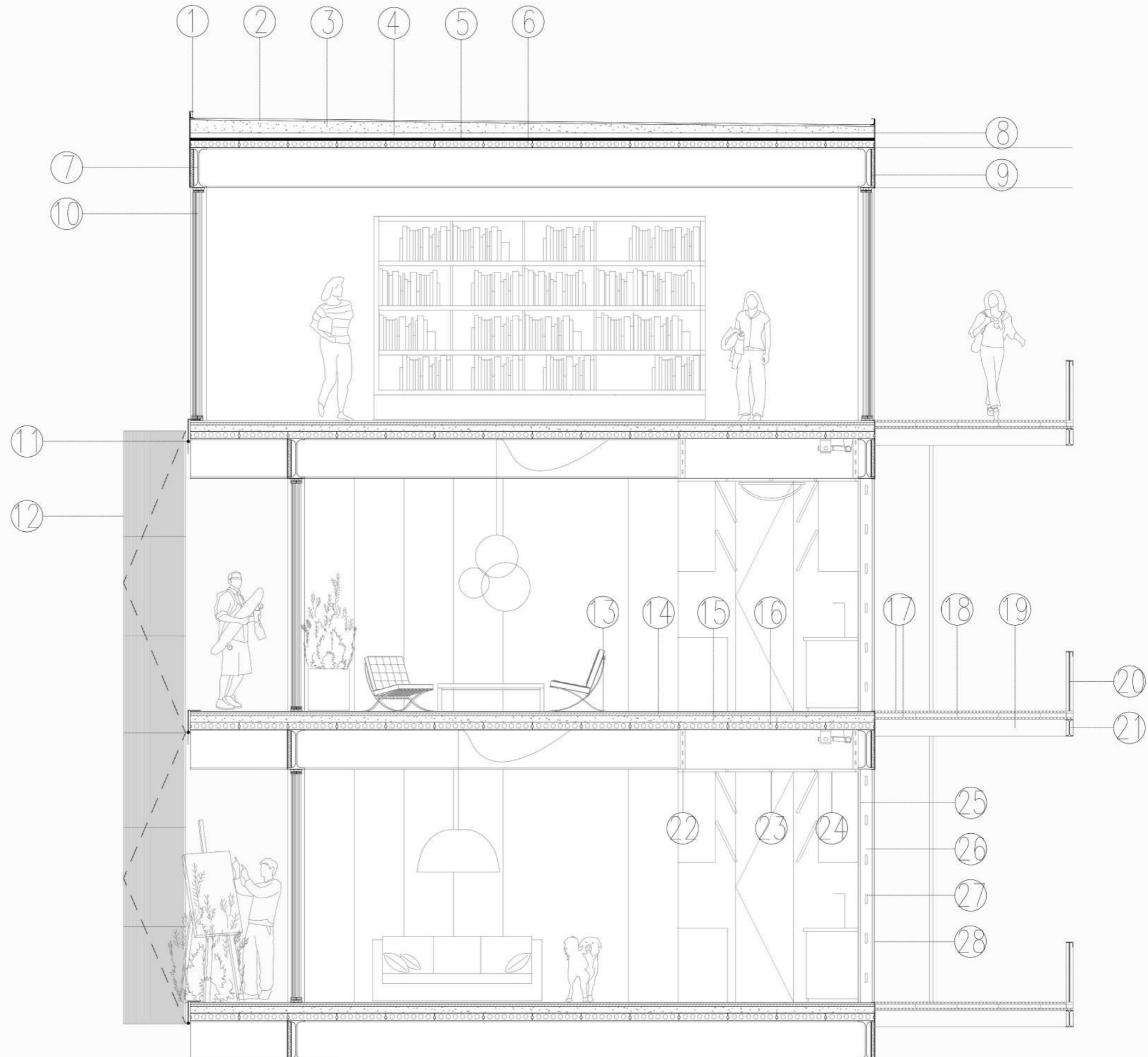

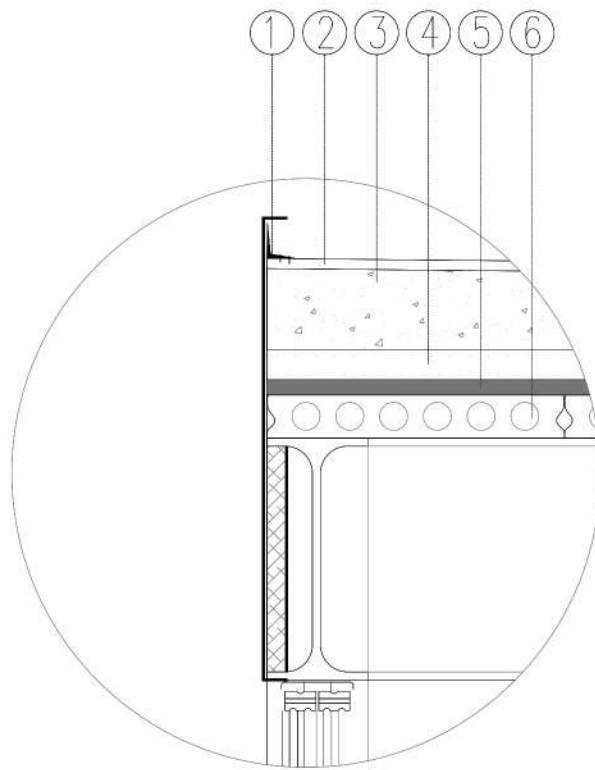

- 1-Burlete - Cierre hidráulico entre la cenefa y la membrana hidrófuga
- 2-Membrana hidrófuga para evitar filtración de agua
- 3-Contrapiso de Hormigon con cascote esp. 8cm
- 4-Poliestireno expandido Alta densidad esp. 3cm
- 5-Losa pretensada Shap SH60

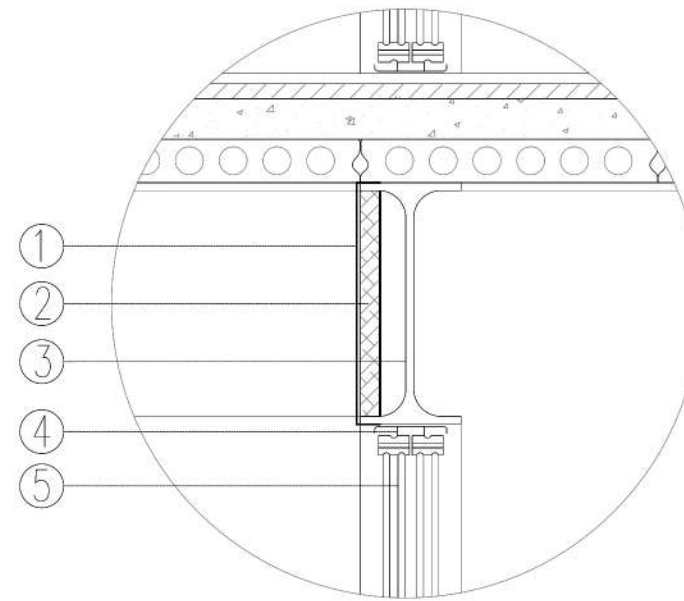

- 1-Cenefa metálica
- 2-Lana de vidrio con plancha de aluminio del lado interno para evitar puente térmico
- 3-Viga metálica Perfil IPN 600X220
- 4-Pre-marco atornillado a la viga
- 5-Carpintería línea moderna A30 aluminio corrediza Doble vidrio hermético

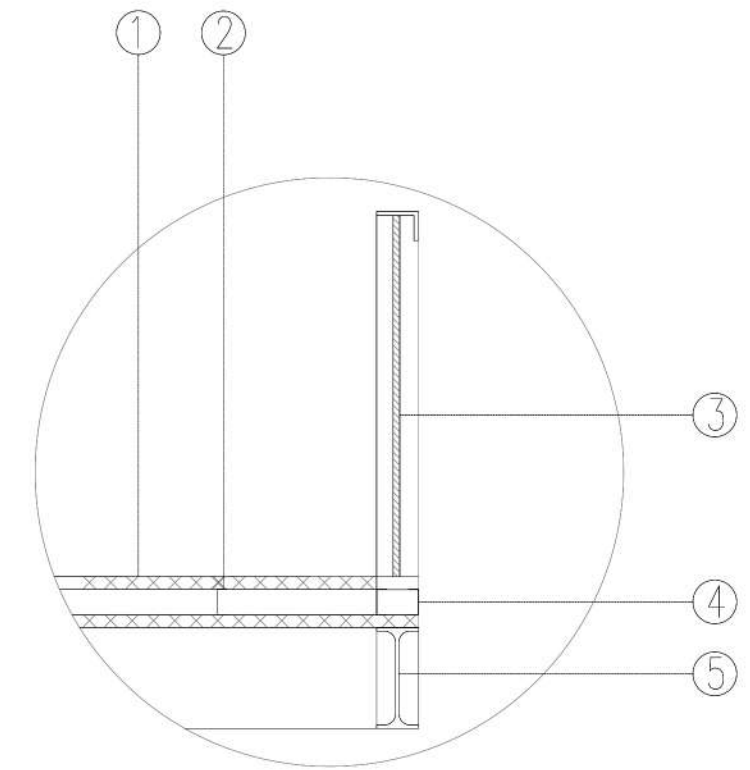

- 1-Malla piel metálica Onix 102 abulonada a perfil PGC
- 2-Perfil Acero galvanizado PGC c/ 50cm
- 3-Baranda metálica
- 4-Perfil Acero galvanizado PGC para abulonar baranda
- 5-Viga metálica Perfil IPN 200x100



La Plata, Argentina

Normas IRAM 11603

Zona bioclimática IIIb Zona templada cálida

Protecciones solares adecuadas al Oeste
 Aberturas con sistemas de protección a la radiación solar
 Ventilación cruzada en verano
 Orientación S,E,O a evitar por exposición a los fuertes vientos

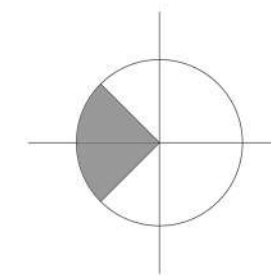

Orientación con protección solar necesaria

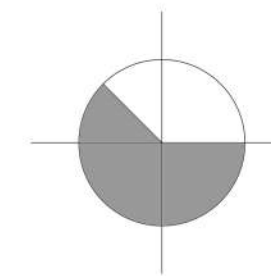

Aberturas necesarias para ventilación cruzada

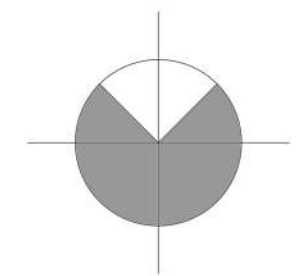

Orientaciones a evitar por exposición a los fuertes vientos

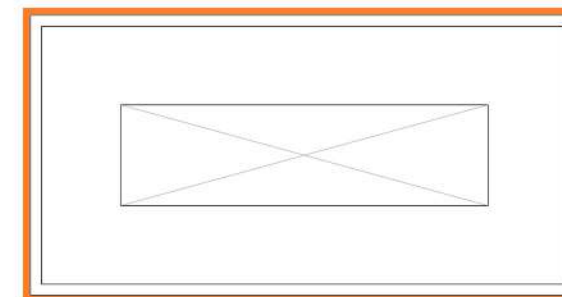

PROTECCIÓN SOLAR

| | |
|--------------|------------------------------------------|
| SUR | VERANO -- ABIERTO INVIERNO -- CERRADA |
| NORTE | VERANO -- CERRADA INVIERNO -- ABIERTA |

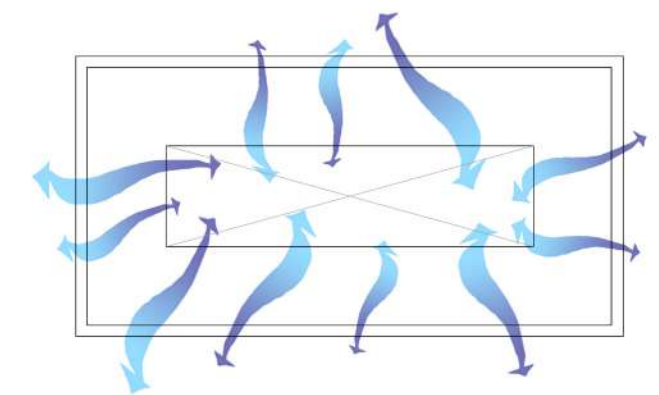

VENTILACION CRUZADA

| | |
|--------------|------------------------------------------|
| SUR | VERANO -- ABIERTO INVIERNO -- CERRADA |
| NORTE | VERANO -- CERRADA INVIERNO -- ABIERTA |

APOYAR

Elementos superficiales
Pilotes con cabezal



Arcilla alta plasticidad
(cercanía Canal Santiago)
0,5 kg/cm² tensión del suelo

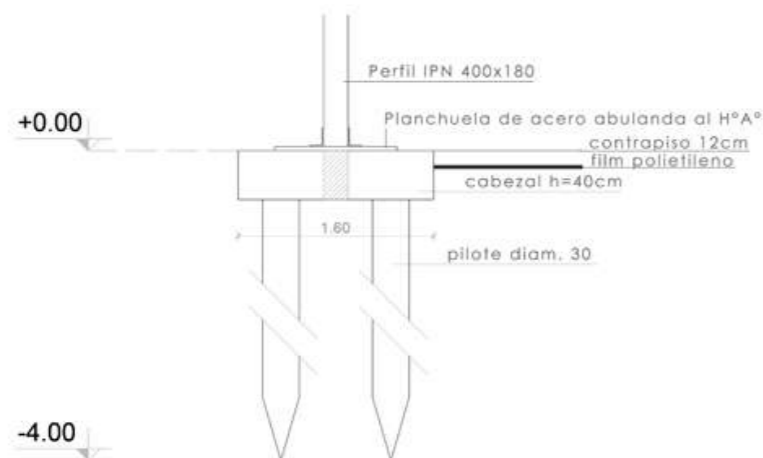

SOSTENER

Estructura puntual
Columnas y vigas metálicas

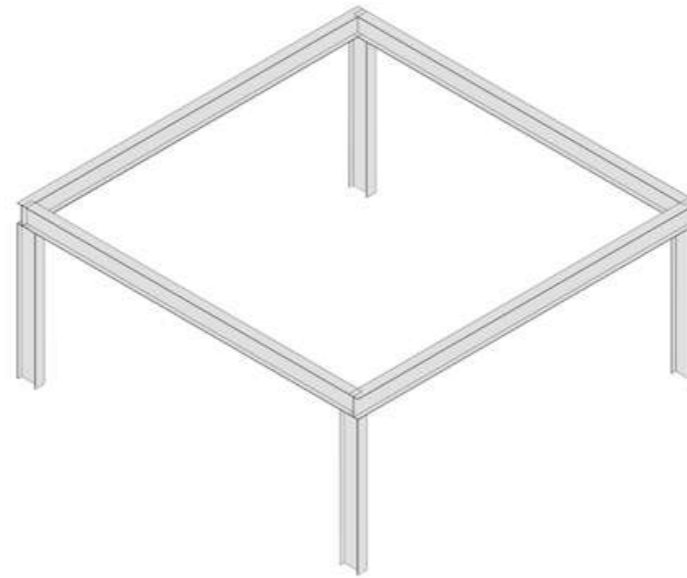

Entramado de columnas y vigas metálicas
Perfiles IPN 400X180 y Perifles IPN 600x220

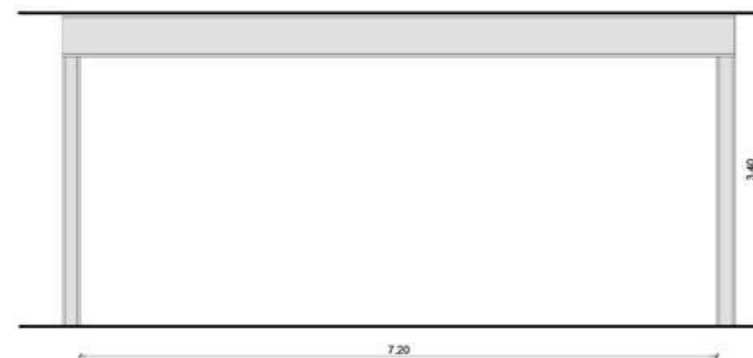
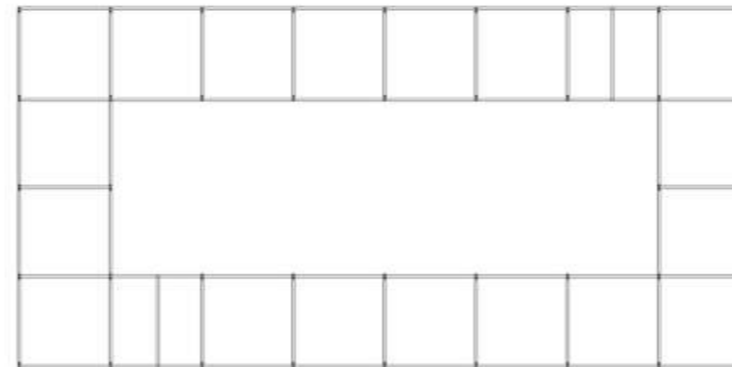

ENVOLVER

Sistema de tabiques en seco
con estructura de acero

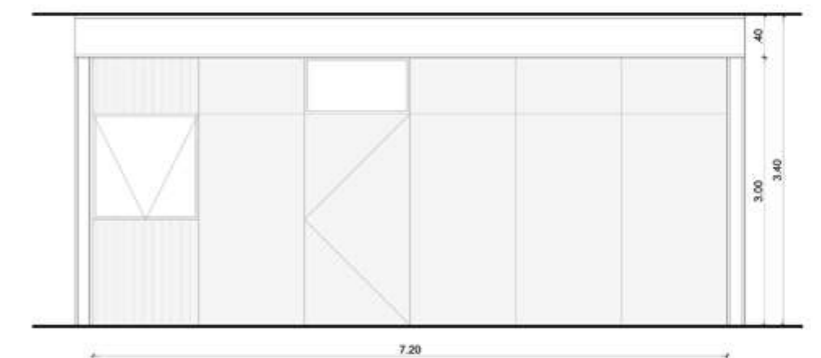
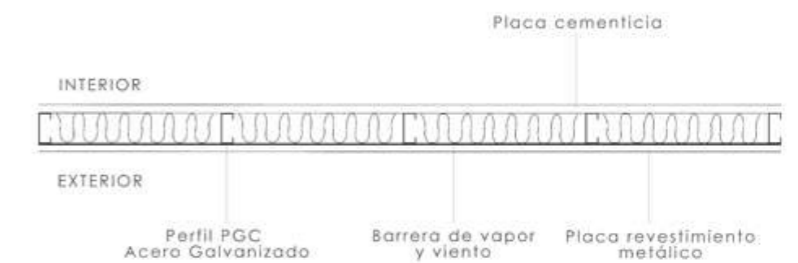
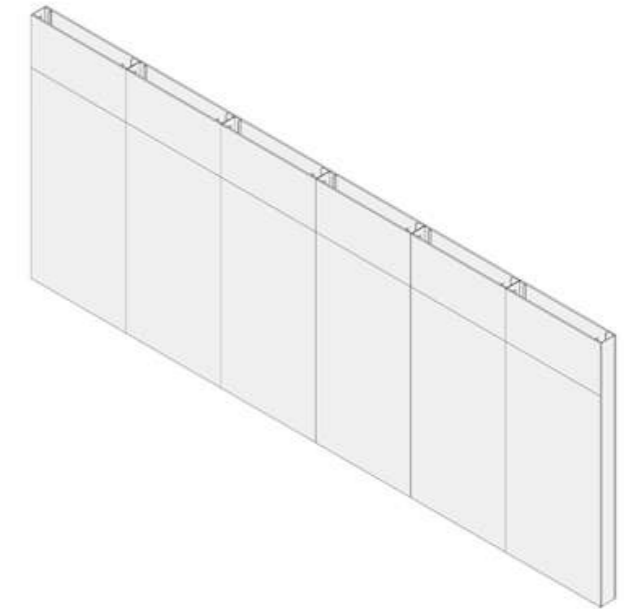

SISTEMA ESTRUCTURAL

Suelo ARCILLA alta plasticidad
Manto resistente -- 4m de profundidad

PILOTES CON CABEZAL ϕ 90

COLUMNAS PERFILES IPN 400X180



PLANTA BAJA
Columna IPN 400x180
+ Placa de anclaje
800x800 a pilotes

PLANTA 1er PISO
PLANTA 2do PISO
PLANTA 3er PISO
PLANTA 4to PISO
AZOTEA

**VIGAS PRINCIPALES + PERIMETRALES
PERFIL IPN 600X220**



PLANTA BAJA
PLANTA 1er PISO
PLANTA 2do PISO
PLANTA 3er PISO
PLANTA 4to PISO
AZOTEA

prolongación de la viga para
abulonar carpintería metálica
de la malla que funciona como piel.

**VIGAS SECUNDARIAS PARA MALLA METALICA
PERFIL IPN 200X100 c/ 1.50m**



CALLE AÉREA TODOS LOS NIVELES
CIRCULACION PERIMETRAL

LOSA PRETENSADA SHAP SH60

Shap SH60
Contrapiso 8/10 cm
Carpeta

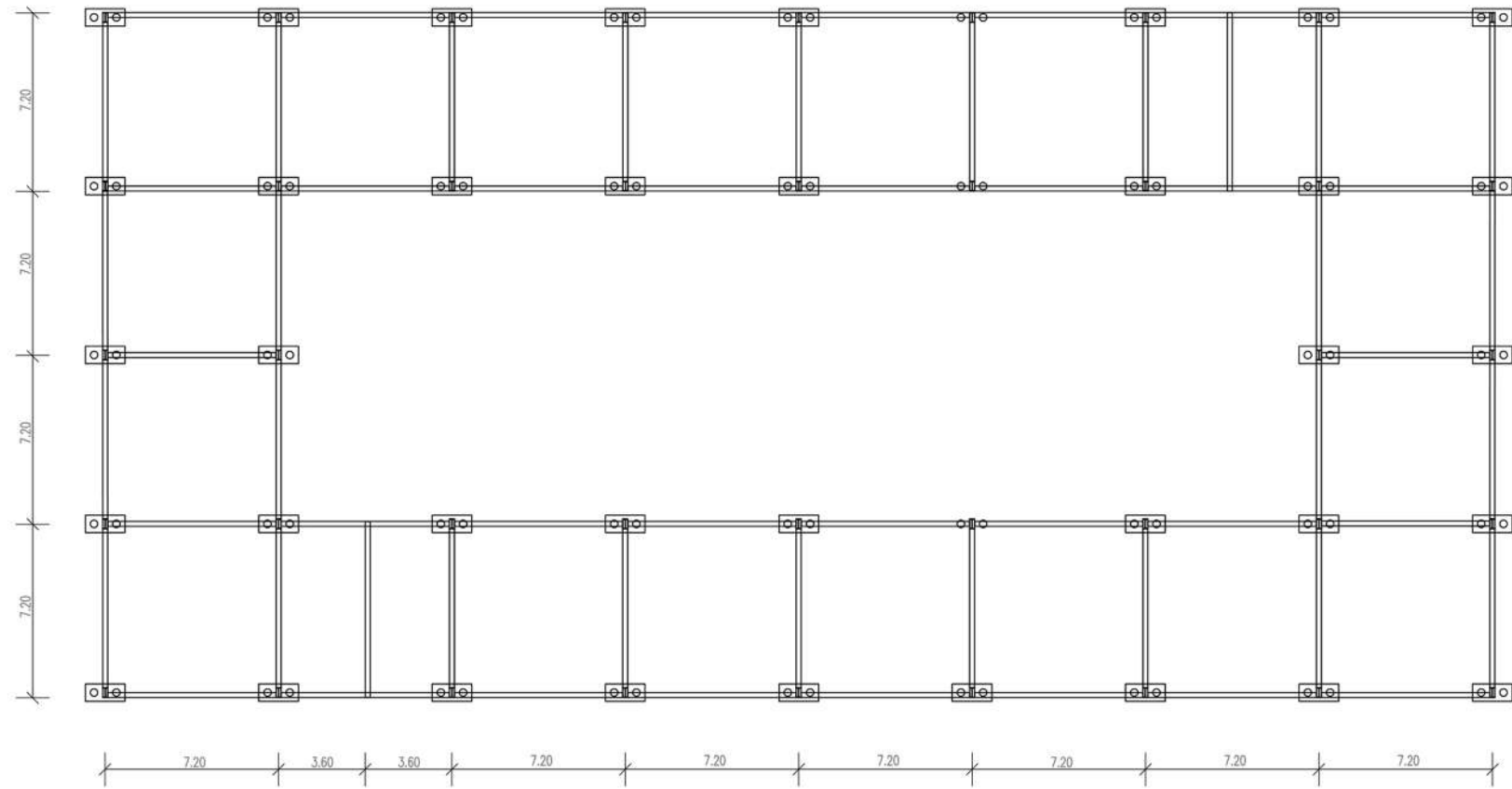

PLANTA FUNDACIONES

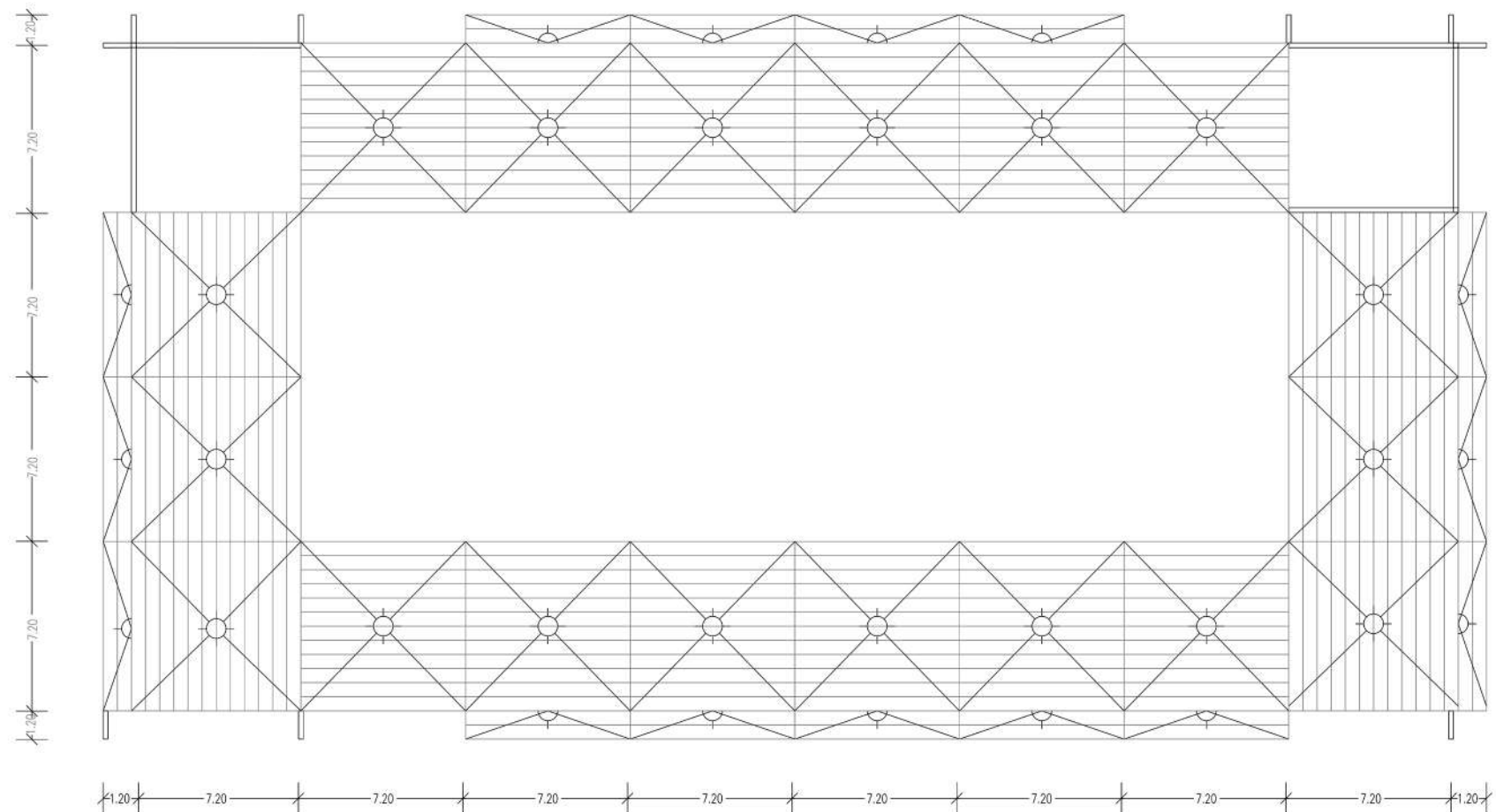

PLANTA TIPO ESTRUCTURA

TECNOLOGÍA

Opto reemplazar el sistema constructivo tradicional por un sistema prefabricado, capaz de ser reproducido en serie y montado en poco tiempo. Decido trabajar con materiales fríos, con una identidad propia, teniendo en cuenta la cercanía al puerto y el lenguaje de su entorno. Los materiales elegidos, son livianos, generan resplandor, pureza, permitiendo que la brisa ribereña se filtre en ellos, entrelazando dos posibles mundos, el orgánico y el artificial. Esta construcción sistemática responde perfectamente a condiciones tales como montaje, ligereza, adaptabilidad, flexibilidad, sistema modular y estabilidad estructural. La respuesta a la industrialización es el módulo, que permite pensar en la sistematización de los elementos que lo componen. Economía por el uso modular, reduciendo los desperdicios. Sustentabilidad aliada a un sistema tecnológico industrializado que posibilita el rápido montaje de sus componentes y al uso de materiales y técnicas que atiendan a los requisitos mínimos de confort y eficiencia energética.

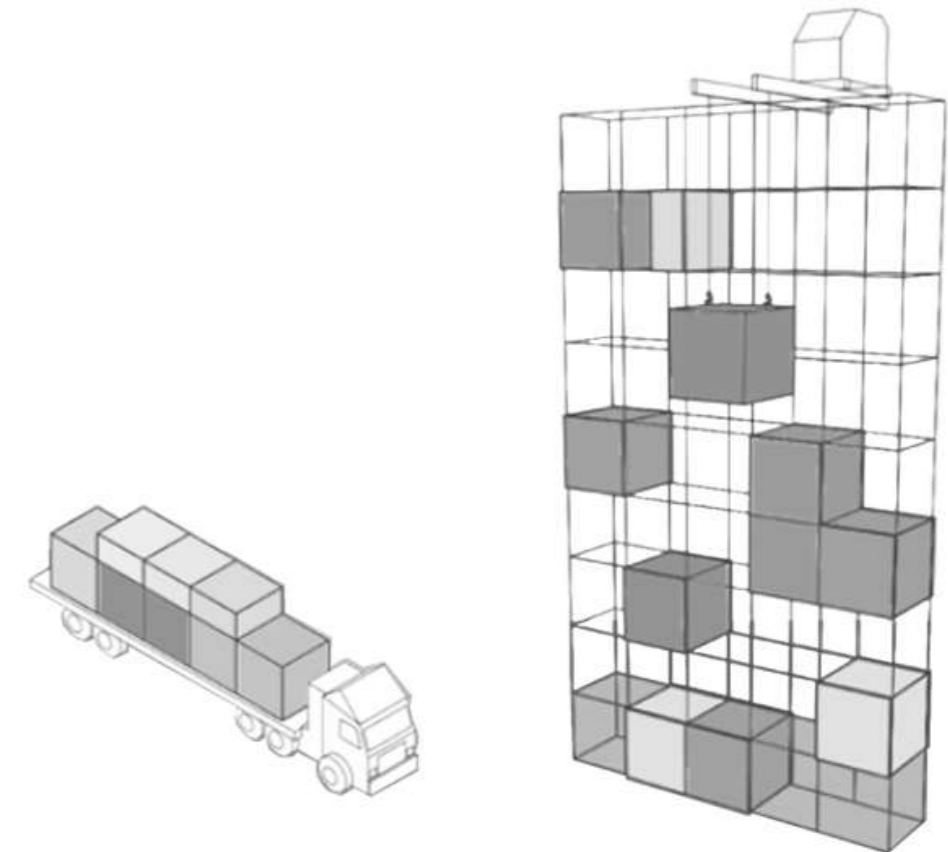

INSTALACIÓN CLOCAL

Sistema Cloacal por pleno de servicio ubicado dentro de cada unidad funcional, dirigidos hacia la Cámara de Inspección ubicada en PB y desde ahí, hacia la Red Cloacal.

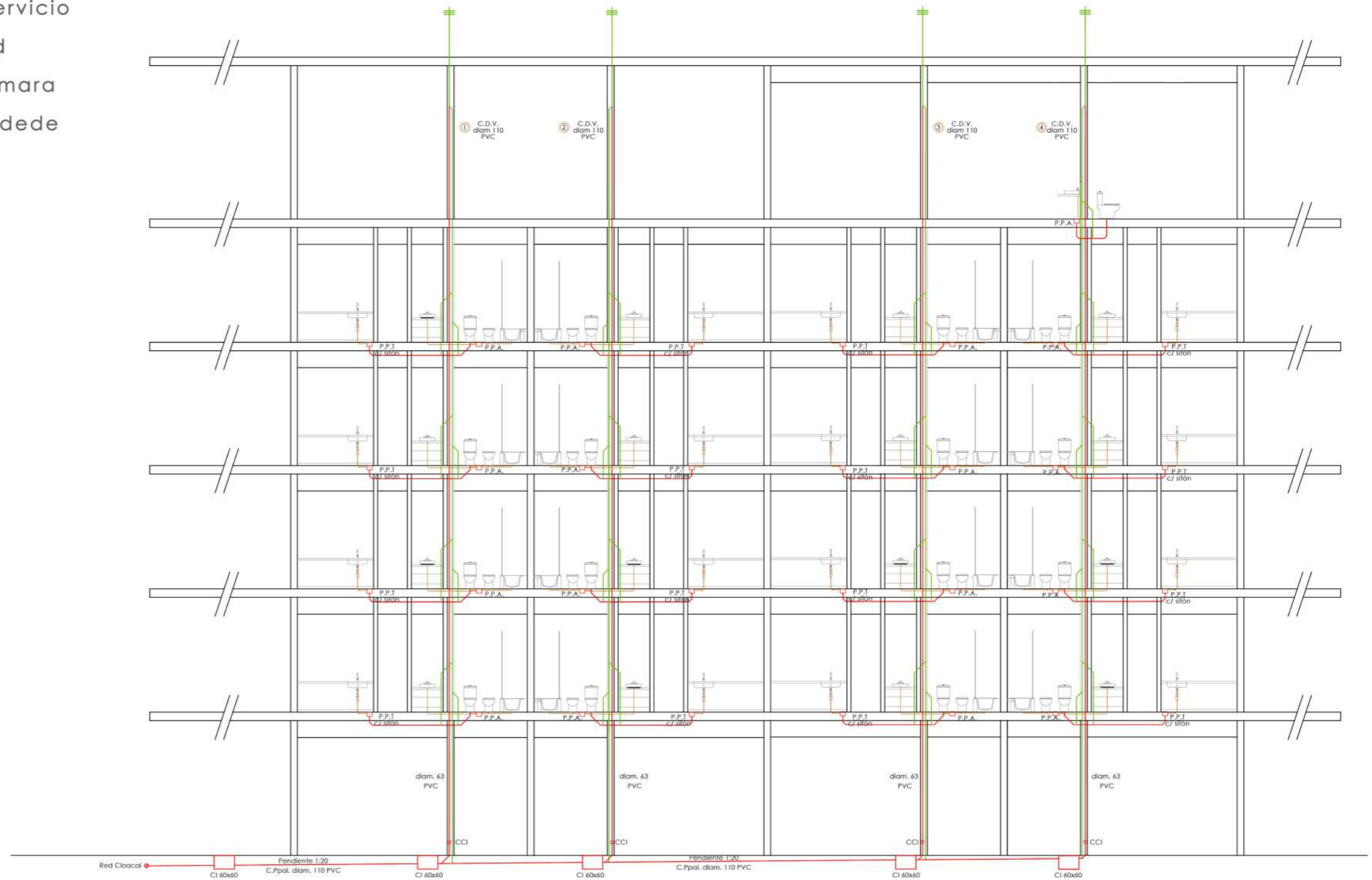

INSTALACIÓN AGUA FRÍA / CALIENTE

Sistema presurizado con bombas de velocidad variable.

Tanque de reserva en PB de 20.000 lts. abastece a Sistema Presurizado.

Sistema de calentamiento central, T.A.R. de 4.000 lts.

Distribución de agua caliente con montante libre desde el retorno.

Provisión a viviendas por pleno de servicio ubicado dentro de cada unidad funcional.

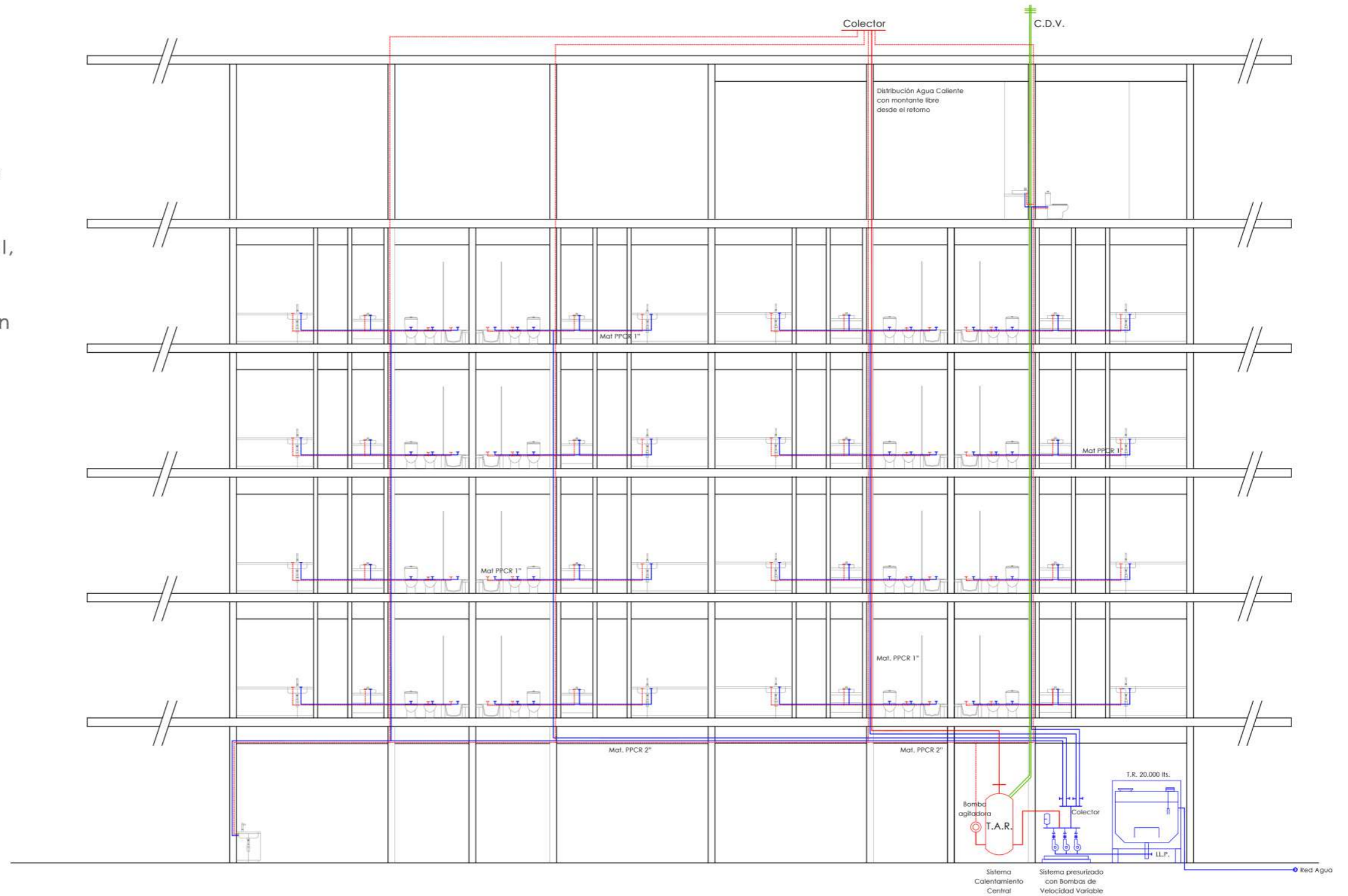

INSTALACIÓN DE CLIMATIZACIÓN

Sistema V.R.V. (Volumen Refrigerante Variable) 3 tubos con recuperación de calor.

3 tubos (Caño retorno, gas frío, gas caliente)

Tren de condensadoras ubicadas en la azotea sobre plataforma elevada a 40cm del npt.

Unidad evaporadora baja silueta 3000 f/h.
Una B.S. por unidad funcional, detrás del bajo silueta con selectora de modo.

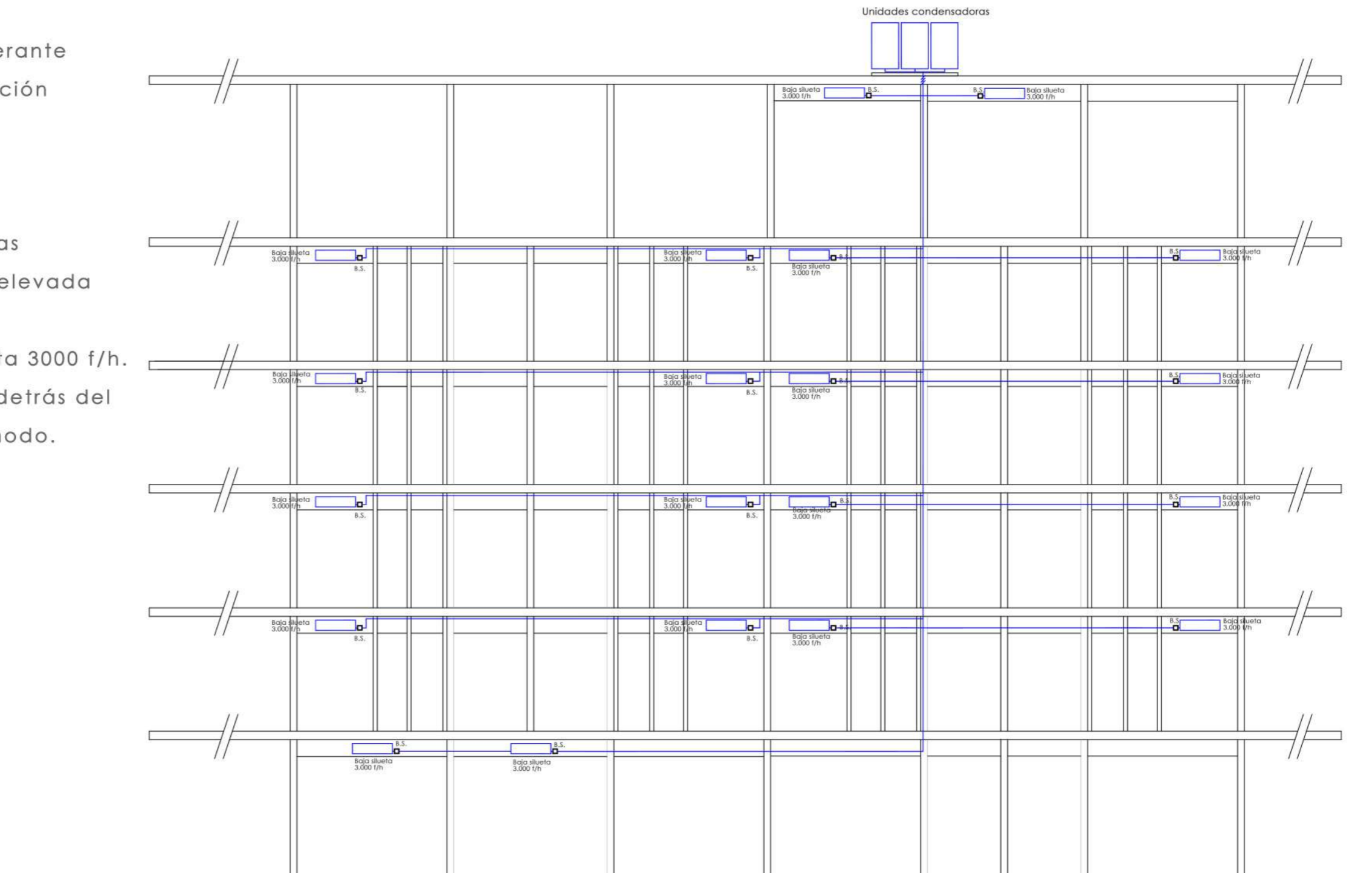

INSTALACIÓN ELÉCTRICA

Instalación eléctrica por pleno exclusivo ubicado por fuera de la vivienda, sobre la calle aérea.

Tableros principales y gabinetes de medidores ubicados en PB.

Tablero general de 380v para todo lo que sea motores, tanto bombas de agua como ascensor hidráulico.

Tablero general de 220v para el resto de la instalación eléctrica.

Un Tablero Seccional por vivienda.



INSTALACIÓN PLUVIAL

Sistema pluvial con embudos y caños PVC por pleno exclusivo exterior a la vivienda.

Agua desemboca en rejillón y de ahí a la acera.

Cada balcón cuenta con una rejilla de piso, que desemboca en caño de lluvia correspondiente.

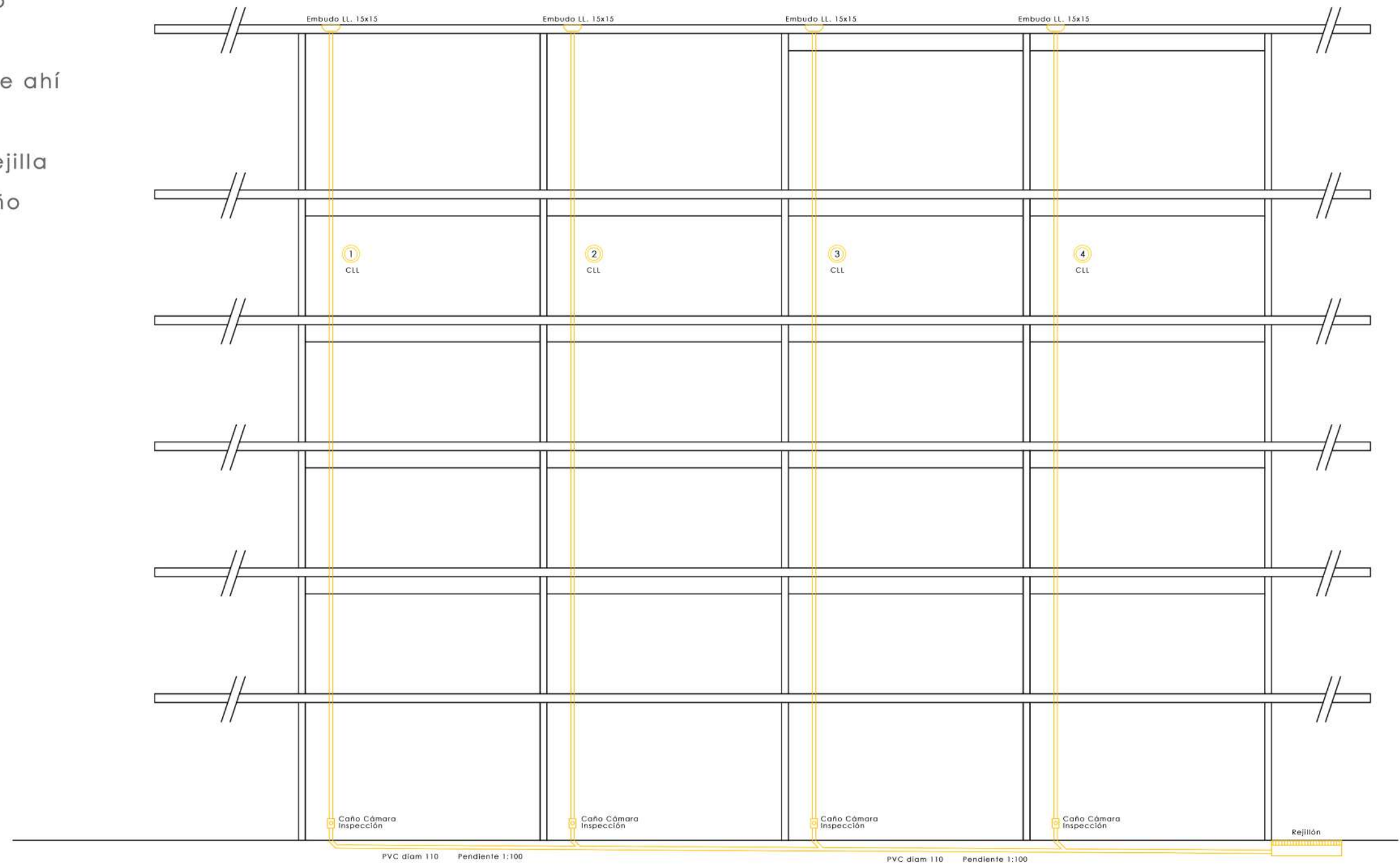

INSTALACIÓN CONTRA INCENDIO

Sistema con reserva de incendio exclusiva con presurización.
2 tanque de reserva de incendio de 20.000 lts c/u con presurización a través de sistema Jockey.
Una BIE por nivel en el núcleo de escaleras.
1 extintor tipo ABC c/ 20m a 1,50 m de npt.



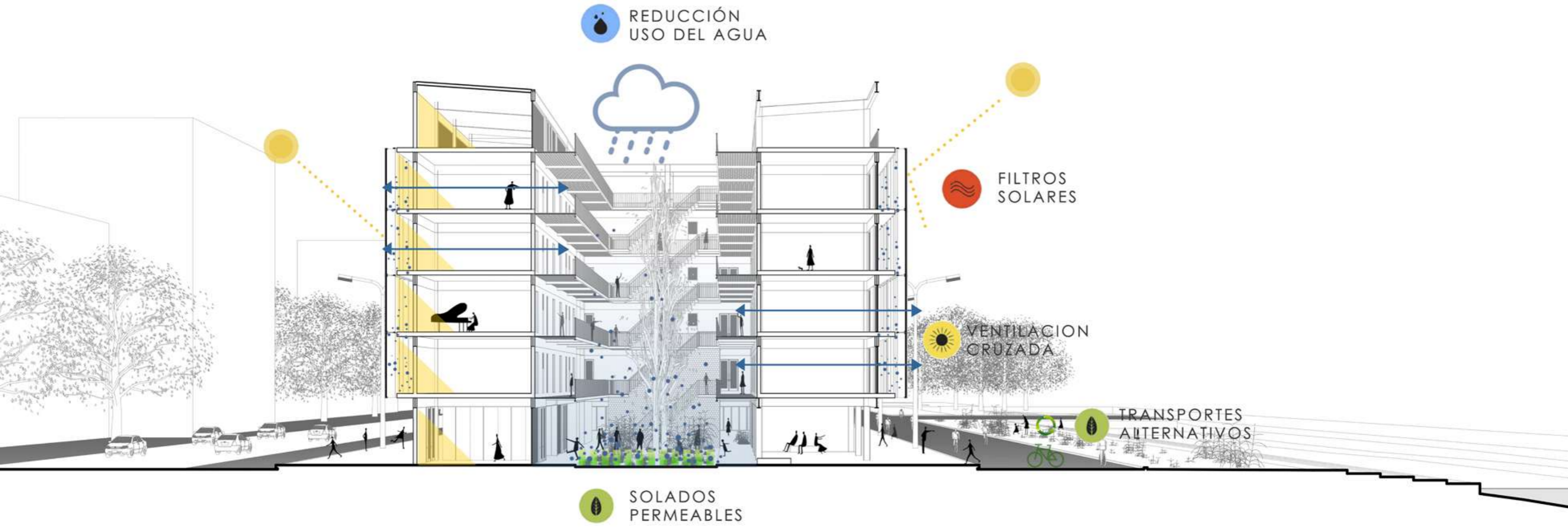

 CALIDAD AMBIENTAL

Malla metálica móvil a modo de piel exterior actúa como filtro y tamiz de los rayos solares en verano

 MATERIALES

Materiales con baja emitancia térmica para reducir el uso de acondicionamiento mecánico

 ENERGÍA

Menor necesidad de acondicionamiento mecánico

 SUSTENTABILIDAD

Transportes alternativos con estacionamiento para los residentes del edificio

 EFICIENCIA

Agua de lluvia utilizada para el riego del pulmón verde

