

Centro de convenciones

PROYECTO FINAL DE CARRERA

Autora: Falsetta Rocio Ailen

N° Legajo: 38499/8

Título: Centro de Convenciones | Parque urbano San Martín: una propuesta de integración social y ambiental.

Taller Vertical de Arquitectura N°4
San Juan - Santinelli - Perez

Docentes: Silvio Acevedo - Santiago Weber

Unidades Integradoras:
Procesos Constructivos - Arq. Juan Marezi -
Arq. Santiago Weber
Instalaciones - Arq. Adriana Toigo
Estructuras - Ing. Jorge Fárez

Facultad de Arquitectura y Urbanismo
Universidad Nacional de La Plata

Fecha de defensa: 30-11-2023

Licencia Creative Commons



01. INTRODUCCIÓN

Memoria.....	L01
Construcción del tema.....	L02

02. CIUDAD

Región.....	L03
Ciudad.....	L04
Casco urbano.....	L05
Cartografías.....	L06
Diagnóstico.....	L08
Eje fundacional.....	L09

03. SITIO

Contexto parque San Martín.....	L11
Parque San Martín.....	L12
Cartografías.....	L14
Diagnóstico.....	L16

04. DISEÑO, PAISAJE Y CIUDAD

Parque urbano.....	L17
Usuarios.....	L20
Referentes parques.....	L21
Propuesta urbana para el área.....	L22
Actividades propuestas.....	L26
Paisaje y ciudad.....	L27
Implantación esc. 1:1750.....	L28
Atmósferas.....	L29

05. TEMA

Centro de convenciones.....	L37
Usuarios	L39
Programa.....	L40
Referentes obras.....	L41

06. ESTRATÉGIA PROYECTUAL

Edificios enterrados.....	L42
Estrategia proyectual.....	L43

07. PROPUESTA URBANA ARQ.

Inserción urbano arquitectónica.....	L45
Implantación esc. 1:750.....	L46
Plantas urbanas esc 1.750.....	L47
Cortes urbanos esc 1.750.....	L51
Vistas urbanas esc 1.750.....	L53

08. PROPUESTA ARQUITECTÓNICA

Centro de convenciones.....	L56
Plantas arquitectónicas esc 1.250.....	L57
Cortes arquitectónicos esc 1.250.....	L68
Vistas arquitectónicas esc 1.250.....	L75

09. DESARROLLO TECNOLÓGICO

Criterios sustentables.....	L81
A. Resolución estructural	
Eje sistémico	L82
Plantas estructurales.....	L83
B. Resolución constructiva	
Corte constructivo perspectivado.....	L87
Corte integral constructivo.....	L88
Corte constructivo sector 1 - detalles.....	L89
Corte constructivo sector 2 - detalles.....	L90
Corte constructivo sector 3 - detalles.....	L91
C. Resolución instalaciones	
Criterios instalaciones.....	L92
Provisión agua fría y caliente.....	L93
Desague pluvial.....	L94
Desague cloacal.....	L95
Climatización.....	L96
Contra incendio.....	L100

10. REFLEXIONES

Reflexión final.....	L105
Agradecimientos.....	L106
Bibliografía.....	L107

01 | INTRODUCCIÓN

MEMORIA

El presente proyecto se enmarca en el trabajo final de carrera de la **Facultad de Arquitectura y Urbanismo de la Universidad Nacional de La Plata**.

Consiste en llevar a cabo un tema propuesto junto con la cátedra de Arquitectura, con el fin de acercarnos a la vida profesional. Logranado consolidar la integración de conocimientos específicos de diferentes áreas disciplinares y abarcando aspectos teóricos, conceptuales, metodológicos, tecnológicos y constructivos para la realización de un **objeto arquitectónico**.

Se busca abordar el desarrollo del proyecto desde una mirada amplia, global y totalizadora, incorporando aspectos históricos, culturales y urbanos, pasando por el acercamiento al sitio, la toma de partido, la propuesta de ideas y la investigación del programa de necesidades, para luego llegar a la materialización de la idea.

Se hara foco en la continuidad urbana de la ciudad La Plata, desarrollando un Centro de Convenciones en el Parque San Martin, con el objetivo de lograr un edificio que se integre con el parque y con la ciudad, obteniendo como resultado un proyecto impulsador del área.

El Parque San Martin se caracteriza por ser un fuerte modelo de atención de la ciudad con actividades deportivas, y de ocio. El proyecto actuará como un espacio transformador, fortalecedor de la comunidad y del sentido de pertenencia.

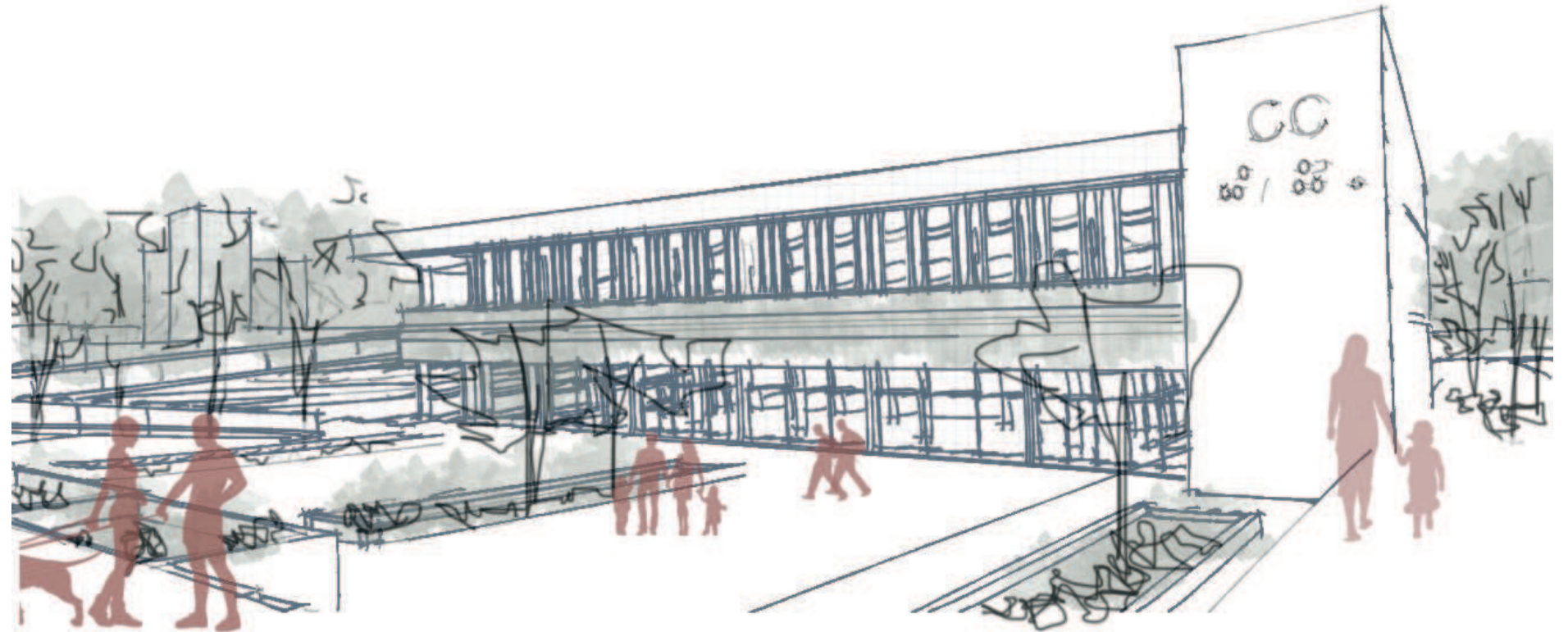

CONSTRUCCIÓN DEL TEMA



02

CIUDAD

LA REGIÓN

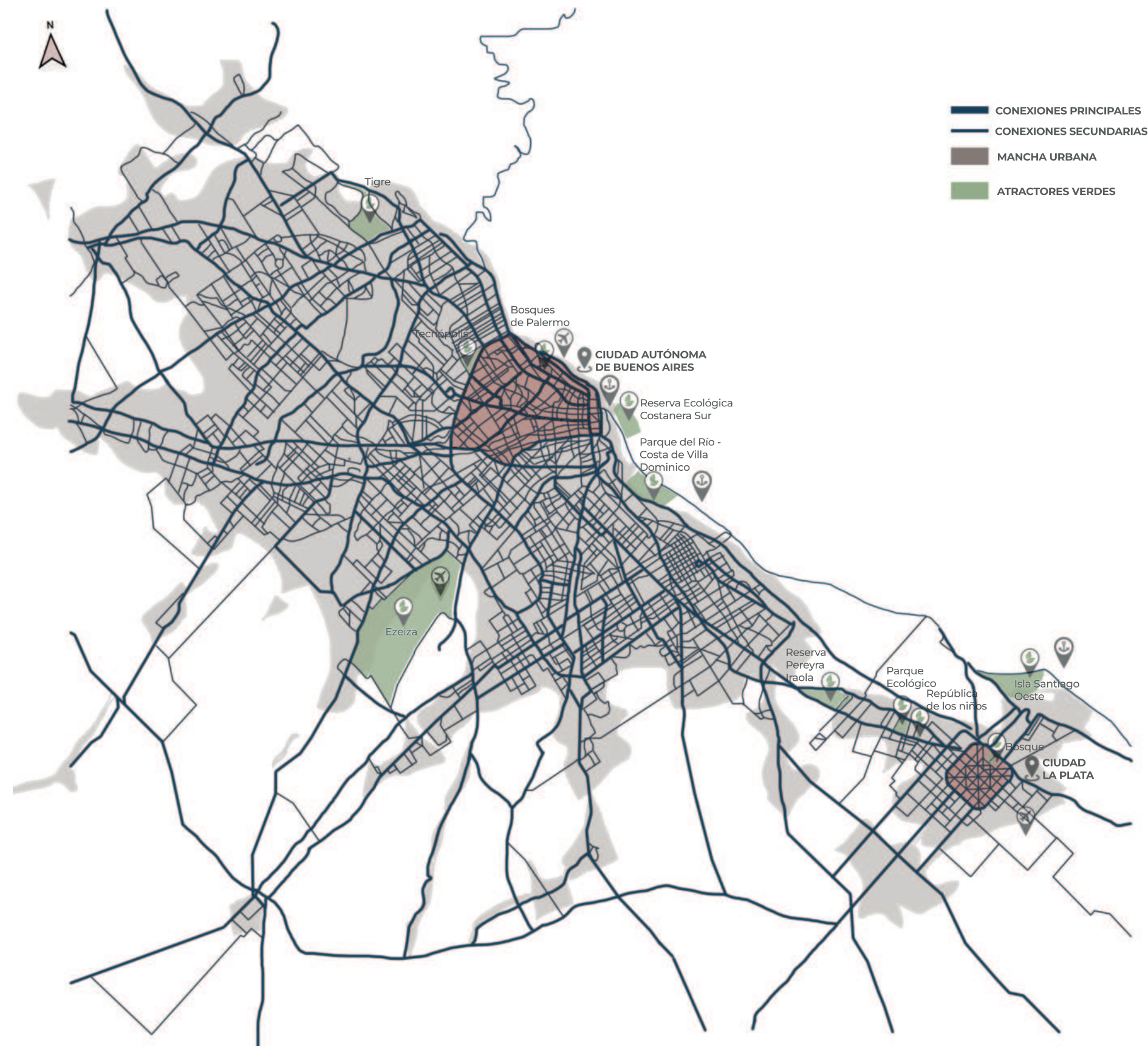

La región Metropolitana de Buenos Aires es un territorio complejo, que presenta una estructura espacial discontinua y extendida que se formó a través de la expansión urbana desde los grandes centros hacia las periferias, presentando grandes desigualdades, no solo económicas sino sociales.

Se origina a partir de una ciudad central que se expande sobre distintas jurisdicciones que la rodean (denominada Área Metropolitana) y que en conjunto conforman un aglomerado urbano metropolitano.

Sus rasgos distintivos

1. Concentración creciente de personas, actividad y de poder. Crece paulatinamente.
2. Procesos sociales, económicos, y psicológicos sin límites. Estos atraviesan, y en casos desconocen, las distintas jurisdicciones político-administrativas.
3. Fuertes flujos de interrelación por desplazamientos, producción, intercambio, y consumo.
4. La interjurisdiccionalidad. Esta cuestión es determinante para poder intervenir en este territorio desde la planificación.

La Plata se ubica a 56 km al sudeste de la Ciudad de Buenos Aires, próximo al Río de La Plata. Es la cuarta ciudad más poblada del país y es el principal centro político, administrativo y educativo de la provincia. Está compuesto por gran parte de la población urbana del Partido de La Plata, y por la población de los partidos de Ensenada y Berisso.

Su cercanía con el Gran Buenos Aires y la creciente suburbanización de ambos aglomerados contribuyen a la fusión de los mismos en la única aglomeración urbana llamada Región Metropolitana de Buenos Aires.

LA CIUDAD

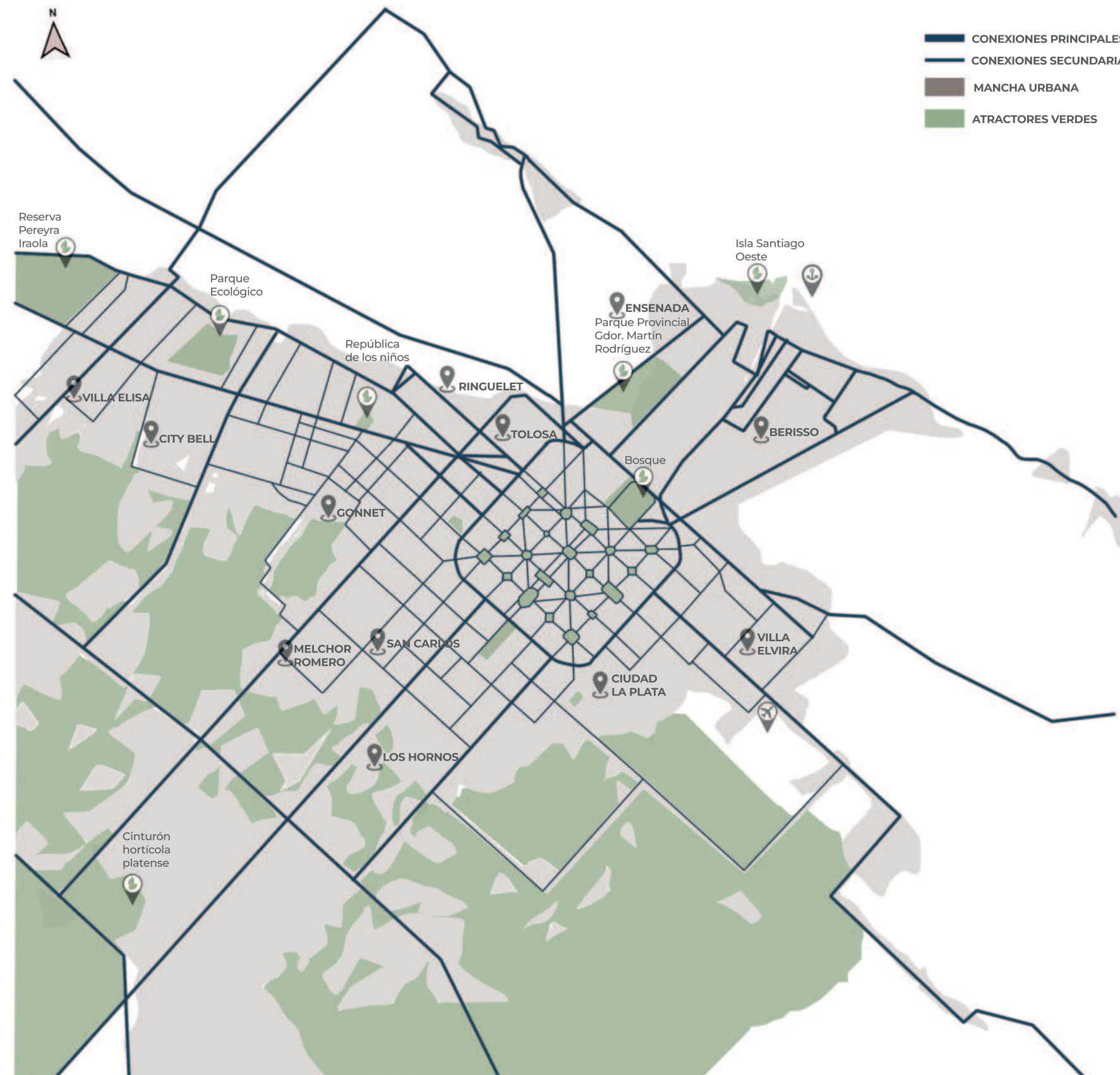

Tiene su origen en un momento particular de la Argentina, en la década del '80 donde se necesitaba un puerto que fomentara los lazos económicos con Europa. A su vez, la federación del territorio de la Ciudad de Buenos Aires promovía la idea de crear una nueva ciudad que recibiera la administración provincial de esta.

Se funda oficialmente por el gobernador Dardo Rocha un 19 de noviembre de 1882, diseñada y planificada por el arquitecto Benoit, para ser la Capital de la Provincia de Buenos Aires, Argentina.

Fue construida con ideales higienistas imperantes de la época, quien dio gran importancia a los espacios verdes como plazas, parques y avenidas con ramblas arboladas.

Con un trazado que se caracterizó por una grilla ortogonal, diagonal, un eje fundacional de edificios públicos, los cuales se plantean rodeados de espacios verdes, un gran boulevard de circunvalación, plazas, y un gran espacio verde, el Bosque.

Sin embargo, ha ido creciendo de una manera irregular y desmedida lo que está generando un cambio en la morfología de la ciudad, afectando a los espacios intermedios, entre las áreas rurales y urbanas.

Con el paso del tiempo, el casco urbano fue desbordado hasta sobrepasar el anillo delimitante de la ciudad, llamado circunvalación, quedando muchos sectores en nuevas vías de desarrollo, los cuales no estaban dentro de la planificación. A partir de esto se incorporó paulatinamente servicios, espacios verdes, accesibilidad, seguridad, entre otros, a las zonas de desborde.

CARTOGRAFÍAS

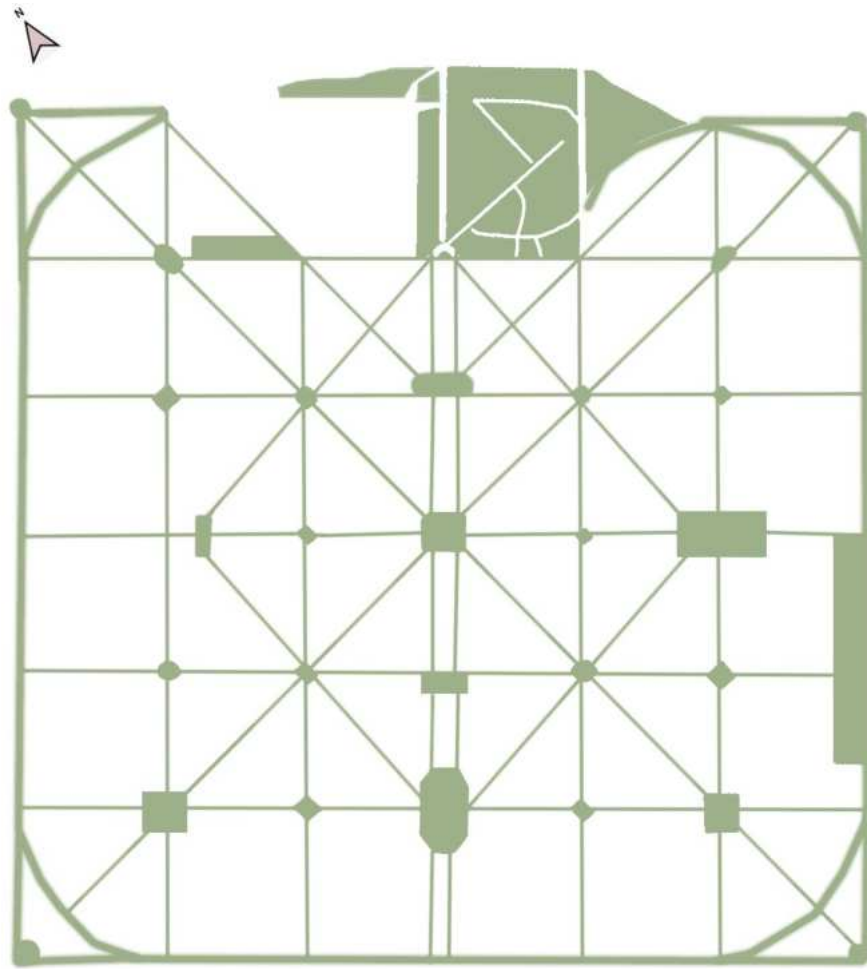

SISTEMA REGULAR DE ESPACIOS VERDES

La ciudad de la Plata es una ciudad planificada que se caracteriza por la gran cantidad de espacios verdes que existen dentro de su trazado urbano: en total hay veintitrés plazas y parques, que se encuentran en los cruces de avenidas, cada seis cuadras de distancia. Además presenta un área de bosque, la más grande dentro de la ciudad, que actualmente fue perdiendo espacio por el avance de los loteos y la UNLP. Muchos de estos espacios no son suficientes para contener a la población de la ciudad y satisfacer sus necesidades.

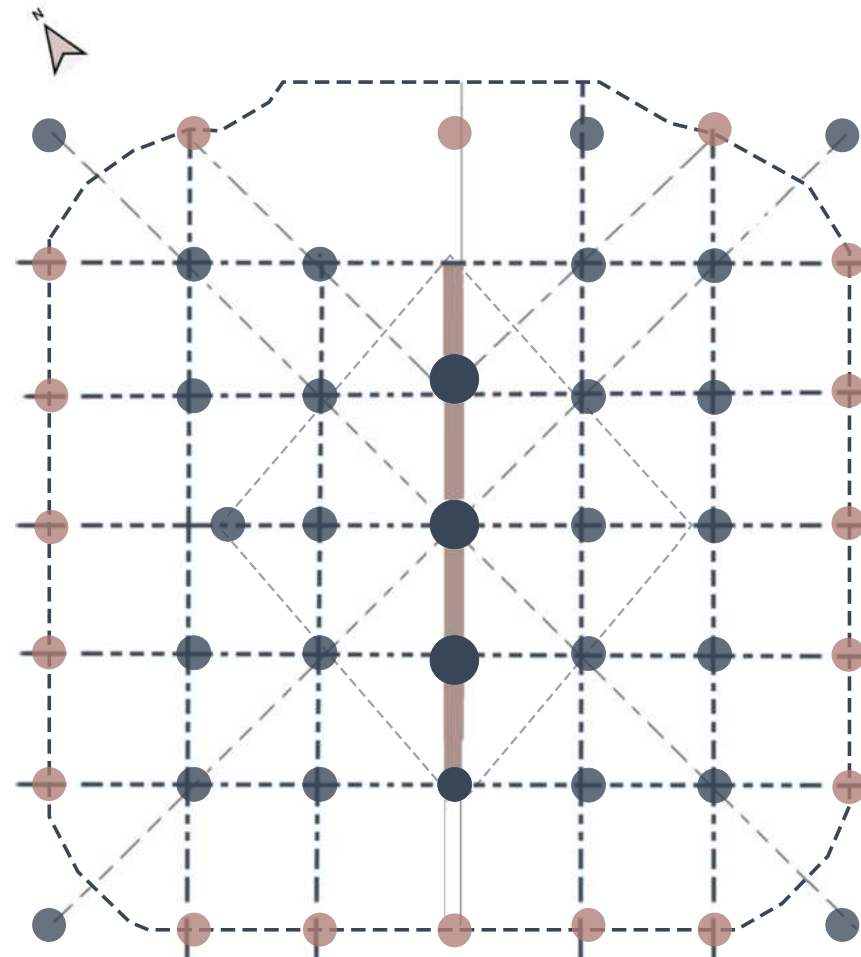

EJES ESTRUCTURANTES

La estructura física de la ciudad se caracteriza por ser un trazado en damero, un cuadrado perfecto, con calles que cada seis cuadras se convierten en avenidas y diagonales que las interceden y la atraviesan, lo que favorece a la circulación vehicular conectando los distintos espacios urbanos.

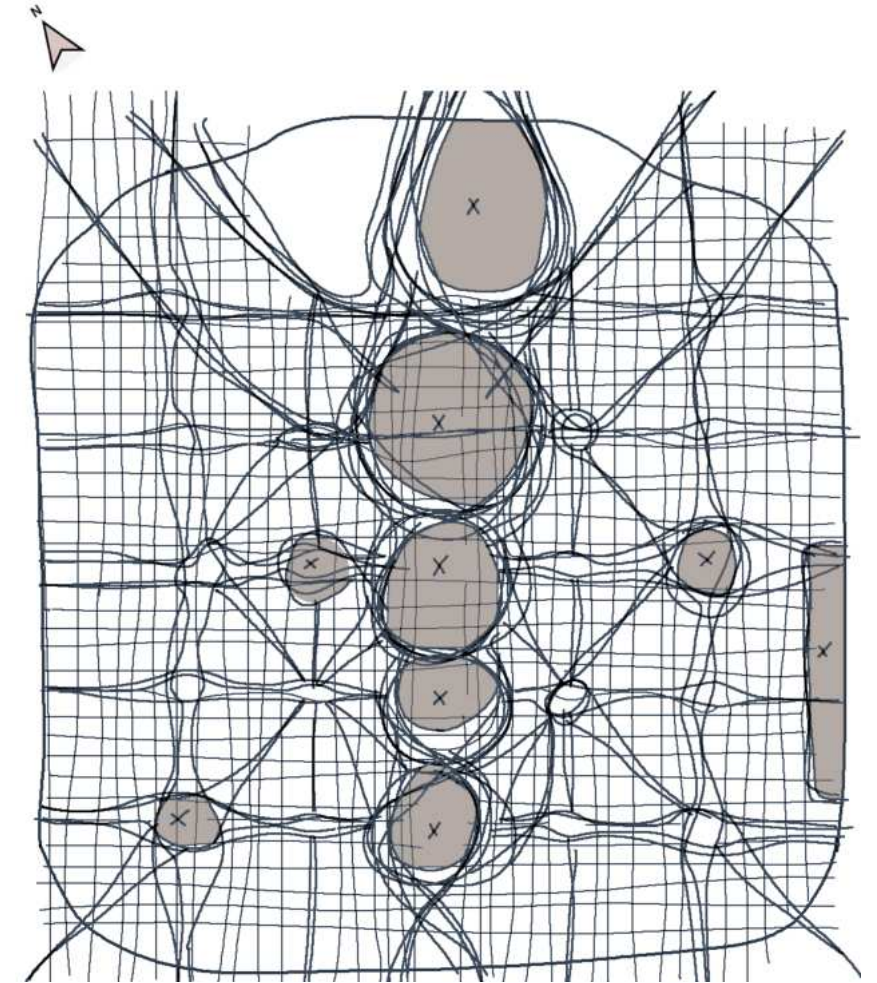

RELACIONES URBANAS

Las actividades administrativas y comerciales, se concentran mayoritariamente en el sector comprendido entre las avenidas 1 y 13 y 44 y 60. Así también la densificación en altura, concentrándose la mayoría en la parte superior de la ciudad, a medida que nos alejamos del centro de la ciudad las edificaciones son mas bajas.

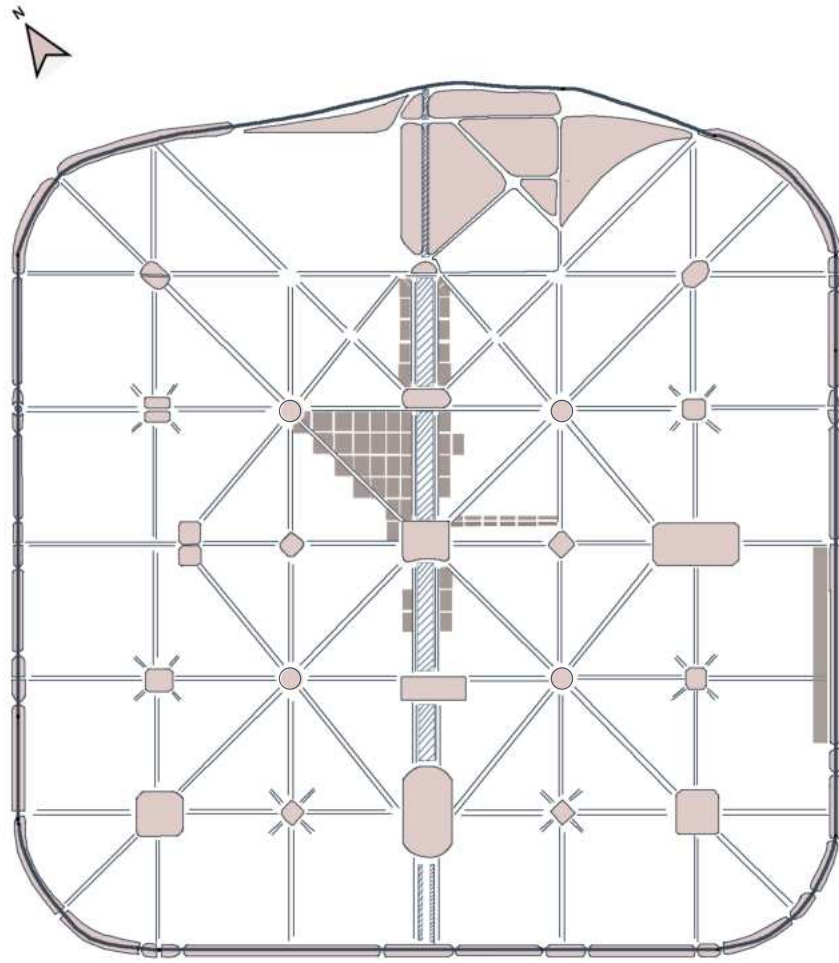

EJES CONVOCANTES

Dentro del casco se encuentra una serie de elementos convocantes destinados a distintos usos, concentrándose a los más representativos en el eje cívico y distribuidos de manera dispersa en el resto de la ciudad. A su vez, la plaza y la calle son concebidas como el espacio principal de expresión y concentración cívica. Los principales ejes son

- Paseo del Bosque
- Eje monumental
- Centros comerciales y gastronómicos de calles 8, 12 y diagonal 74 y 80.
- Eje urbano bancario de avenida 7.

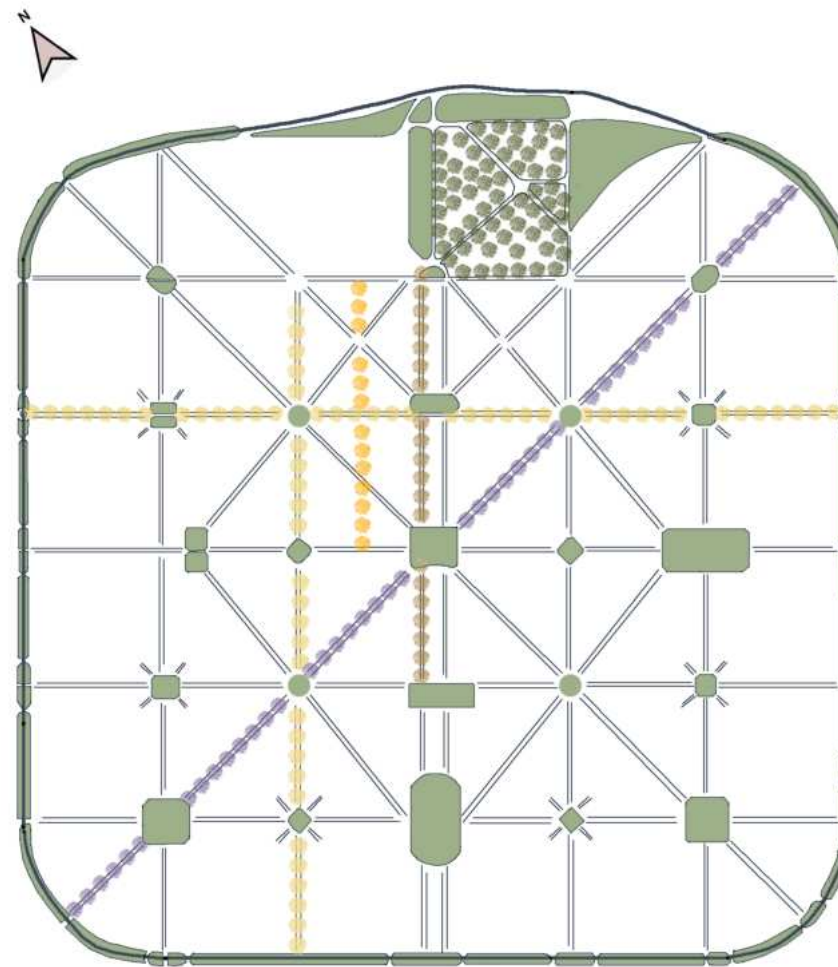

FORESTACIÓN

Es una de las primeras ciudades en poseer internacionalmente una intensa forestación urbana en todas sus calles. Complementa la extensa red de plazas y parques donde sistemáticamente la enriquecen de manera ecológica, paisajística y cultural para una mejor calidad de vida urbana. Se puede observar Jacarandás: Diagonal 73, Platanos: Avenida 51, Tilos: Avenida 7, Naranjos: Calle 47, Eucaliptos: en todo el Paseo del Bosque, etc.

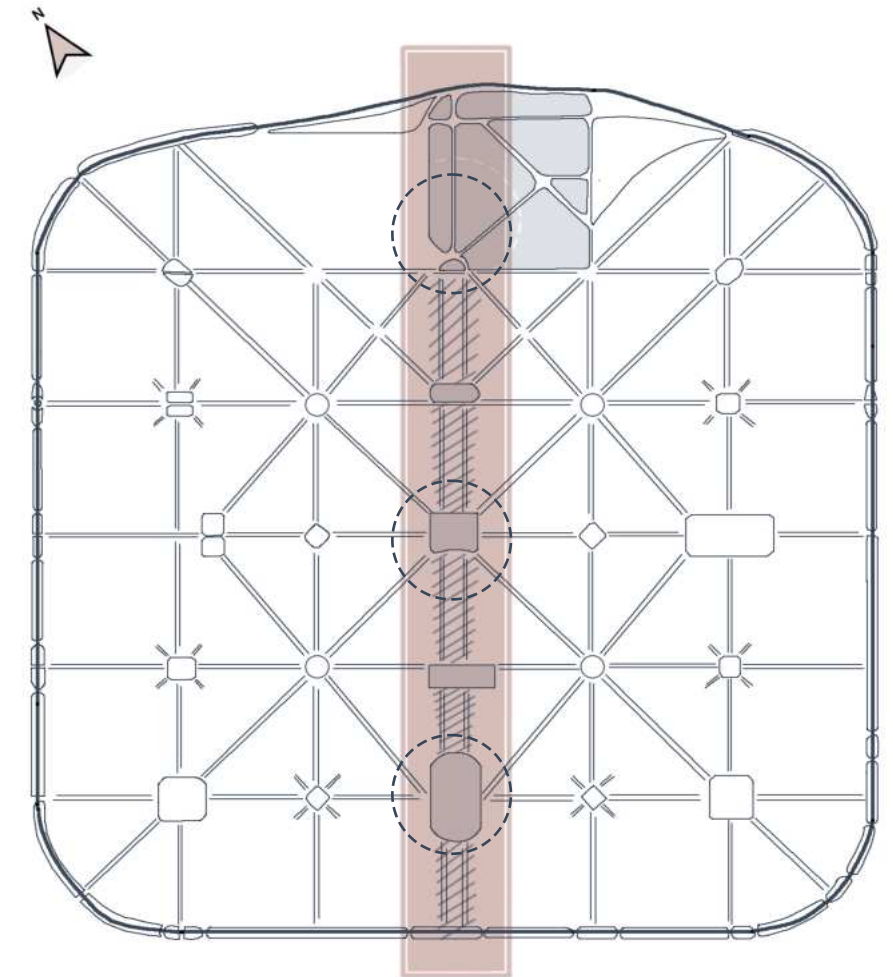

EJE CIVICO

Se inscribe en ella un eje, el eje fundacional sobre el cual se establecen un conjunto de edificios públicos de escala monumental que forman el centro cívico de la ciudad, a lo largo de las avenidas 51 y 53, entre las Plazas Moreno y San Martín.

DIAGNÓSTICO

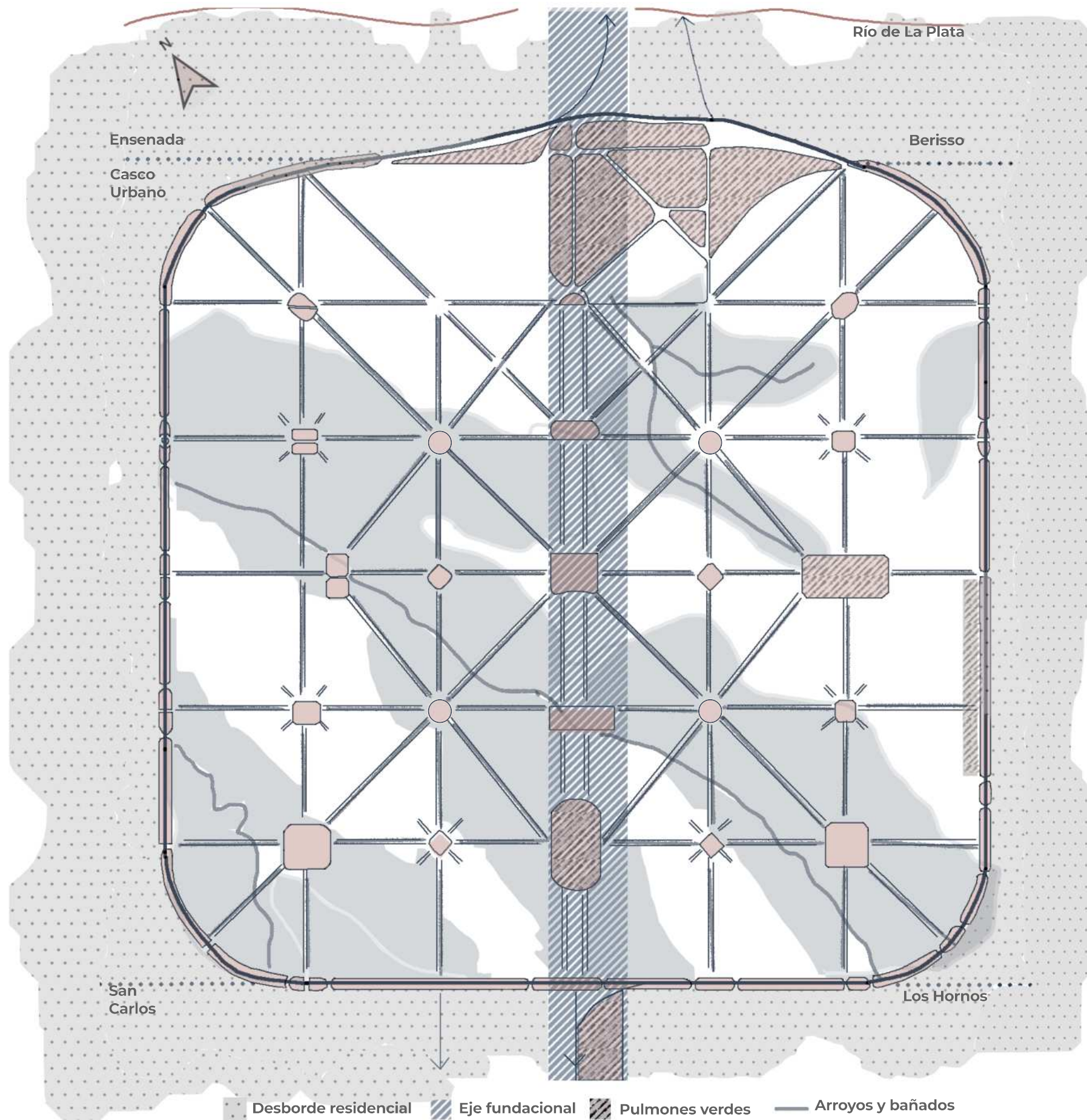

A partir de registrar estos mapas fue permitiendo enfocar la mirada en lugares intersticiales, espacios remanentes producto de la fricción entre sus partes. Es ahí, en sectores con marcada desarticulación urbana, donde se pueda abrir nuevas posibilidades de interpretación encontrando potenciales “grietas” que nos permitan construir alternativas al tejido urbano existente.

La creación de mapas que aporten miradas alternativas sobre el territorio. La construcción de cartografías conceptuales no nos devela la complejidad del territorio, son solo parcialidades e interpretaciones que intentan poner en evidencia algunas de las infinitas lógicas ocultas del trazado urbano.

La supresión de las distintas capas que conforman la compleja trama urbana, donde me permitió dejar al descubierto lógicas hasta entonces ocultas. Deconstruir un mapa quizá permita encontrar los indicios de una diversidad de lógicas inherentes en la articulación entre arquitectura, ciudad y territorio. Las relaciones entre la topografía, trazado y fragmentos urbanos lme posibilitó delinear nuevas conjeturas durante el proceso de proyecto.

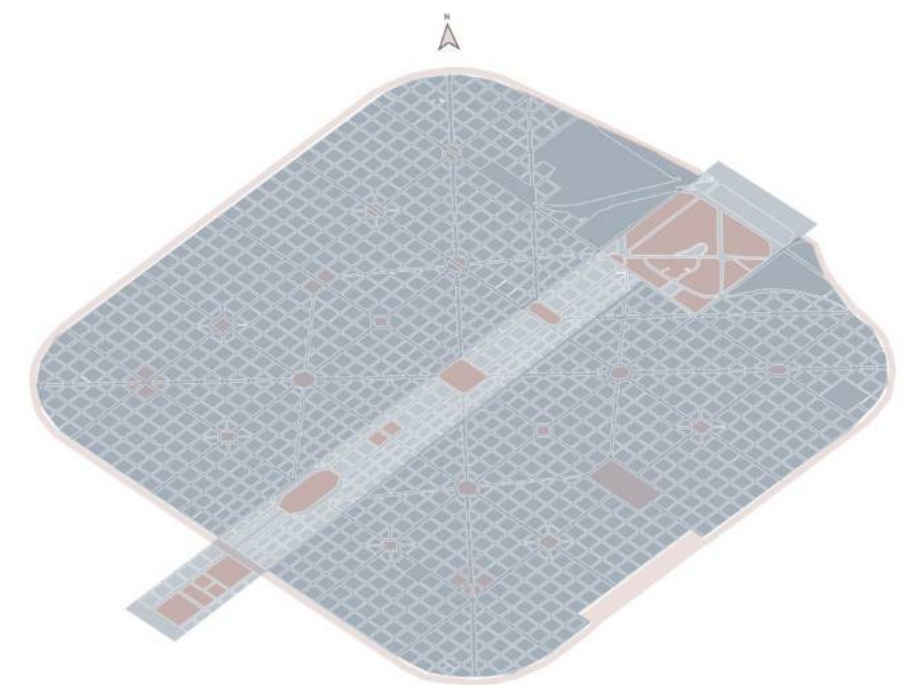

EJE FUNDACIONAL

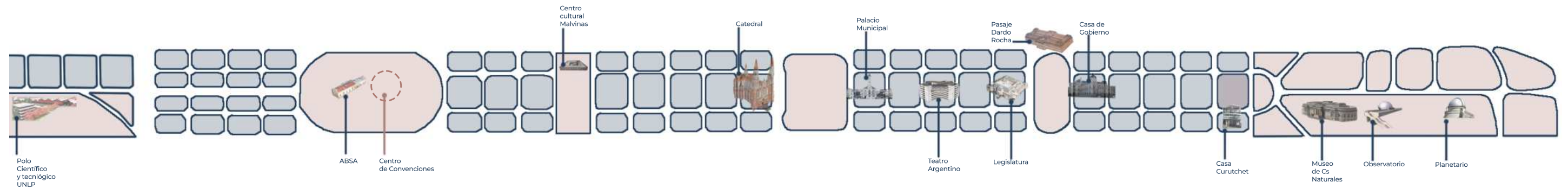

Edificios relevantes

Ubicación estratégica

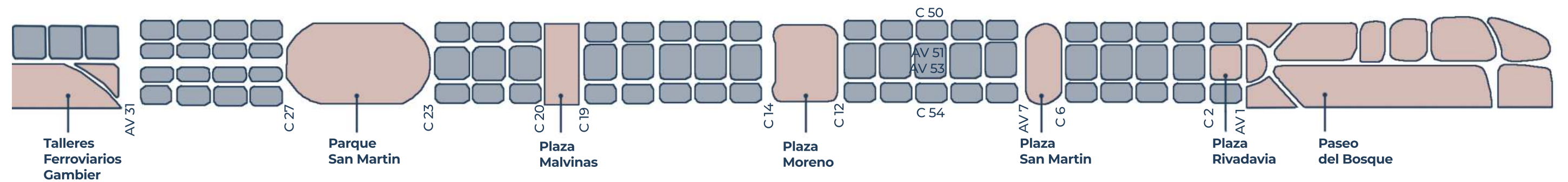

Sistema de espacios verdes

Espacios convocantes

El Eje Monumental fue concebido como un espacio cívico de la ciudad, con sus edificios y plazas más importantes. Las manzanas de las calles 51 y 53 se alinean en el centro de la ciudad para reunir los edificios públicos más relevantes: **Catedral, Municipalidad, Teatro Argentino, Legislatura, Gobernación y Ministerio de Seguridad.**

Los edificios están emplazados en el centro de la manzana, rodeados por espacios verdes y construidos en distintos estilos: **neoclásico, neobarroco, neogótico, y ecléctico.**

Para la ciudad de La Plata, el orden y estructura de la retícula urbana fue determinante en la construcción de la ciudad actual.

Encontrando como finalidad un proceso de exploración y descubrimiento, se construyeron mapas de relaciones detectando intersticios potenciales de intervención, también estableciendo relaciones entre trazados imaginarios y alteraciones urbanas.

Este proceso inductivo de proyecto permitió construir un camino de búsqueda, de indagación, básico para la encomienda abordada, "generar lineamientos que aporten en la construcción de un proyecto urbano para el área del Parque San Martín".

EJE FUNDACIONAL

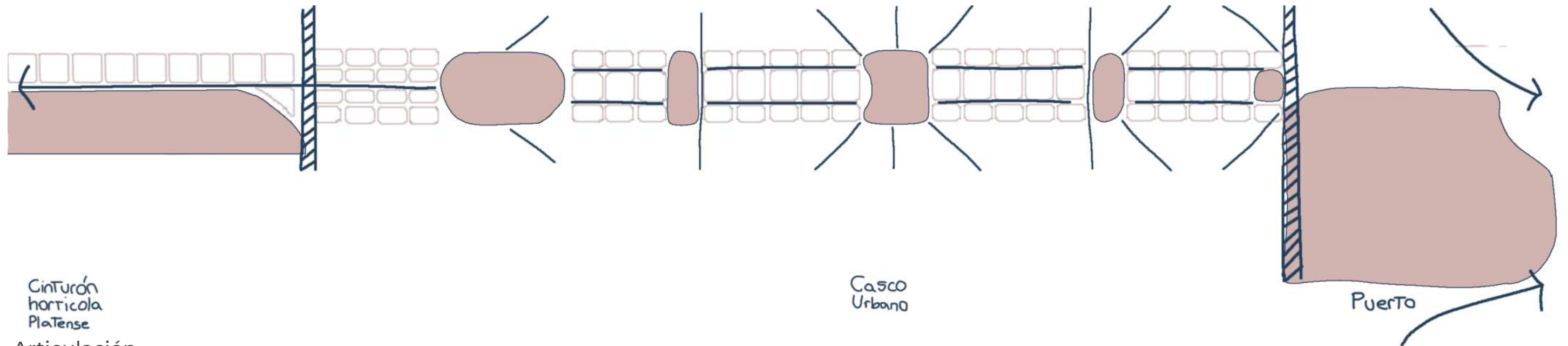

Articulación
Relación entre partes

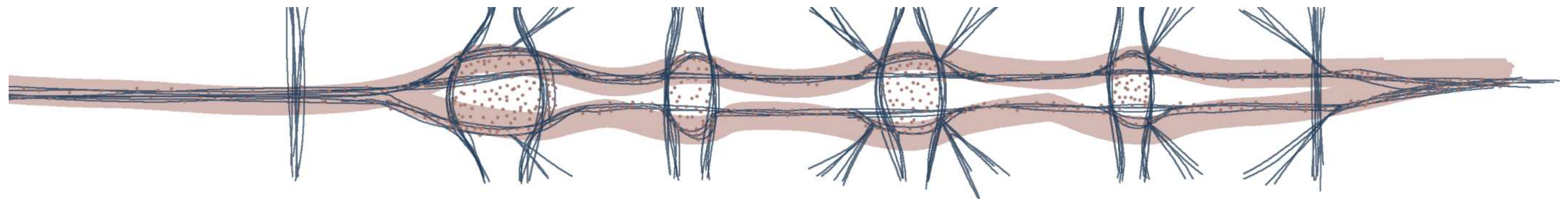

Interconexiones
Flujos de movimientos

Se enfoca la mirada en lugares intersticiales, espacios remanentes producto de la fricción entre sus partes. Es ahí, en sectores con marcada desarticulación urbana, donde se pueden abrir nuevas posibilidades de interpretación encontrando potenciales “grietas” que permitan construir alternativas al tejido urbano existente.

Se estudia el comportamiento de este tejido y sus relaciones entre llenos y vacíos, entre lo singular y lo plural, lo cual permite encontrar otras lógicas figurativas que aportaron a la constitución y puesta en valor del par arquitectura y ciudad, y dotar al área de una mejor calidad urbana, que como un palimpsesto son el producto de una compleja y variada construcción colectiva temporal.

La supresión de las distintas capas que conforman la compleja trama urbana me permitió dejar al descubierto lógicas hasta entonces ocultas. Deconstruir un mapa que me permita encontrar los indicios de una diversidad de lógicas inherentes en la articulación entre arquitectura, ciudad y territorio. Las relaciones entre la topografía, trazado y fragmentos urbanos me permitió delinear nuevas conjeturas durante el proceso de proyecto.

03

SITIO

CONTEXTO PARQUE SAN MARTIN



1882
Fundación
Ciudad de
La Plata



1902
Taller de
locomotora
a vapor
"Las
Clementinas"



1901
Primer
nombre
Parque
General
San Martín



1906
Primeros
pozos
de agua



1910
Usina y
tanque
Alemán

1914
Cambio de
nombre de
Parque
General
San Martín a
de Bartolomé
Mitre



1918
Autoriel
tranvía
a abasto



1926
Cambio de
nombre
de Bartolomé
Mitre a parque
Vucetich



1940
Regimiento 7
de infantería
"Plaza las armas"
Construcción de
canchas

1944
Jardín de
Infantes
N° 903

1960
Centro
de Fomento
Utilización de
canchas por
clubes
deportivos
de la ciudad

2023
Centro
de Convenciones
Intervención
Parque Urbano

El Parque San Martín es un espacio verde de la Ciudad de La Plata. Está situado entre las calles 50, 54, 23 y 27.

El primer uso que tuvo el parque fue el taller de "Las Clementinas", unas locomotoras traídas desde Uruguay el 20 de octubre de 1901. Inaugurado el 30 de septiembre de 1902 bajo el nombre de "Tramway municipal a vapor", este transporte tenía la función de comunicar a La Plata con la localidad de Abasto, ya que en dicho lugar había poblaciones cercanas al Hospital Melchor Romero y los madereros. En 1918, este ferrocarril de trocha media fue reemplazado por el "Servicio Municipal de Auto Riel", que partía desde 23 y 51.

Entre 1906 y 1907 se instalaron allí pozos de agua para abastecer a la ciudad. Para 1910 se construyó una usina junto a un par de edificios más y un tanque alemán que se trajo desarmado para colocarse en este sitio.

Su primer nombre fue "Parque San Martín", el cual deja de usarse en 1917 cuando se lo renombra como "Bartolomé Mitre" para no crear confusiones con la plaza del mismo nombre, que había tomado esa denominación pocos años antes.

Desde el año 1926 lleva el nombre Parque Juan Vucetich, en honor al antropómetra argentino autor del sistema de identificación dactiloscópica. A razón de este proyecto, lo llamaré Parque San Martín, sentido de pertenencia de los platenses.

Durante la década de 1940, se cedió parte de su superficie para el uso del Regimiento 7 de Infantería por tres años y medio, por ello pasó a ser conocido como "Plaza de Armas". A cambio de este uso, dicha unidad militar se comprometió a instalar un gimnasio y pistas de atletismo para ser usadas por el público en general. Este espacio funcionó allí hasta la década de 1960.

PARQUE SAN MARTIN

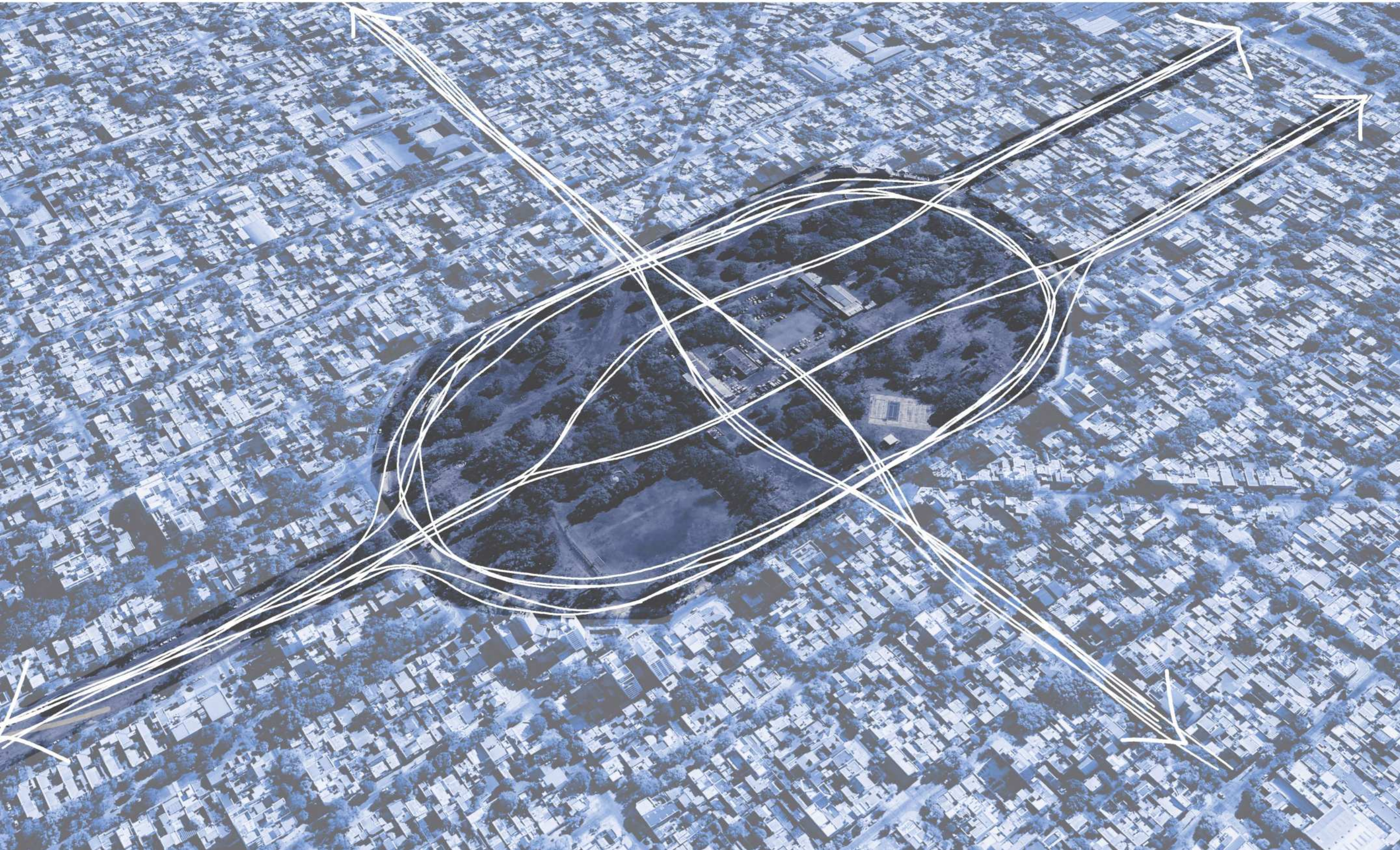

PARQUE SAN MARTIN

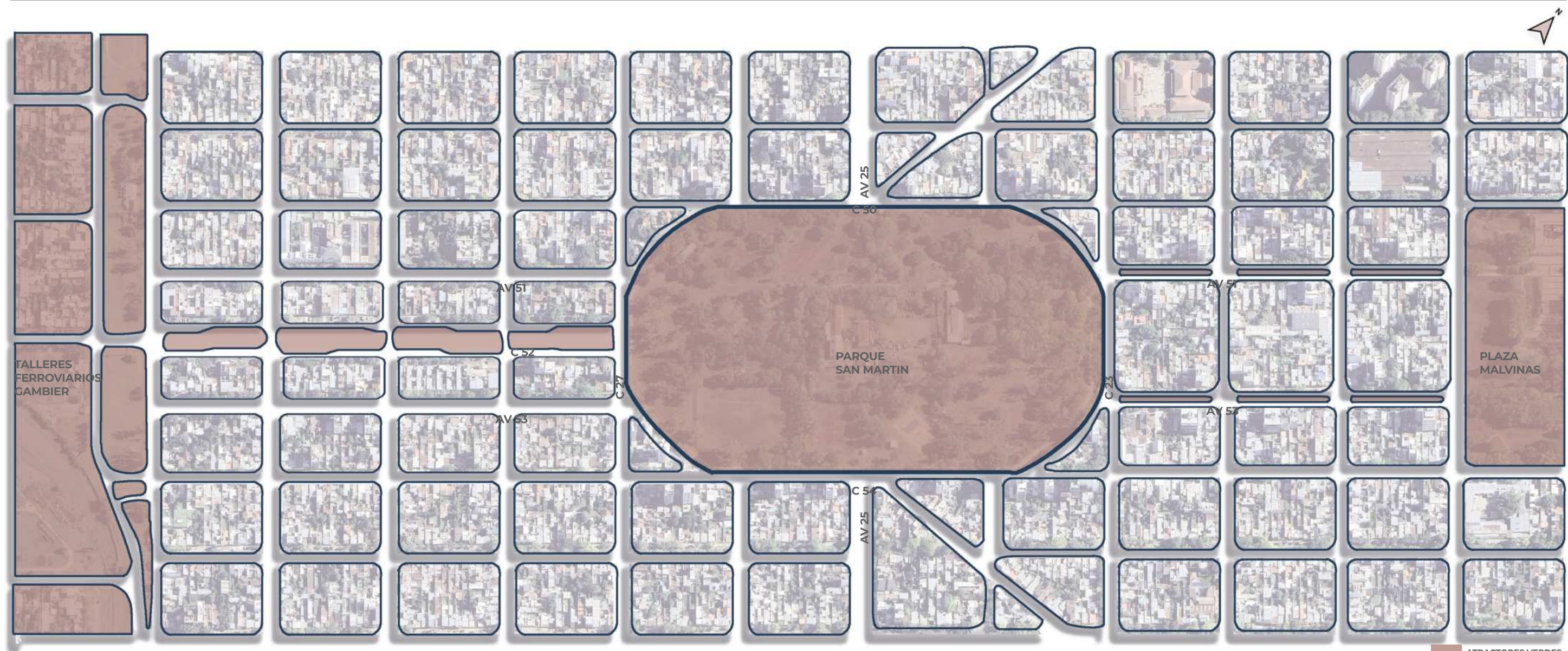

El sector donde se desarrollará el proyecto se ubica en la zona suroeste de la ciudad de La Plata, dentro de la traza urbana, próxima a la zona céntrica y en relación al eje fundacional, lo que le otorga una ubicación estratégica y de gran potencialidad ya que podría generar una continuidad y vinculación con los talleres ferroviarios de gambier. La inserción del proyecto pretende ampliar el eje monumental, abriendo paso hacia el distrito Gambier, siendo este el siguiente espacio verde.

Se busca integrar y conectar los subcentros Paseo del Bosque con Gambier terminando de consolidar el eje de La Plata. Lo que lleva a fortalecer la estructura urbana que de las avenidas 51 y 53. Este parque posee unas dimensiones suficientemente grandes comparado con los demás pulmones verdes y además posee un fuerte carácter histórico.

Posee varios usos preexistentes un sector de juego de bochas, una cancha de fútbol y un bar vinculado a este y de forma privada, un asentamiento informal, un jardín, un centro de fomento, también funciona como parque deportivo, y funciona actualmente ABSA. Hoy en día el funcionamiento es de manera confusa y desordenada. Al ser un gran espacio y donde las actividades no están ordenadas, comienzan a apropiarse sectores discontinuos y se generan conflictos de orden público, privado.

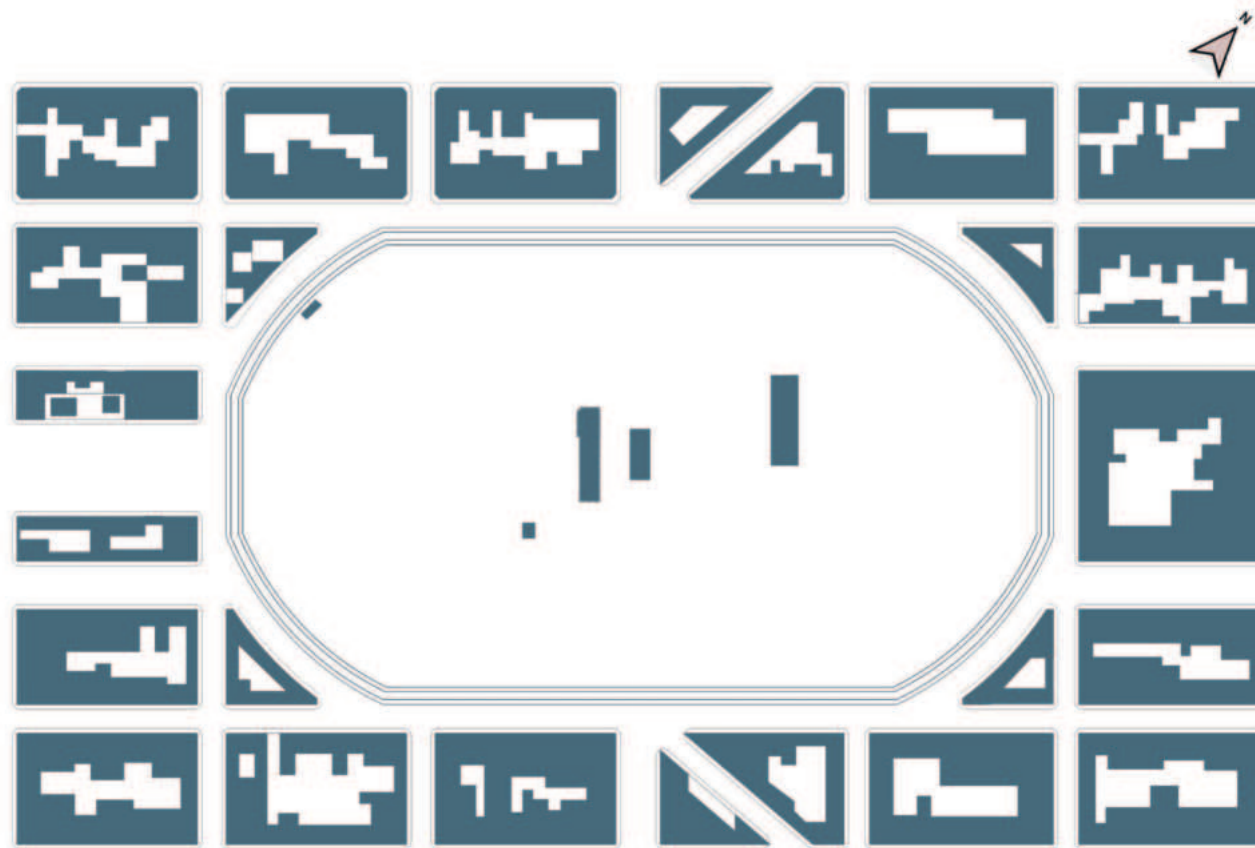

Llenos y vacíos
Tejido, trama

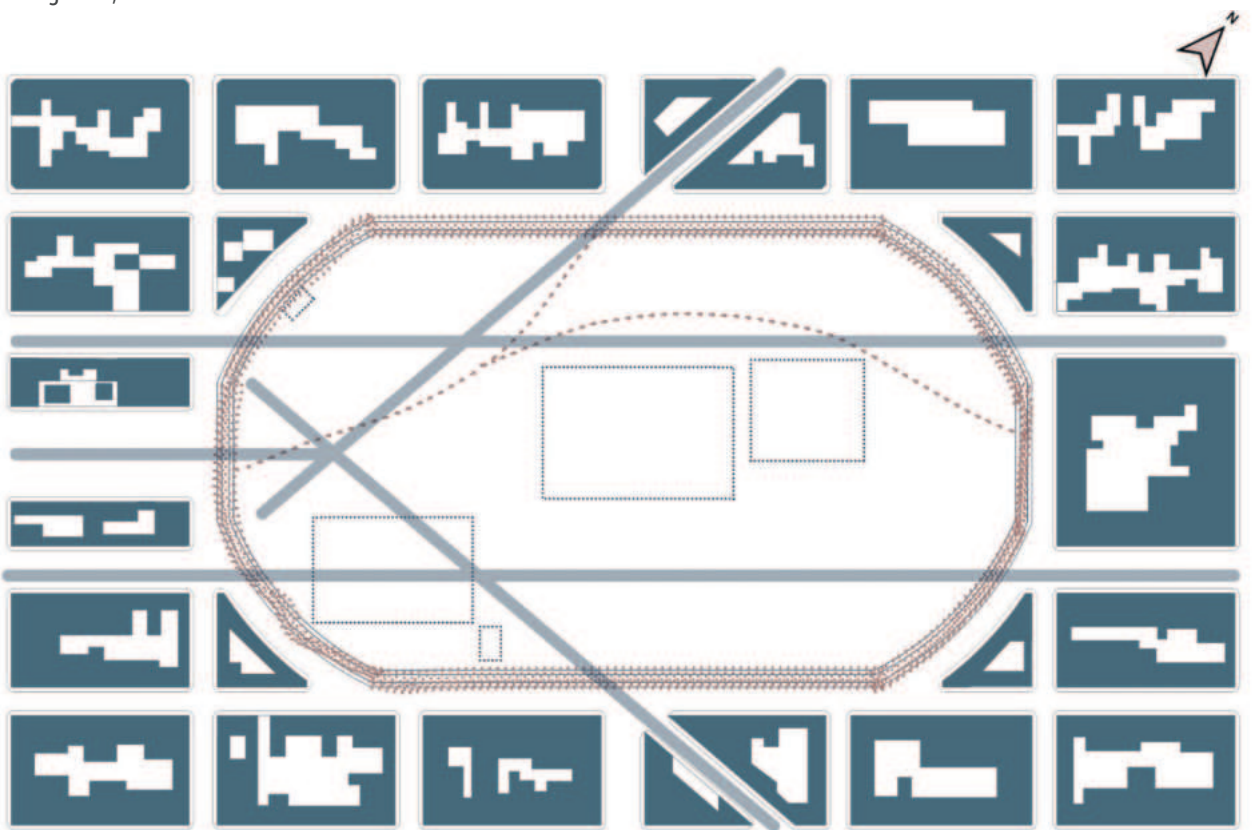

Tensiones
Fuerzas, dinámicas

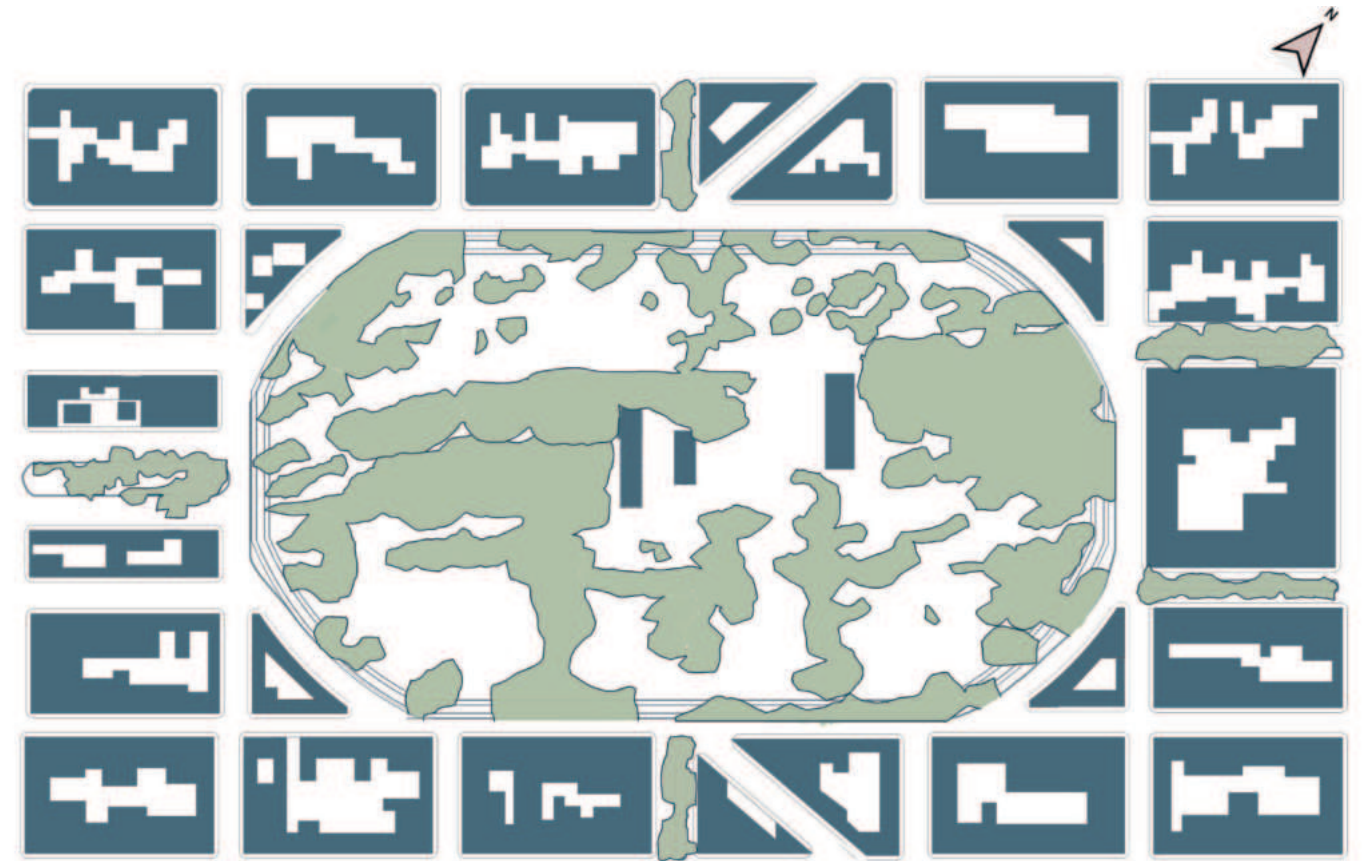

Vegetación
Masas, alineamientos

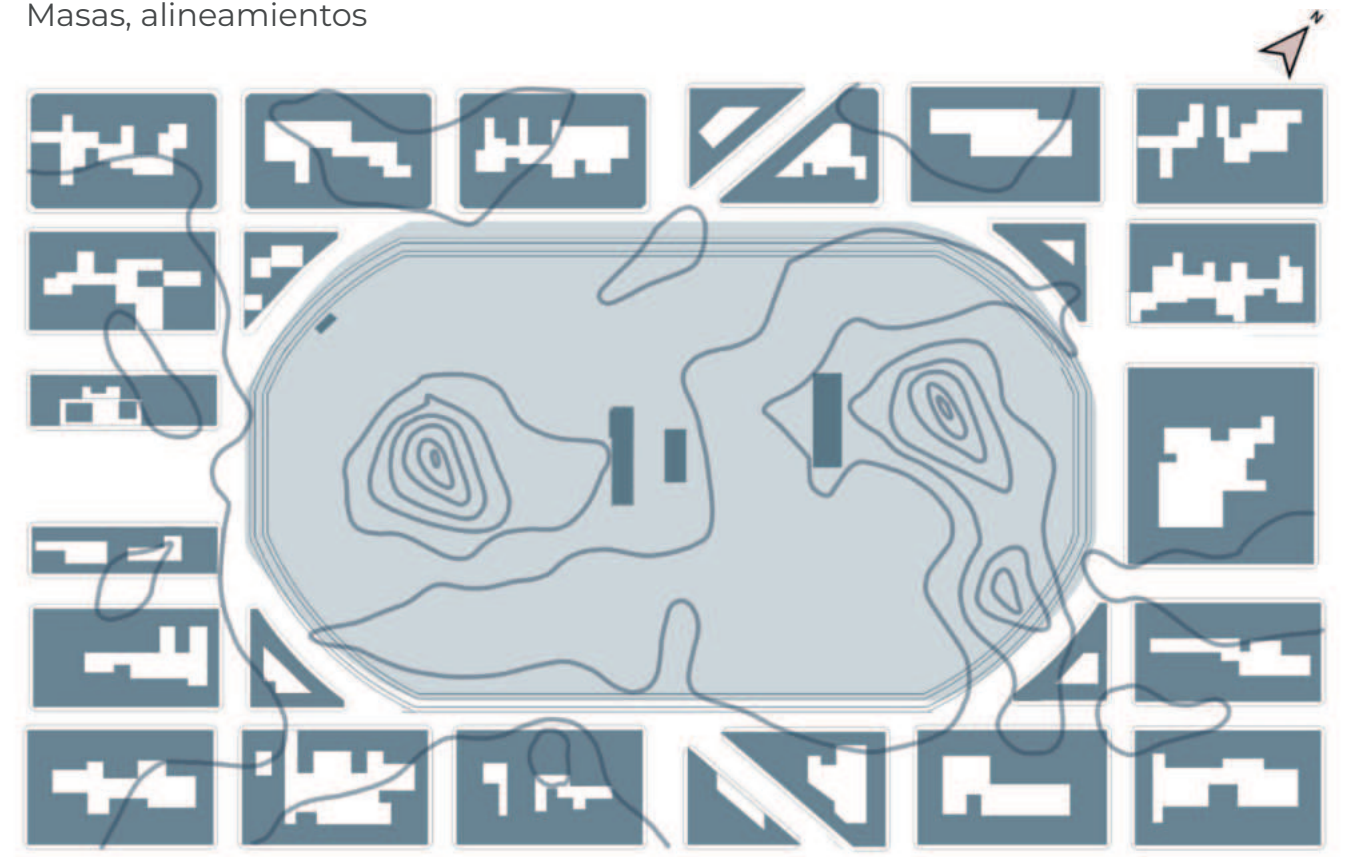

Topografía
Alturas del suelo y vegetación

CARTOGRAFÍAS

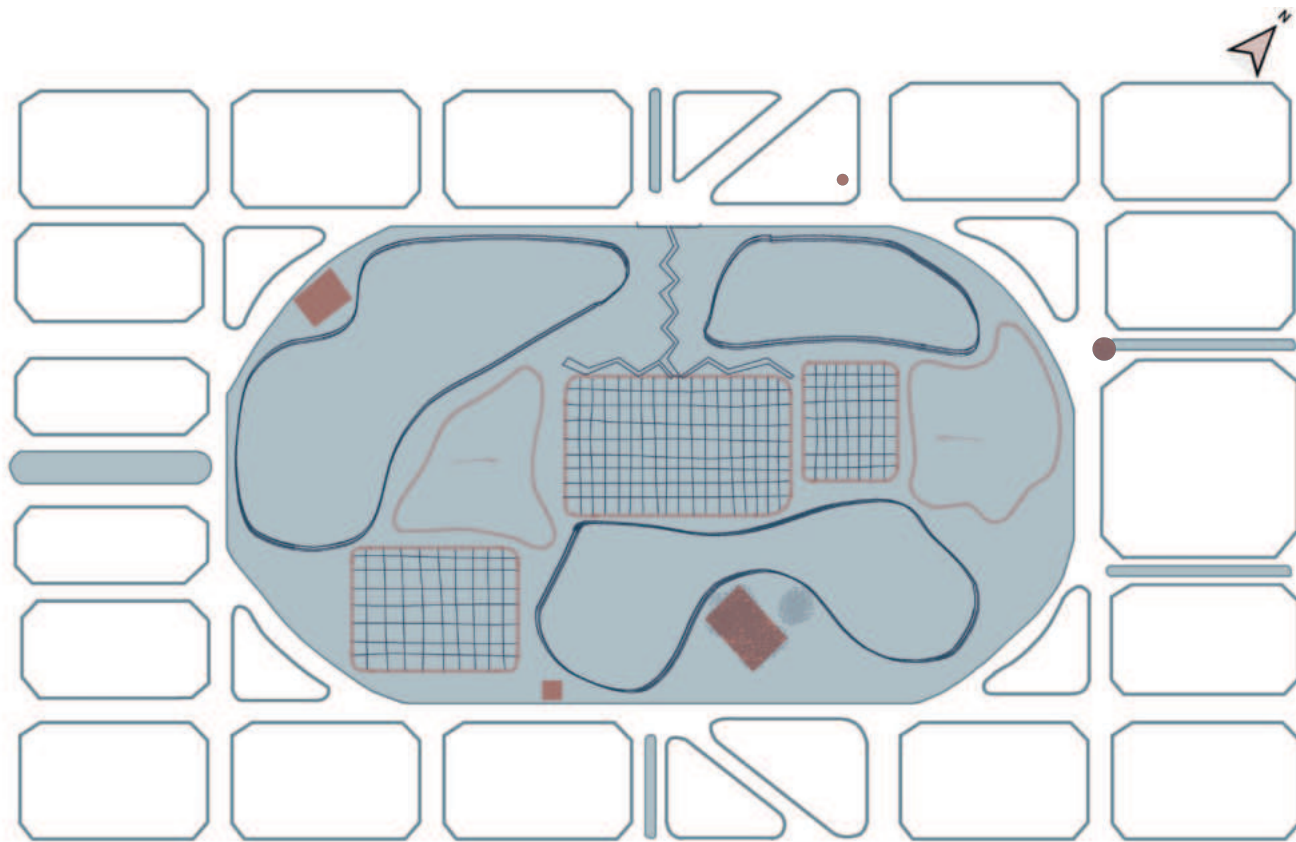

Fragmentación
Absa, jardín, cancha, calle interna

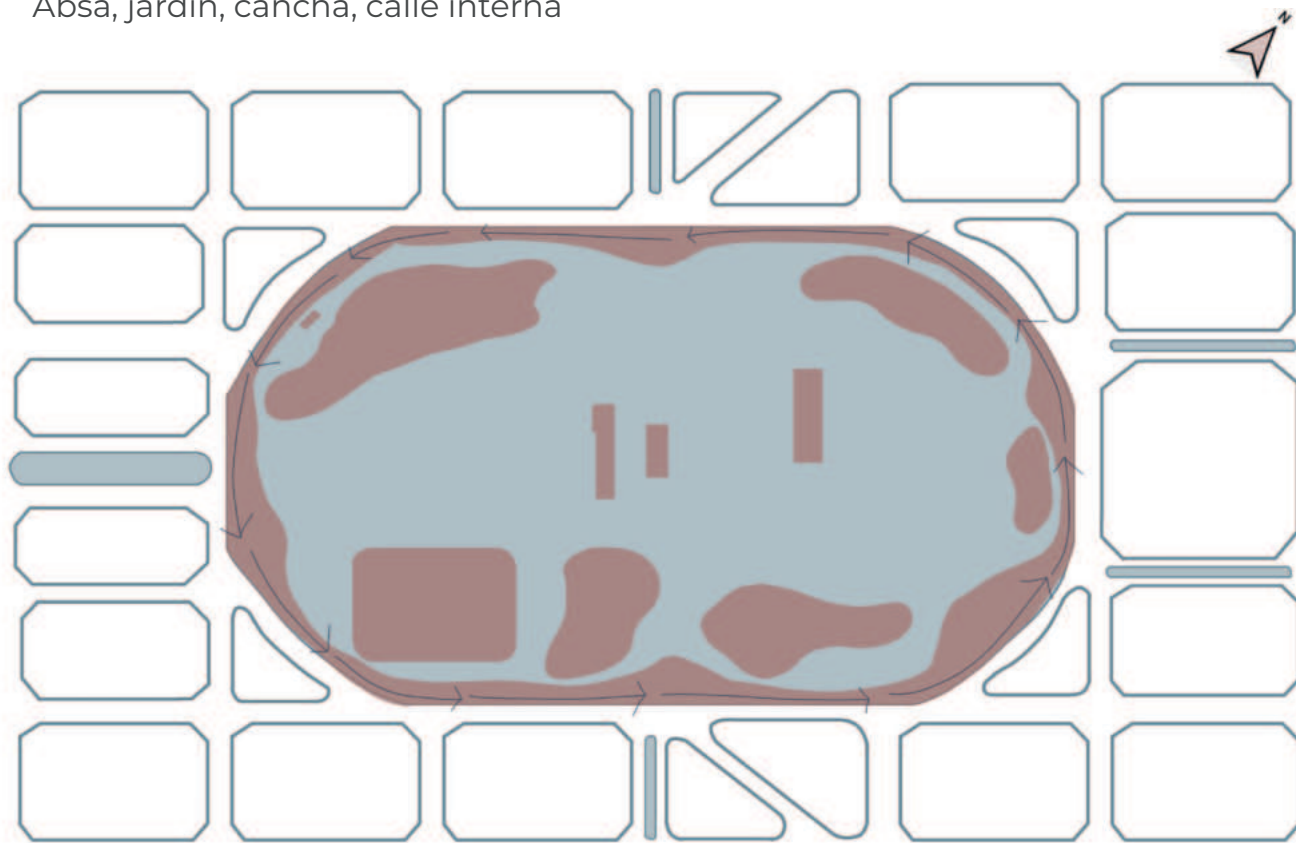

Dinámica de uso
Apropiación del espacio

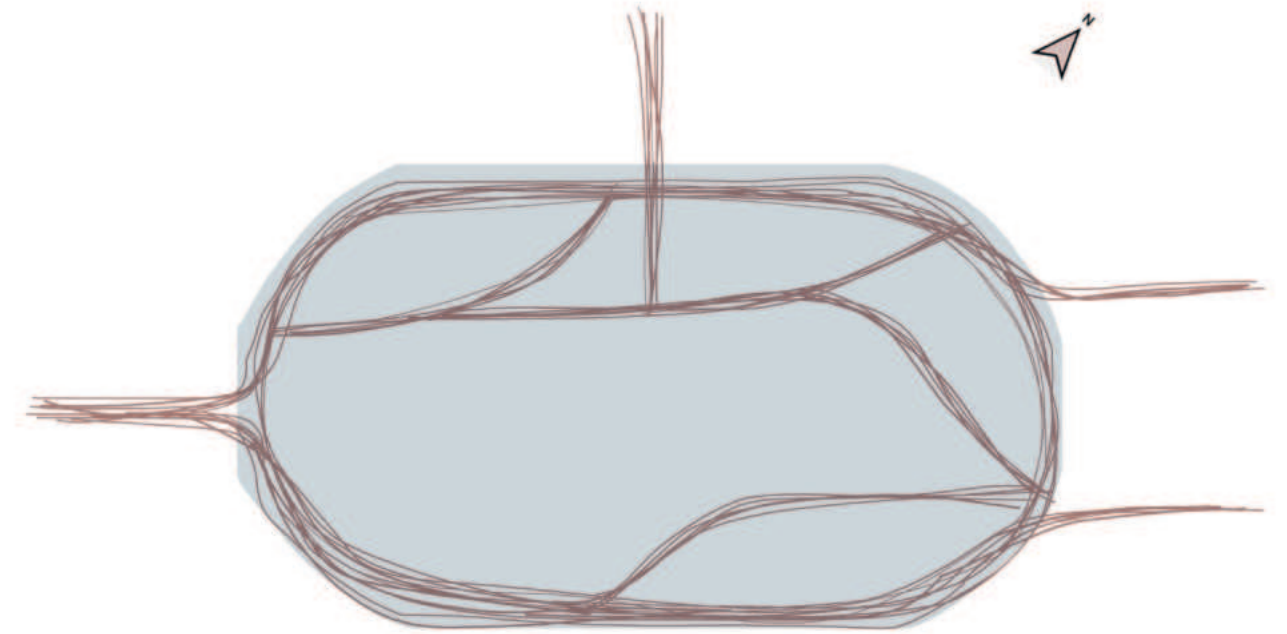

Flujos predominantes
Dinámicas, movimientos

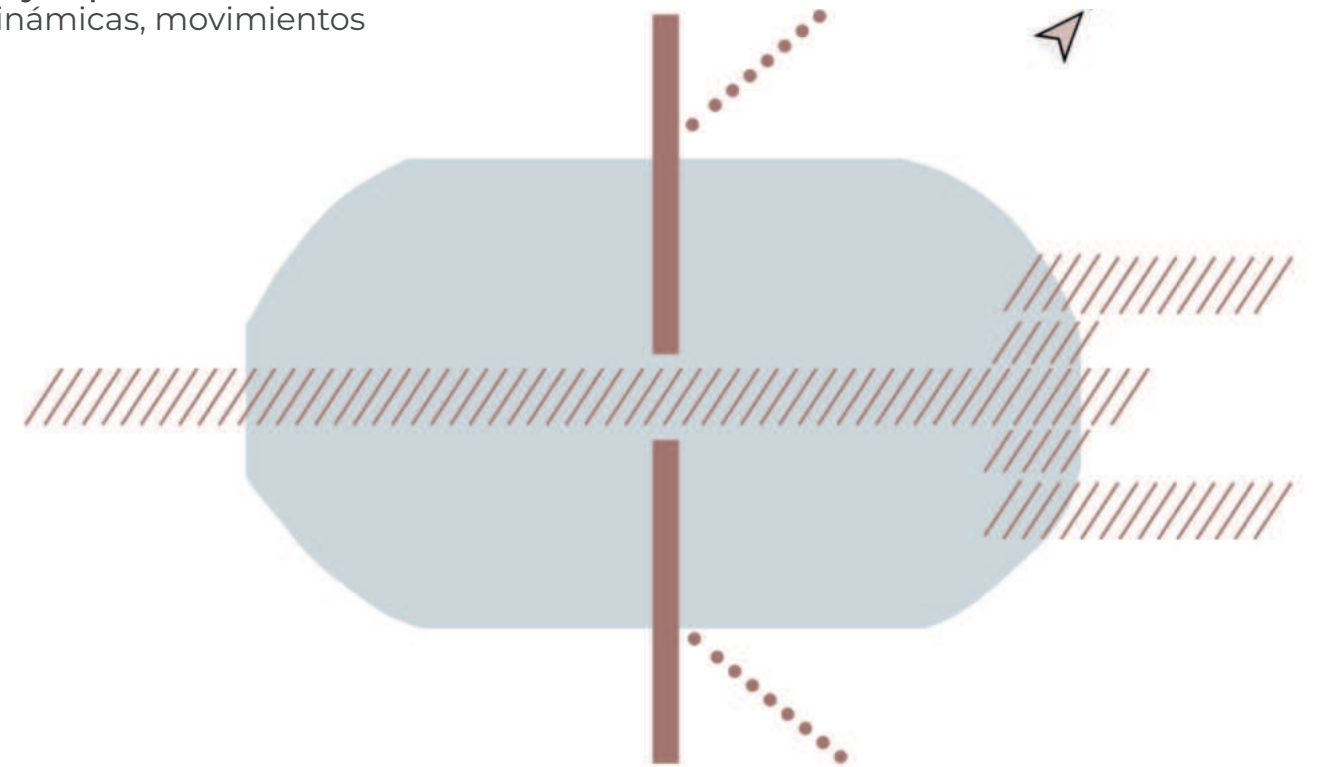

Ejes estructurantes
Reconocimiento del trazado

DIAGNÓSTICO

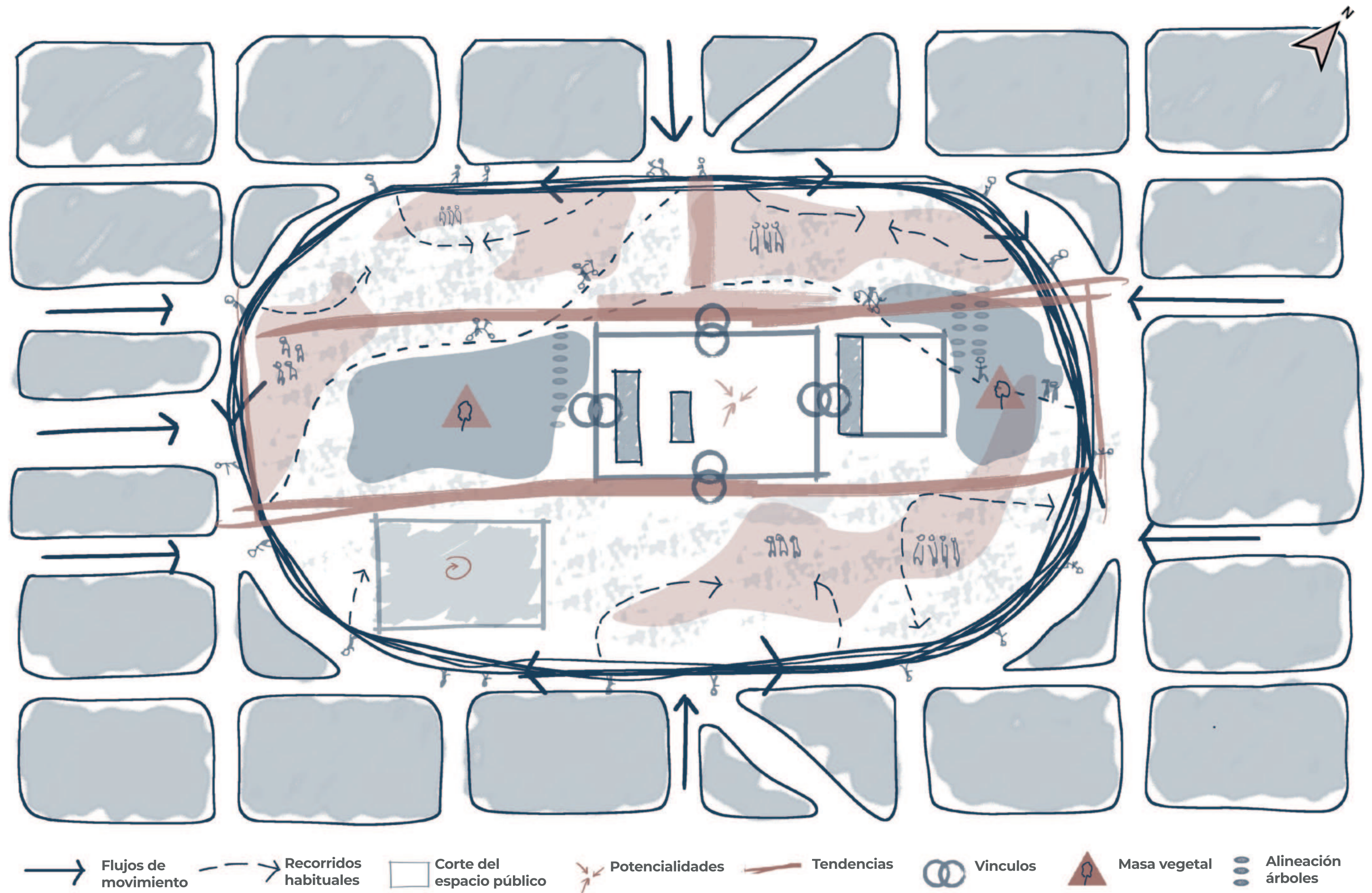

04

DISEÑO, PAISAJE
Y CIUDAD

PARQUE URBANO

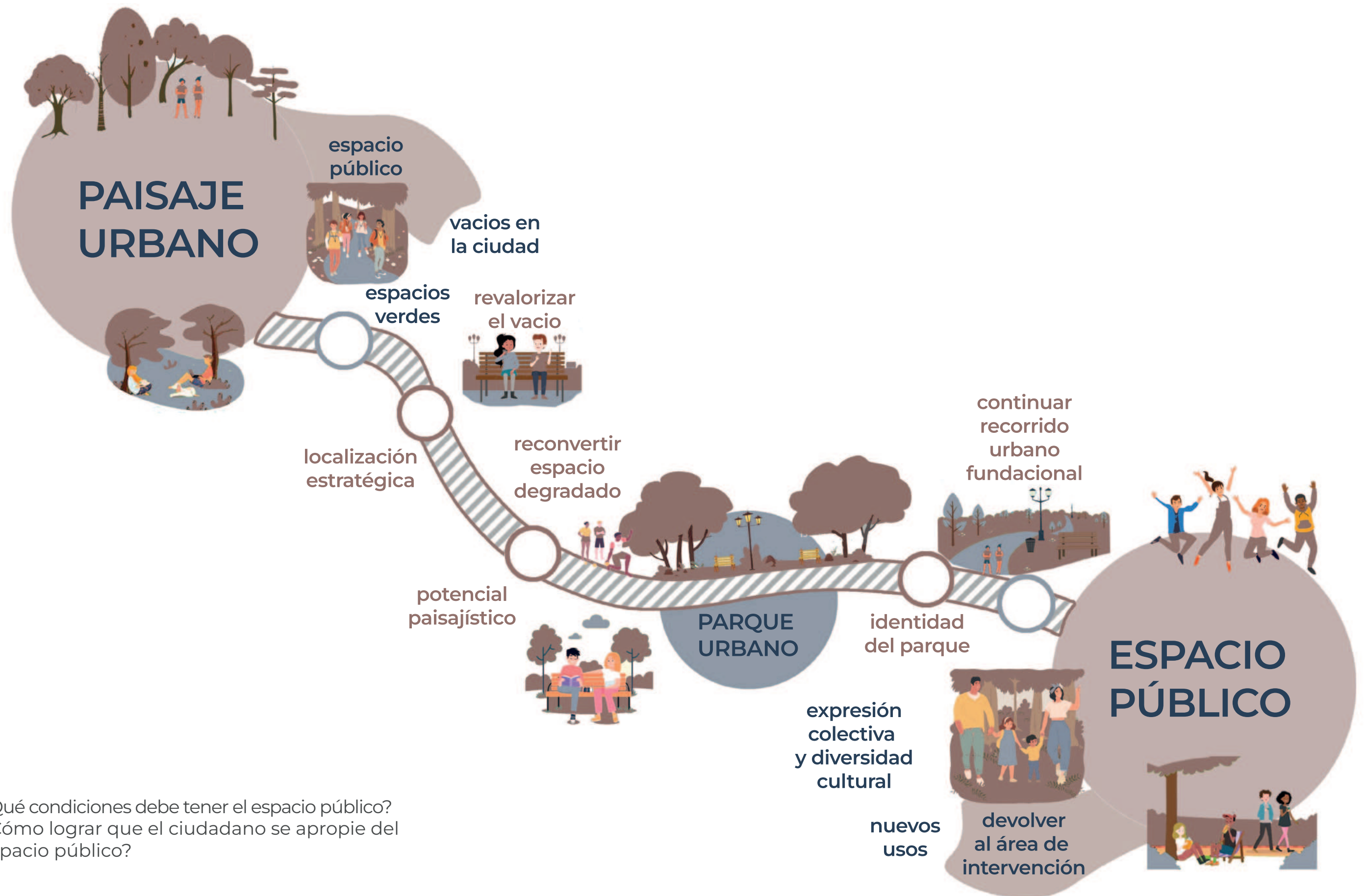

¿Qué condiciones debe tener el espacio público?
¿Cómo lograr que el ciudadano se apropie del espacio público?



¿Qué es un parque?

Un parque es un espacio abierto de uso público, donde se establecen relaciones humanas de esparcimiento, recreación, deporte, convivencia comunitaria, educación y cultura. En ellos concurre lo natural, como son la flora y la fauna y lo sociocultural, que refleja en la imagen urbana las costumbres y tradiciones de la sociedad.

Tipos de usos que necesita

Este espacio verde y amplio es para todas las edades y posee actividades variadas, hoy en día el parque posee preexistencias como caminos para los atletas, juegos para los niños, cancha de fútbol y juego de bochas.

Algunos usos que se van a incorporar al parque ya que creo que son de gran importancia son: pista de patinaje, canchas de tenis, voley y básquet, estaciones feriales, centro de convenciones, entre otros.

A cada una de estas actividades dentro del Parque San Martín las llamaremos Estaciones para la vida.

¿Cómo funciona?

Las mismas hoy en día funcionan independientemente sin ningún elemento conector entre las actividades, es por eso que la propuesta para mejorar y potenciar la nueva centralidad se centra en una pasarela que una las distintas estaciones generadas y produzca una circulación continua de generaciones en movimiento.

PARQUE URBANO

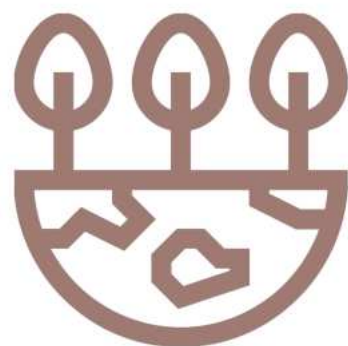

INFRAESTRUCTURA VERDE



IDENTIDAD DEL LUGAR

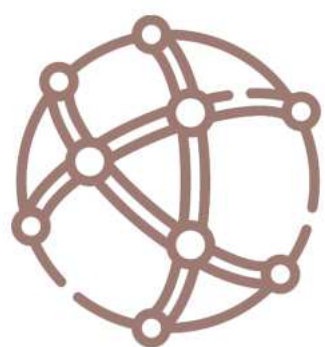

CONECTIVIDAD



PAISAJE - CIUDAD



ESPÍRITU DE COMUNIDAD



USUARIOS

Para el parque urbano San Martín se pensará el diseño de sus espacios desde la mirada de la adecuación que propone el concepto de **infraestructura verde**, el cual contempla desde otro enfoque los elementos vegetales y nuevos lineamientos de organización más sostenibles.

Además se propone la relación entre velocidad, movimiento y paisaje a través de una línea continua que trasciende la simple concepción de un área de conexión, y movilidad, incorporando a los mismos el concepto de sustentabilidad.

Desde este punto de vista, el diseño del parque tendrá en cuenta a quienes están destinados sus usos y actividades previstas, pensando en la multiplicidad de usuarios, ya sean cotidianos o eventuales, además de contemplar distintas instancias ya sea el día y la noche, incorporando los usos que hoy están presentes.

El diseño del espacio no solo considera los gustos, usos de los usuarios y las actividades actualmente cotidianas del parque, sino que ofrecerá nuevos usos y conductas.

En este sentido existe una interrelación entre la modificación de los lugares para adecuarse a las conductas y transformación de ellas para adecuarse a determinados lugares.

Se pretende avanzar sobre conceptos como las interfaces entre la ciudad, los usos, la infraestructura verde, conectividad, equipamientos y percepciones físicas de sensación e incluso sentido afectivo.

USUARIOS

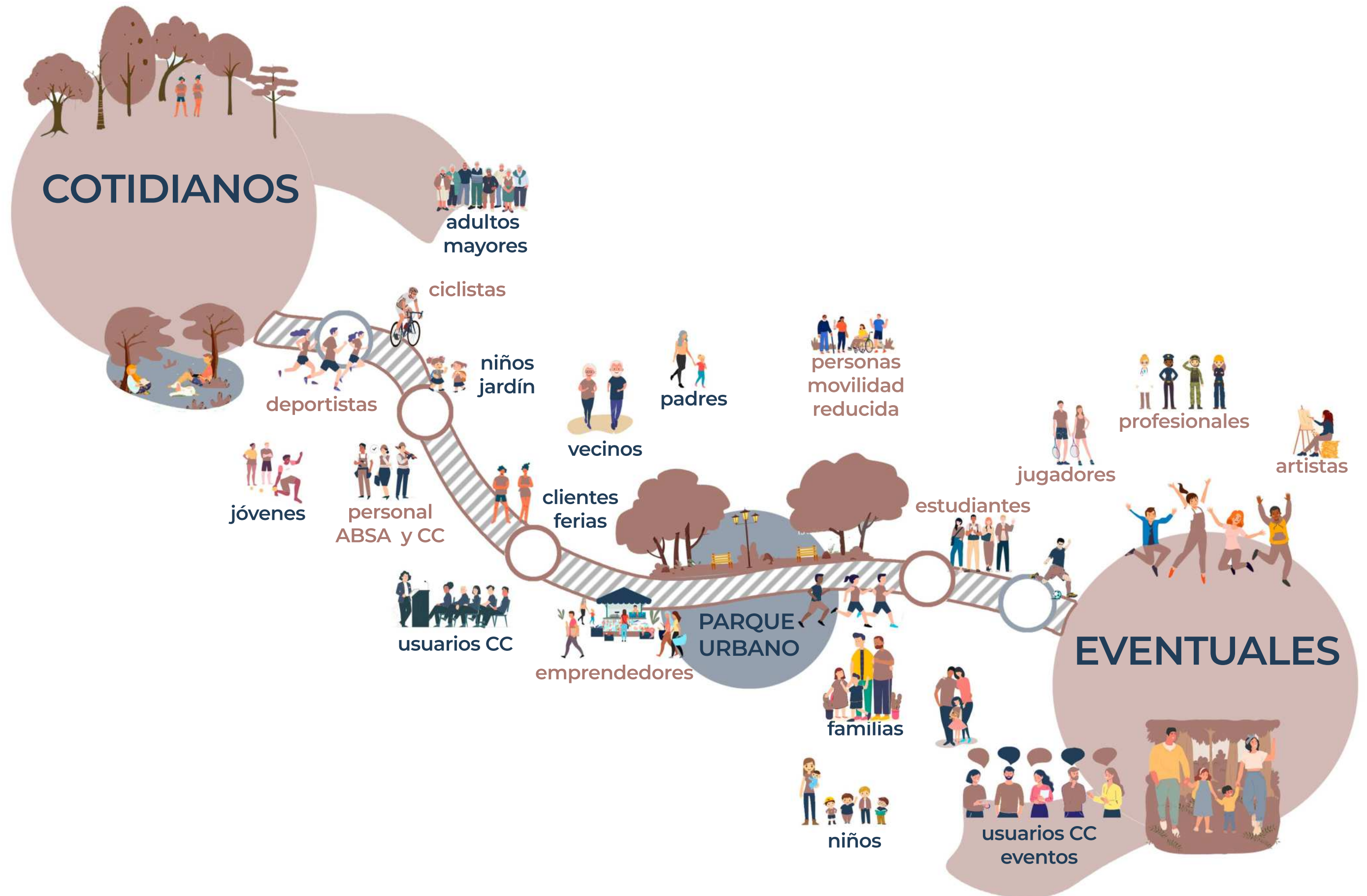

REFERENTES PARQUES

Concurso Parque Independencia de Bahía Blanca PRIMER PREMIO BAAG



ESTRATEGIA GENERAL

Será la oportunidad de generar un parque de uso comunitario que se caracterice por sus propuestas cívicas, ecosistémicas, culturales y vecinales.



También la oportunidad de entender nuestra condición de época, proyectando un espacio que reconozca al antiguo zoológico que alojó. Una serie de dispositivos “activadores” se alojarán en las edificaciones preexistentes, valoradas por su interés patrimonial e histórico para los vecinos.



La recuperación de lo común. Dispositivos activadores, como garantía de funcionamiento. Gestión Urbana como articulador de actores. Remediación y fomento de la biodiversidad. Sustentabilidad como estrategia de lo conveniente. Representación simbólica de la época.

Concurso Parque Urbano Las Salinas - Viña del Mar PRIMER PREMIO Archiplan + gt2P + Planoamano

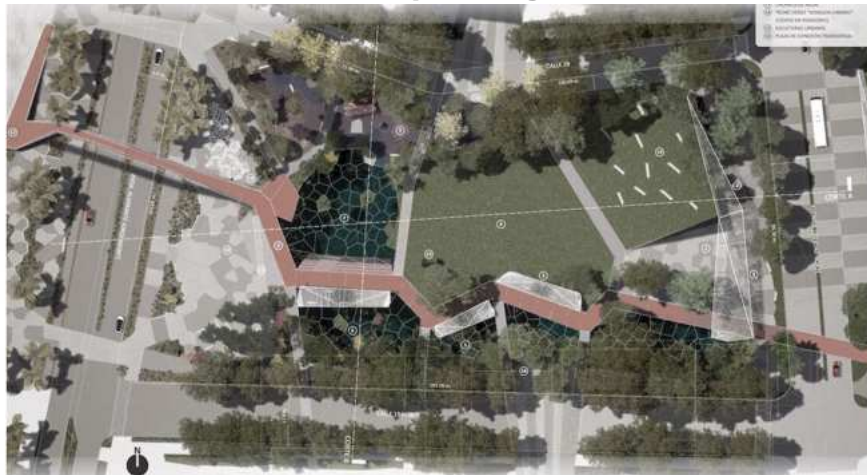

ESTRATEGIA GENERAL

La propuesta del Parque Jardín Botánico se fundamenta en el principio de los “Corredores Biológicos Urbanos, destacándose por poseer una identidad de lugar, romper con el paradigma regional de la desconexión cerro - mar, abrirse a la lógica de un proyecto urbano e inclusivo, y ser una oportunidad para la ciudad de Viña del Mar.



Este principio se expresa a través de una estrategia de “Nodos Biodiversos Interconectados” que conforman “Comunidades de Parches Biológicos”, dispuestos con flora nativa y asilvestrada y que se ubican estratégicamente dentro de un trazado urbano, lo que permite restaurar las funciones ecológicas del paisaje.



Comunidades de Parches Biológicos interconectados. Pasarela Icónica. Placa Cóncava para la Resiliencia. Preservación de Vistas y Centro Ferial

PROPUESTA URBANA PARA EL ÁREA

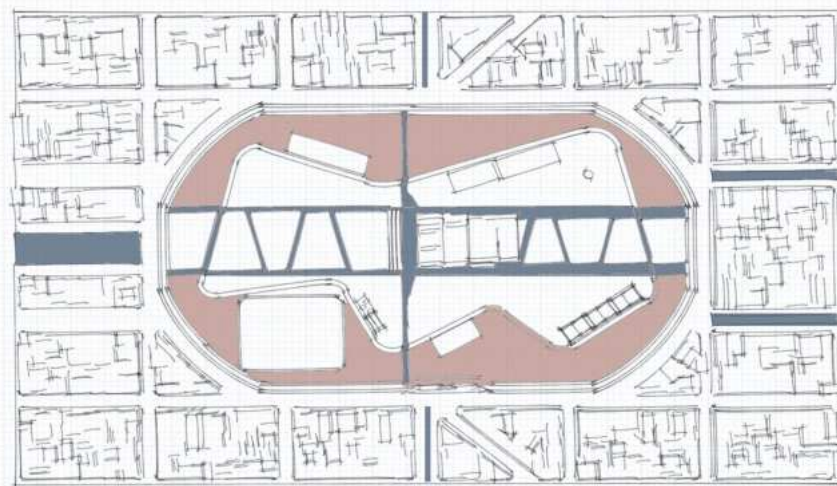
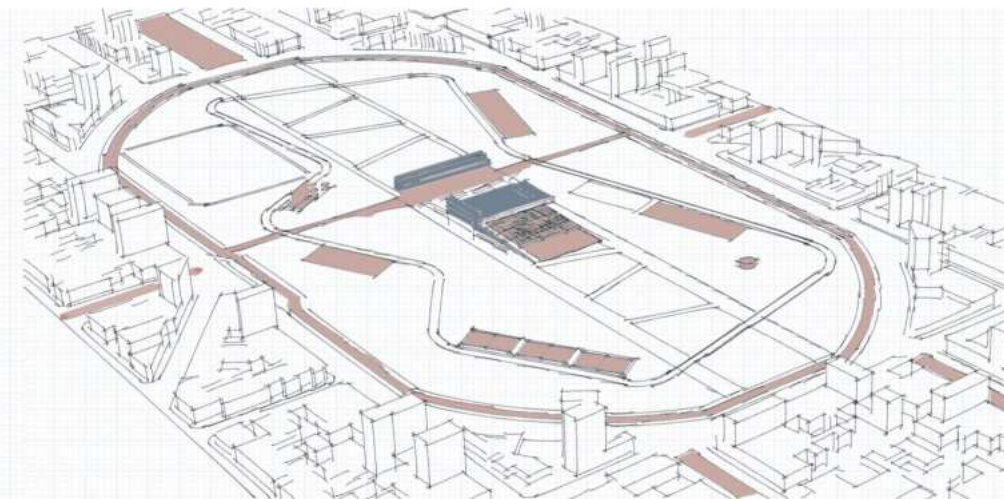
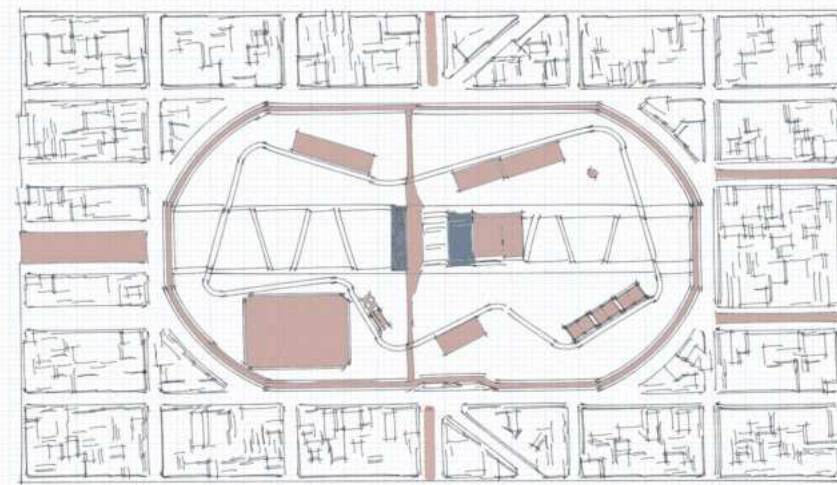
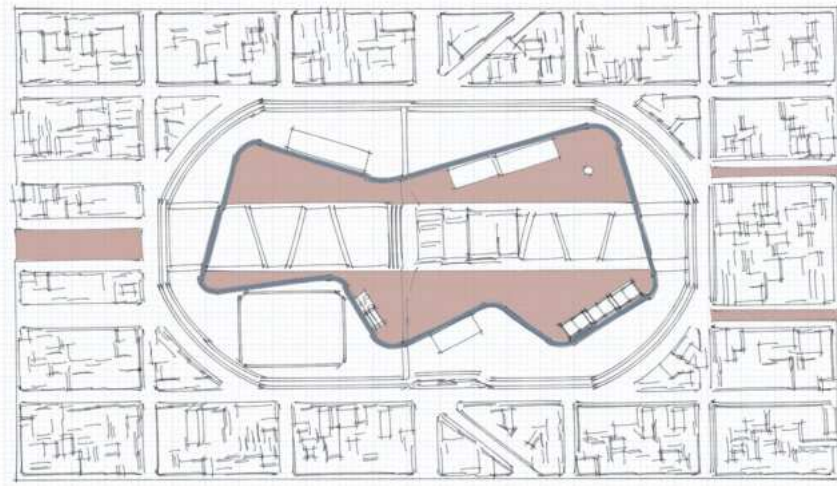

1- RECUPERACIÓN DE LO COMÚN

Las actividades que conciernen a “lo común”, como los encuentros cívicos y comunitarios, convocan a la ciudadanía y garantizan el uso y movimiento continuo. Las piezas y los dispositivos que contiene el parque tienen como principal objetivo “ser usados”, queridos y apropiados de manera que eso genere las visitas regulares de los usuarios. El parque se propone entonces como soporte para actividades de índole colectiva como talleres, deporte, espectáculos, recreación, descanso y paseo, fomentando el encuentro.

2- PARQUE ACTIVADOR – DISPOSITIVOS ACTIVADORES

Los activadores serán dispositivos convocantes. Ofreciendo al barrio y a la ciudad diversas propuestas para realizar. A partir de una red unida por una pasarela se proponen una serie de dispositivos como clubes, asociaciones, centros culturales, y centros de aprendizaje que entrelazarán las distintas actividades y distintos grupos de personas. El parque, además de un lugar deportivo y de recreación, contendrá un **centro de convenciones**, invitando a la participación de estudiantes, becarios, investigadores, profesionales, tecnólogos y demás grupos, e incorporando actividades para los distintos grupos etarios, adultos mayores, personas con movilidad reducida, niños y niñas, y la comunidad en general.

3- SUSTENTABILIDAD CONVENIENTE

Tanto la decisión de mantener las preexistencias construidas, como la no extracción de ejemplares arbóreos existentes, terminan consolidando una propuesta sustentable y conveniente. Se contempla la idea de una mayor superficie verde, sin perder de vista la idea de un parque verde.

ESTRATEGIA URBANA PARA EL ÁREA

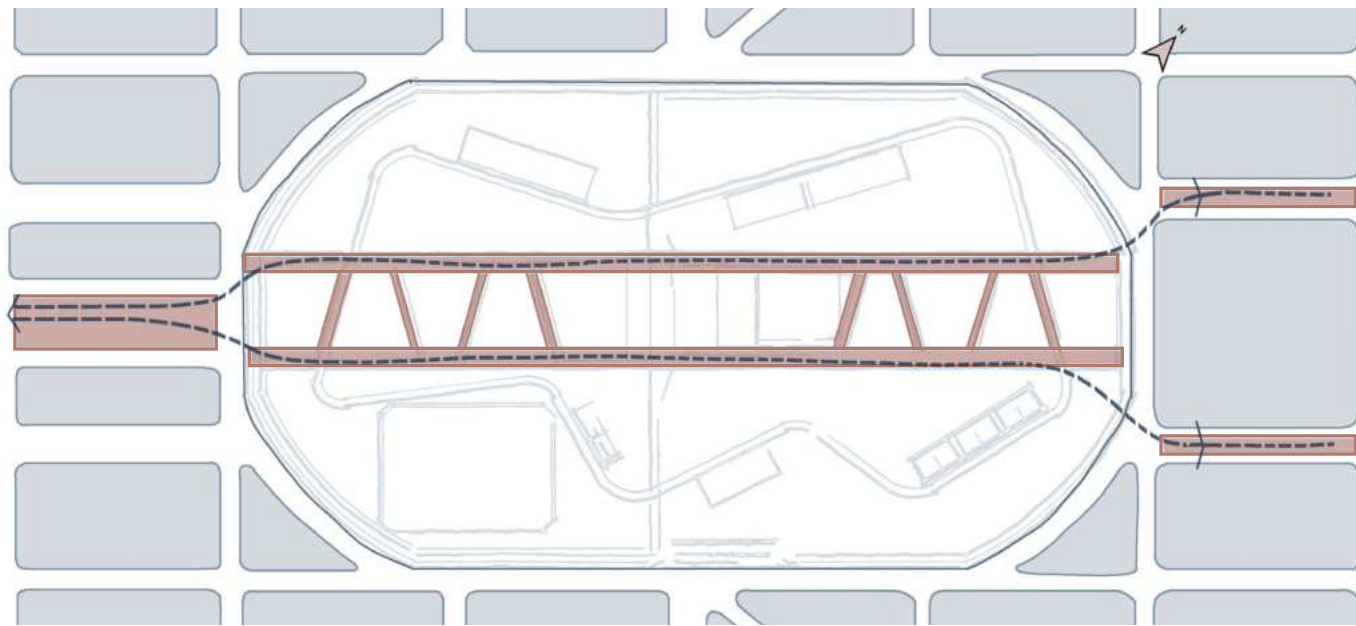

Caminos fundacionales

La ubicación del parque en el eje fundacional le otorga el rol conector urbano central dentro del sistema parque - plaza, de manera que se plantea la continuidad de las avenidas 51, 52 y 53, mediante caminos peatonales potenciando el nexo próximo con Plaza Malvinas y distrito Gambier.

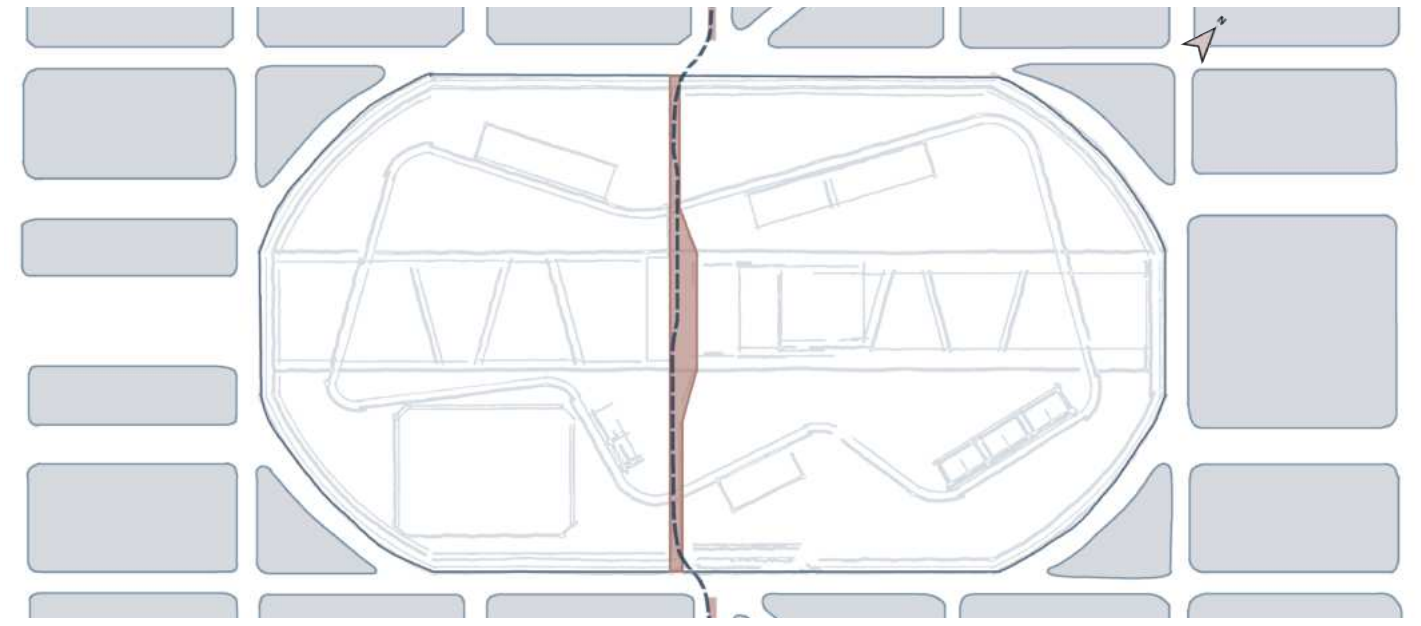

Eje parque - plaza

Entendiendo a la avenida 25 como una continuidad de parques y plazas a lo largo de todo el casco urbano, se propone un playón que coce el parque de manera vertical y que cruce al centro de convenciones y al museo del agua de arriba, vinculando a su vez el centro del parque y el borde, y revalorizando la preexistencia histórica - simbólica para la ciudad.

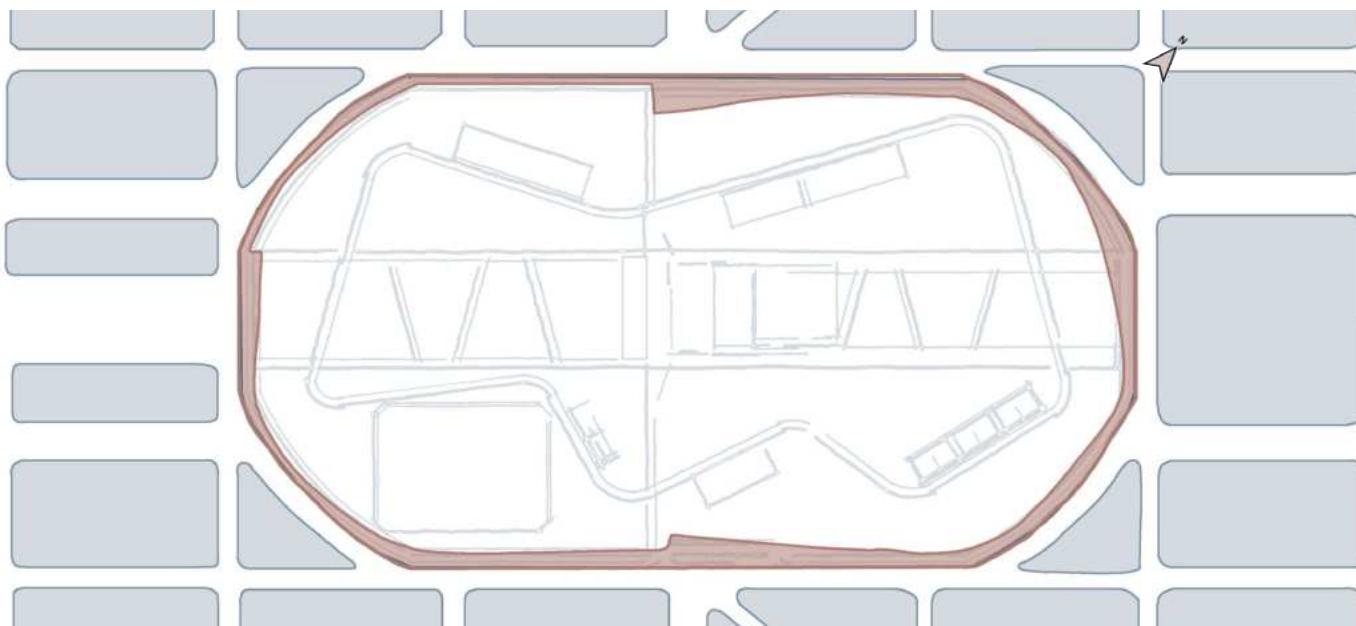

Borde

Se contempla abordar la intervención del borde a fin de conservar la dinámica e identidad actual del parque, reforzando los mismos mediante la adecuación de los mismos mediante un ensanchamiento de sus dimensiones en los espacios asociados a los usuarios cotidianos, y con el uso de la vegetación existente.

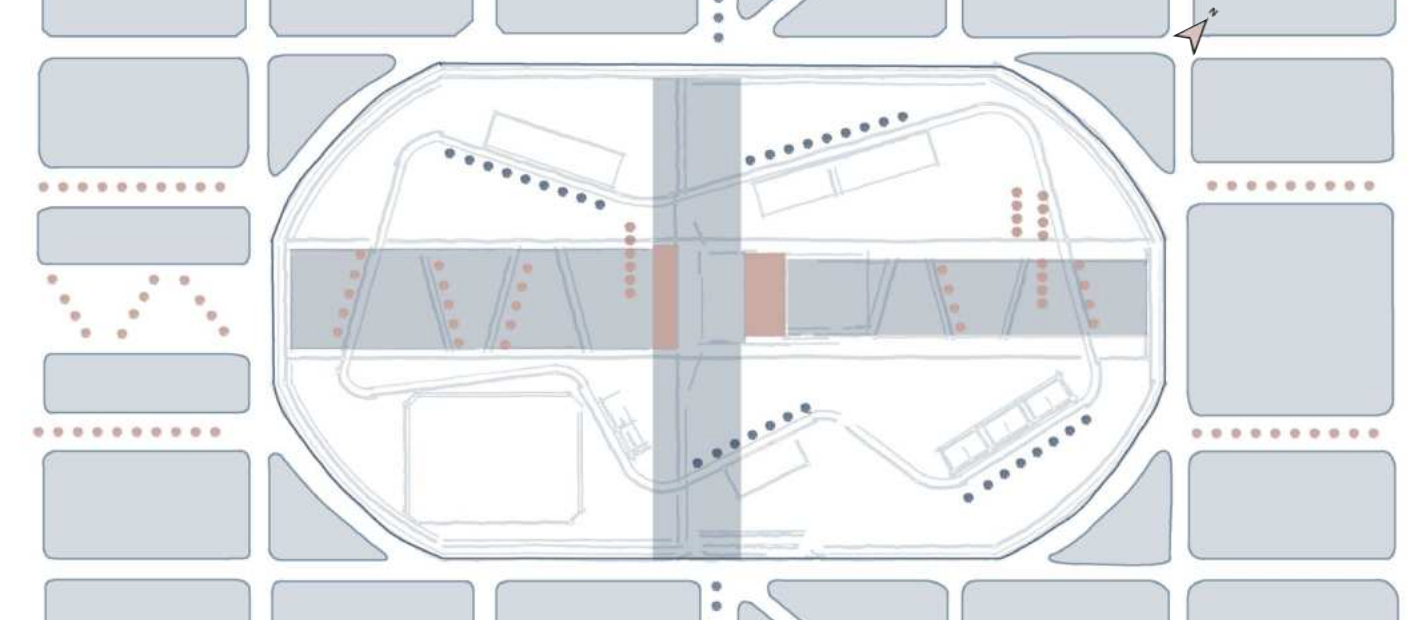

Materia vegetal como recurso de diseño

Las especies arbóreas incorporadas se caracterizan por ser caducifolias, teniendo la posibilidad de una percepción visual del cambio estacional mediante su follaje, a su vez, se incorporan ibira pitás y jacarandás que son de fácil identificación debido a su coloración amarilla y lila. Buscando generar un recorrido con puntos de referencias para los usuarios del parque.

ESTRATEGIA URBANA PARA EL ÁREA

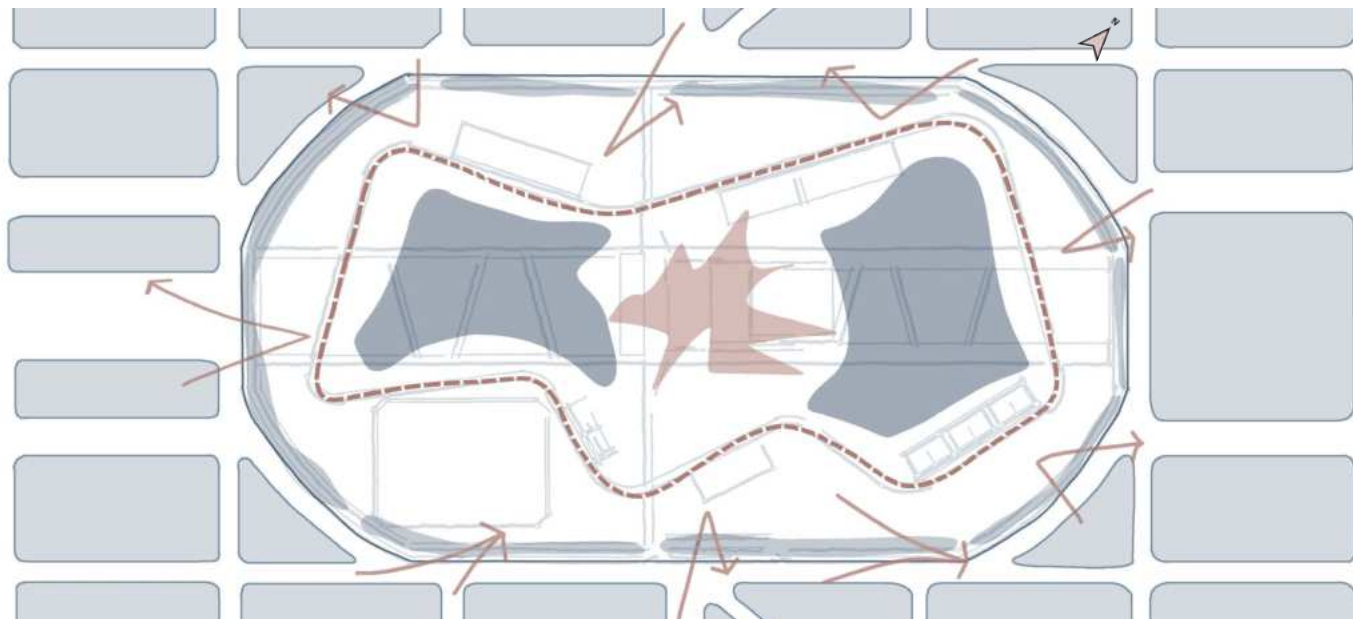

Naturaleza e introspección

Se busca reforzar la valoración de la comunidad con respecto a la amplitud y cantidad de vegetación existente en el parque mediante la incorporación de especies arbóreas rioplatenses y la conformación de una reserva ecológica y con carteles informativos en el sector con mayor cantidad de árboles. La introspección que se genera en el centro del parque se destina al uso de un equipamiento como lo será el centro de convenciones.

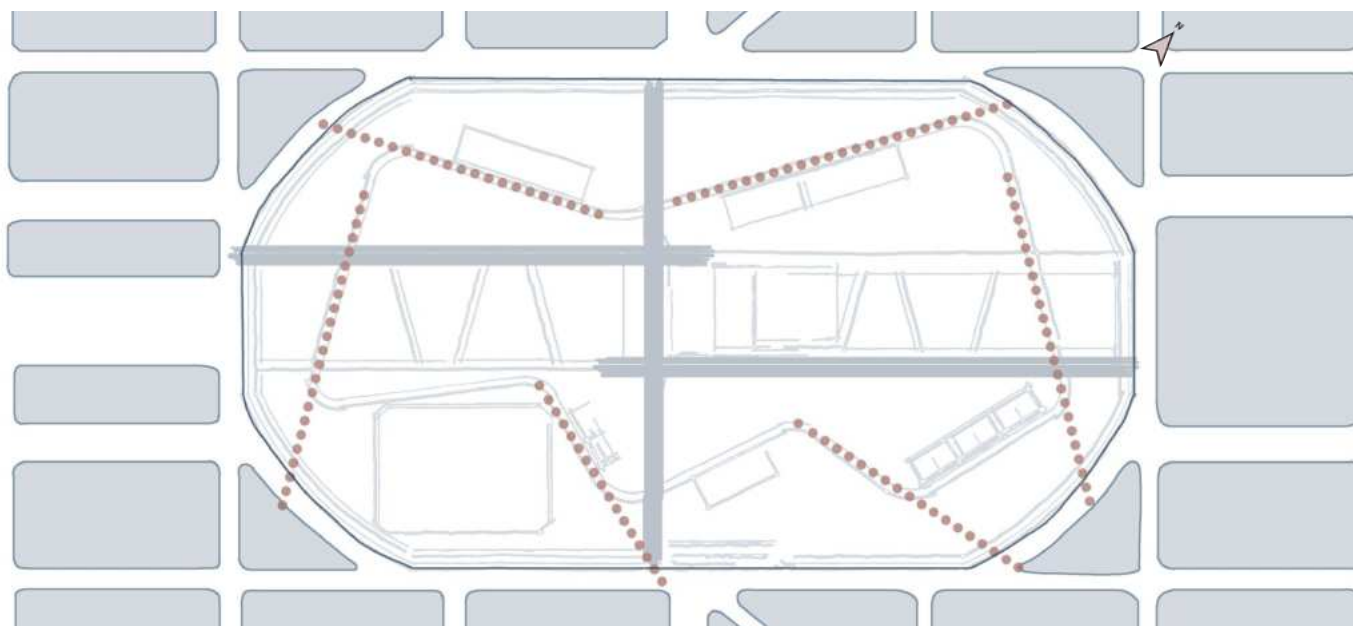

Conexiones urbanas

Se busca la intención a partir de encontrar la conexión del parque con la ciudad, en ambos sentidos de la ciudad, continuando potenciar el eje fundacional y vinculando con Gambier, así como también con la avenida 25 y sus plazas continuas. Además se proponen líneas diagonales a partir de encontrar las tensiones existentes dentro del parque donde generan nuevas vinculaciones con la ciudad.

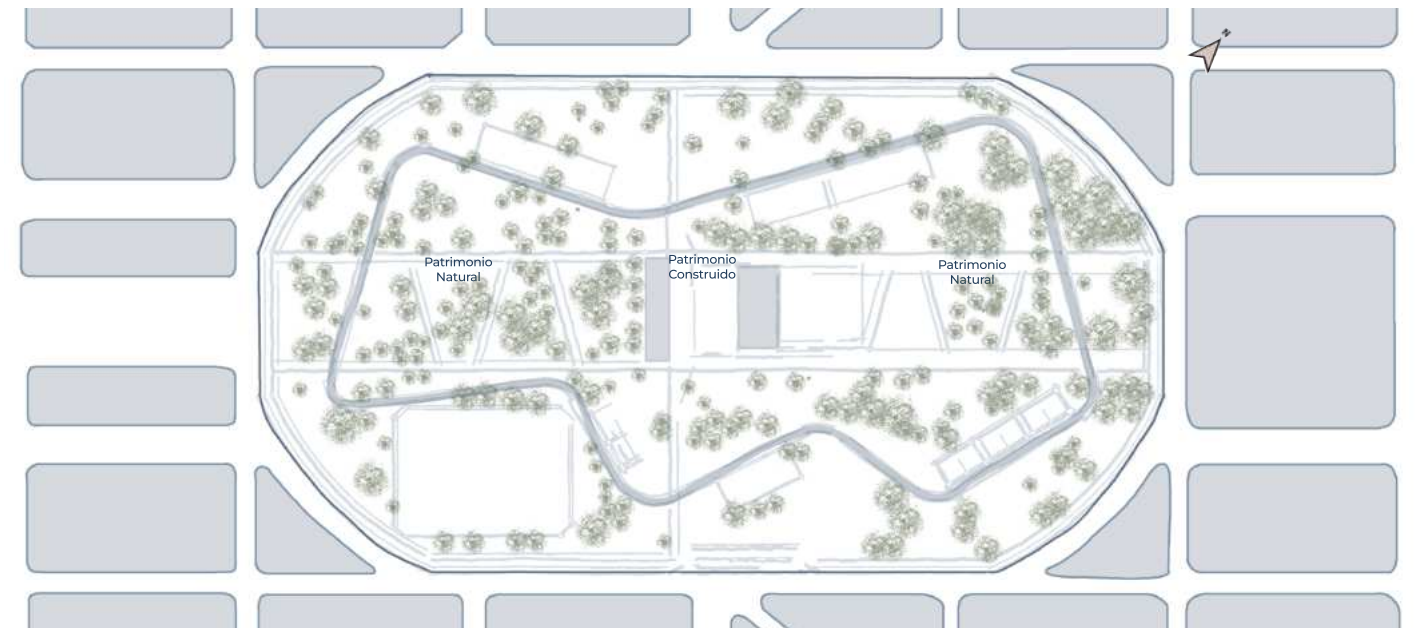

Preservación del patrimonio

Se preserva tanto el patrimonio natural como el construido, evitando remover ejemplares arbóreos para la implantación del edificio al ubicado en el predio cercado en ABSA. Se eliminan todos los rejas y alambrados de ABSA, a su vez se proponen incorporar actividades que involucren a la historia del patrimonio tanto del parque, de absa, así como de la ciudad.

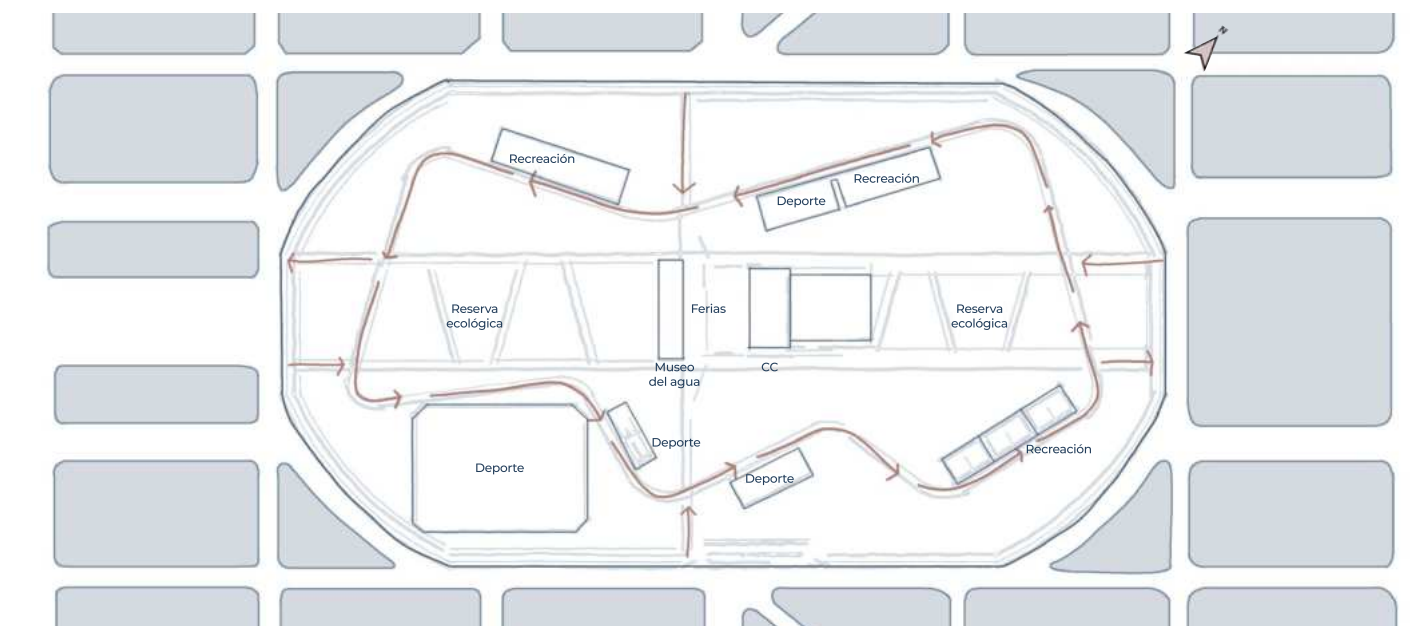

Conexiones internas

Se pretende lograr a partir de un pasarela icónica donde a medida que se recorre, se va transitando las distintas estaciones para la vida, algunas quedando por adentro del corazón del parque y otras por afuera. Estas conexiones tienen como fin brindar al usuario un recorrido dinámico, generando distintos tipos de encuentros con la naturaleza.

ESTRATEGIA URBANA PARA EL ÁREA

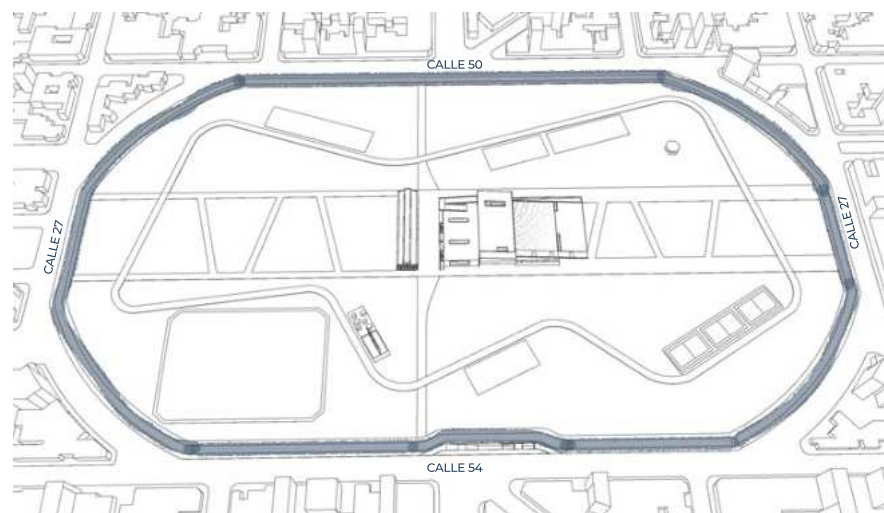

1- Reconocimiento del área de intervención. Parque de 546m x 300m ubicado entre las calles 50, 54, 23 y 27.



2- Restaurar y mejorar el borde del parque. Diferenciando la bisisenda, senda running, motivando a los usuarios al potenciar la actividad física, además de un ensanchamiento y desborde generando lugares de encuentro.

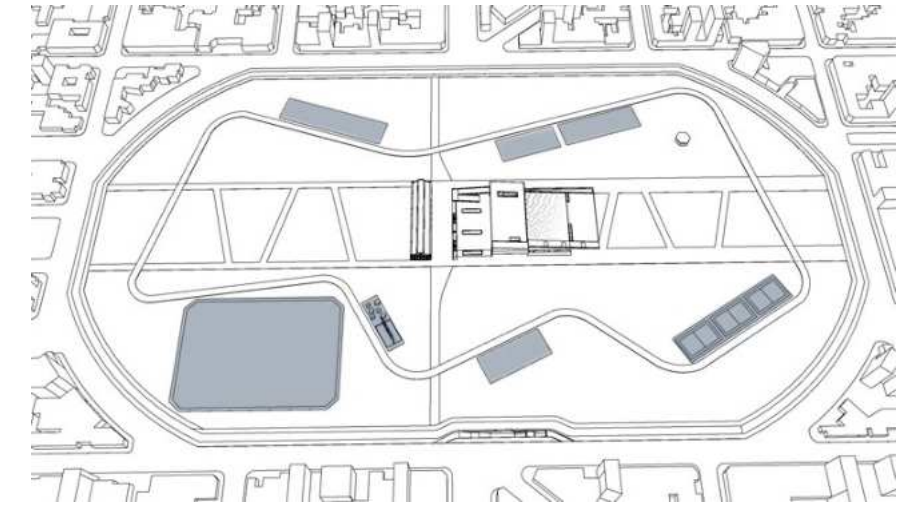

3- Se diseñan nuevos equipamientos "Estaciones para la vida" con diferentes actividades generando atractores para las personas que llenen de vitalidad el parque.

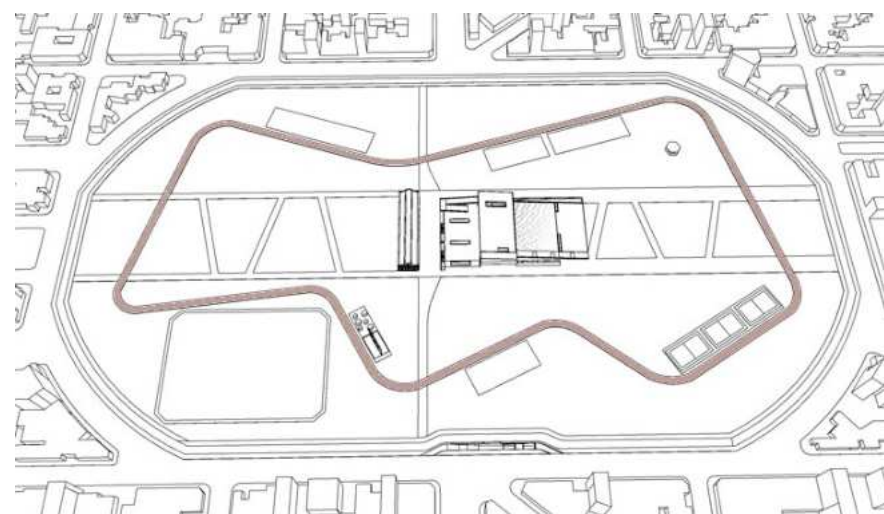

4- Las estaciones se vinculan por medio de una pasarela icónica que recorre el interior del parque San Martín conectándose con su gran variedad arbórea. Convoa a una instancia para "pasar, pasear y parar".

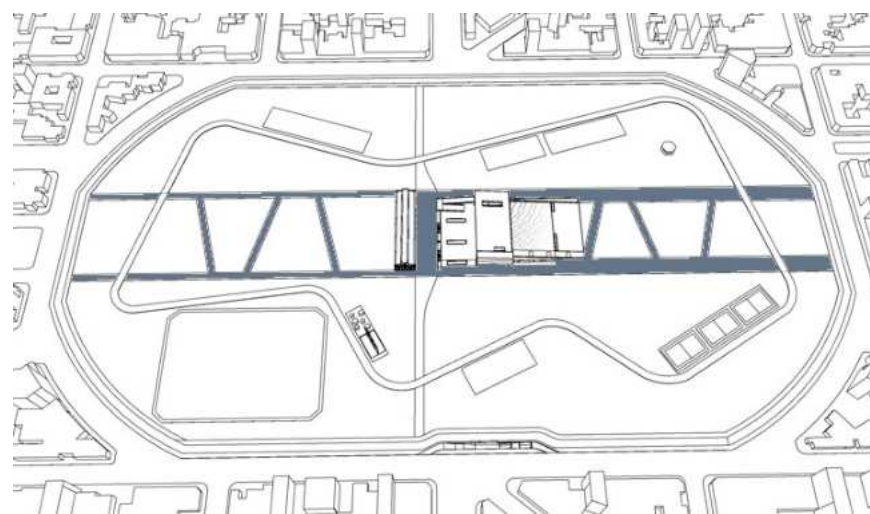

5- Potenciar el eje fundacional, nexo próximo con Plaza Malvinas y distrito Gambier. Estratégicamente con un fuerte acento en las actividades culturales.

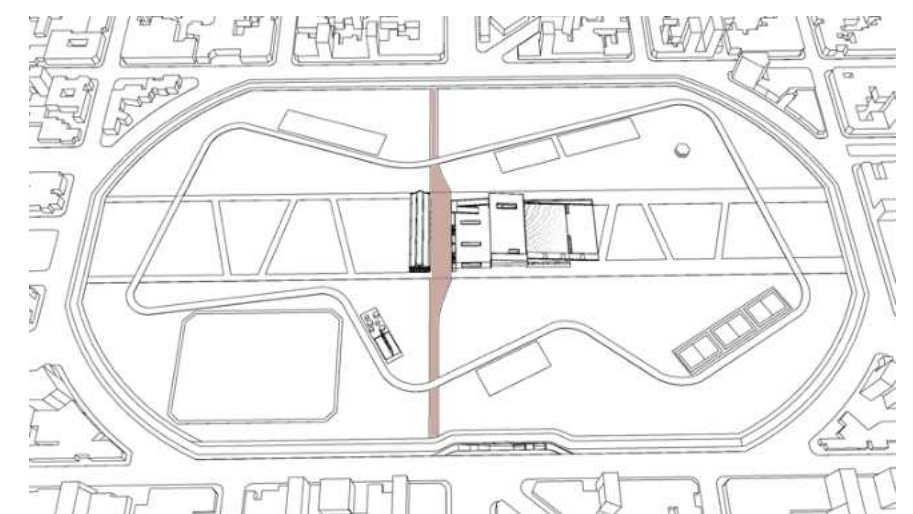

6. Ubicando el Centro de Convenciones en el corazón del parque. En este eje se potencia un recorrido espacial y vinculando el edificio con la preexistencia de ABSA. Generando una planchada transversal, un espacio que coge el parque en ambos sentidos.

ACTIVIDADES PROPUESTAS

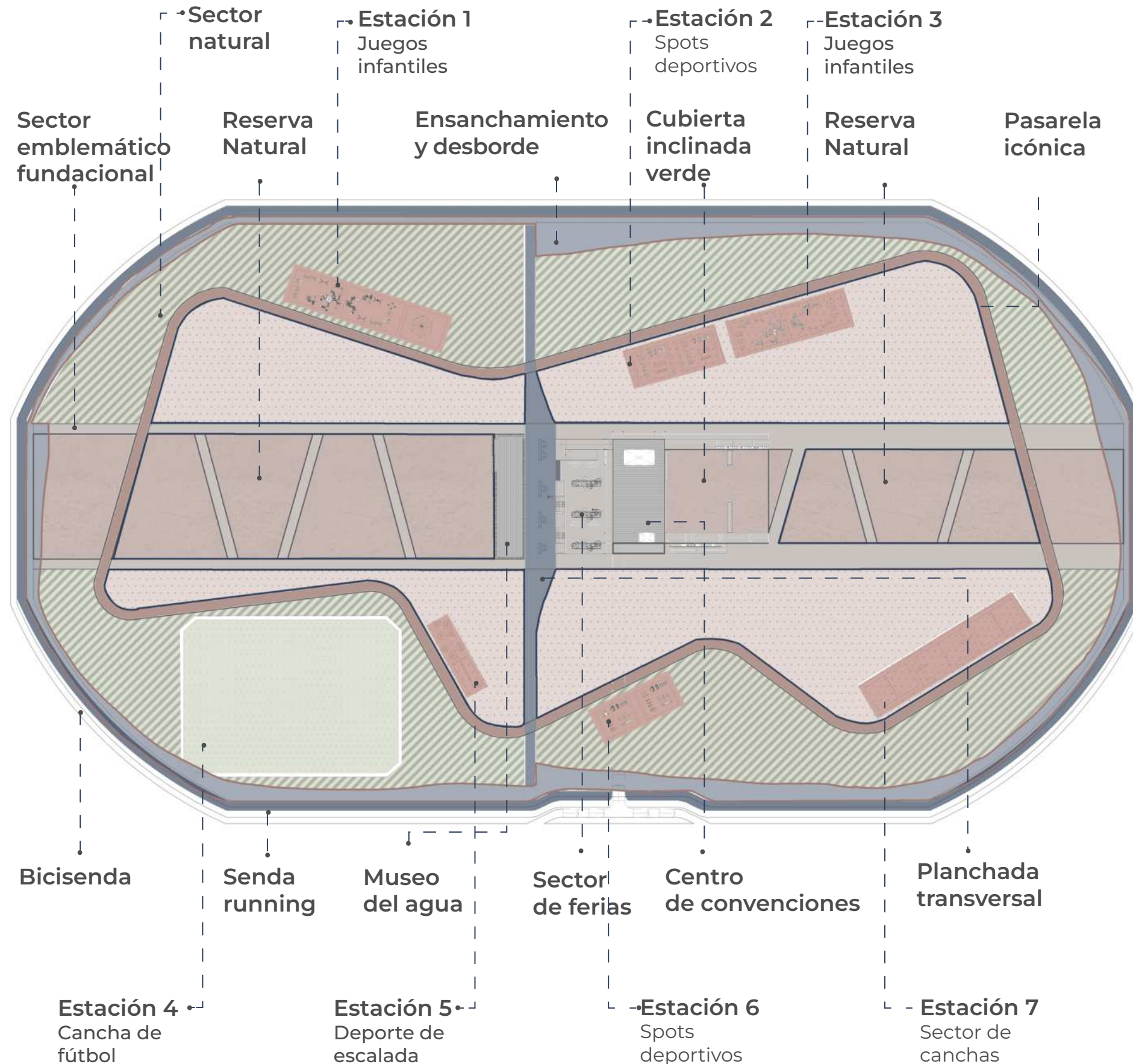

Partiendo desde el análisis realizado, pasando por la posterior etapa de propuesta y estrategias urbanas. Esta última tiene en cuenta dentro de sus premisas la idea de generar islas saludables, la incorporación de los equipamientos de servicios indispensables, con el fin de asegurar el funcionamiento de un parque renovado y con nuevas cualidades espaciales garantizando la revitalización del sector.

Se realiza el diseño urbano del parque a partir de la conservación y valoración de los usos y actividades actuales del parque, el cual forman parte del sentido, identidad y conductas presentes en la sociedad. Se plantea una distribución de las actividades dispuestas, atendiendo a la multiplicidad de vinculaciones al centro del parque, permitiendo su integración.

Se propone un **sector emblemático fundacional**, revalorizando el carácter histórico de la ciudad, el parque a través de la **reserva natural** de árboles y la **cubierta verde inclinada**, además del equipamiento fundacional donde se alojará el **Museo del Agua, Centro de convenciones**.

En el sentido opuesto se genera una **planchada transversal** que coge al parque y vincula el museo del agua, junto con el **sector de ferias** y el centro de convenciones.

Una **pasarela icónica** donde quedarán dispuestas las distintas **estaciones de uso** recreativos y deportivos. Además de un **sector natural**, de libre uso, vinculado con el contacto íntegro de la vegetación y actividades de contemplación. Y por último revalorizando el **borde** como identidad y dinámica actual diferenciando una **bicisenda** y una **senda running**, por último se pretende generar un **ensanchamiento y desborde** en sectores de tensión, encuentro y contemplación.

En línea con estas estrategias, se da lugar a un área recreativa verde integral que **articula el Parque San Martín** con el **Paseo del Bosque**, pero así también operar frente a la próxima continuidad **Gambier**.



IMPLANTACIÓN

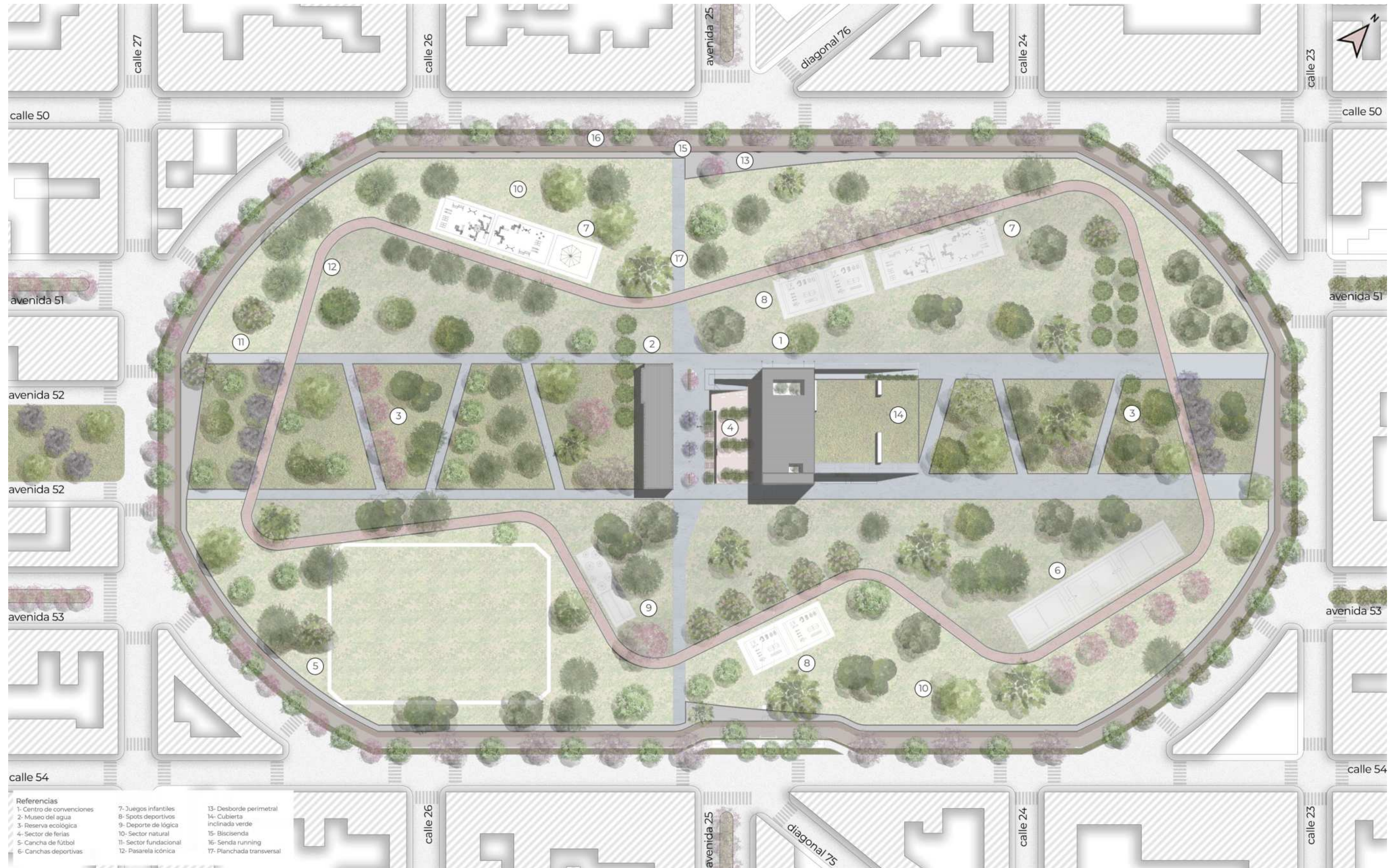

ATMÓSFERAS

Acceso peatonal desde calle 50



ATMÓSFERAS

Borde perimetral



ATMÓSFERAS

Pasarela icónica - Spots deportivos



ATMÓSFERAS

Pasarela icónica - Juegos infantiles



ATMÓSFERAS

Pasarela icónica - Cancha de fútbol



ATMÓSFERAS

Planchada transversal - museo del agua y ferias regionales



ATMÓSFERAS

Planchada trasnversal - museo del agua y ferias regionales



ATMÓSFERAS

Sector fundacional - Cubierta inclinada verde



05

TEMA

CENTRO DE CONVENCIONES

¿Qué es un Centro de Convenciones?

Es un espacio construido con el fin de congregar diversos eventos sociales y académicos, como asambleas, congresos, convenciones, conferencias, seminarios o agrupaciones, sin importar si son de carácter comercial, empresarial, científico o religioso, público o privado. Una característica principal de estos lugares es que son espacios amplios diseñados específicamente para recibir un público numeroso.

Tipos de espacios que necesita

En el convergen distintas actividades caracterizadas de formas diferenciadas.

1. Foyer - Espacios flexibles para exposiciones.
2. Salas - Acondicionadas acústicamente.
3. Resto bar - Brindando servicio de apoyo al Centro de convenciones y al parque.
4. Servicios generales y de apoyo a las salas.
5. Administración

¿Cómo funciona?

El funcionamiento del edificio varía según la demanda de actividades ya que con eventos confirmados la dinámica del lugar requiere de un trabajo que no diferencia días y horarios. El proyecto contempla dos sectores de intervención y uso, el espacio público interior (Centro de Convenciones y bar, funcionando independientemente) y el espacio público exterior Parque San Martín, previstas para la realización de diversas actividades al aire libre.

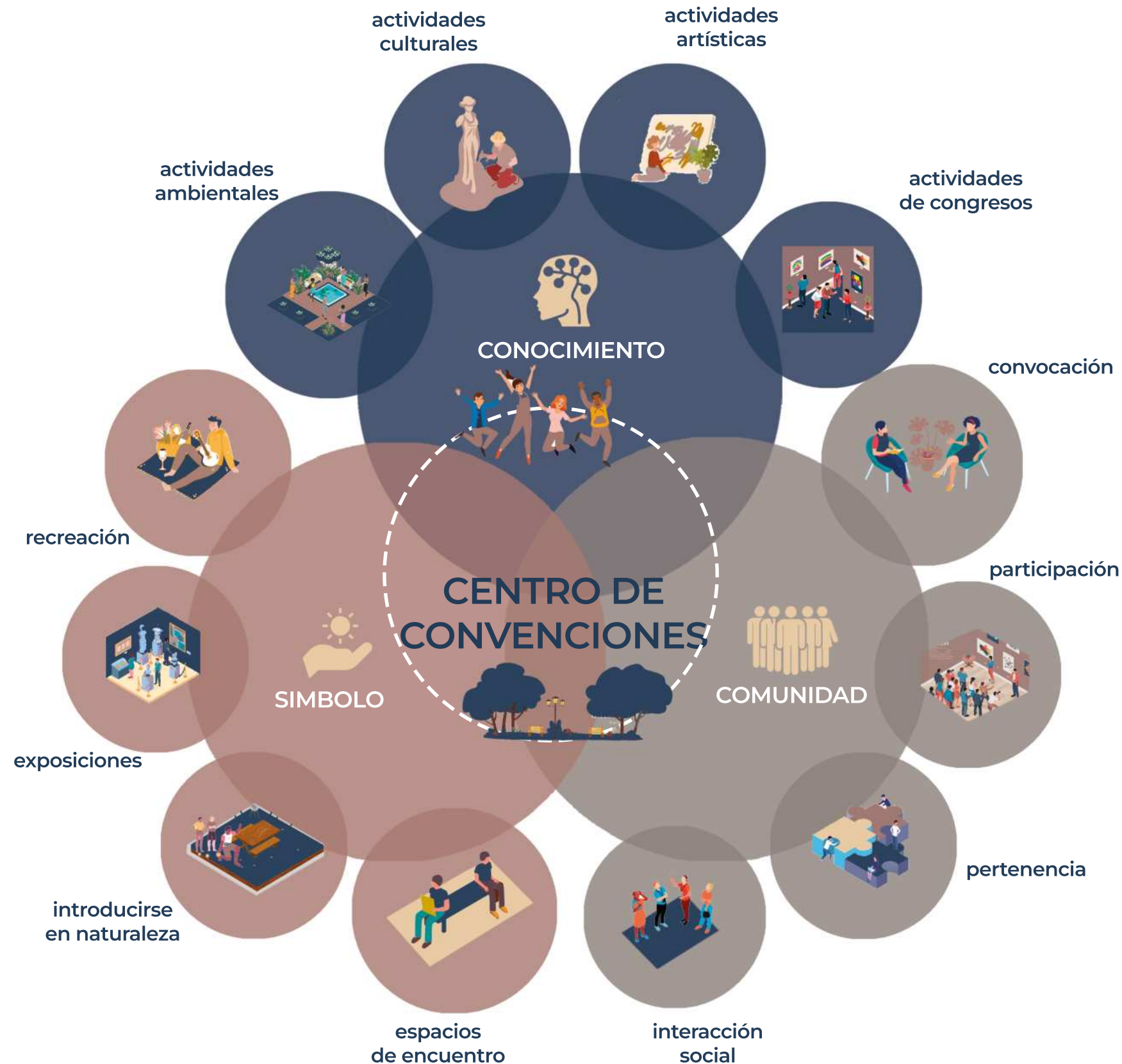

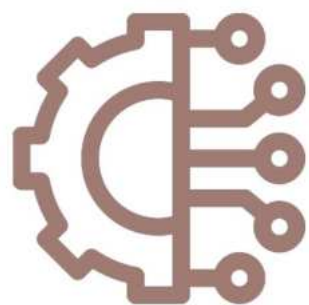

TECNOLOGÍA LOCAL

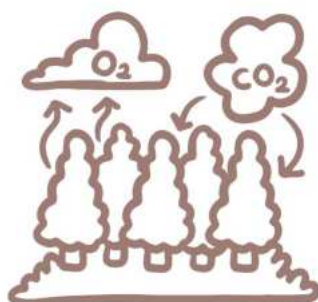

ARQUITECTURA BIOLÓGICA



DEMANDA



CONCIENTIZACIÓN



EDIFICIO PARQUE



USUARIOS

¿Por que estudiar los usuarios que asisten a un Centro de Convenciones?

En todo proyecto, poder realizar un estudio sobre los posibles usuarios para conocer a las personas que utilizarán los espacios que vamos a diseñar y conocer muy bien cuáles son las actividades que ellas irán a realizar en el proyecto.

El análisis de usuario identifica roles y define las características del usuario como su nivel de conocimiento, experiencia y habilidad con productos similares; su entorno; frecuencia de uso; y dependiendo del tipo de actividad que se va a realizar.

¿Que tipos de usuario frecuentan?

Entender los usuarios y las tareas que van a desempeñar dentro de un edificio, nos sirve de utilidad para poder aproximar las necesidades tanto materiales como tecnológicas, ámbitos, espacialidades y horarios de uso.

También es importante ya que definen como será el ritmo del uso del edificio. Por eso se categoriza en dos grandes tipos de usuarios: los **permanentes** y los **eventuales**.

USUARIOS

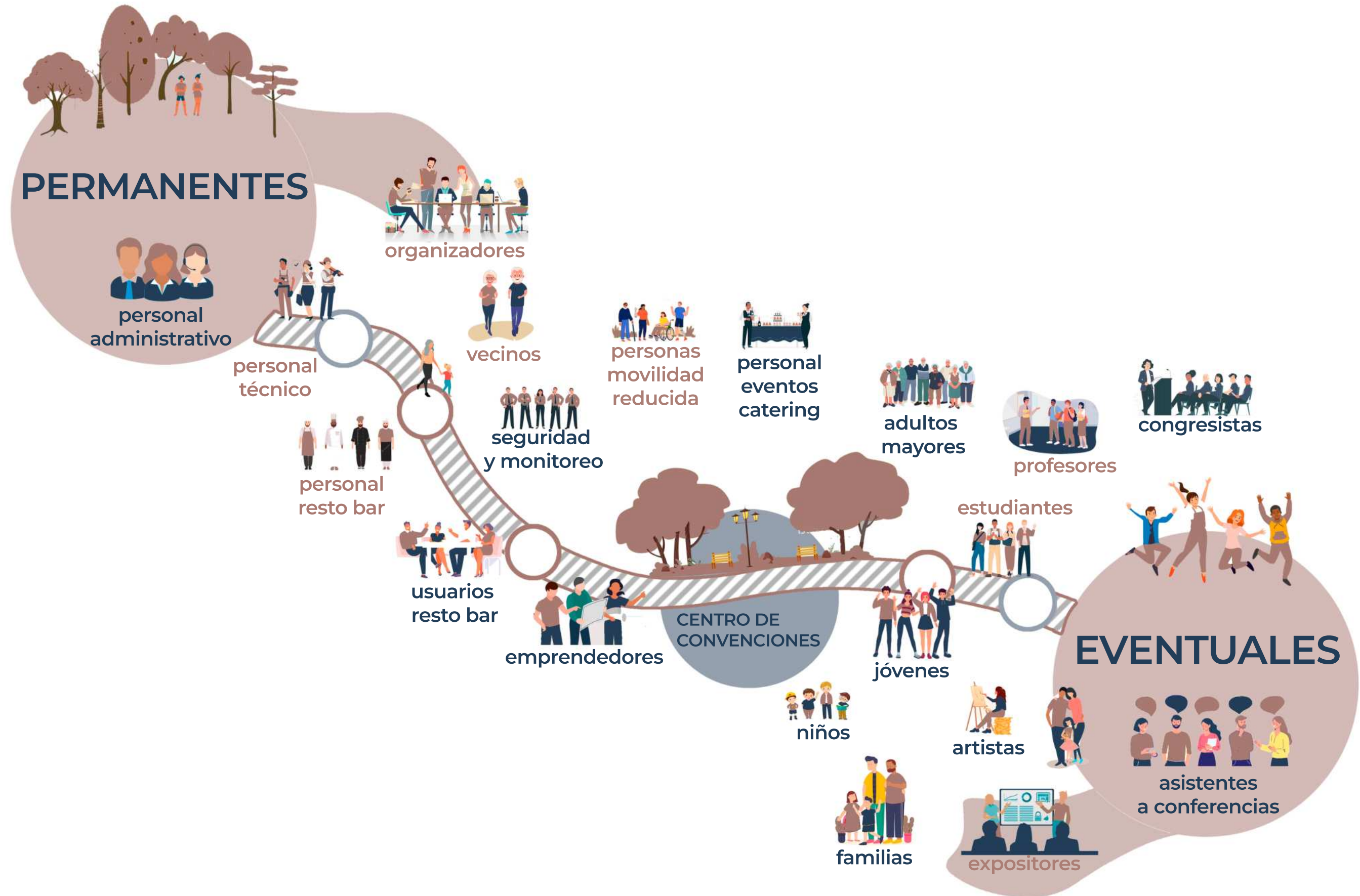

PROGRAMA

El salón principal deberá contemplar la posibilidad de modulación para generar dos espacios independientes a través de panelería móvil con aislación acústica para permitir la simultaneidad de uso, con posibilidad de accesos independiente a cada división, con sus respectivas salidas de emergencia o medio de escape.

Espacio de usos múltiples para 100 personas destinado como área social, gastronómica, trabajo, relaciones públicas y reuniones sociales.

Cocina estratégicamente ubicada para prestar servicio al salón principal en uso fraccionado como pleno, así como terrazas y área social. Acceso independiente para proveedores.

Depósito principal para equipamiento propio (resguardo de mesas, sillas, mantelería, etc.)
Depósito secundario destinado para proveedores.
Depósito mantenimiento espacio de guardado de elementos de limpieza.

Sanitarios para el público en general, accesibilidad, integración y diversidad de género.
Pasillo técnico, área de circulación de servicio para la circulación de personal del centro de convenciones y proveedores. Acceso independiente específico para proveedores y servicios, con áreas de carga y descarga.

Área de servicio para proveedores y personal: Debe contar con sanitarios para el personal, vestuarios, y espacio para lockers.

Oficina de administración modulada para tres puestos de trabajo. Sala de reuniones con capacidad para 15 personas. Oficina, área privada para uso del personal, con kitchen y baño para personal.

SALAS	
SALÓN PRINCIPAL	720
ACCESOS	
HALL ACCESO Y RECEPCIÓN	50
FOYER	620
ADMINISTRACIÓN	60
OFICINA PRIVADA	50
SERVICIOS	
DEPÓSITO PRINCIPAL	80
DEPÓSITO SECUNDARIO	30
DEPÓSITO MANTENIMIENTO	40
PASILLO TÉCNICO	210
COCINA EVENTOS	80
SANITARIOS	
VISITANTES	35
PERSONAL	20
RESTO/BAR INDEPENDIENTE	
SERVICIOS COCINA	55
DEPÓSITO	15
SERVICIOS (DEPÓSITO SERV. PERSONALES)	15
BAR	400
SANITARIOS PÚBLICOS	35
TOTAL	2515
ESTACIONAMIENTO	
CARGA Y DESCARGA	30
ESTACIONAMIENTO CUBIERTO PARA 150 AUTOS	2225
TOTAL	4770



REFERENTES OBRAS

ATC - (actual sede de TV pública) - CABA
1978 - Arq. M/SG/S/S/S

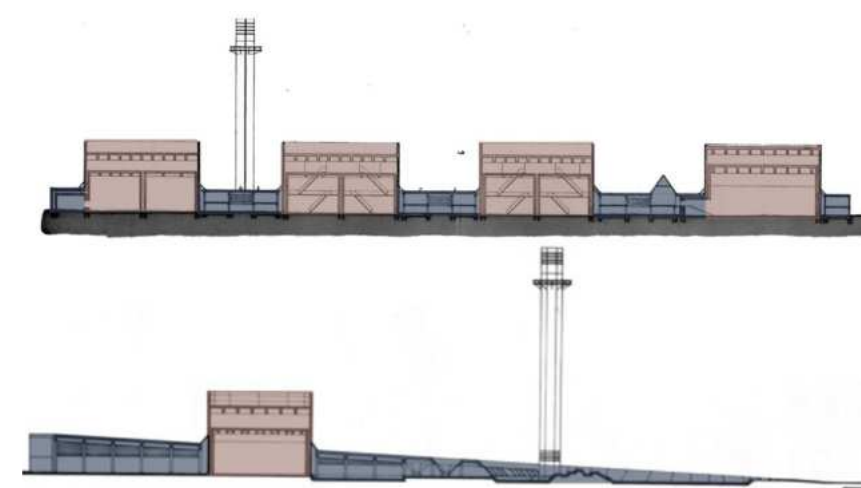
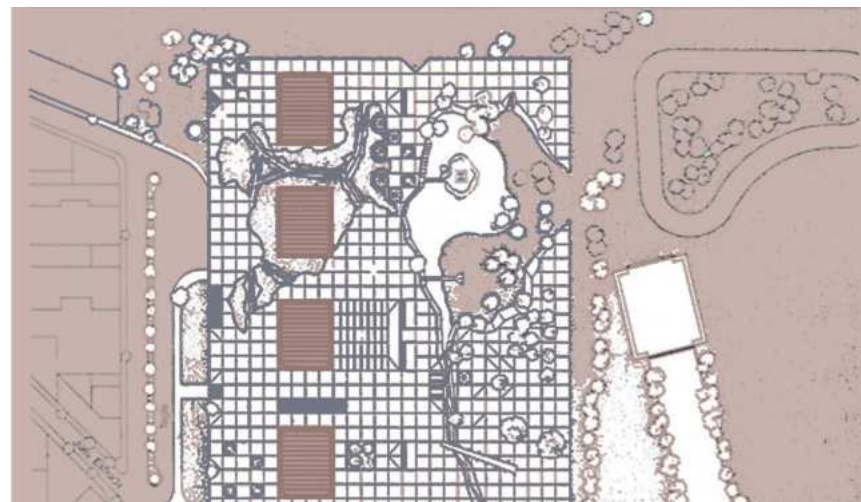

Biblioteca Universitaria de Delft - Holanda
1998 - Arq. Mecanoo

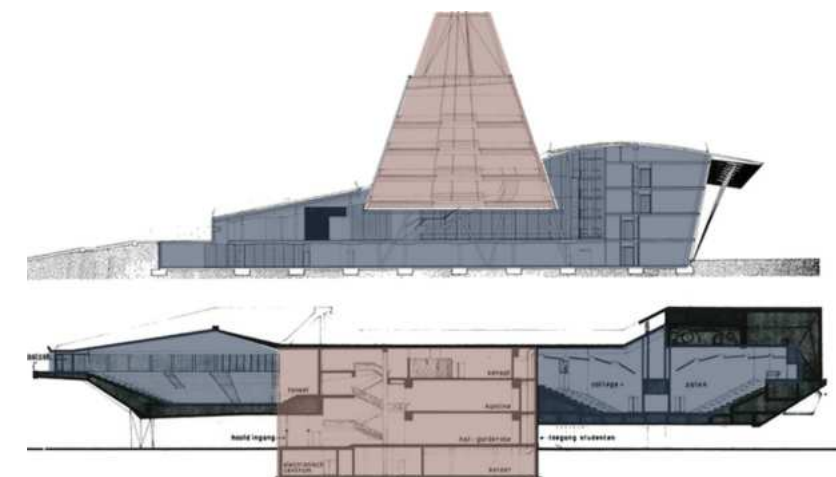
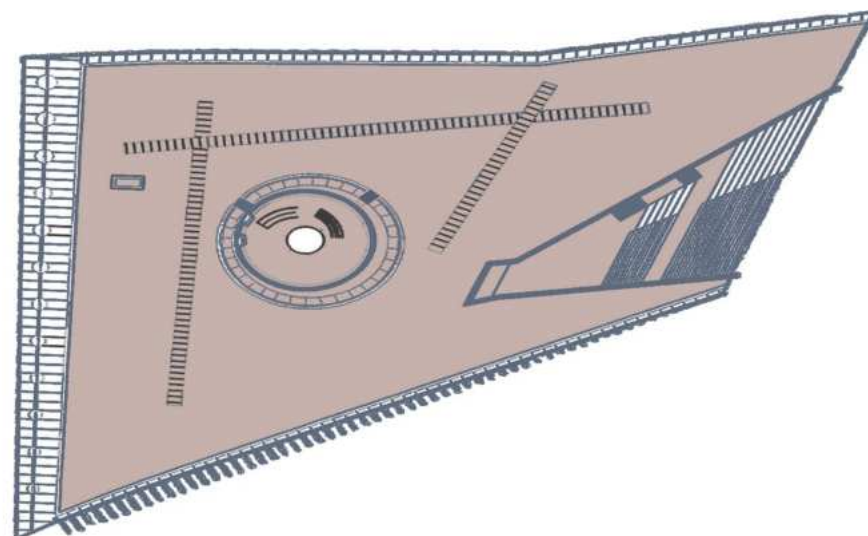

Museo Moesgaard - Dinamarca
2013 - Arq. Henning Larsen Architects

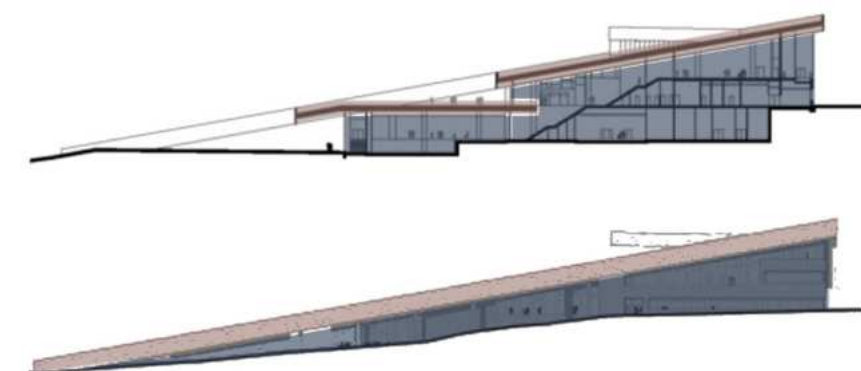
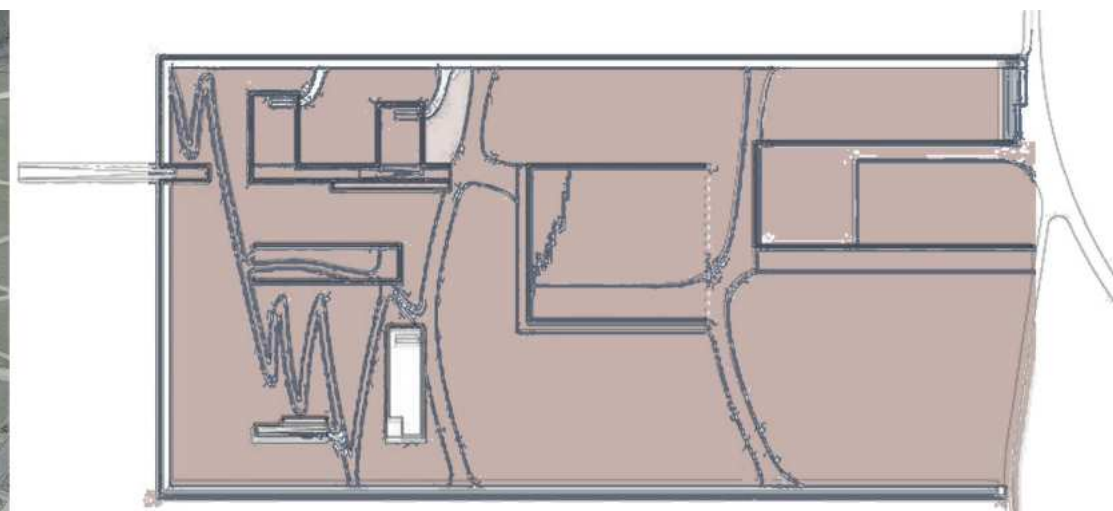

06

ESTRATEGIA PROYECTUAL

EDIFICIOS ENTERRADOS

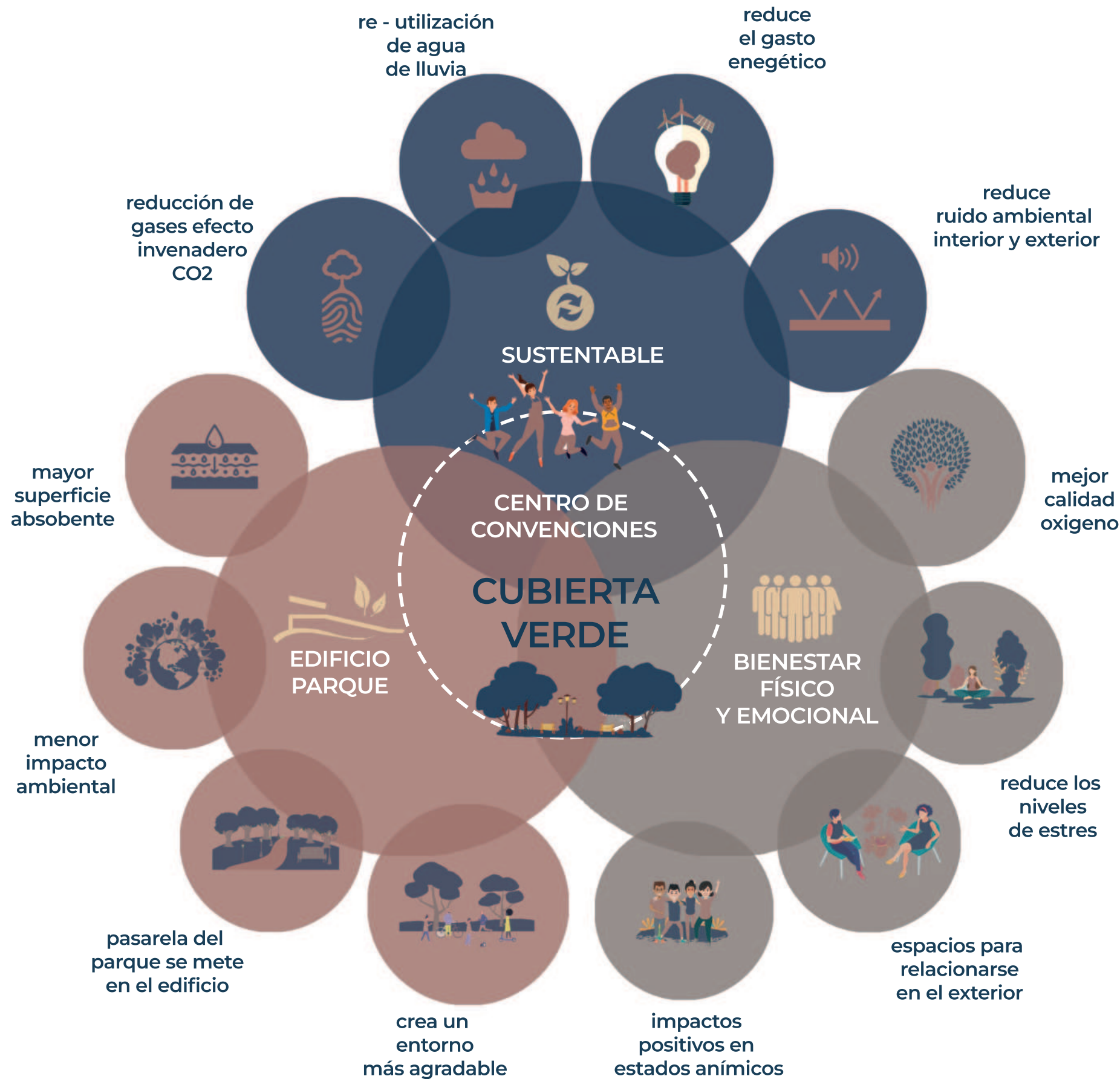

¿Por qué elegí un sistema de cubierta verde?

Los edificios con cubierta verde son aquellos que buscan integrarse al entorno, formando parte del paisaje.

Con la idea de generar una cubierta verde, se logra obtener un paisaje vegetal sobre la cubierta de mi edificio y conseguir que el Centro de Convenciones se incorpore a el recorrido urbano dentro del Parque San Martín.

Los beneficios de la construcción sustentable van más allá de la economía y el medio ambiente, y se ha demostrado que también generan impactos sociales positivos.

Muchos de estos beneficios están relacionados con la salud y el bienestar de las personas que transitan espacios arquitectónicos ecológicos. Es posible ver en la sociedad el impacto positivo que causa.

Es capaz de adaptarse a las condiciones del lugar en donde se implanten, se adecua a las condiciones sociales, culturales y territoriales.

¿Cómo funciona?

La mayor ventaja de este tipo de edificios es su comportamiento térmico, ya que logran un confort interior de manera sencilla, sin la necesidad de consumir energía. Gracias a la inercia térmica que proporciona el terreno, este tipo de edificios es capaz de mantener la temperatura constante sin necesidad de aportar grandes cantidades de energía para climatizar los espacios interiores.

ESTRATEGIA PROYECTUAL

Configuración morfológica

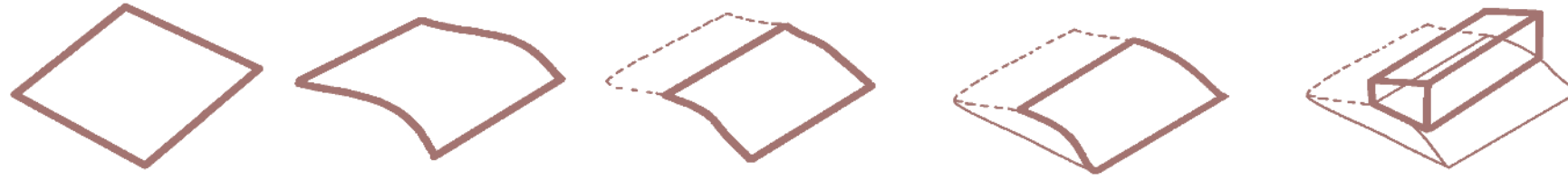

Coceptos por sobre la forma

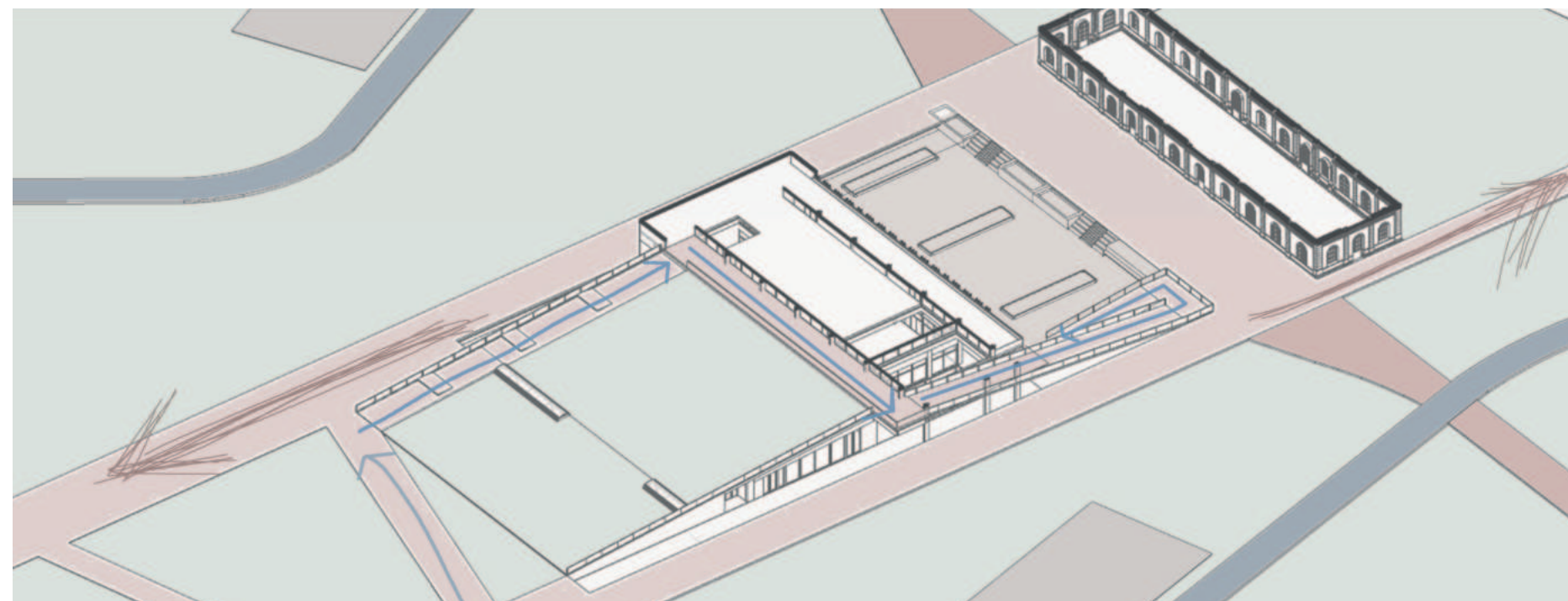
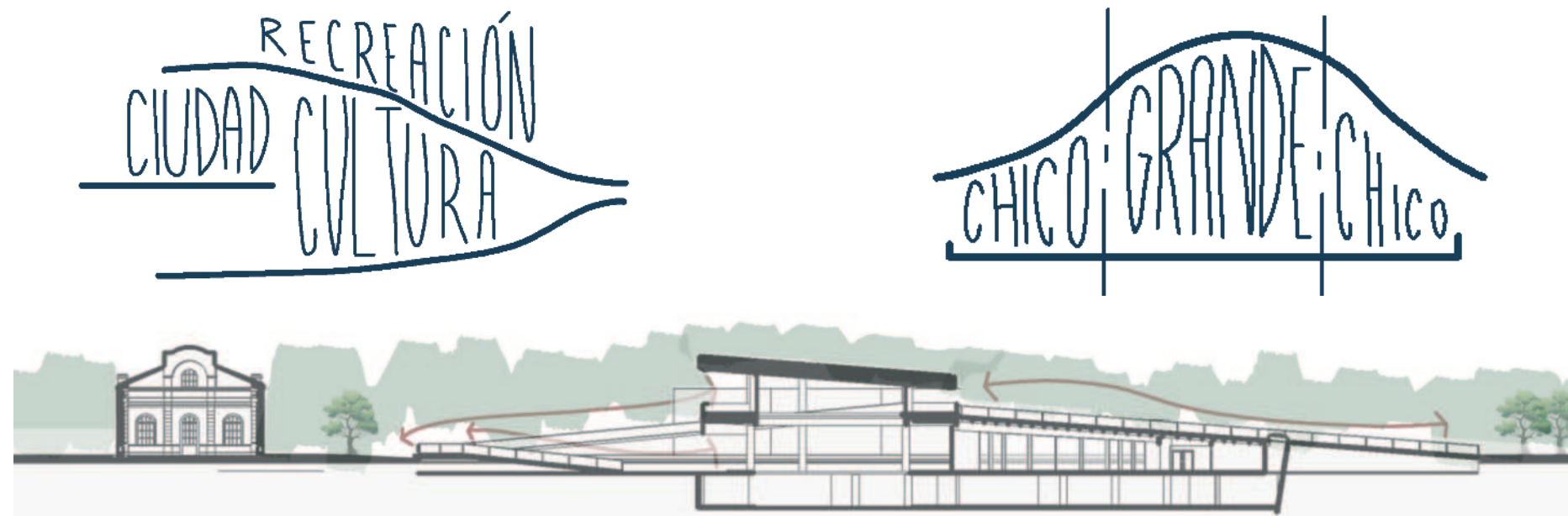

Edificio Parque

La propuesta consiste en utilizar el edificio como un articulador del parque ubicándose en el centro. Quedan a los costados dos sectores prominentes de árboles, es búsqueda de visuales.

Esta articulación se manifiesta conectando los espacios públicos que lo circundan, por un lado la cinta que arma un recorrido en el Parque San Martín.

Y por el otro la vinculación de la plaza seca de absa, con el centro de convenciones a través de un recorrido pasante a través de la arquitectura.

En función de poder acceder a la cubierta y a su vez contener programas de gran escala, se decide colocar parte del edificio bajo nivel, permitiendo mantener la continuidad y disminuir los bloqueos visuales.

Con el claro objetivo de articular, el proyecto se plantea como un edificio recorrible tanto en su interior como exterior.

Al concebir el centro de convenciones como parte inseparable del paisaje se determinó que fuese un edificio parque, su cubierta se recupera al uso de un gran parque verde.

La toma de conciencia sobre el entorno, hace que se proponga una visión integral con el edificio y el parque a partir del concepto de **bioconstrucción**, donde se busca la integración del edificio en donde se implanta. Conteniendo los conceptos de sostenibilidad ambiental (eficiencia energética), soluciones bioclimáticas, arquitectura sostenible, alargando así la curva del ciclo de vida de las obras de arquitectura.

ESTRATEGIA PROYECTUAL

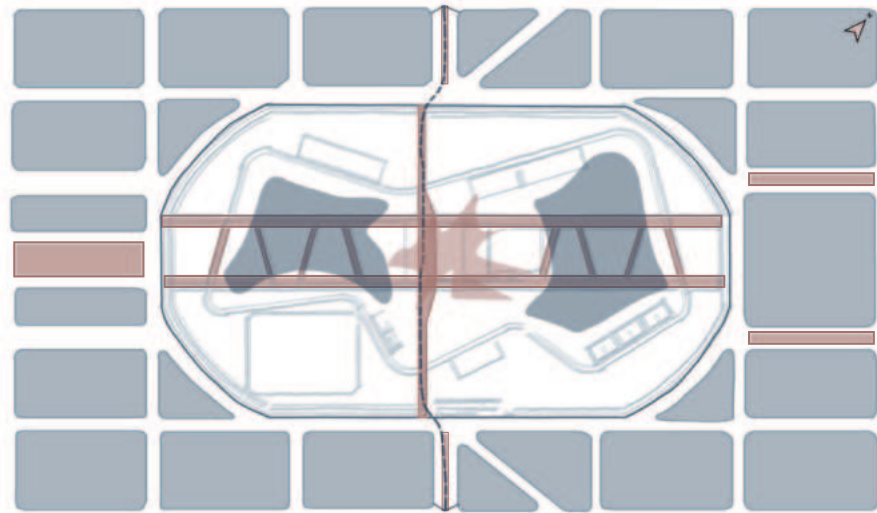

1- Ubicación

Repensar el uso de los edificios, evitando que se transformen en barreras urbanas, me permitió elegir el concepto de edificio parque, potenciando el uso de la ciudad.

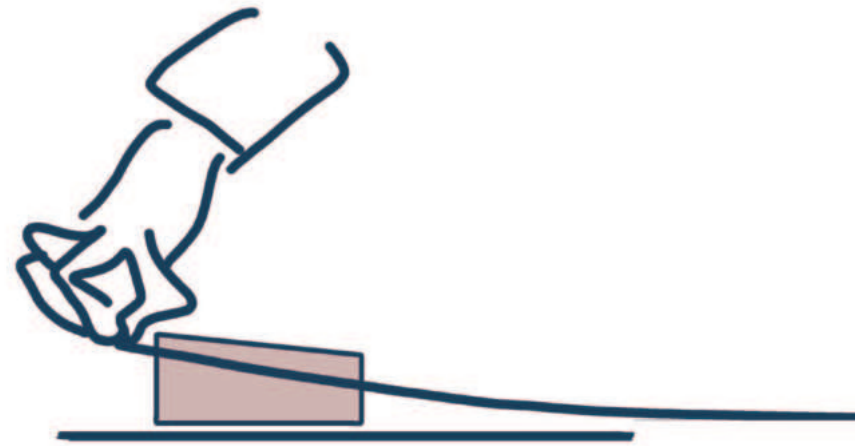

2- Idea

El edificio se encuentra enterrado bajo una cubierta verde que continúa el parque, con el fin de no perder la esencia de un parque, el espacio verde.

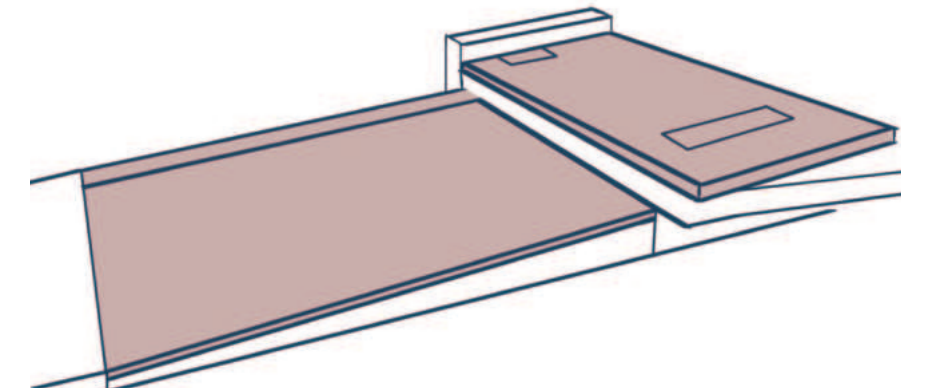

3- Pendientes volumétricas

Tomando la misma pendiente con la que se eleva el parque, se genera un volumen sobresaliente a la volumetría.



4- Recorrido público

Generando un nuevo recorrido que impulsa a transitar y vivir el espacio arquitectónico. A través de un elemento circulatorio exterior que recorre el edificio de forma longitudinal.



5- Programa

Elevando el programa más público, como el resto bar en la cúlmene del recorrido, y por debajo el funcionamiento del centro de convenciones.



6- Usos independientes

Otorgándole flexibilidad a ambos niveles, pudiendo funcionar en conjunto o por separado, gracias a doble comunicación entre niveles y con el parque.

07

PROPUESTA
URBANA
ARQUITECTÓNICA

INSERCIÓN URBANA ARQUITECTÓNICA



IMPLANTACIÓN

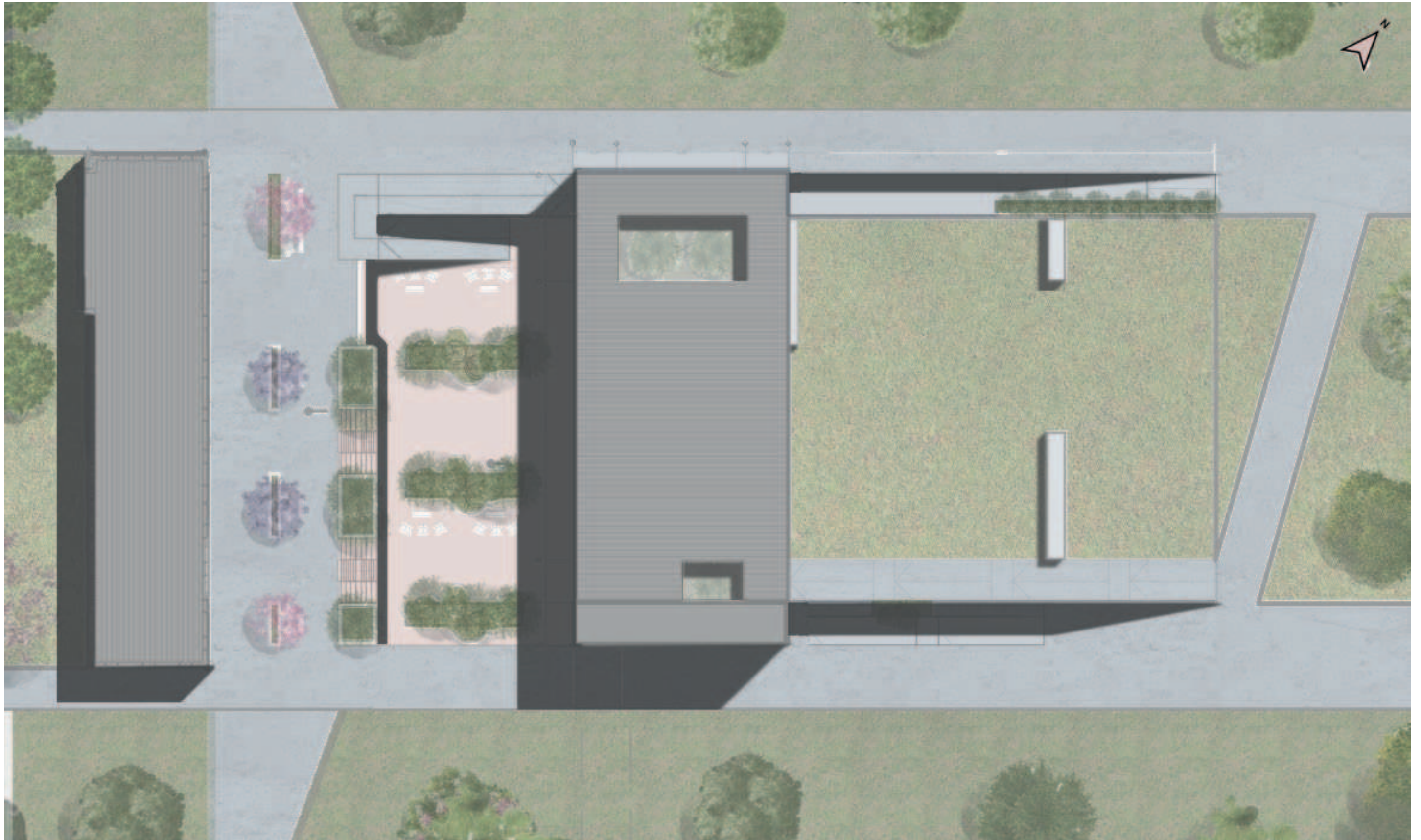

PLANTA BAJA

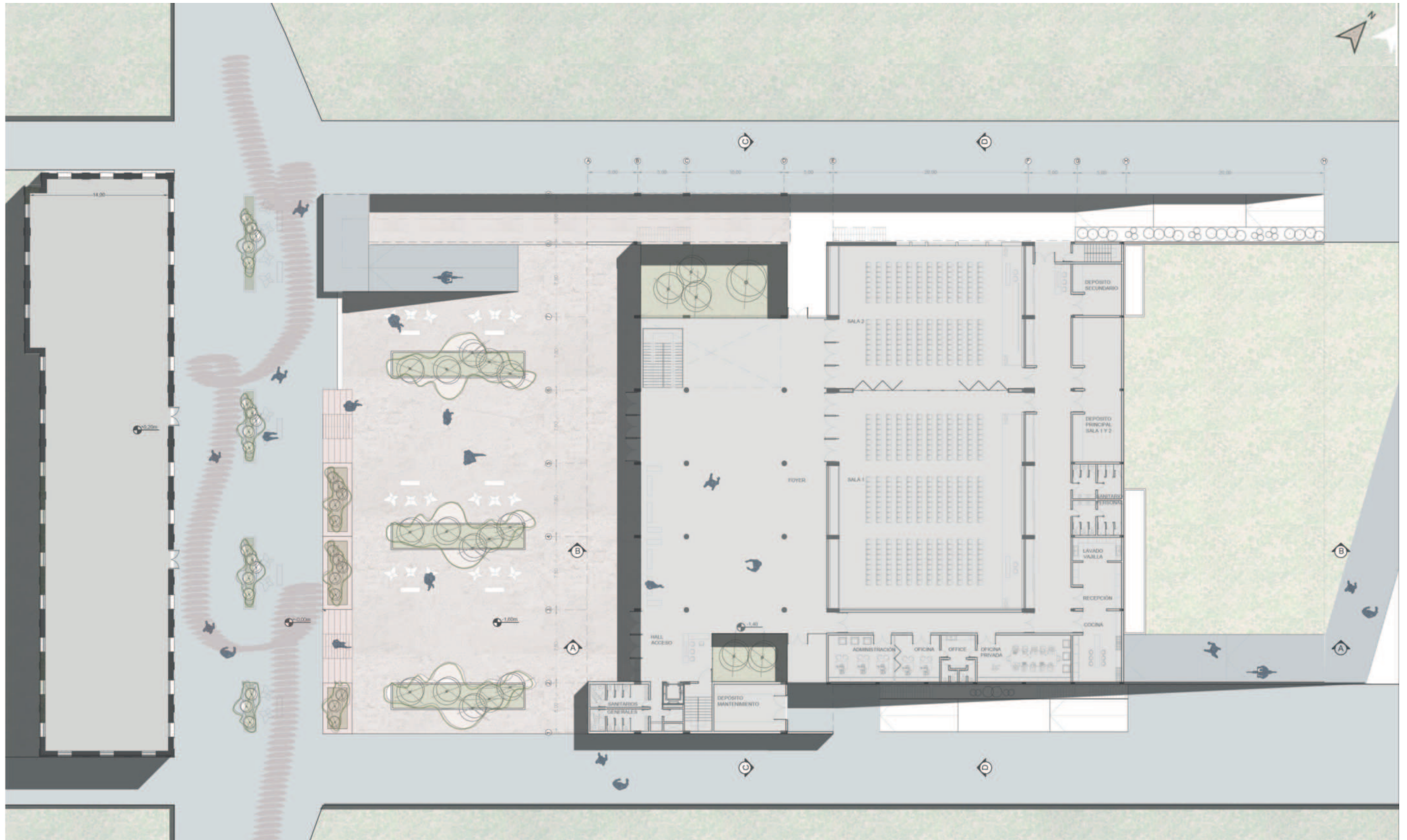

PRIMER PISO

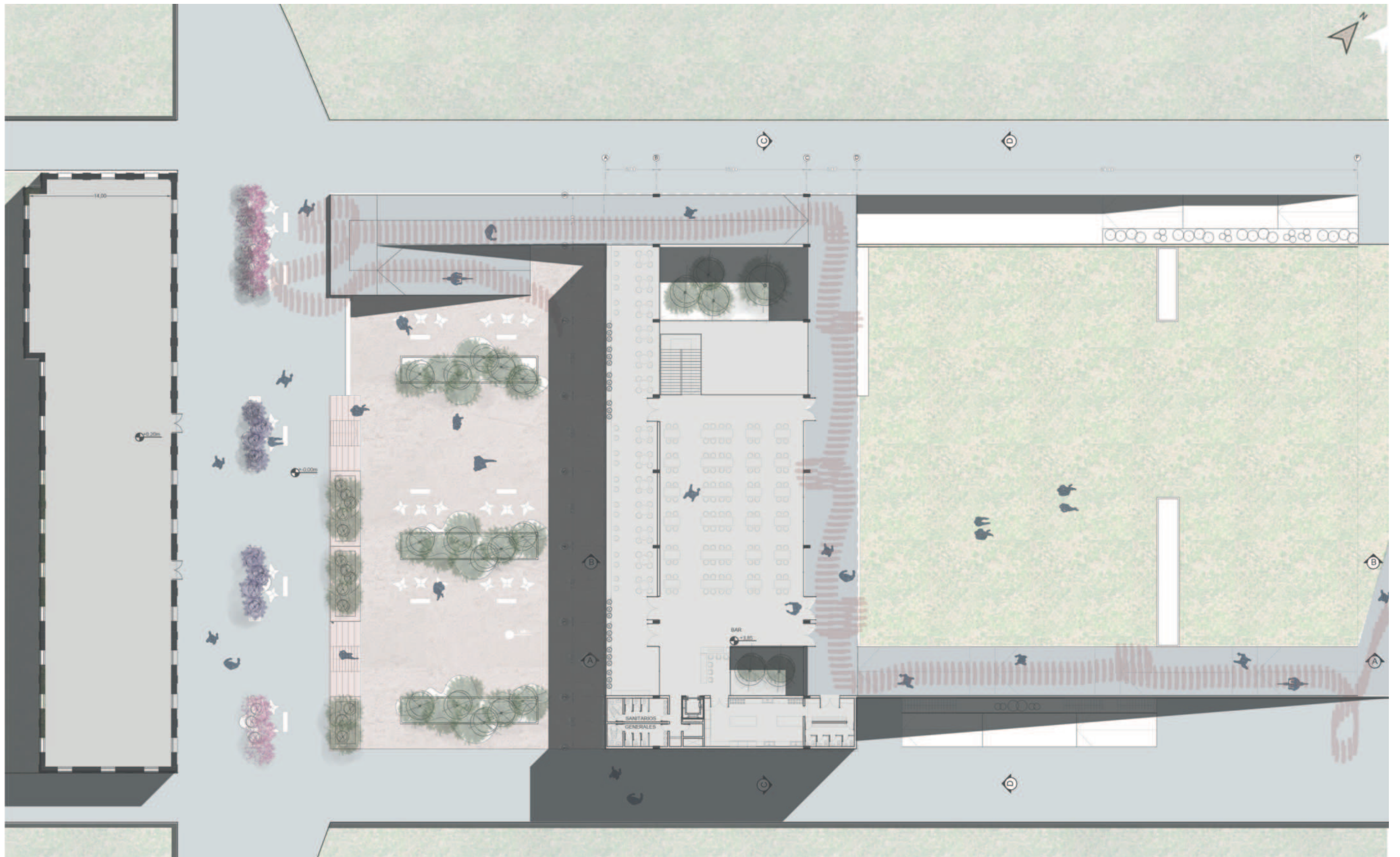

INSERCIÓN URBANA ARQUITECTÓNICA



“La arquitectura se está convirtiendo de nuevo en parte integral de nuestra existencia en algo dinámico y no estático. Vive, cambia, expresa lo intangible a través de lo tangible. Da vida a materiales inertes al relacionarlos con el ser humano. Concebida así, su creación es un acto de amor”.

Walter Gropius

CORTE

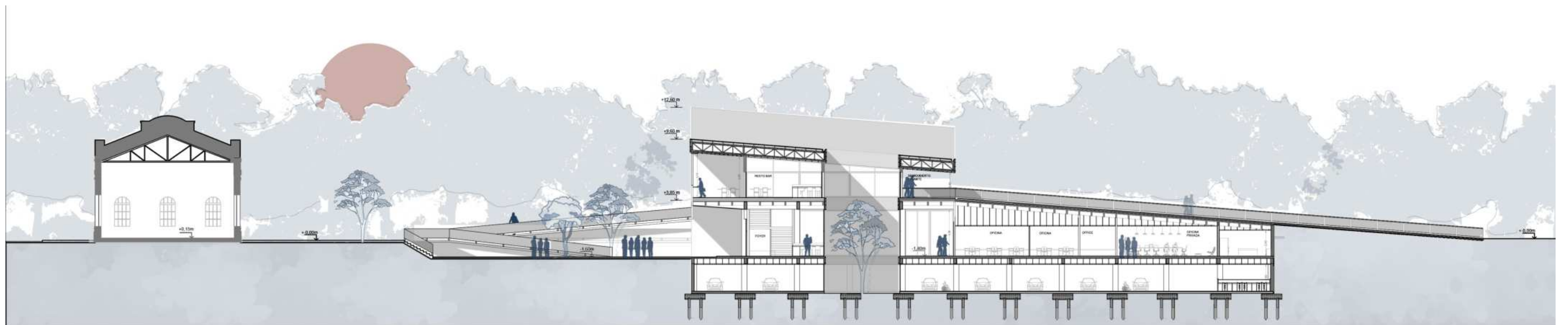
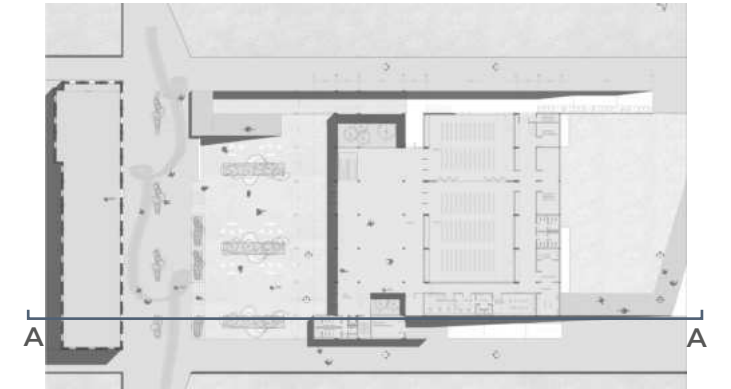

CORTE A - A

CORTE

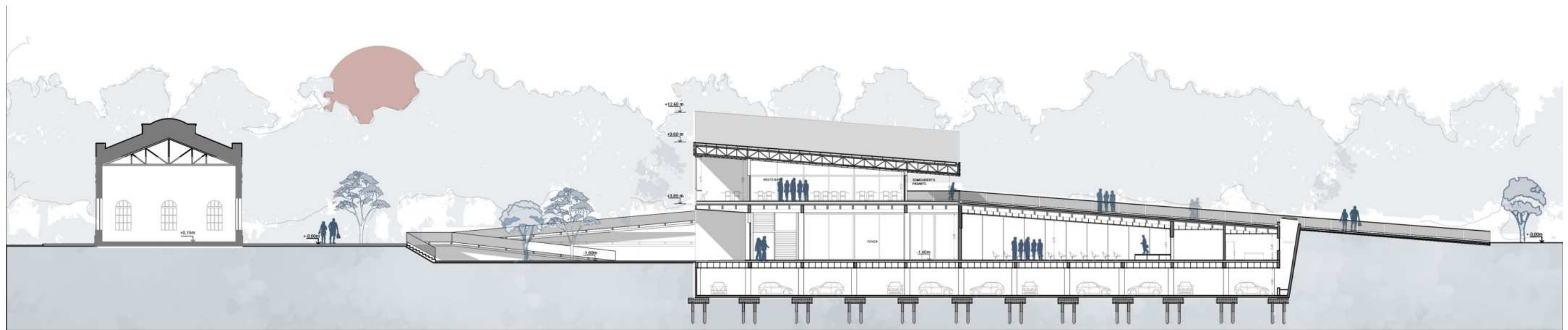
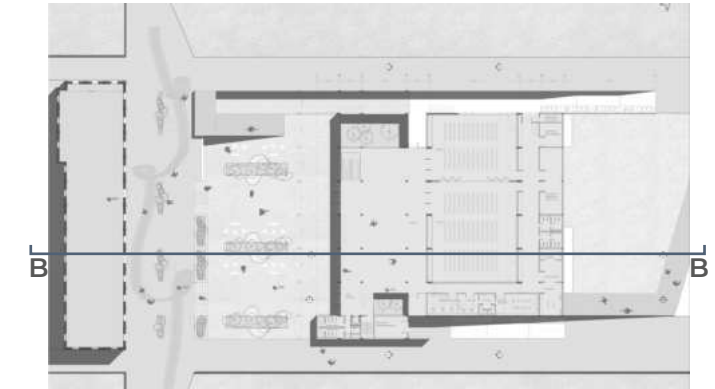

CORTE B - B

VISTA

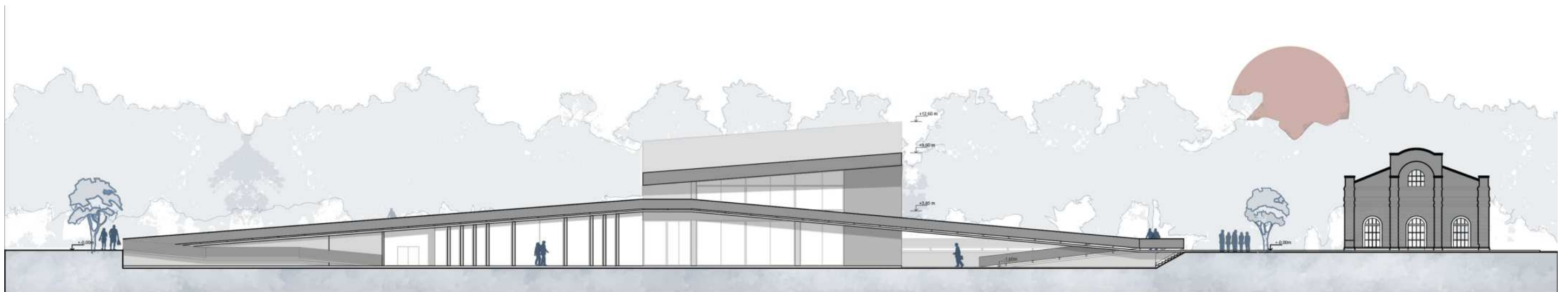
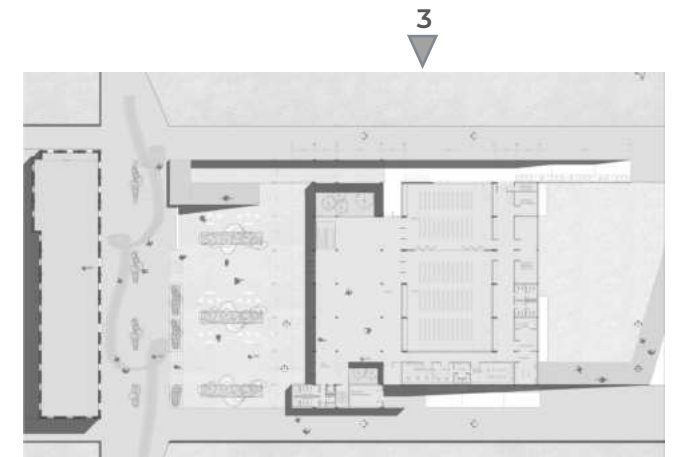

VISTA 3

VISTA

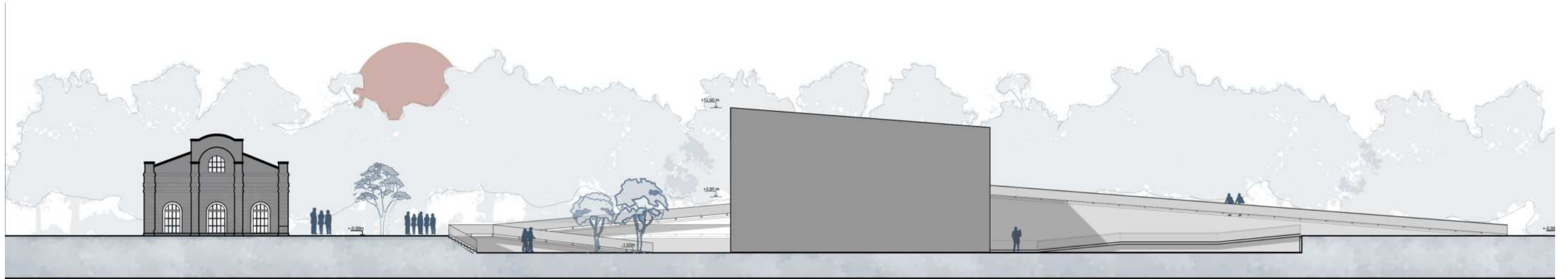
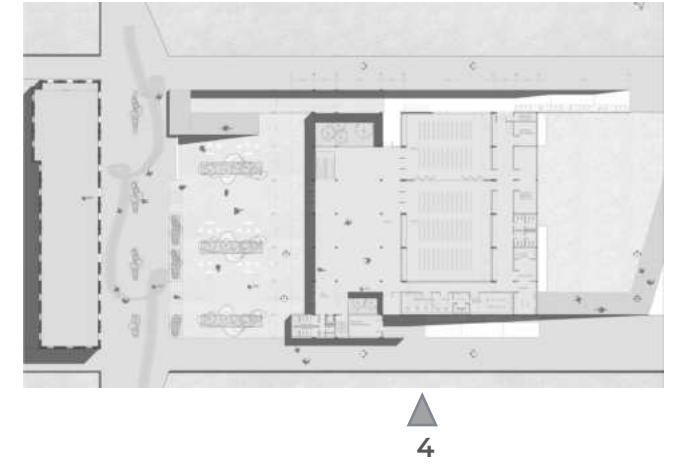

VISTA 4

PROPUESTA URBANA ARQUITECTÓNICA



08

PROPUESTA ARQUITECTÓNICA

CENTRO DE CONVENCIONES



PLANTA BAJA

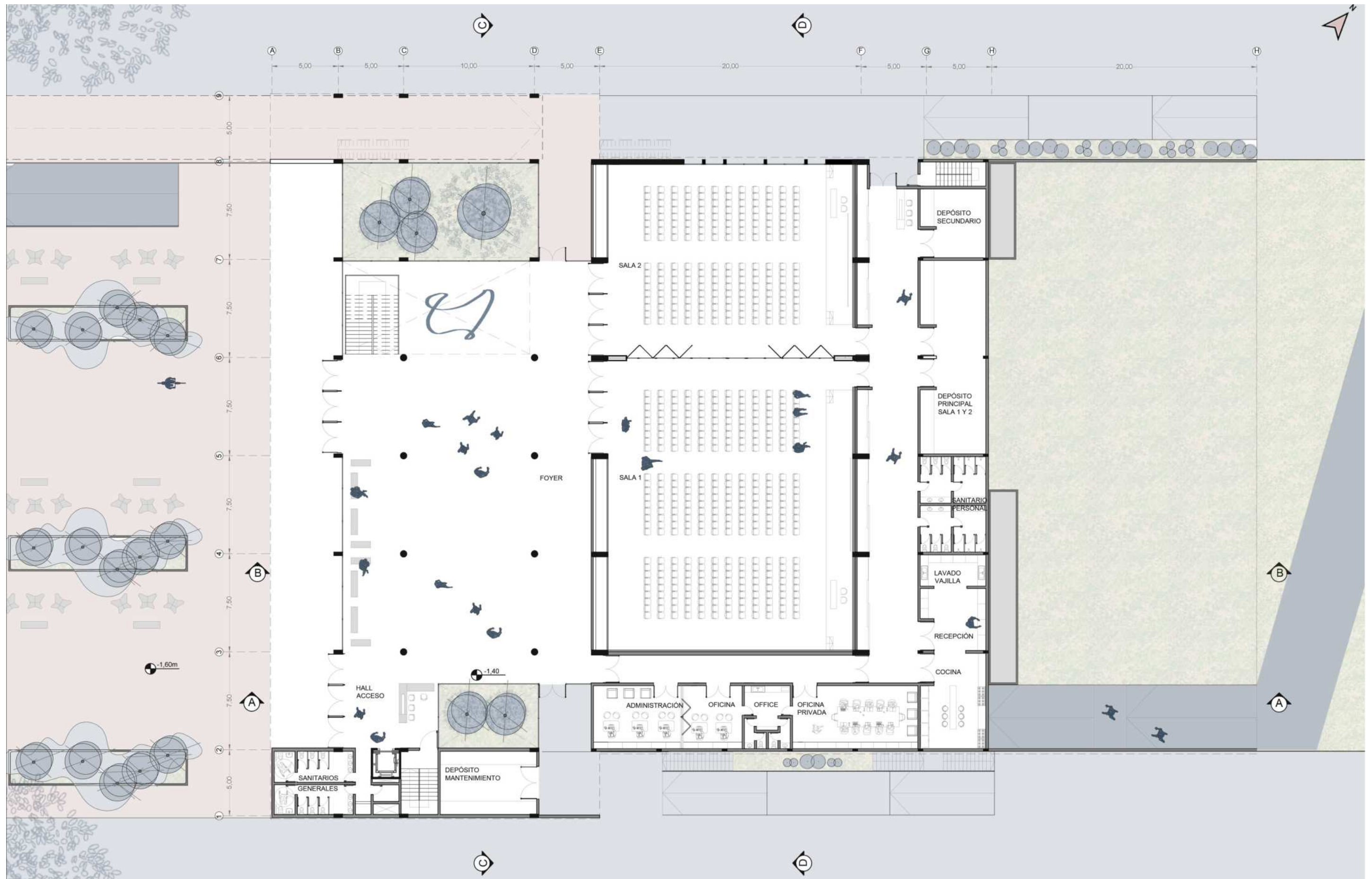

HALL DE ACCESO



FOYER



FOYER



FOYER



PRIMER PISO

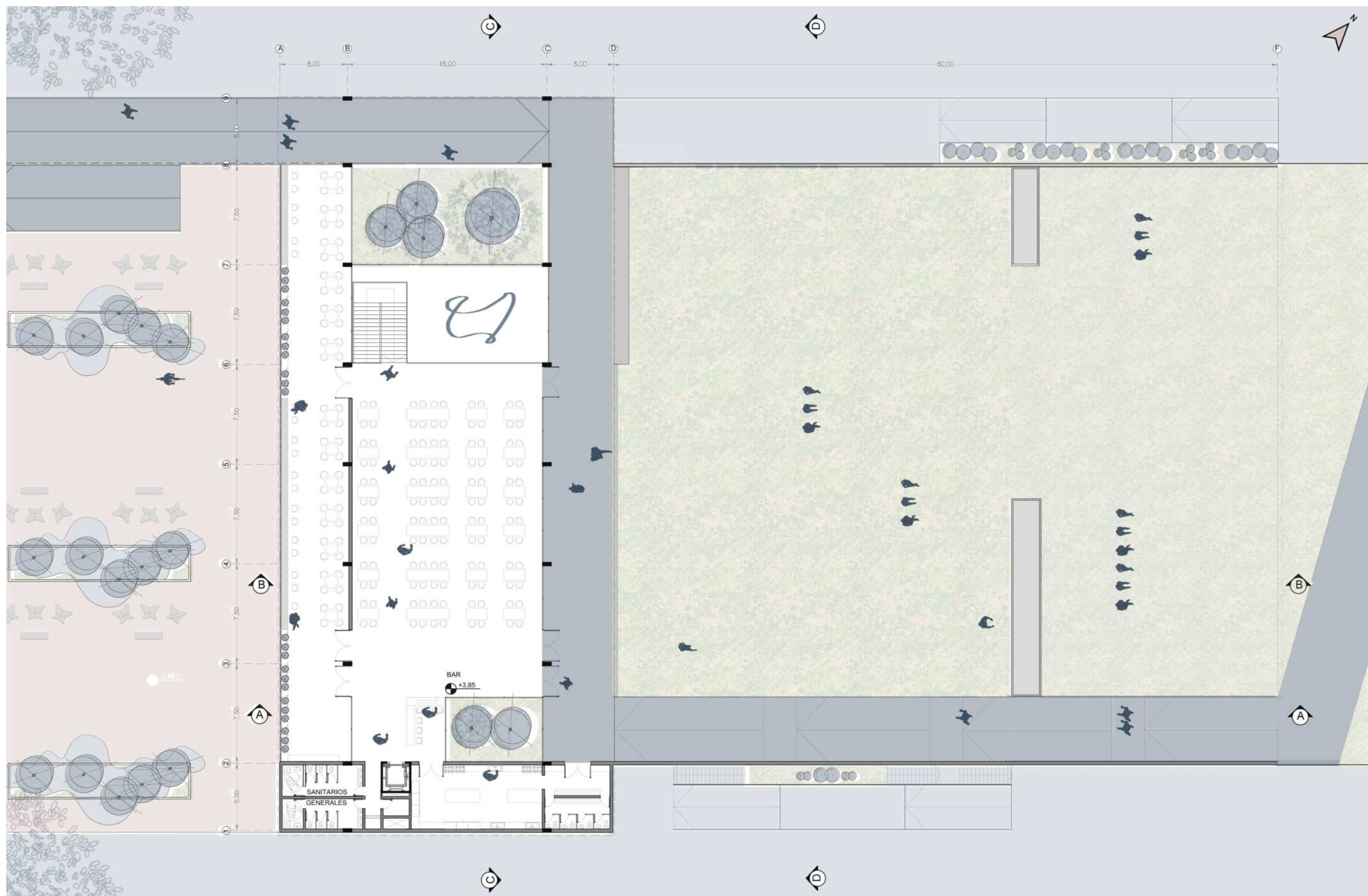

RESTO BAR



EXPANSIÓN BAR



EDIFICIO PASANTE



EDIFICIO PASANTE



SUBSUELO

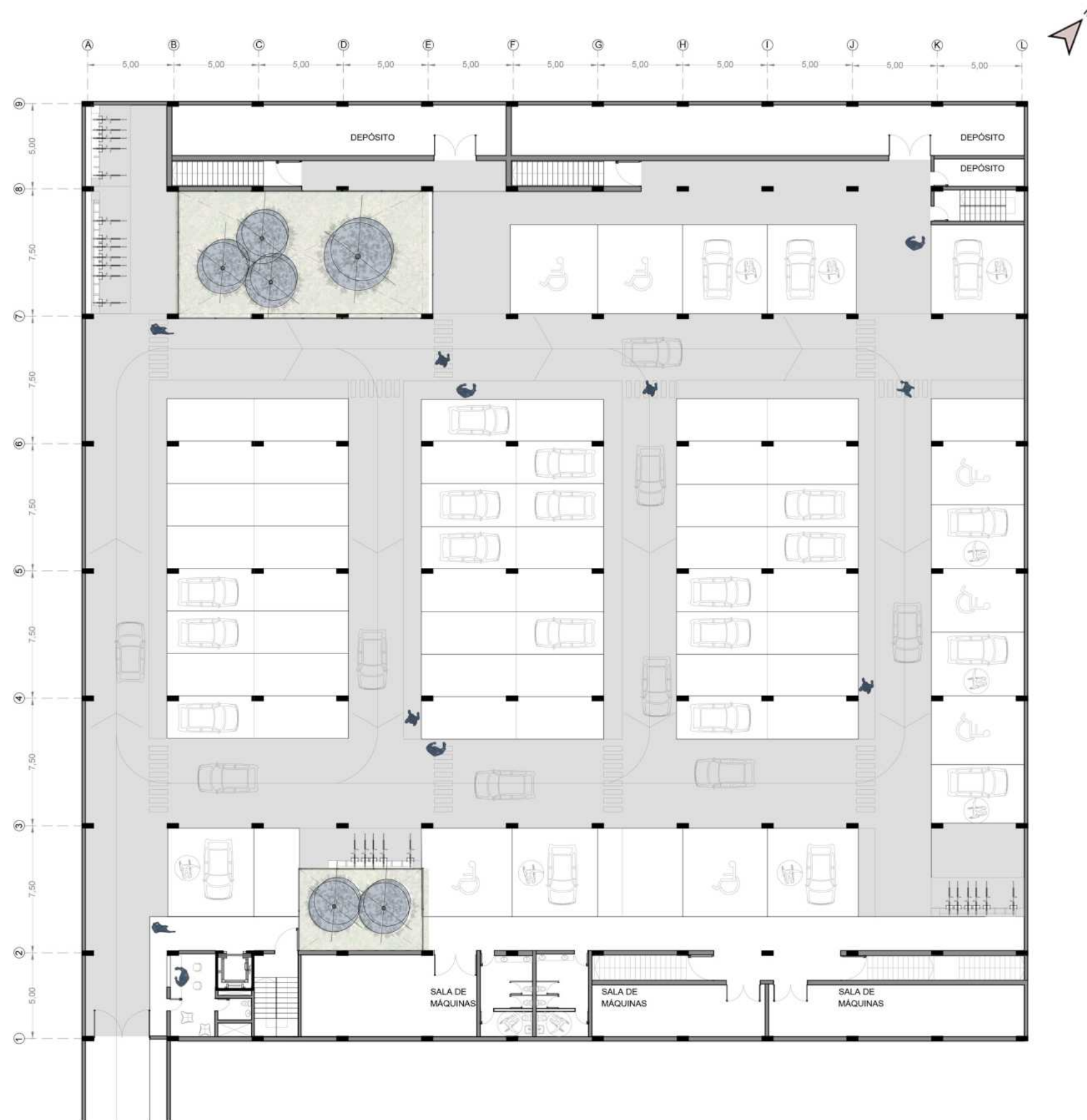

CORTE

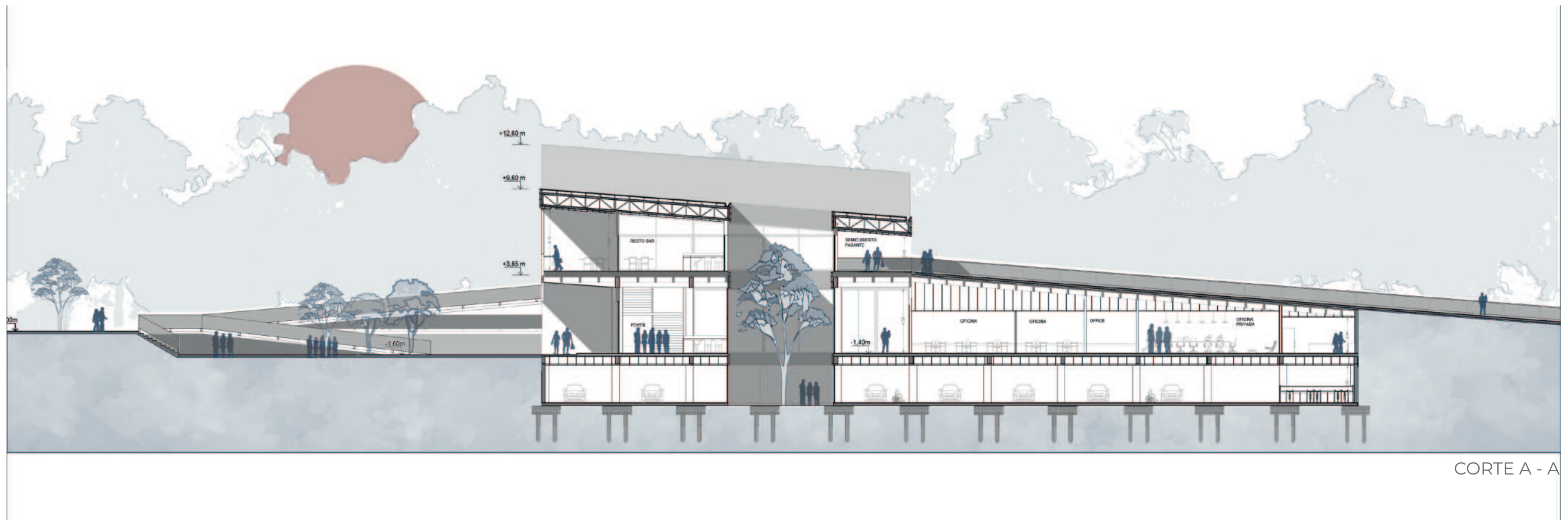

CORTE

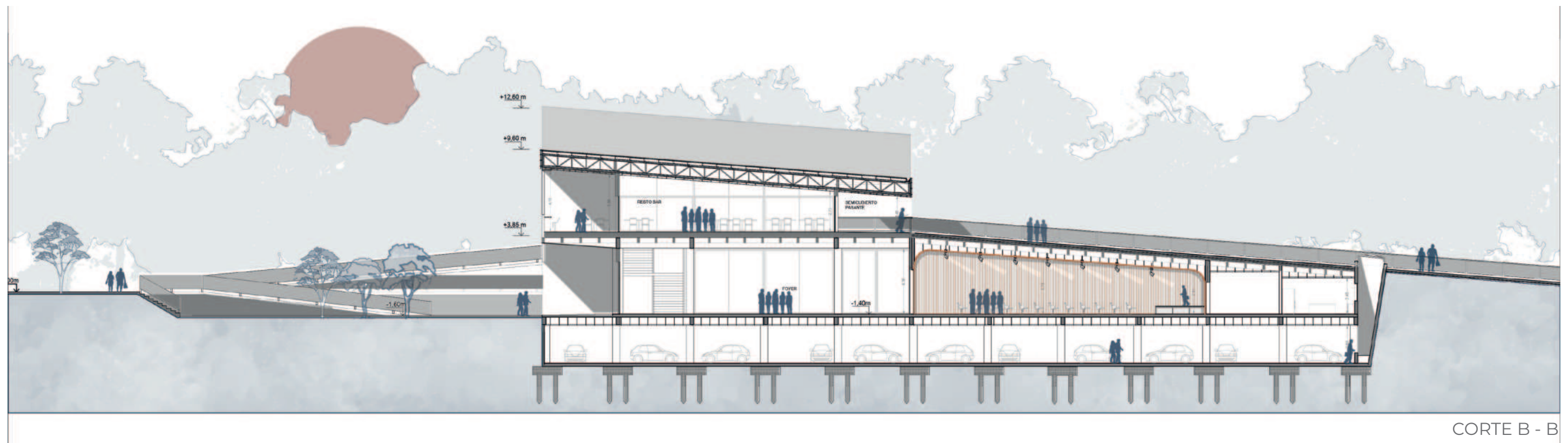

FOYER



CORTE

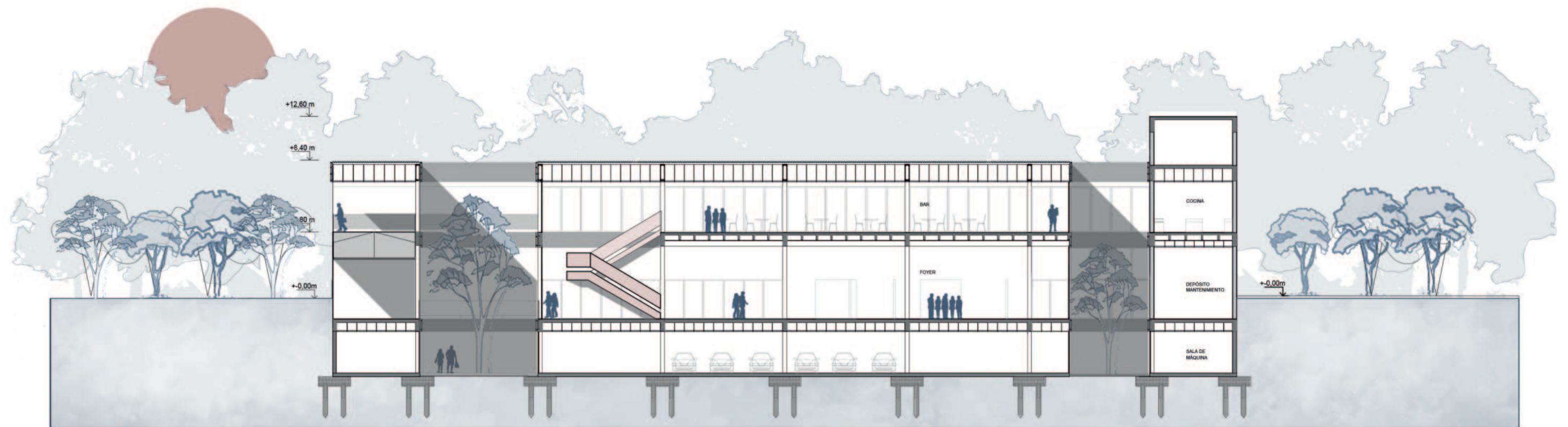
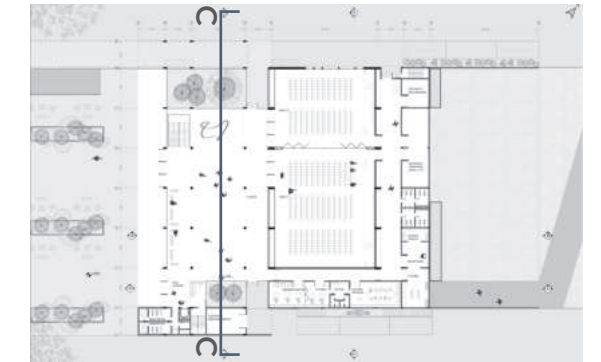

CORTE C - C

CORTE

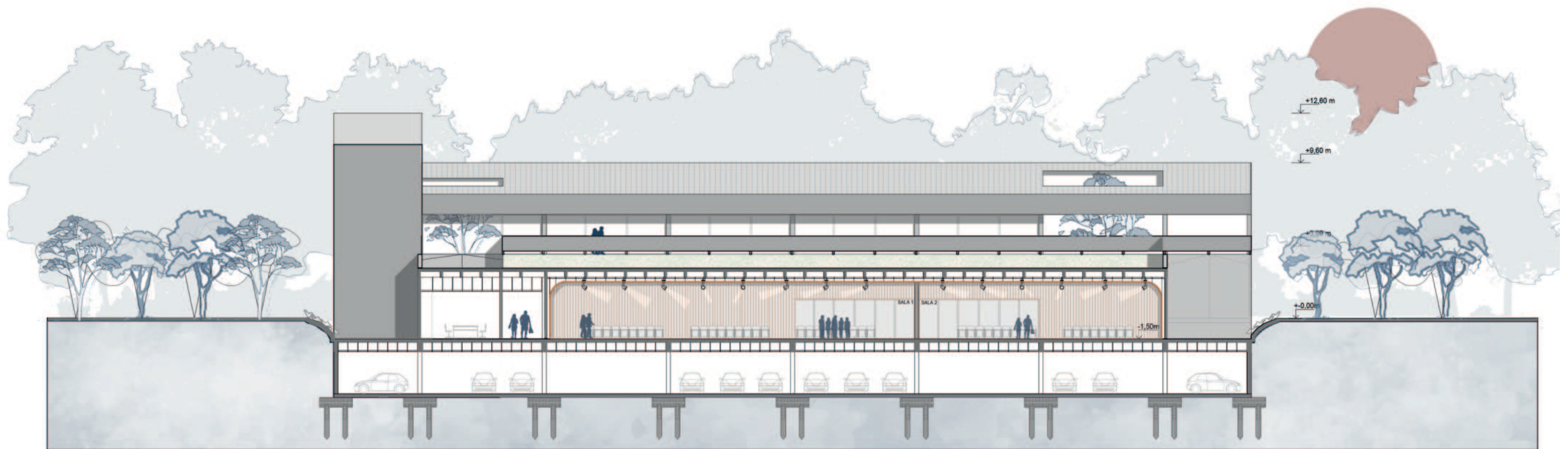

CORTE D - D

VACIO ACCESO A FOYER



SALA 2



VISTA 1

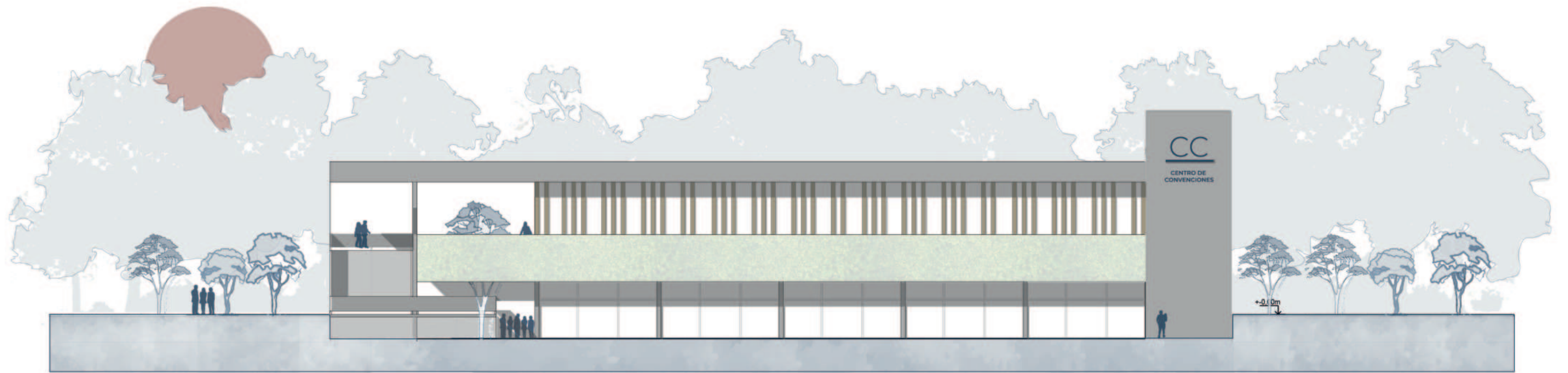

VISTA 1

VISTA 2

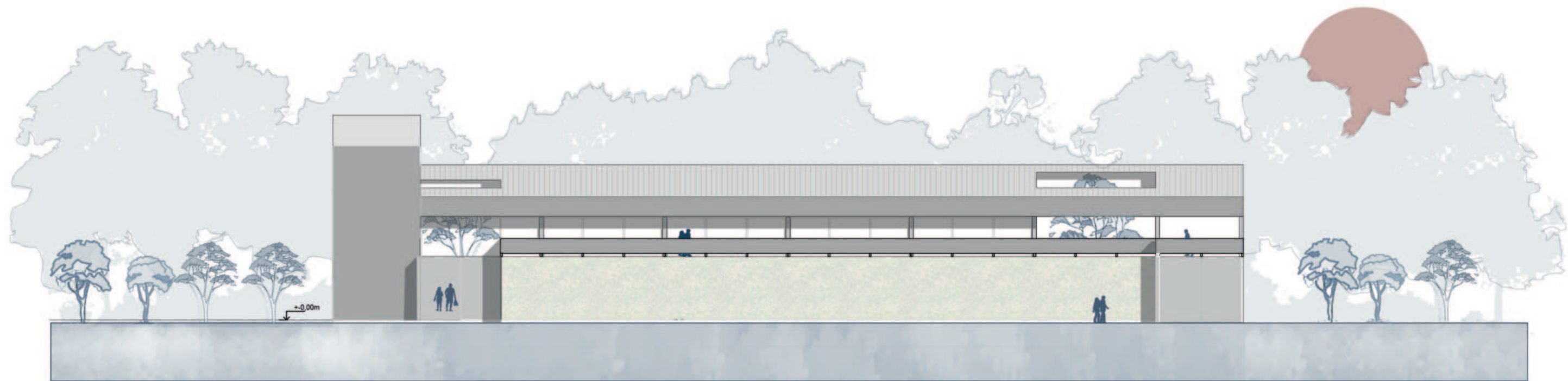

VISTA 2

VISTA 1



VISTA 3

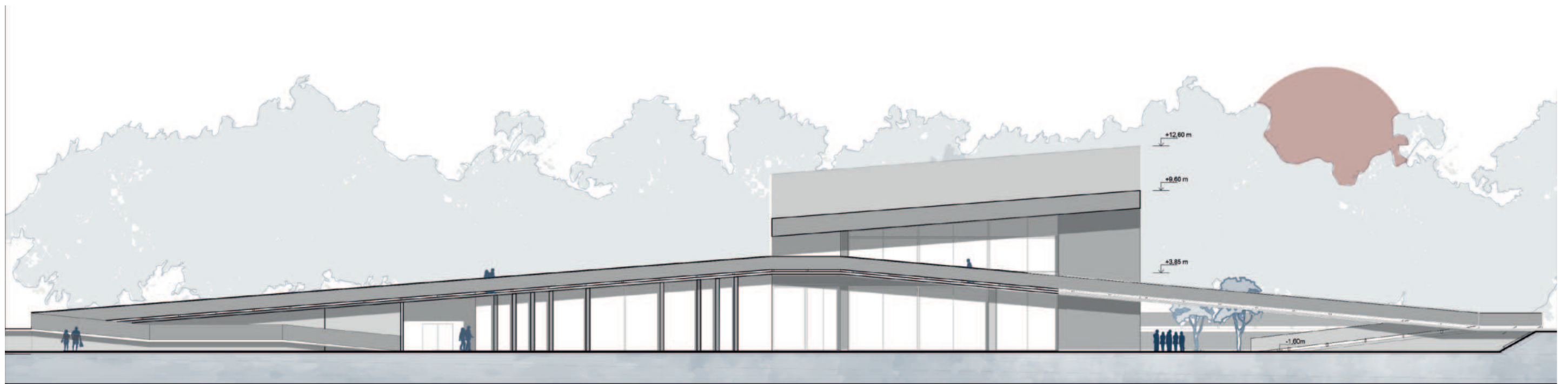

VISTA 3

VISTA 4



4

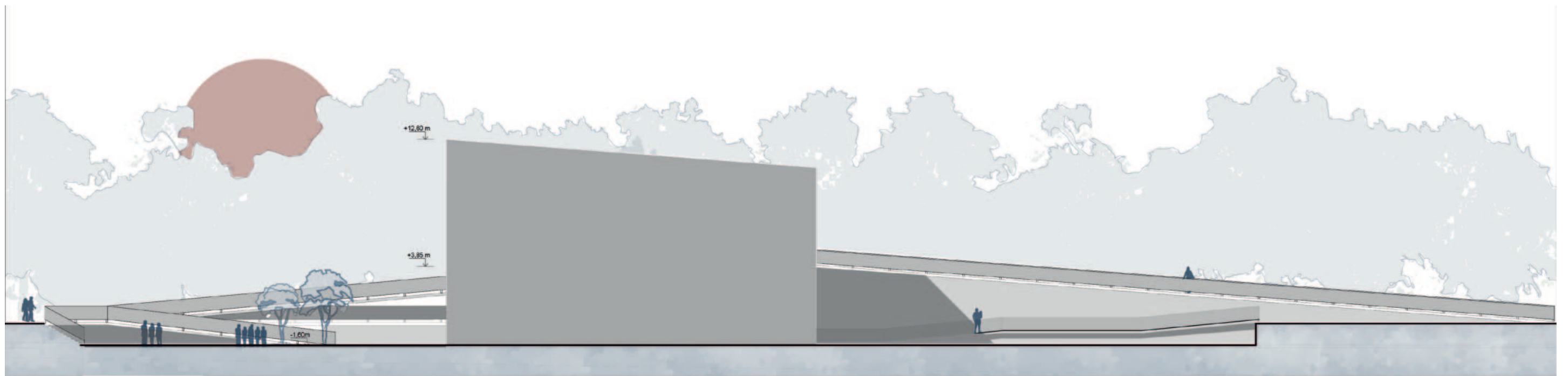

VISTA 4

VISTA 3



09

DESARROLLO TECNOLÓGICO

CRITERIOS SUSTENTABLES

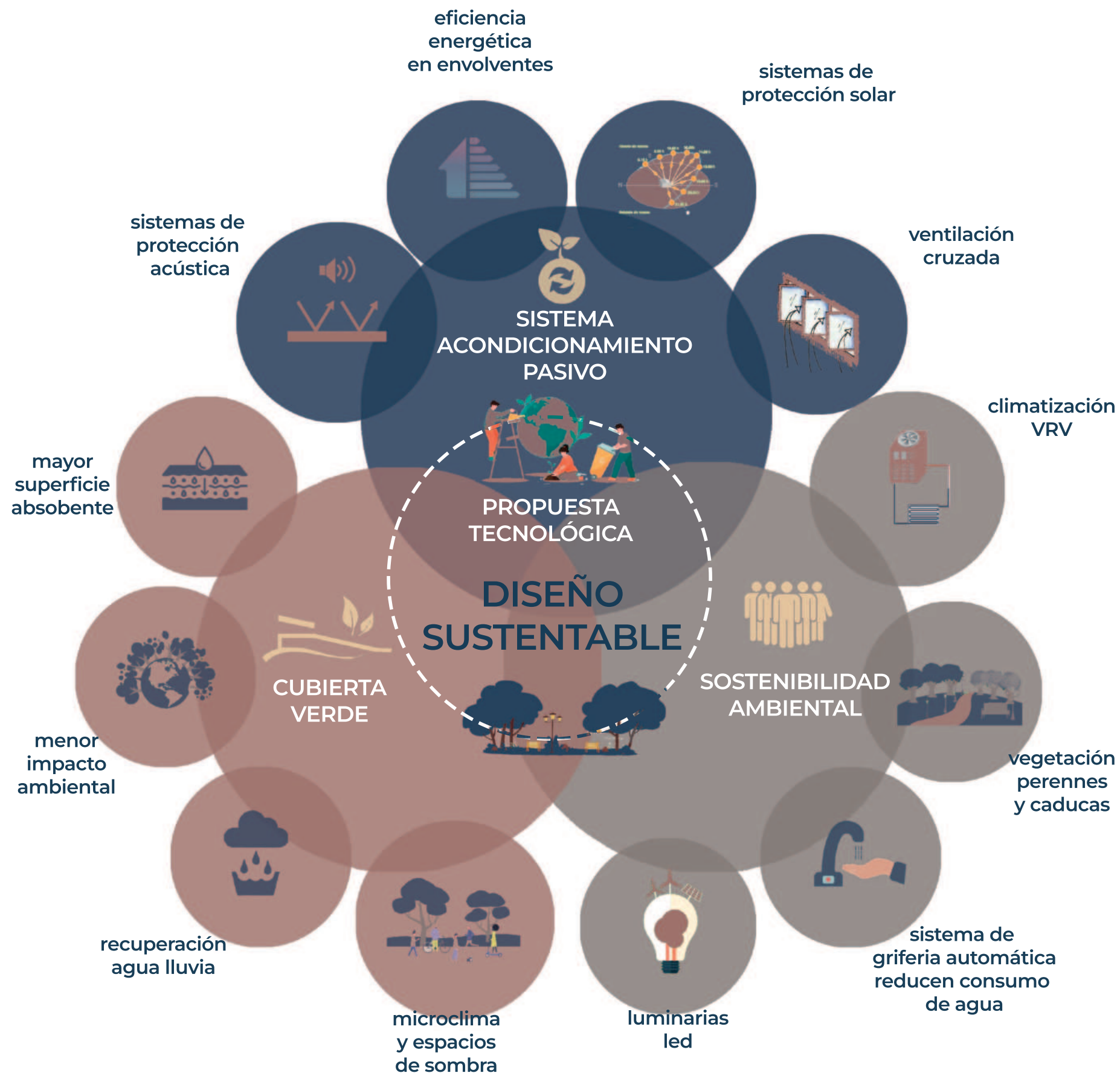

El diseño sustentable está presente desde el inicio del proyecto y es uno de los principales disparadores.

La arquitectura sustentable es un modo de concebir el diseño arquitectónico de manera sostenible, buscando optimizar recursos naturales y sistemas de edificación de modo tal que minimicen el impacto ambiental de las construcciones sobre el medio ambiente y sus habitantes, mejorando la calidad ambiental y la eficiencia además del ahorro en el uso de la energía.

En este sentido se ha buscado optimizar las estrategias pasivas. El **diseño pasivo** se centra en los componentes constructivos y materiales de un edificio, y recurre a fenómenos naturales como la radiación solar, el viento, la orientación, la vegetación, y las características propias de los materiales de construcción, para reducir el uso de sistemas de calefacción y refrigeración, disminuyendo el consumo energético. Con esto se pretende lograr las adecuadas condiciones de confort lumínico, térmico y de calidad del aire.

A.

RESOLUCIÓN ESTRUCTURAL

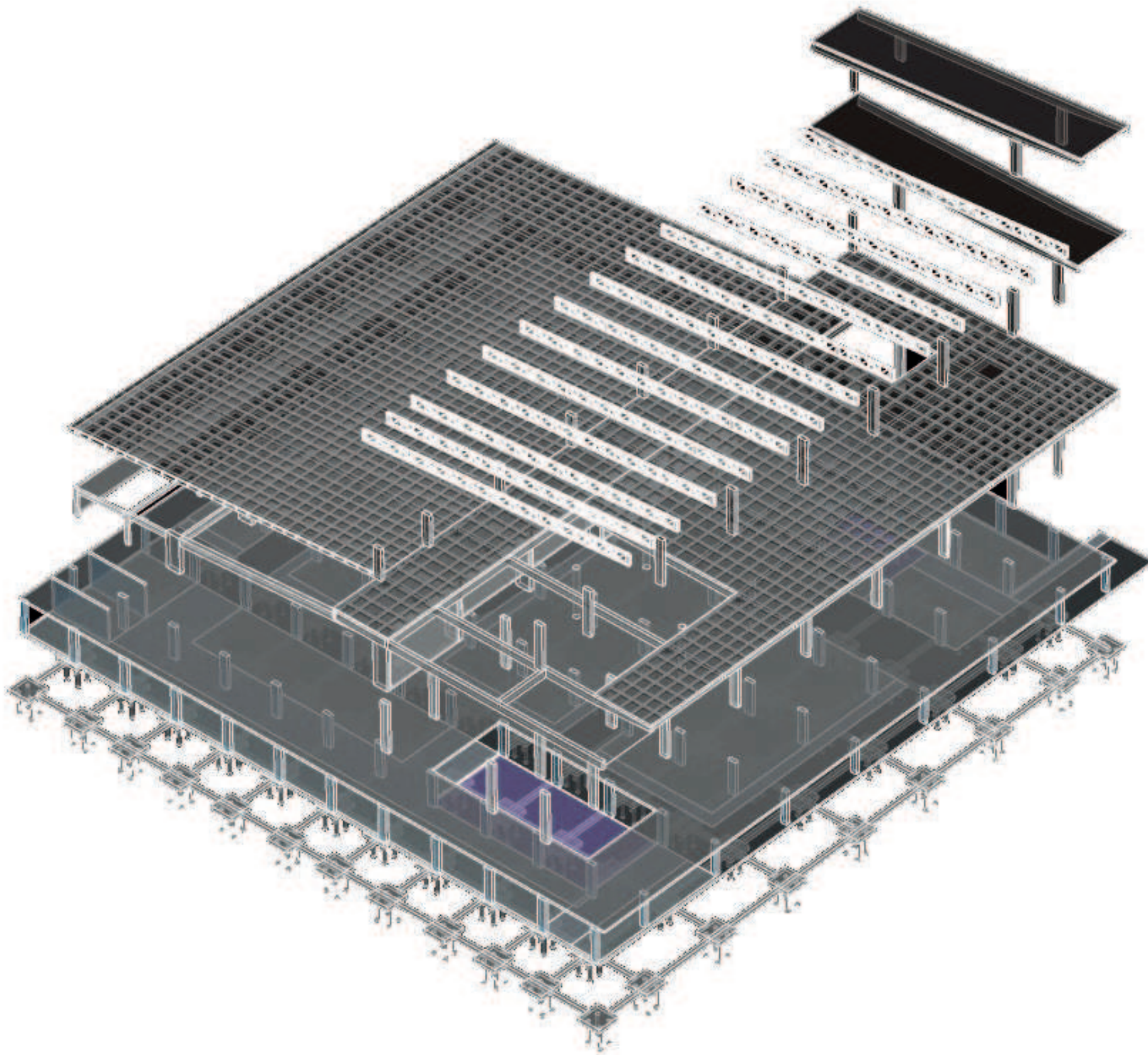

Propuesta estructural

Para realizar el sostén del edificio se optó por un sistema tradicional de hormigón armado in situ. Logrando su máxima resistencia en el postesado. Se utiliza en la estructura de submuración; para la fundación pilotes con cabezal y vigas de fundación; para las columnas, vigas y losas del subsuelo y entrepiso, núcleo de escalera y ascensor.

Fundaciones - Para el sistema de fundación sobre el cual va a descargar las cargas de todo el edificio al suelo se elige un sistema profundo, ya que cuento con una hipótesis del suelo, en el cual el plano de fundación resistente es a partir de los -8.80m. Por eso se elige un sistema de cabezal con 4 pilotes descargando por punta y fuste.

Submuración - La estructura de la submuración será realizada con tabique de hormigón armado realizado in situ.

Columnas - Vigas - El sistema estructural se compone por pórticos de hormigón armado en los espacios principales del centro de convenciones, para salvar grandes luces. Y una serie de columnas en los lugares de servicios, contando con luces de menores dimensiones.

Entrepiso - Se utiliza casetonado de hormigón armado, se elige este sistema ya que es ideal para edificios de gran escala, aliviando la carga de la losa sobre las columnas y permite trabajar con grandes luces.

Cubierta - Se elige una cubierta inclinada de chapa autoportante por decisión de diseño proyectual en su terminación, tomando la misma pendiente que trabaja la cubierta verde. También es ideal para trabajar con grandes luces y al liviana no sobrecarga la estructura.

PLANTA ESTRUCTURAL

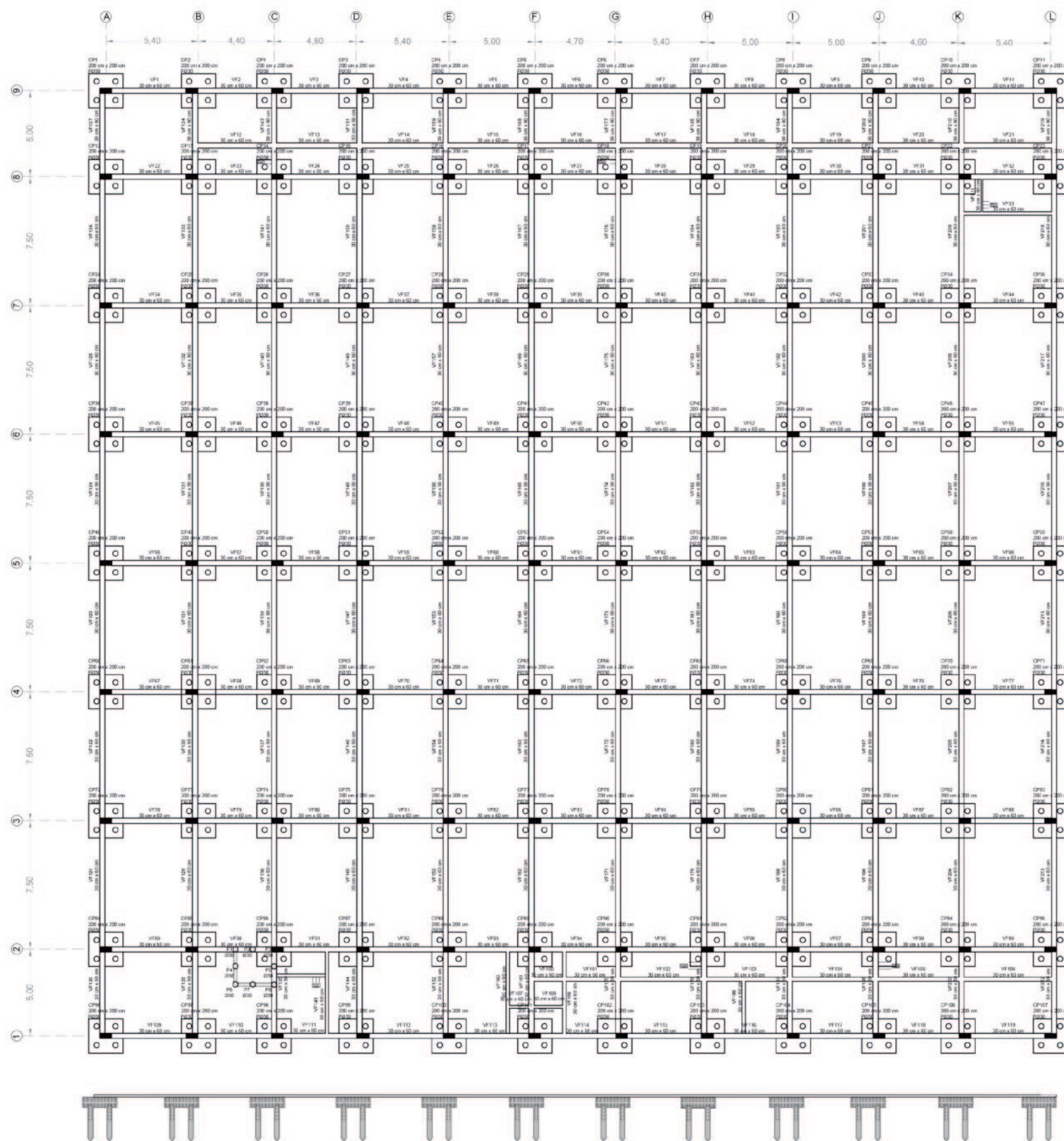

Planta de fundaciones

Para toda la estructura bajo el nivel del cero se optó por utilizar sistema tradicional de hormigón Armado in situ.

El edificio se caracteriza por tener gran peso y una gran pisada, dos niveles bajo el nivel cero. Para lo cual, es necesario fundarlo a través de cabezales con cuatro pilotes de hormigón armado, todos unidos a través de vigas de fundación los cuales se conectan a los tabiques de submuración que bordean todo el subsuelo.

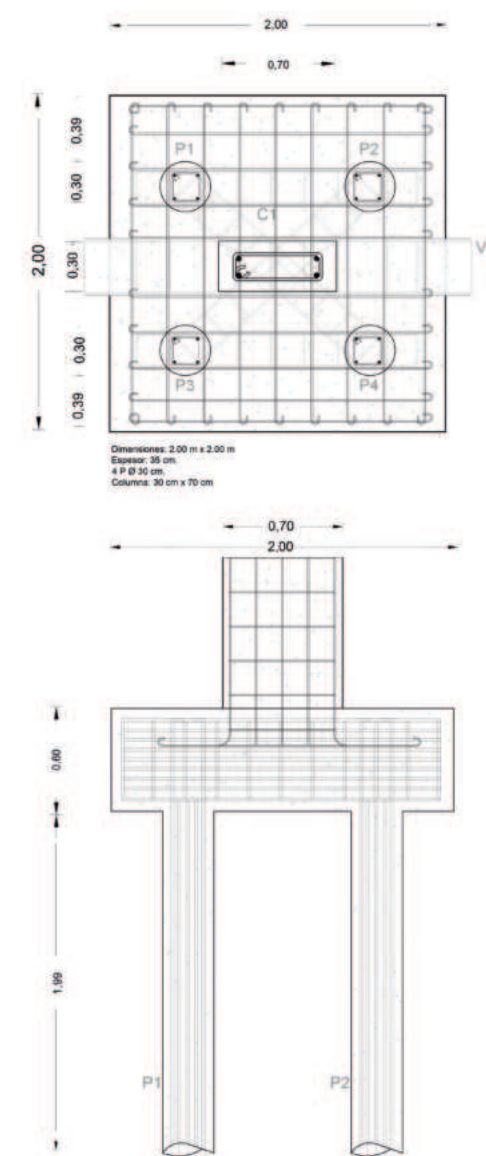

PLANTA ESTRUCTURAL

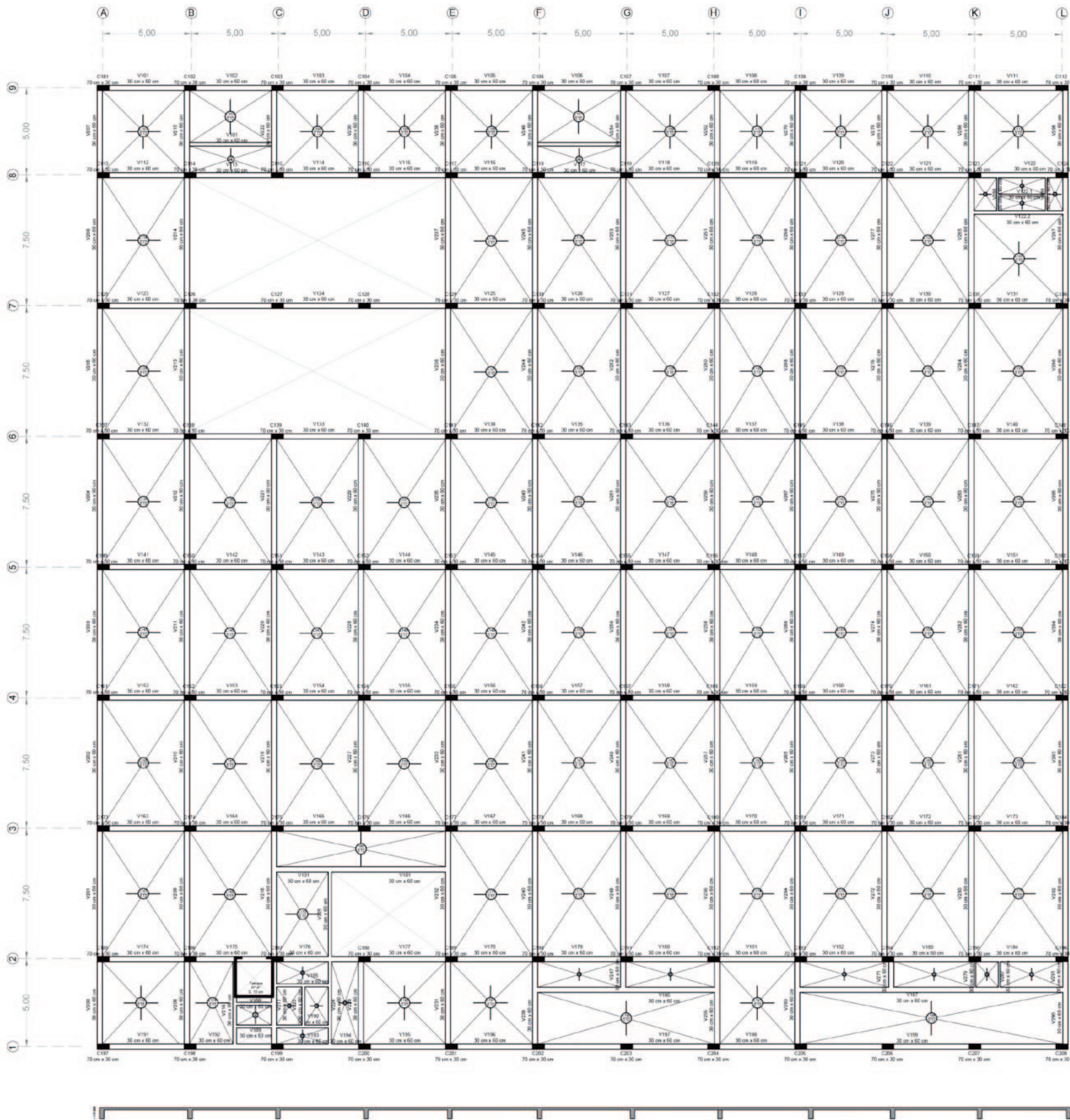

Estructura sobre subsuelo

El subsuelo cuenta con tabiques de H⁹A⁰ para los muros perimetrales que se complementa de manera correcta con las columnas, los tabiques de escaleras y ascensores.

Las cargas puntuales también son materializadas mediante columnas de hormigón armado. Al contar con una gran extensión de superficie, la planta se va a dividir en dos a partir de una junta de compresión de tres centímetros, debido a que no es posible el llenado de tantas losas de manera continua.

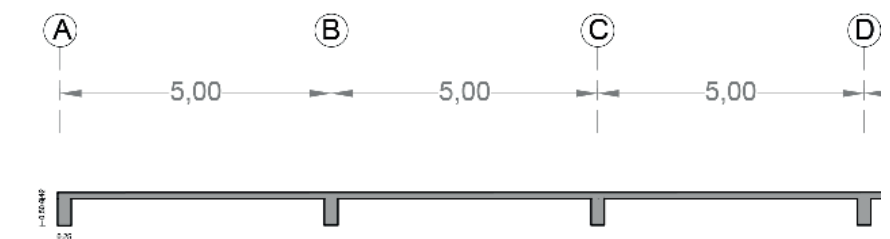
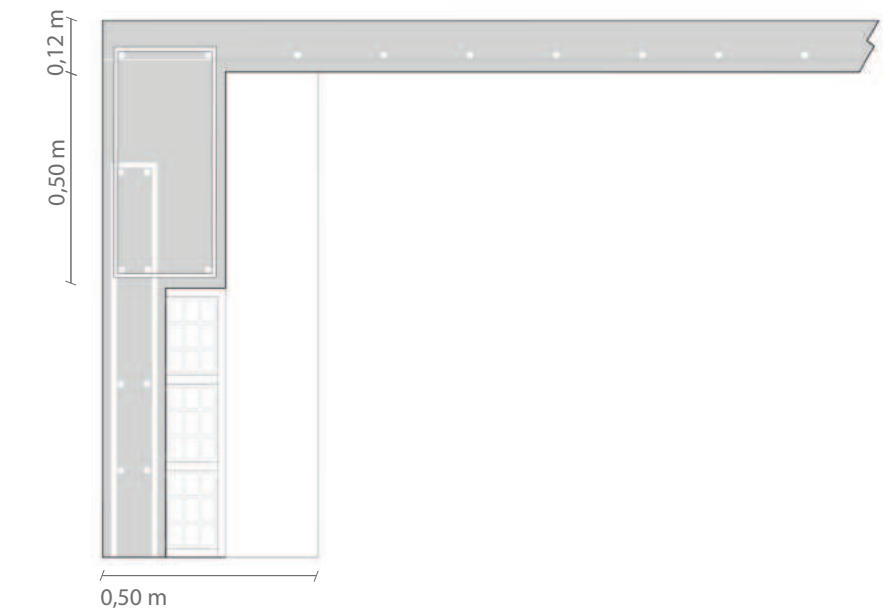

PLANTA ESTRUCTURAL

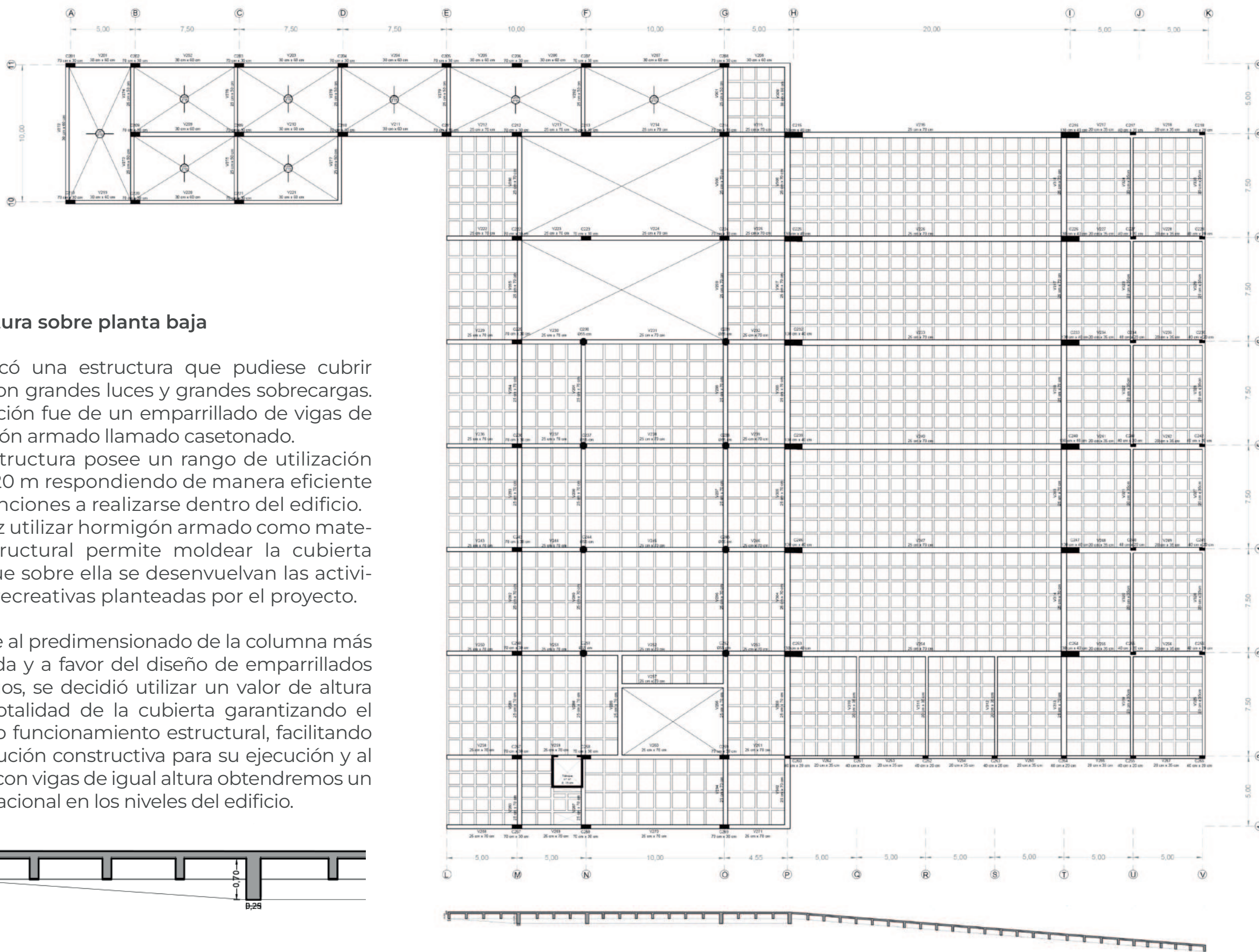

Estructura sobre planta baja

Se buscó una estructura que pudiese cubrir áreas con grandes luces y grandes sobrecargas. La elección fue de un emparillado de vigas de hormigón armado llamado casetonado.

Esta estructura posee un rango de utilización de 5 a 20 m respondiendo de manera eficiente a las funciones a realizarse dentro del edificio. A su vez utilizar hormigón armado como material estructural permite moldear la cubierta para que sobre ella se desenvuelvan las actividades recreativas planteadas por el proyecto.

En base al predimensionado de la columna más solicitada y a favor del diseño de emparillados continuos, se decidió utilizar un valor de altura en la totalidad de la cubierta garantizando el correcto funcionamiento estructural, facilitando la resolución constructiva para su ejecución y al contar con vigas de igual altura obtendremos un orden racional en los niveles del edificio.

PLANTA ESTRUCTURAL

Estructura sobre primer piso

Armado de la cubierta liviana inclinada, bajo el sistema de pórticos de hormigón armado con vigas metálicas. A partir de una subestructura de vigas reticuladas ubicadas sobre las columnas de primer piso, se apoyan las cerchas para la posterior colocación de la chapa.

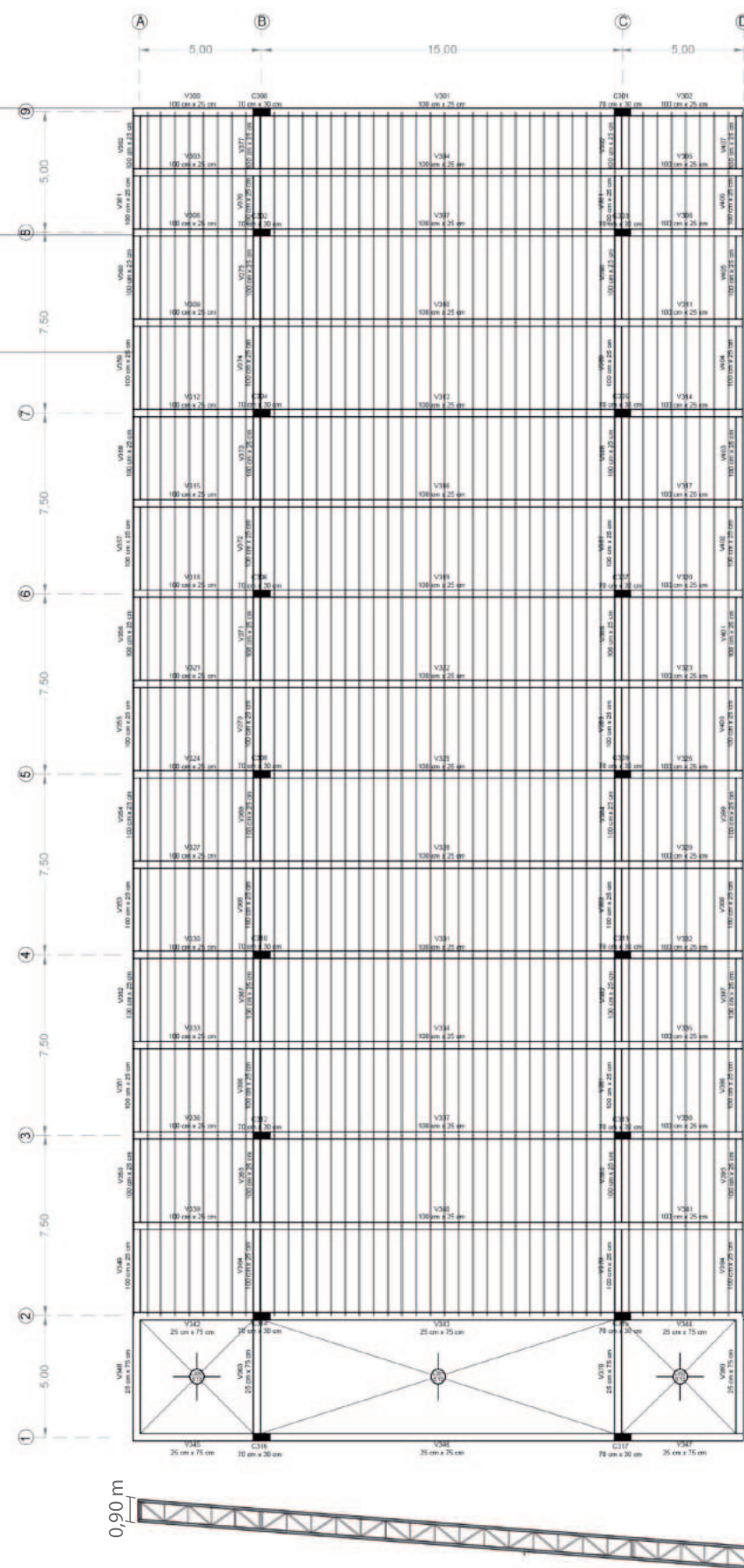
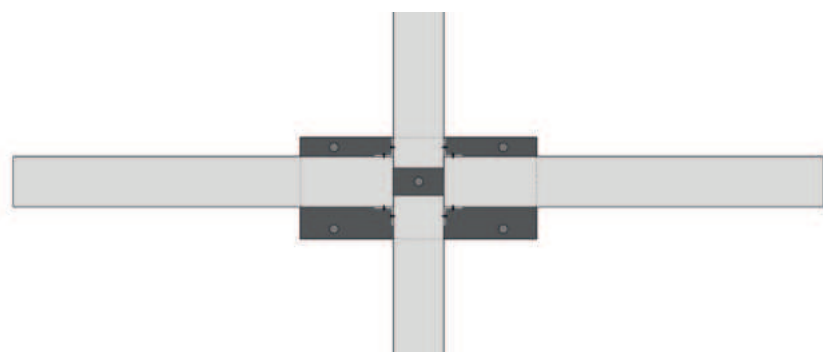
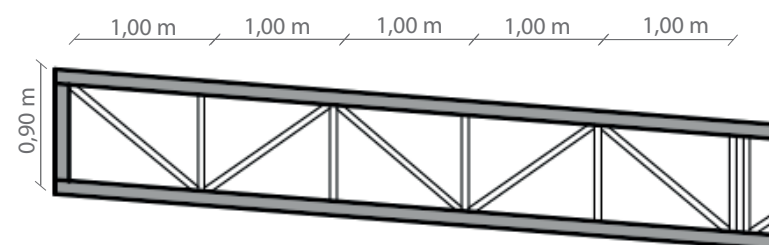
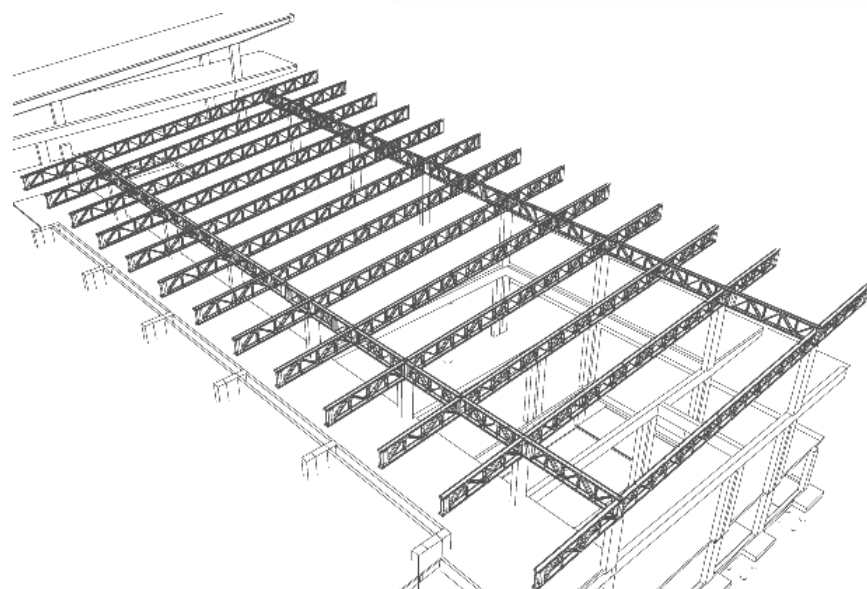

B. RESOLUCIÓN CONSTRUCTIVA

CORTE CONSTRUCTIVO PERSPECTIVADO

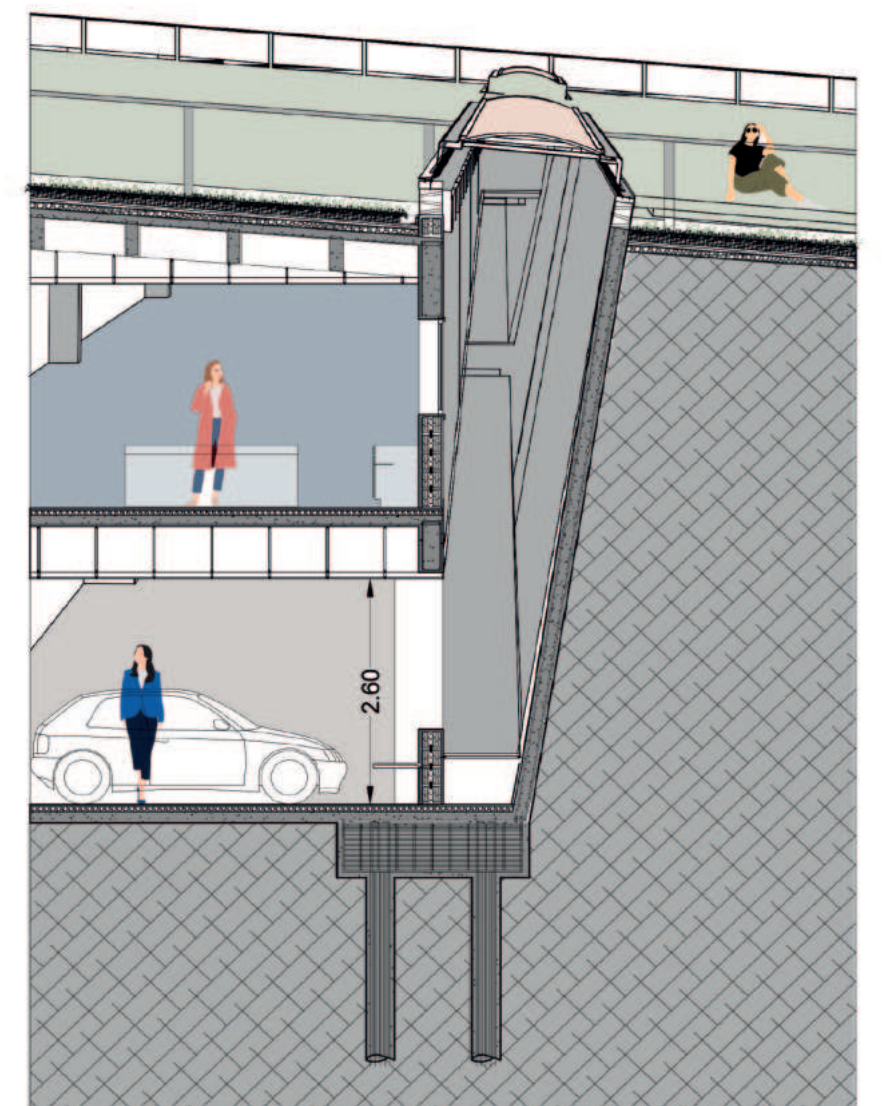
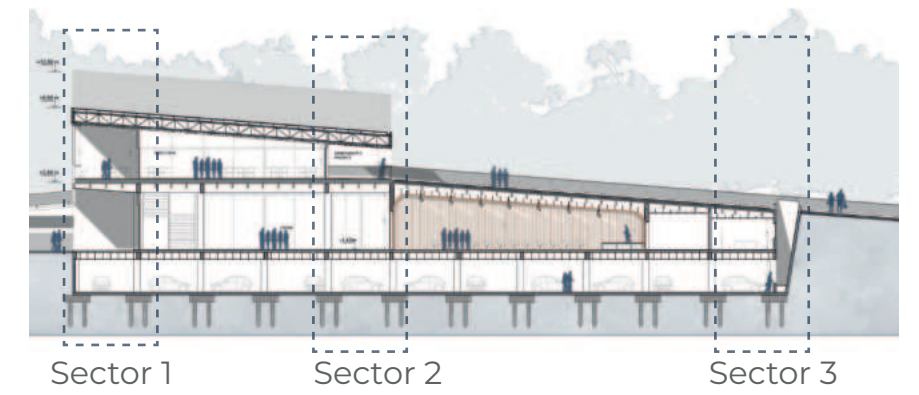

CORTE INTEGRAL CONSTRUCTIVO

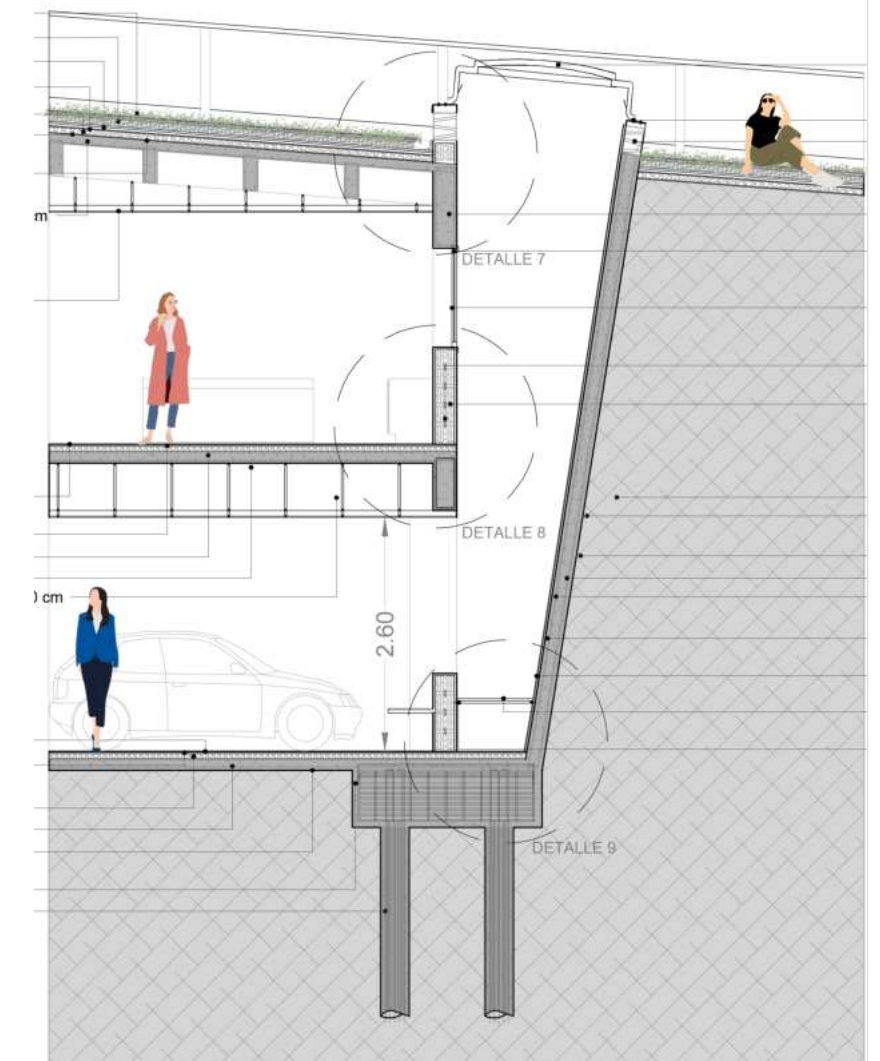
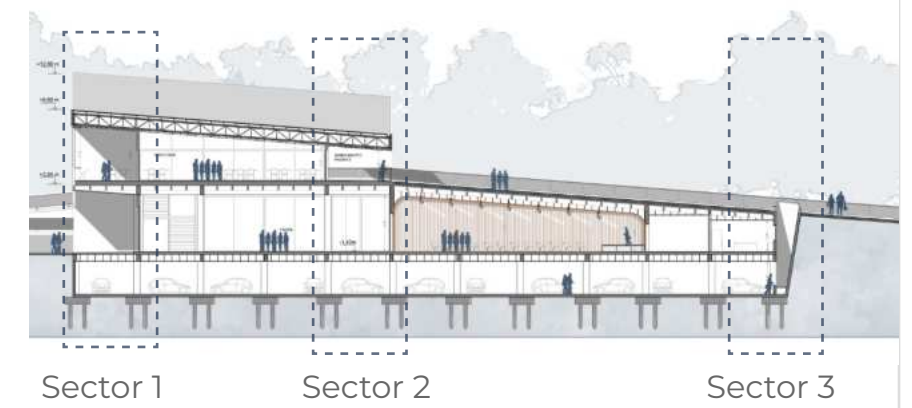
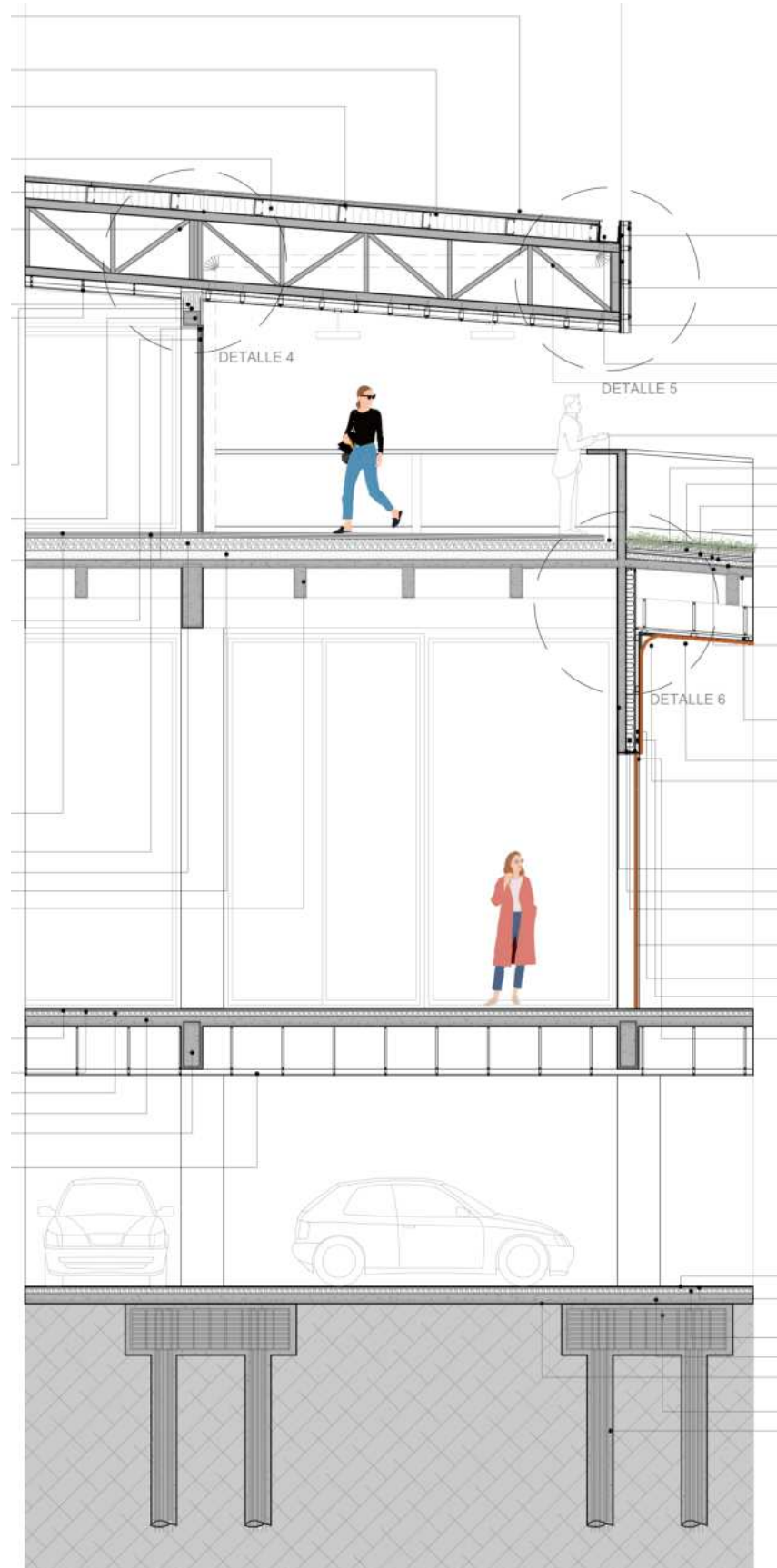
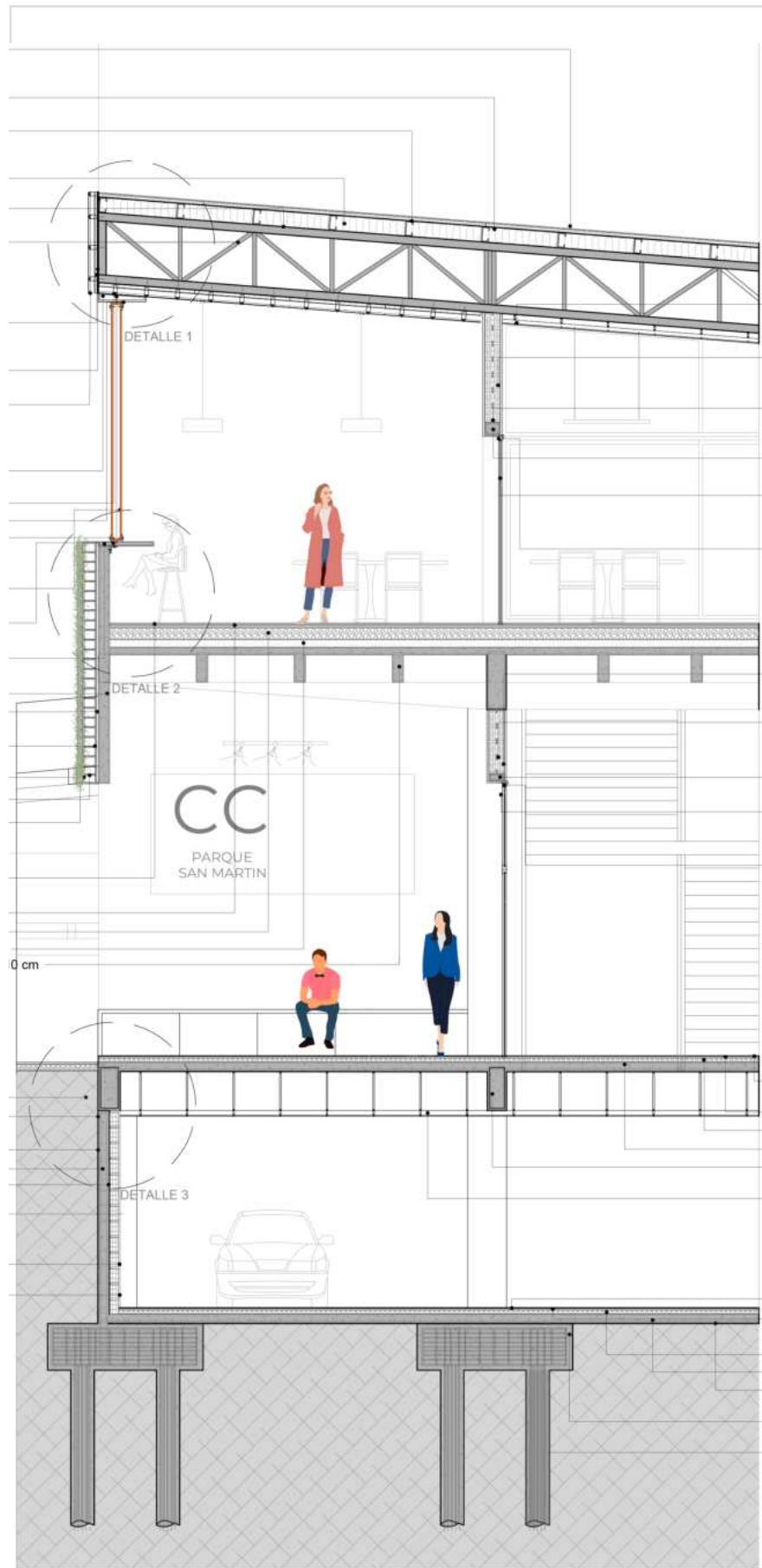

CORTE CONSTRUCTIVO SECTOR 1 - DETALLES

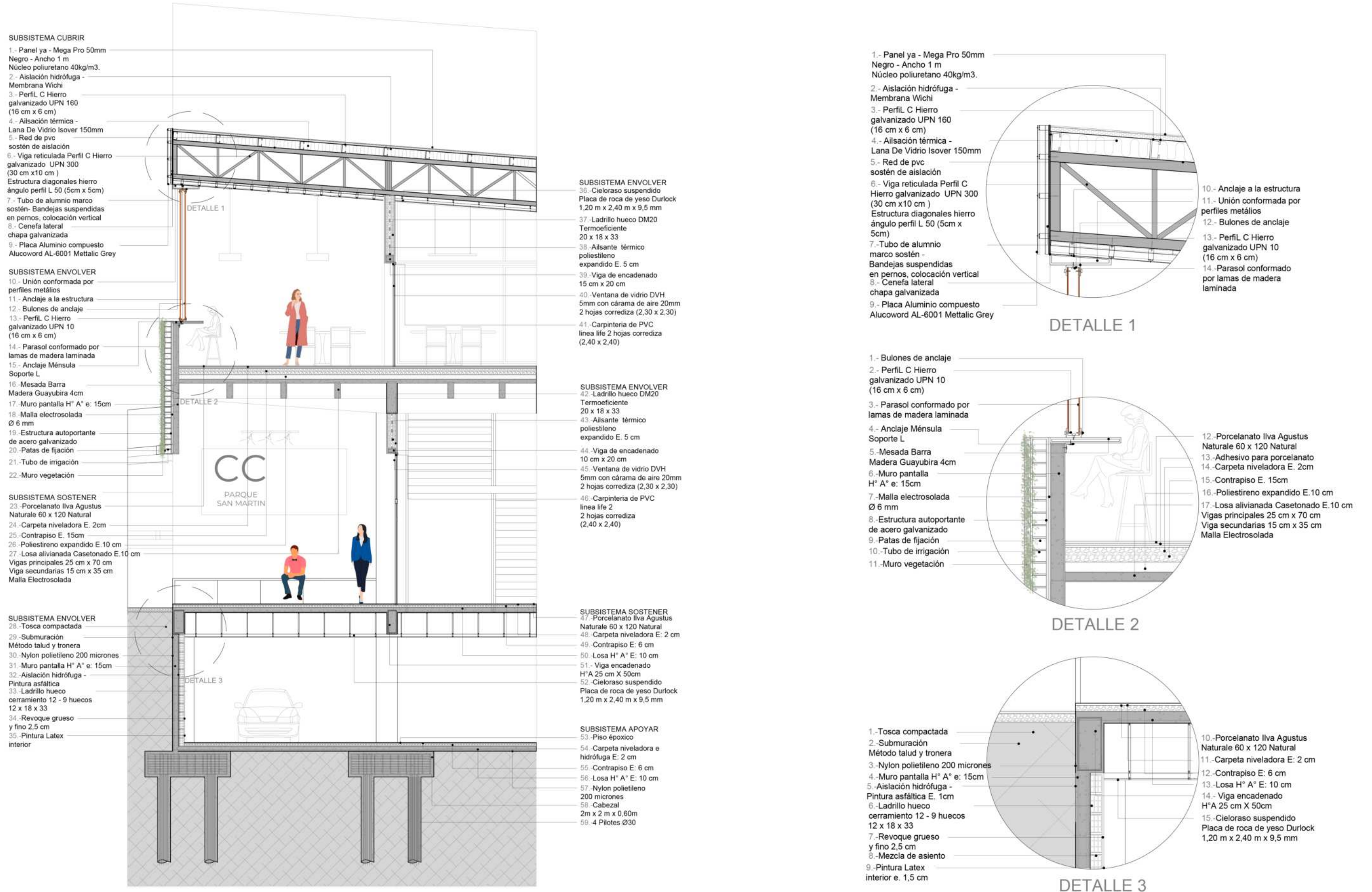

CORTE CONSTRUCTIVO SECTOR 2 - DETALLES

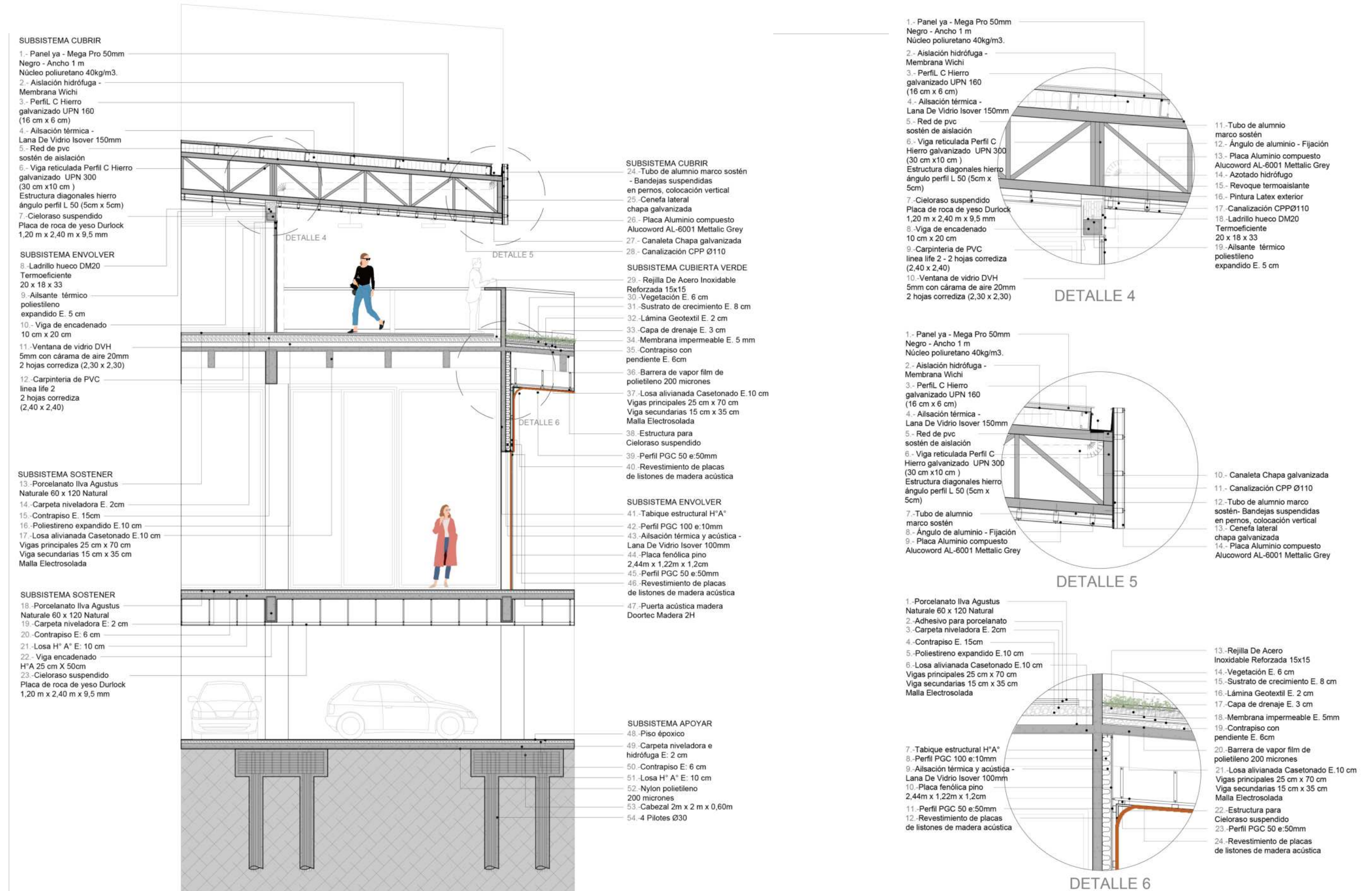

CORTE CONSTRUCTIVO SECTOR 3 - DETALLES

SUBSISTEMA CUBIERTA VERDE

- 1.-Vegetación E. 6 cm
- 2.-Sustrato de crecimiento E. 8 cm
- 3.-Lámina Geotextil E. 2cm
- 4.-Capa de drenaje E. 3cm
- 5.-Membrana impermeable E. 5mm
- 6.-Contrapiso con pendiente E. 6cm
- 7.-Barrera de vapor film de polietileno 200 micrones
- 8.-Losa alivianada Casetonado E.10cm
Vigas principales 25 cm x 70 cm
Viga secundarias 15 cm x 35 cm
Malla Electroisolada
- 9.Placa de roca de yeso Durlock 1,20 m x 2,40 m x 9,5 mm

SUBSISTEMA SOSTENER

- 10.-Porcelanato Ilva Agustus Naturale 60 x 120 Natural
- 11.-Carpeta niveladora E. 2cm
- 12.-Contrapiso E. 15cm
- 13.-Poliestireno expandido E.10 cm
- 14.-Losa alivianada Casetonado E.10 cm
Vigas principales 25 cm x 70 cm
Viga secundarias 15 cm x 35 cm
Malla Electroisolada

SUBSISTEMA APOYAR

- 15.-Piso époxico
- 16.-Carpeta niveladora e hidrófuga E: 2 cm
- 17.-Contrapiso E: 6 cm
- 18.-Losa H° A° E: 10 cm
- 19.-Nylon polietileno 200 micrones
- 20.-Cabezal 2m x 2 m x 0,60m
- 21.-4 Pilotes Ø30

SUBSISTEMA CUBRIR

- 22.-Claraboya cúpula de acrílico con base de aluminio - Esquinas redondeadas
- 23.-Babeta de chapa
- 24.-Dumper
Rejilla regulación aire

SUBSISTEMA ENVOLVER

- 25.-Viga de encadenado 25 cm x 80 cm
- 26.-Carpintería de PVC línea life 2 - 2 hojas corrediza (2,40 x 2,40)
- 27.-Ventana de vidrio DVH 5mm con cámara de aire 20mm 2 hojas corrediza (2,30 x 2,30)
- 28.-Aislante térmico poliestireno expandido E. 5 cm
- 29.-Ladrillo hueco DM20 Termoeficiente 20 x 18 x 33

SUBSISTEMA ENVOLVER

- 30.-Tosca compactada
- 31.-Submuración Método talud y tronera
- 32.-Nylon polietileno 200 micrones
- 33.-Muro pantalla H° A° e: 15cm
- 34.-Aislación hidrófuga - Pintura asfáltica
- 35.-Revoque grueso y fino 2,5 cm
- 36.-Pintura Latex exterior
- 37.-Metacrilato espejo plateado reflectante 5mm
- 38.-Estructura diagonales hierro ángulo perfil L 50 (5cm x 5cm)

- 1.-Rejilla De Acero Inoxidable Reforzada 15x15
- 2.-Vegetación E. 6cm
- 3.-Sustrato de crecimiento E. 8cm
- 4.-Lámina Geotextil E 2cm
- 5.-Capa de drenaje E 3cm
- 6.-Membrana impermeable E 5mm
- 7.-Contrapiso con pendiente E. 6cm
- 8.-Barrera de vapor film de polietileno 200 micrones
- 9.-Losa alivianada Casetonado E.10 cm
Vigas principales 25 cm x 70 cm
Viga secundarias 15 cm x 35 cm
Malla Electroisolada
- 10.-Cieloraso suspendido Placa de roca de yeso Durlock 1,20 m x 2,40 m x 9,5 mm

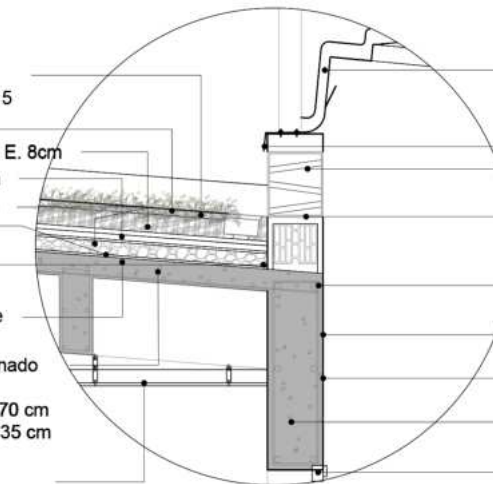

DETALLE 7

- 11.-Claraboya cúpula de acrílico con base de aluminio - Esquinas redondeadas
- 12.-Babeta de chapa
- 13.-Dumper
Rejilla regulación aire
- 14.-Ladrillo hueco DM20 Termoeficiente 20 x 18 x 33
- 15.-Aislación hidrófuga - Pintura asfáltica
- 16.-Revoque grueso y fino 2,5 cm
- 17.-Pintura Latex exterior
- 18.-Viga de encadenado 25 cm x 80 cm
- 19.-Carpintería de PVC línea life 2 - 2 hojas corrediza (2,40 x 2,40)

- 10.-Porcelanato Ilva Agustus Naturale 60 x 120 Natural
- 11.-Carpeta niveladora E: 2 cm
- 12.-Contrapiso E: 6 cm
- 13.-Losa H° A° E: 10 cm
- 15.-Cieloraso suspendido Placa de roca de yeso Durlock 1,20 m x 2,40 m x 9,5 mm
- 14.- Viga encadenado H°A 25 cm X 50cm

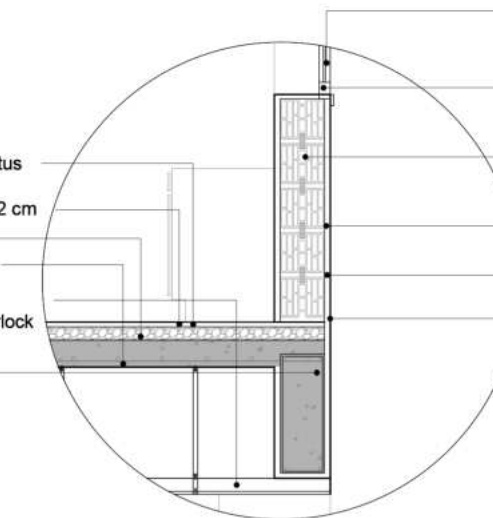

DETALLE 8

- 19.-Ventana de vidrio DVH 5mm con cámara de aire 20mm 2 hojas corrediza (2,30 x 2,30)
- 19.-Carpintería de PVC línea life 2 - 2 hojas corrediza (2,40 x 2,40)
- 14.-Ladrillo hueco DM20 Termoeficiente 20 x 18 x 33
- 15.-Aislación hidrófuga - Pintura asfáltica
- 16.-Revoque grueso y fino 2,5 cm
- 17.-Pintura Latex exterior

- 1.-Losa H° A° E: 5 cm
- 2.-Ladrillo hueco DM20 Termoeficiente 20 x 18 x 33
- 3.-Revoque grueso y fino 2,5 cm
- 4.-Pintura Latex exterior
- 5.-Piso époxico
- 6.-Carpeta niveladora e hidrófuga E: 2 cm
- 7.-Contrapiso E: 6 cm
- 8.-Losa H° A° E: 10 cm
- 9.-Nylon polietileno 200 micrones
- 10.-Cabezal 2m x 2 m x 0,60m
- 11.-4 Pilotes Ø30

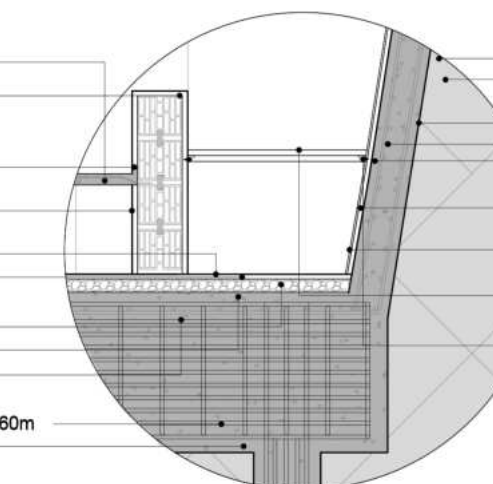

DETALLE 9

- 12.-Tosca compactada
- 13.-Submuración Método talud y tronera
- 14.-Nylon polietileno 200 micrones
- 15.-Muro pantalla H° A° e: 15cm
- 16.-Aislación hidrófuga - Pintura asfáltica
- 17.-Revoque grueso y fino 2,5 cm
- 18.-Pintura Latex interior
- 19.-Metacrilato espejo plateado reflectante 5mm
- 20.-Estructura diagonales hierro ángulo perfil L 50 (5cm x 5cm)

C. RESOLUCIÓN INSTALACIONES

CRITERIOS INSTALACIONES

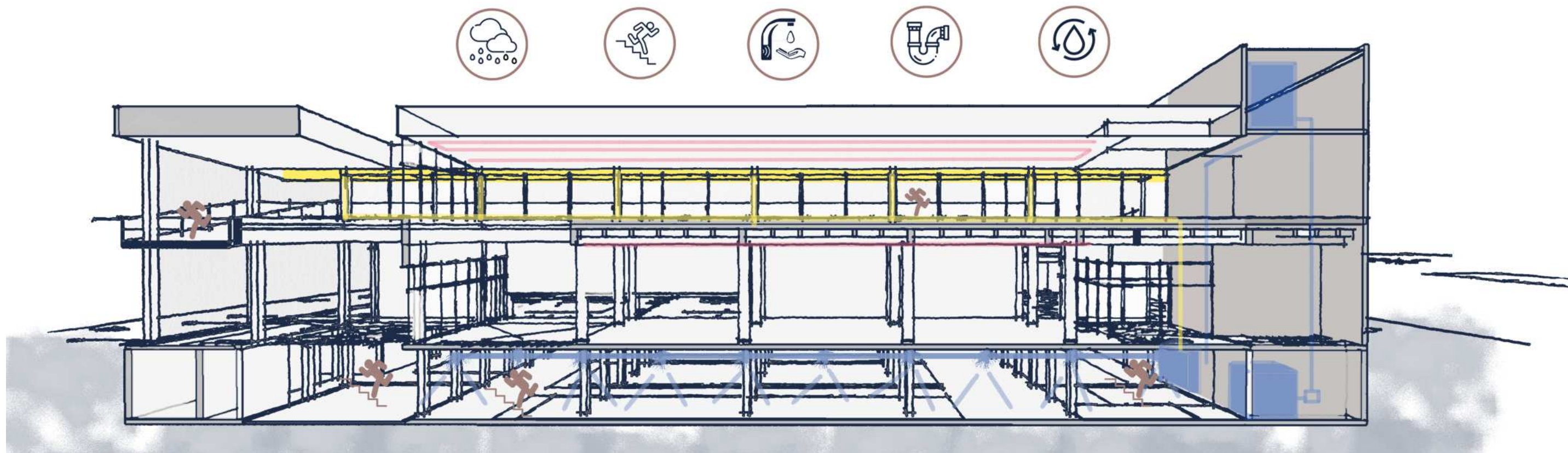

Desde el desarrollo de la propuesta arquitectónica se tuvo en cuenta las instalaciones. El diseño de las instalaciones se realizó siguiendo algunos criterios resolviéndolas de la manera más eficiente posible y considerando el uso de sistemas pasivos para el ahorro energético, como recolección de agua de lluvia y elección de tecnologías adecuadas.

Como punto de partida se decidió ubicar el núcleo duro base, que contiene sistemas circulatorios, escalera, ascensor, y plenos, sobre la cara sureste del edificio, permitiendo que ventile y se ilumine aprovechando al máximo la orientación sur.

Este núcleo base cose el edificio de manera vertical, conectando todos los niveles desde el subsuelo hasta el primer piso y contienen plenos por donde van a circular las montantes de cada instalación.

Sobre el núcleo base en la parte superior se encuentran los tanques de reserva de agua sanitaria y de incendio. Esta decisión facilita a que la instalación trabaje por gravedad, sin necesitar equipos presurizadores. Además de contener unidades externas de climatización.

Esta resolución sirvió para organizar y hacer eficiente todas las instalaciones, donde los recorridos se realizan de forma vertical, evitando tramos horizontales largos, por lo cual se reduce el recorrido de las cañerías, lo que trae consigo no solo beneficios de funcionamiento sino también beneficios económicos.

Además las instalaciones han sido pensadas para que acompañen los diversos usos y actividades que se desarrollan en el edificio, permitiendo su desarrollo sin interrupciones.

SANEAMIENTO - PROVISIÓN DE AGUA FRIA Y CALIENTE

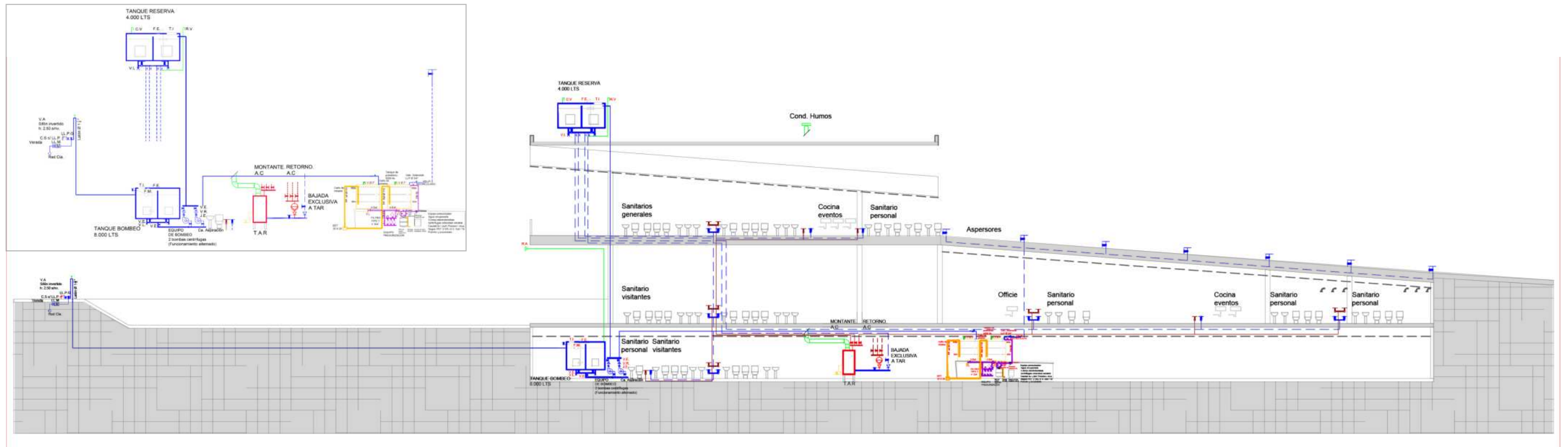

El sistema elegido para el abastecimiento de agua el edificio es a través de un sistema de provisión de agua **POR GRAVEDAD**, para evitar tener equipos presurizadores y garantizar la continuidad de agua sanitaria ante cualquier eventualidad.

Se calculó una reserva total diaria máxima de 12.000 litros que se divide en los tanques de reserva y los tanques de bombeo. Esta reserva se dividirá en dos para el mejor funcionamiento del edificio.

El sistema de provisión de agua va a estar compuesto por dos tanques de bombeo de 4000 lts cada uno, ubicados en una sala de máquinas dentro del subsuelo, el cual son abastecidos por la red de agua que pasa por el parque. Además posee un equipo de bombeo, compuesto por dos bombas centrífugas, para impulsar el agua hacia los tanques de reserva.

Los dos tanques de reservas de 2.000 litros cada uno, se ubican en la azotea. Estos se unen a un colector que contiene 4 bajadas que alimentan los distintos recintos, no solo dividiendo la instalación en horizontal si no también en vertical.

La provisión de agua caliente será mediante termotanques de alta recuperación que alimentarán el resto bar, los bloques sanitarios y la cocina de eventos. Del agua de lluvia que canaliza la instalación pluvial se realiza el proceso de conversión de aguas residuales en agua que se puede reutilizar para otros fines. Esta agua residual llega a un equipo preurizador de agua recuperada, compuesto por tanques de almacenamiento de agua y tres electrobombas centrífugas. El agua es tratada por filtros y tanques con cloro para luego poder alimentar los aspersores de la cubierta verde y las canillas de servicio del subsuelo.

SANEAMIENTO - DESAGÜE PLUVIAL

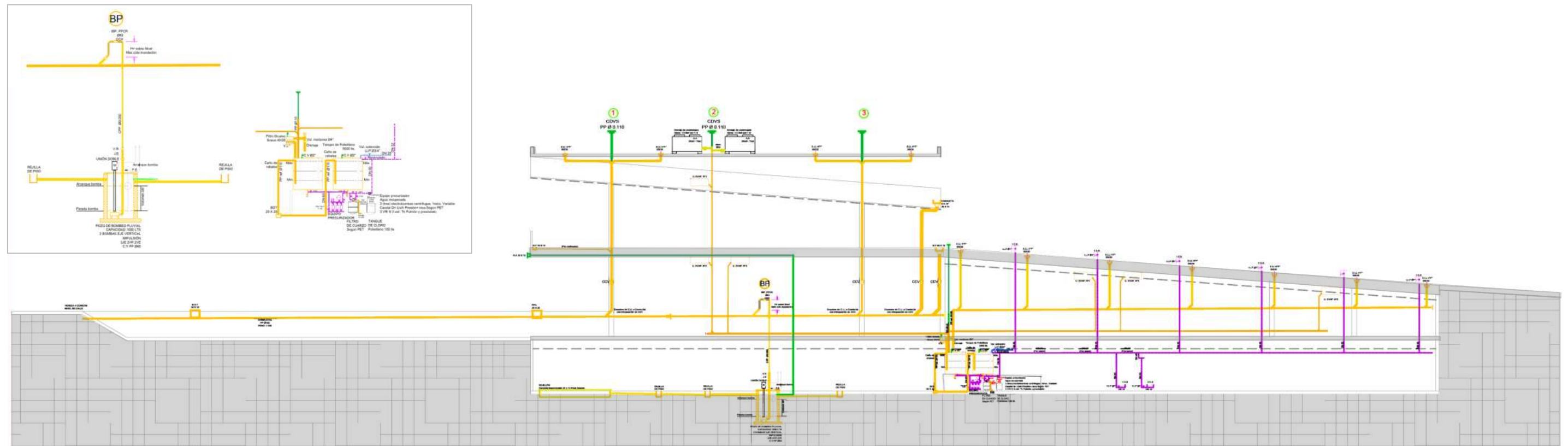

Para el sistema de desagüe pluvial se pensó que el agua sea llevada fuera del edificio de la manera más rápida posible. Para esto el sistema de desagües se realiza con múltiples montantes que recolectan el agua mediante embudos y canaletas. Además el agua de lluvia representa un gran recurso natural que debe ser aprovechado por lo que se decide recolectar una parte, que se usará para el riego de la cubierta verde y el baldeo del subsuelo y veredas.

El agua captada mediante las canaletas de la cubierta de chapa y mediante embudos de lluvia de la cubierta verde, luego será previamente filtrada, recolectada y acumulada en un tanque cisterna acumulador ubicado en el subsuelo. Al ser un edificio con subsuelo, se deberá colocar un pozo de bombeo pluvial con dos bombas de eje vertical, que se encargara de elevar las aguas de lluvia desde cotas inferiores al nivel del conductal.

Estas bombas son de arranque alternado y funcionan en cascada, y están controladas por flotante mecánico. Como el nivel de planta baja, se encuentra por debajo del nivel de la calle, el sistema de desagüe pluvial también contemplará el desagüe e impulsión del agua que llegue al nivel de planta baja del edificio.

SANEAMIENTO - DESAGÜE CLOACAL

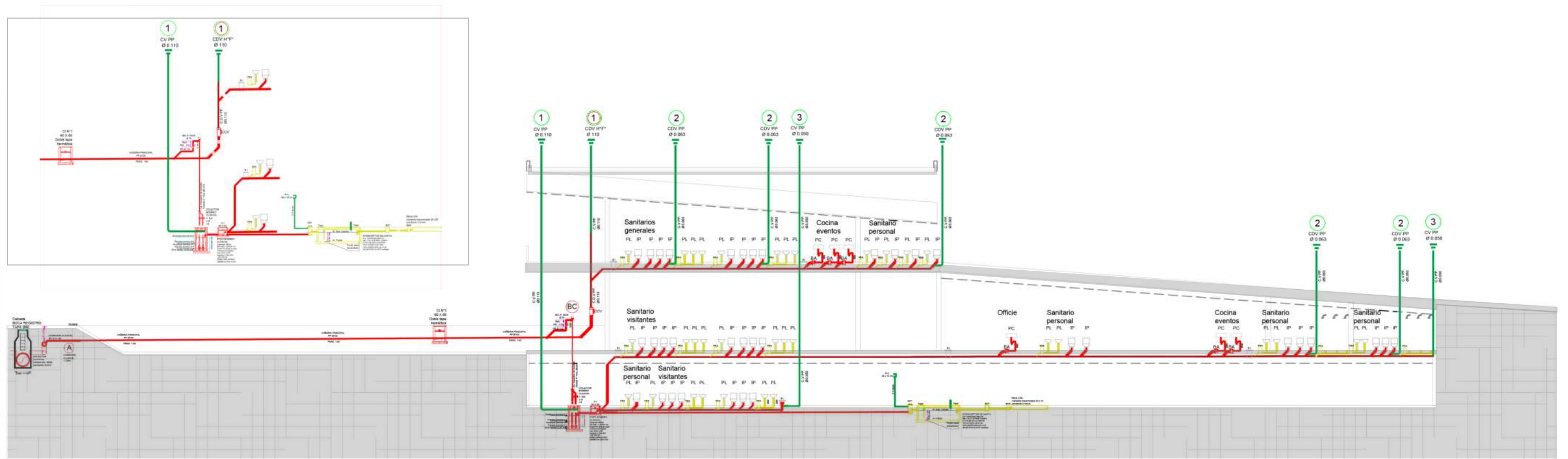

El sistema elegido para el desagüe cloacal fue pensado debido a que al estar enterrado el edificio, es necesario colocar pozos de bombeos cloacales para poder impulsar los efluentes al nivel donde se encuentra la conexión de la red cloacal.

En cuanto a la materialidad, se utiliza cañería de polipropileno acustik, ya que por poseer superficies lisas y gran resistencia mecánica garantiza el libre escurrimiento de los efluentes de manera eficiente y sin ruidos molestos.

Cuenta con una montante principal, la cual se conecta a la planta alta, y se dirige hacia la cañería principal, con su cámara de inspección y por último su colector cloacal ubicado dentro del parque. En el caso del desagüe de la planta baja y subsuelo, como se encuentran a un nivel por menor de la colectora, se requiere conducir a los afluentes hacia el pozo de bombeo cloacal y luego al colector de bombeo cloacal para ser impulsado a la cañería principal.

Al contar con un estacionamiento en el subsuelo se coloca un interceptor de nafta, con el objetivo de impedir que lleguen a la cañería los aceites y naftas provenientes del lavado de automotores.

Este diseño de instalación, dividido verticalmente a través de colectoras independientes según usos del programa, fue pensado para en caso de inconvenientes que no queden interrumpida ninguna actividad que se este desarrollando, permitiendo la independencia de cada nivel y programa, favoreciendo su funcionamiento.

Para ello, se colocan bocas de inspección en recintos públicos con batería de artefactos para una correcta desobstrucción del ramal.

CLIMATIZACIÓN

ZONA 1- FOYER

- Uso durante las convenciones
- Afluencia de público alta
- Ventanas en caras norte y oeste
- Equipamiento tecnológico

ZONA 2 - SERVICIOS

- Uso durante las convenciones
- Afluencia de público media
- Ventanas pequeñas al sur/ espacio interno
- Equipamiento sanitario, vestuario, kitchenette

ZONA 3 - DEPÓSITO

- Uso antes de las convenciones
- Afluencia de público baja
- Ventanas pequeñas al sur/ norte
- Equipada con sillas, mesas

ZONA 4 - SALAS

- Uso durante de las convenciones
- Afluencia de público alta
- Ventanas pequeñas al norte
- Equipada con parlantes, pantallas

ZONA 5 - PASILLO TÉCNICO

- Uso antes, durante y después de las convenciones
- Afluencia de público baja
- Espacio interno
- Equipada con muebles guardado

ZONA 6 - SECTOR ADMINISTRATIVO

- Uso de 8.00 hs a 20.00 hs
- Afluencia de público baja
- Ventanas pequeñas al sur
- Equipada con muebles guardado, mesas, sillas, sillones

ZONA 7 - SECTOR COCINA

- Uso durante las convenciones
- Afluencia de público baja
- Ventanas pequeñas al sur
- Equipada con heladeras, microondas, hornos, piletas de cocina

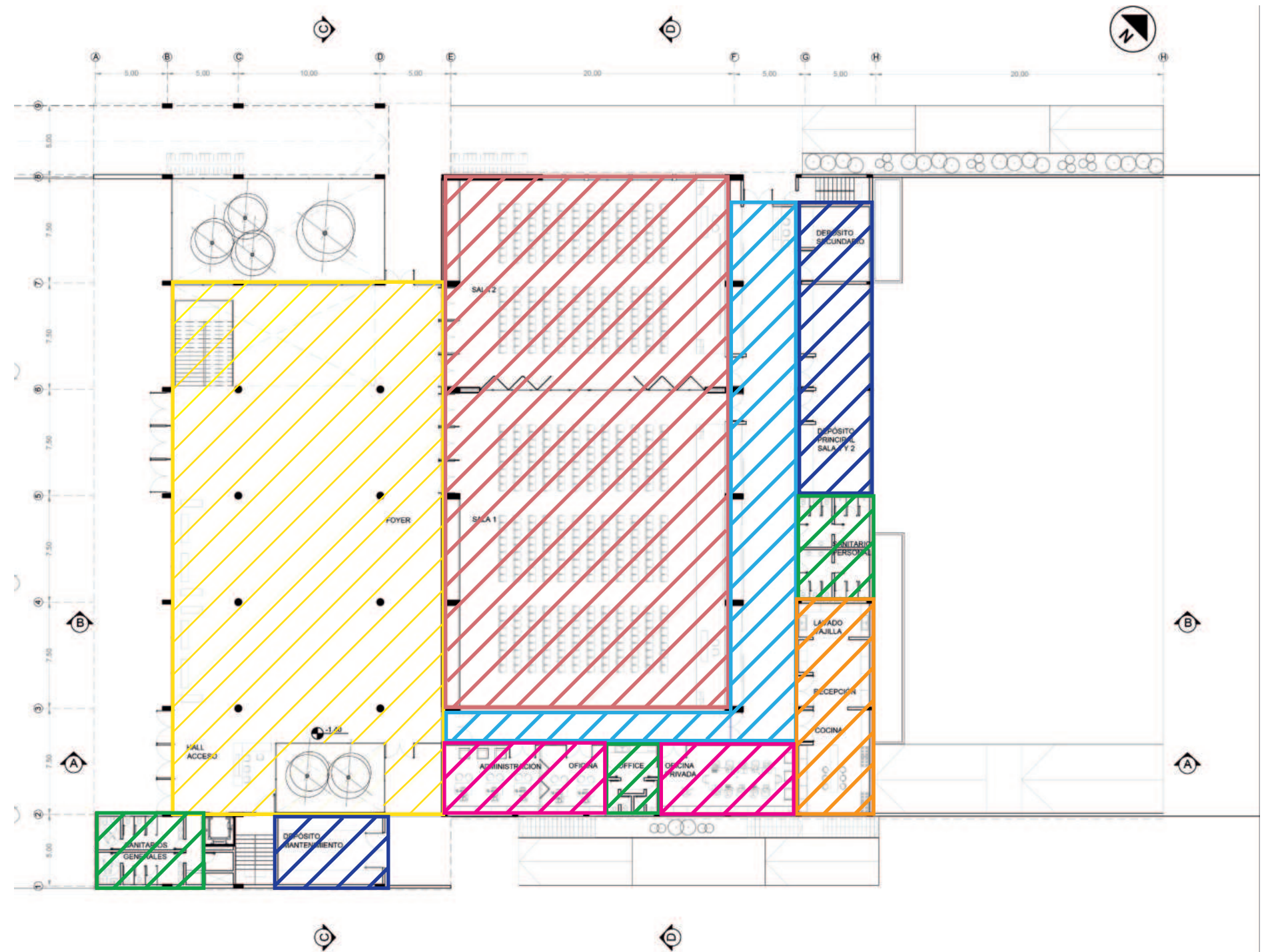

CLIMATIZACIÓN

ZONA 2 - SERVICIOS

- Uso durante las convenciones
- Afluencia de público media
- Ventanas pequeñas al sur/ espacio interno
- Equipamiento sanitario, vestuario, kitchenette

ZONA 7 - SECTOR COCINA

- Uso durante las convenciones
- Afluencia de público baja
- Ventanas pequeñas al sur
- Equipada con heladeras, microondas, hornos, piletas de cocina

ZONA 8 - BAR

- Uso de 8.00 hs a 00.00 hs
- Afluencia de público alta
- Ventanas en caras norte, este y oeste
- Equipamiento mesas, sillas, televisores

ZONA 9 - EXPANSIÓN BAR

- Uso de 8.00 hs a 00.00 hs
- Afluencia de público media
- Espacio semicubierto
- Equipamiento mesas y sillas

ZONA 2 - SERVICIOS

- Uso durante las convenciones
- Afluencia de público media
- Ventanas pequeñas al sur/ espacio interno
- Equipamiento sanitario, vestuario, kitchenette

ZONA 3 - DEPÓSITO

- Uso antes de las convenciones
- Afluencia de público baja
- Ventanas pequeñas al sur/ norte
- Equipada con sillas, mesas

ZONA 6 - SECTOR ADMINISTRATIVO

- Uso de 8.00 hs a 20.00 hs
- Afluencia de público baja
- Ventanas pequeñas al sur
- Equipada con muebles guardado, mesas, sillas, sillones

ZONA 10 - ESTACIONAMIENTO

- Uso de 8.00 hs a 00.00 hs
- Afluencia de público alta
- Espacio subsuelo con vacíos que conectan a Pb
- Equipamiento ciclettero

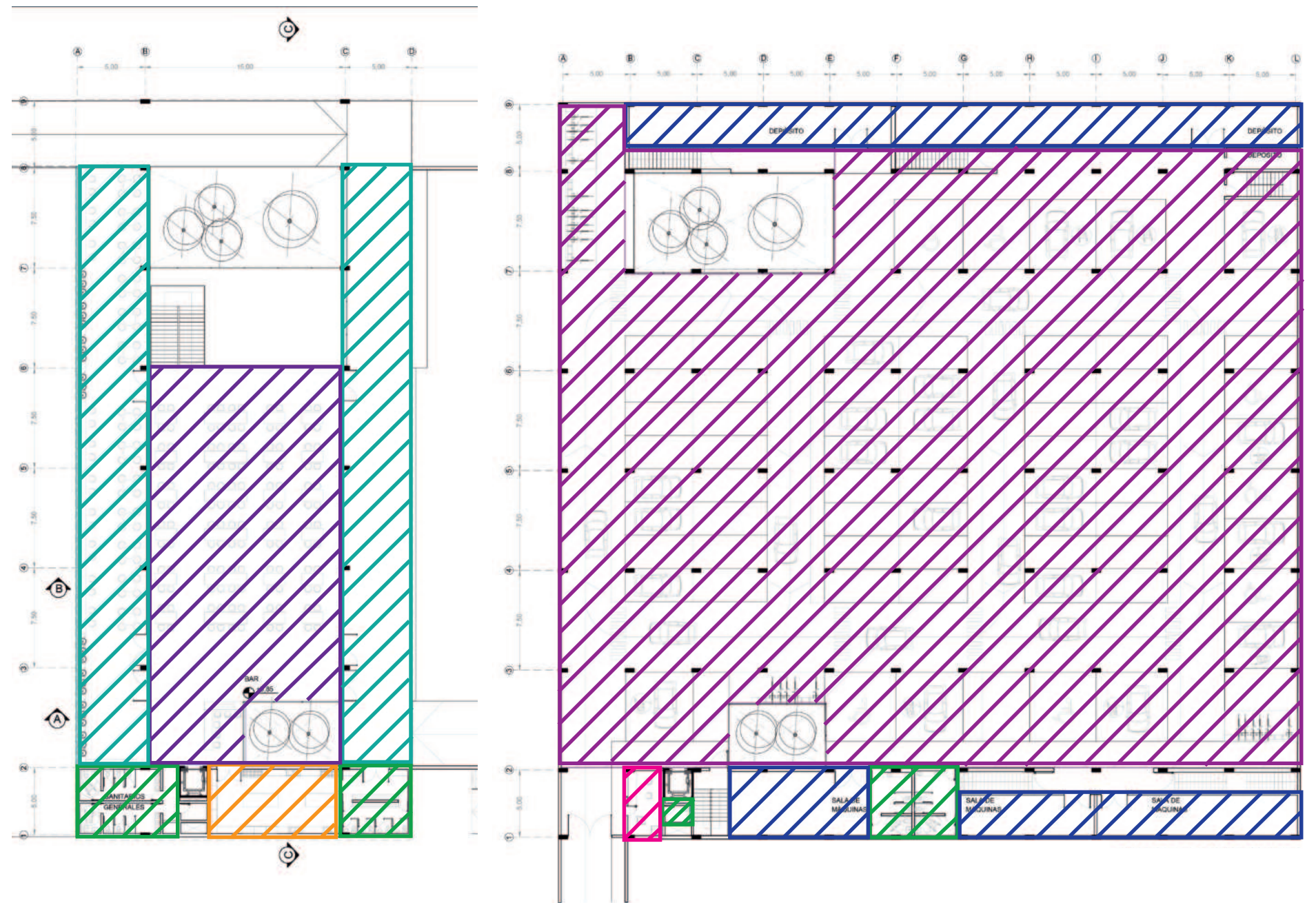

Para la climatización se propone un sistema de equipos Room Top y Roof Top. Estos se ubican dependiendo el sector y los requerimientos de funcionamiento del mismo. Se busca independizar las áreas de manera que ante la falta de actividades ante cortes de luz o mantenimiento se pueda seguir usando otro equipo en los demás sectores.

Si bien es una inversión alta las prestaciones de estos equipos son muy buenas a la hora de hacer un balance en el consumo y la durabilidad de los mismos. Para la distribución del aire se usarán rejillas en el cieloraso de baja silueta y se colocarán extractores de aire en los equipos dentro del edificio. El resto ventilarán desde el mismo equipo ya que se ubican en la cubierta sectorizados.

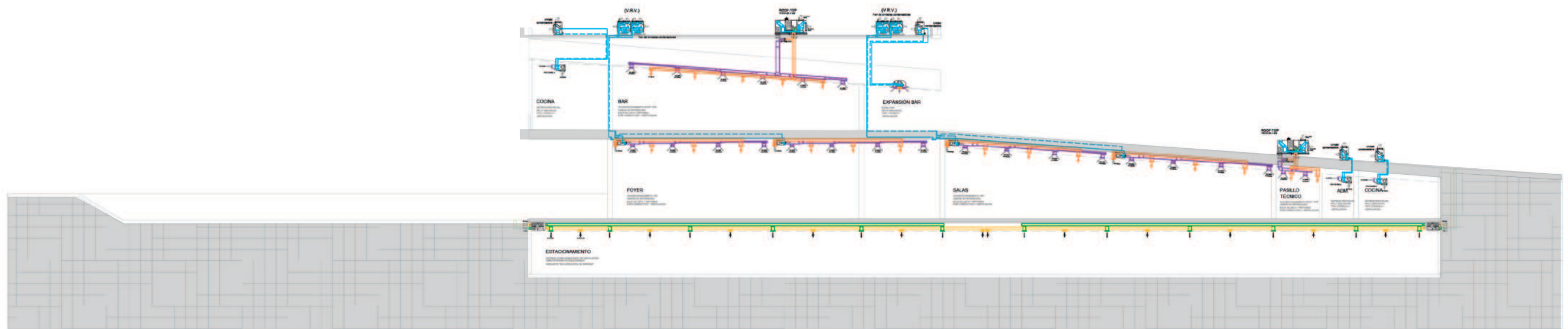

Considerando las características bioclimáticas de la ciudad de La Plata, variación de temperatura y humedad, decidí implementar un sistema de climatización de VRV, volumen de refrigerante variable.

Cada programa tendrá en su terraza técnica un tren o grupo de unidades condensadoras exteriores que tienen la característica de variar su capacidad frigorífica y trabajar en modo cascada. En el edificio se produce la distribución de una red de cañería de cobre que lleva el líquido refrigerante hasta las unidades evaporadoras de cada local.

Las unidades interiores evaporadoras van a variar según el espacio a climatizar. El sistema va a combinar unidades interiores individuales tipo cassette para los programas que lo requieran, como por ejemplo las salas de reuniones, y unidades baja silueta con distribución por conductos para los espacios abiertos de oficinas, ambos complementados con un sistema de ventilación mediante tomas de aire exterior, para la correcta renovación de aire. Estos equipos pueden alimentar hasta 32 unidades evaporadoras vinculadas a un solo condensador. Se optó por VRV con dos cañerías y bomba de calor, lo que le permitirá funcionar tanto para calefacción como refrigeración por inversión de ciclo.

Esto va a permitir la independencia climática de cada local, lo cual es importante y se tuvo en cuenta a la hora de pensar en la funcionalidad del edificio. Cada espacio de oficina podrá trabajar independiente del otro.

Es un sistema que requiere de una inversión inicial grande, sin embargo es muy eficaz ya que consigue una importante reducción del consumo energético permitiendo climatizar grandes superficies, el nivel de emisión de ruido es muy inferior al de equipos tradicionales, la temperatura se puede controlar de manera independiente en cada una de las zonas a climatizar y la instalación es más sencilla, más flexible y fácilmente escalable.

CLIMATIZACIÓN

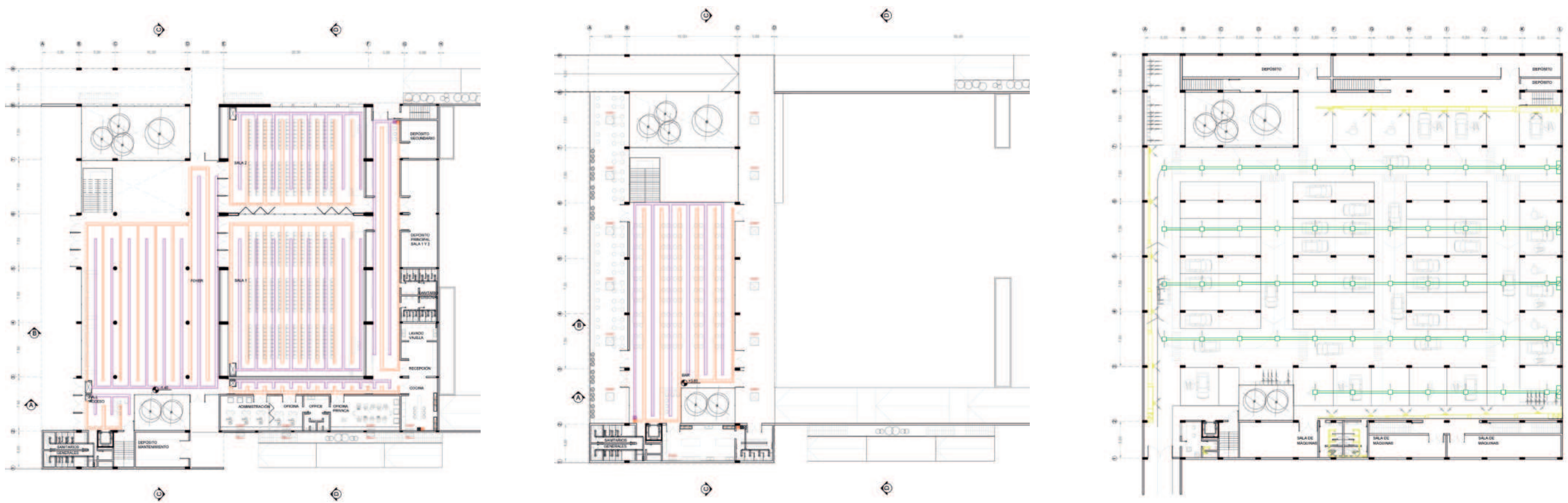

Equipos zonales - Semicentralizados

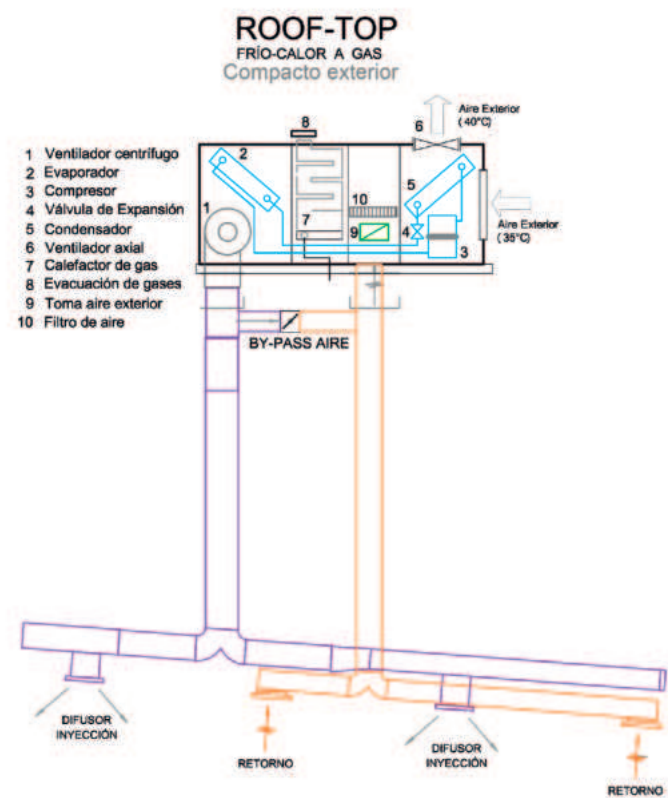

Volumen de refrigerante Variable (V.R.V.)

Frío - Calor por inversión de ciclo

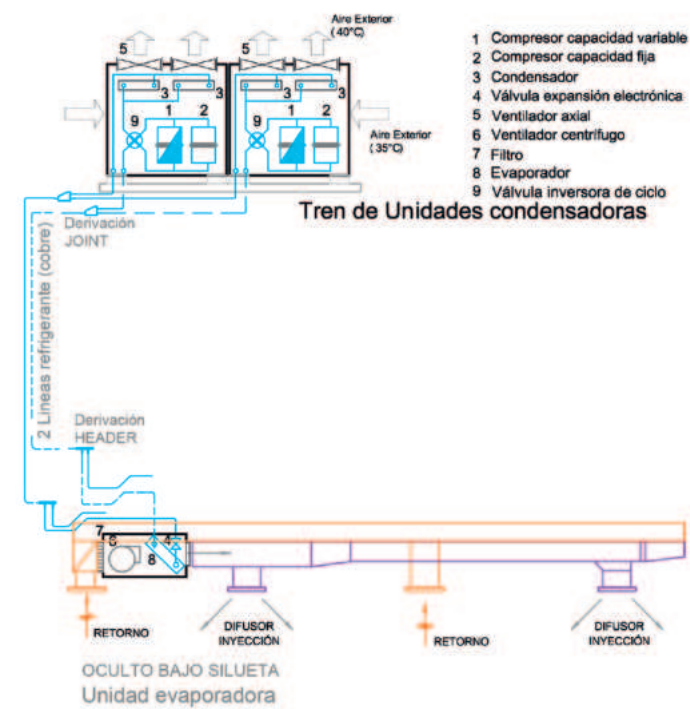

EQUIPO INDIVIDUAL

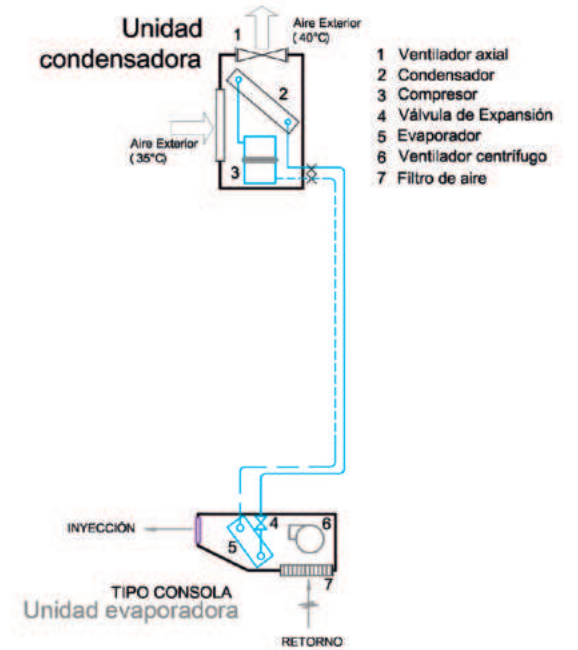

CONTRA INCENDIO - PREVENCIÓN Y DETECCIÓN

DETECCIÓN

Para la detección temprana de incendio y para dar alarma para la evacuación se ubicarán en toda las plantas pulsadores manuales, señal de alarma y detectores automáticos que varían según la actividad desarrollada en cada una, ya que se trata de un edificio de uso administrativo, de más de dos pisos y con una superficie mayor a 900 m².

Para las cocinas se utilizarán detectores de temperatura, TÉRMICOS, que reaccionaran frente a un cambio de temperatura, para el estacionamiento del subsuelo también TÉRMICOS, para el salón de usos múltiples, por su doble altura se utilizarán ICÓNICOS y para las oficinas y resto de las plantas ÓPTICOS.

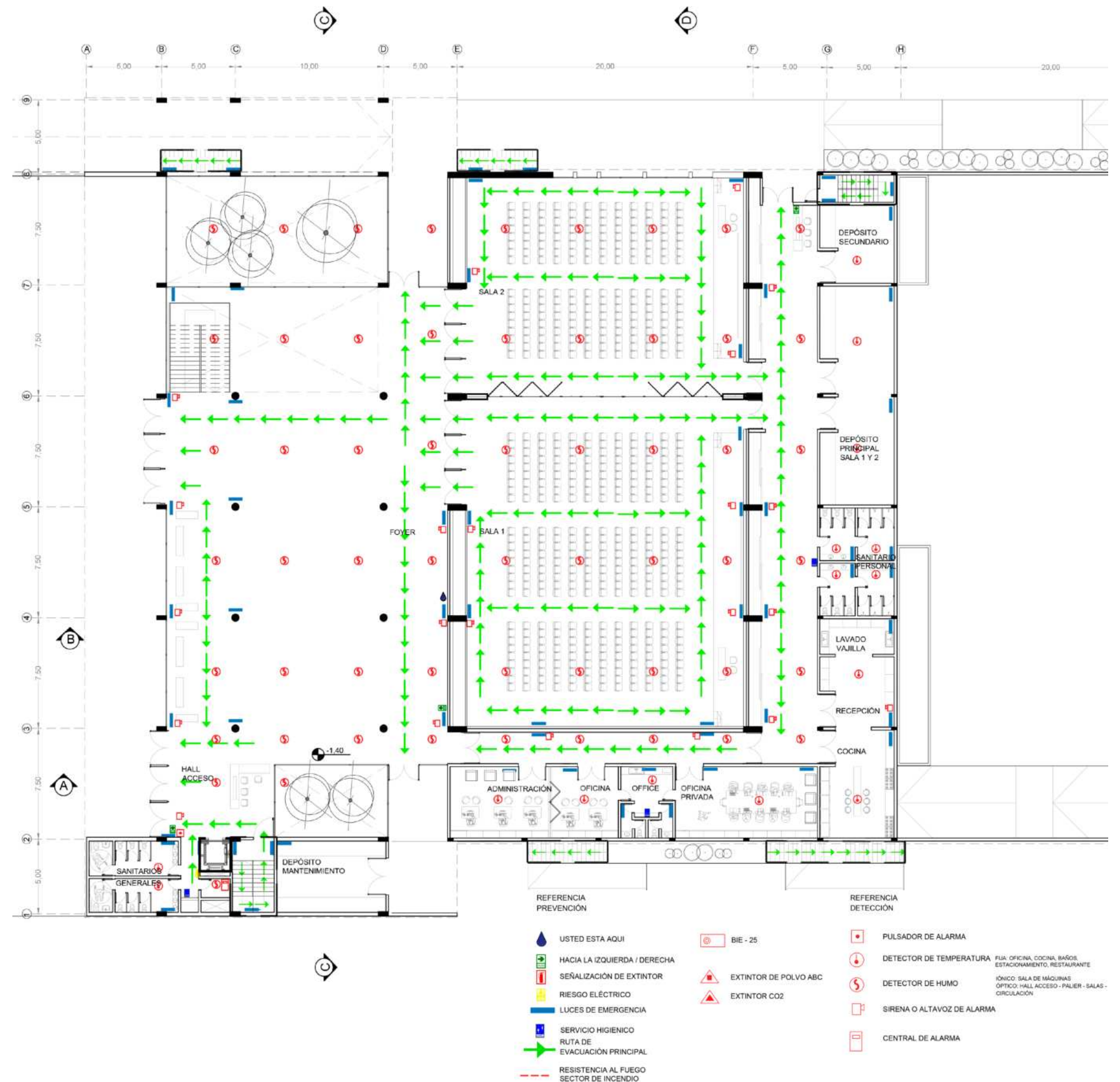

CONTRA INCENDIO - PREVENCIÓN Y DETECCIÓN

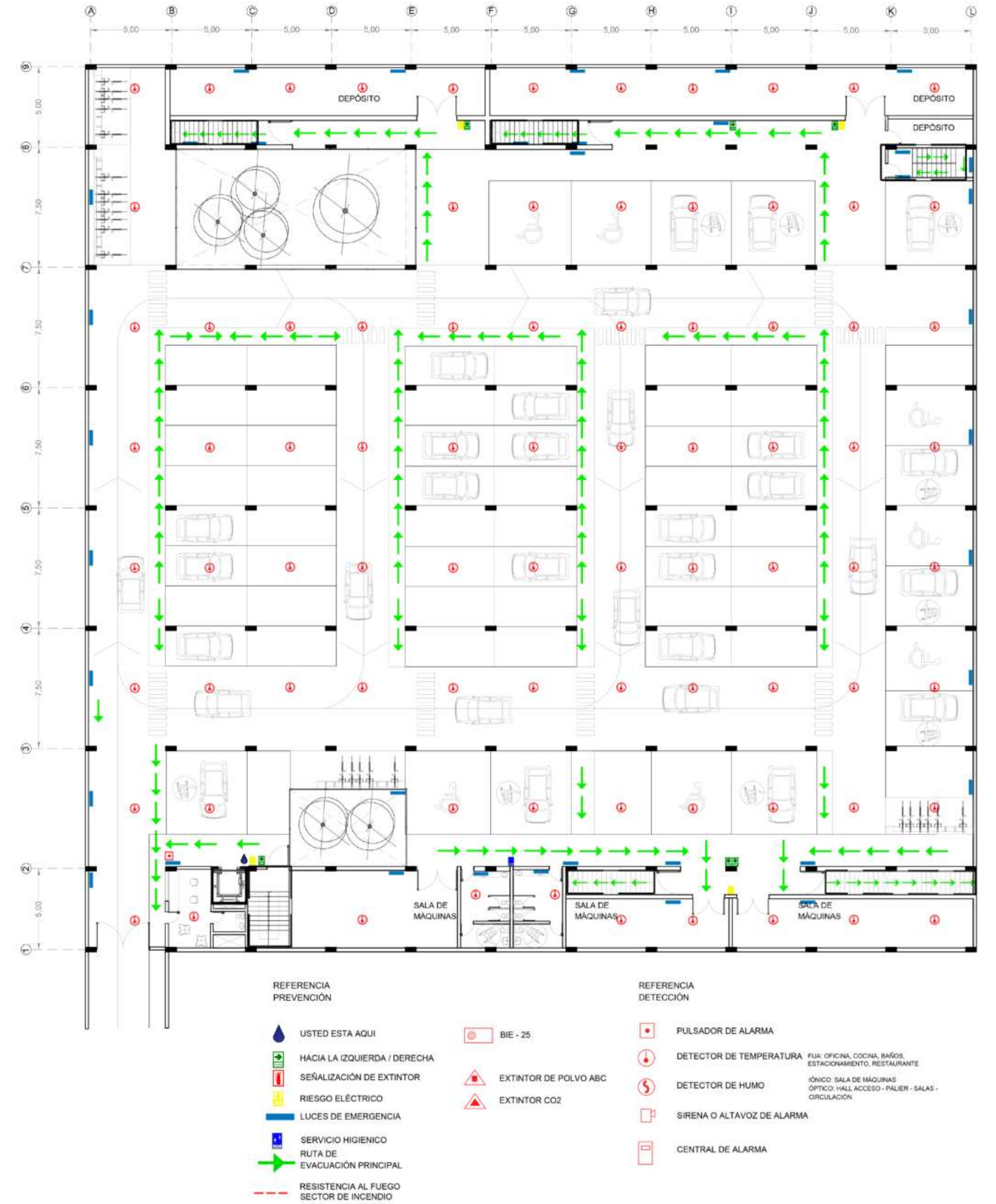
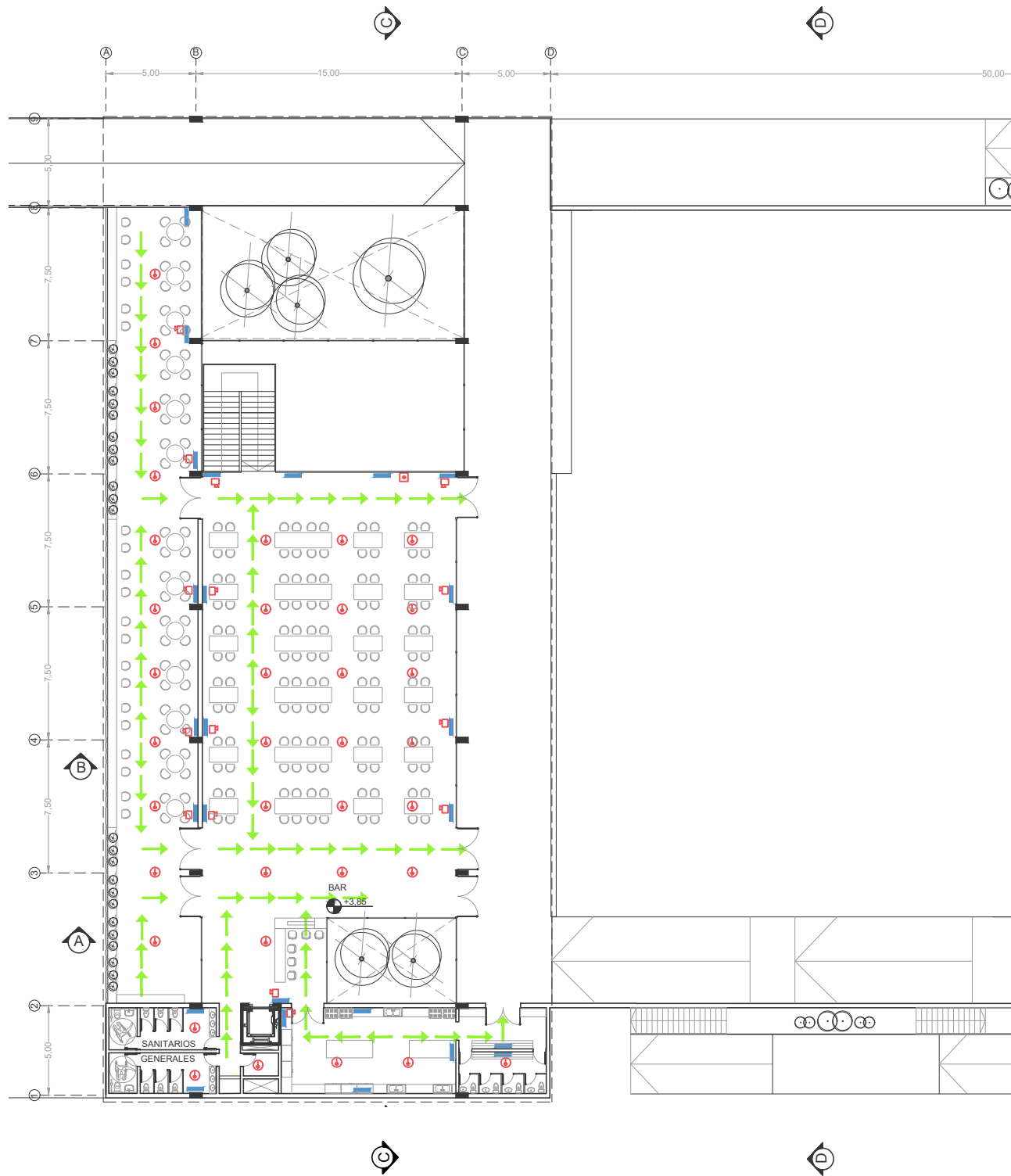

CONTRA INCENDIO - EXTINCIÓN

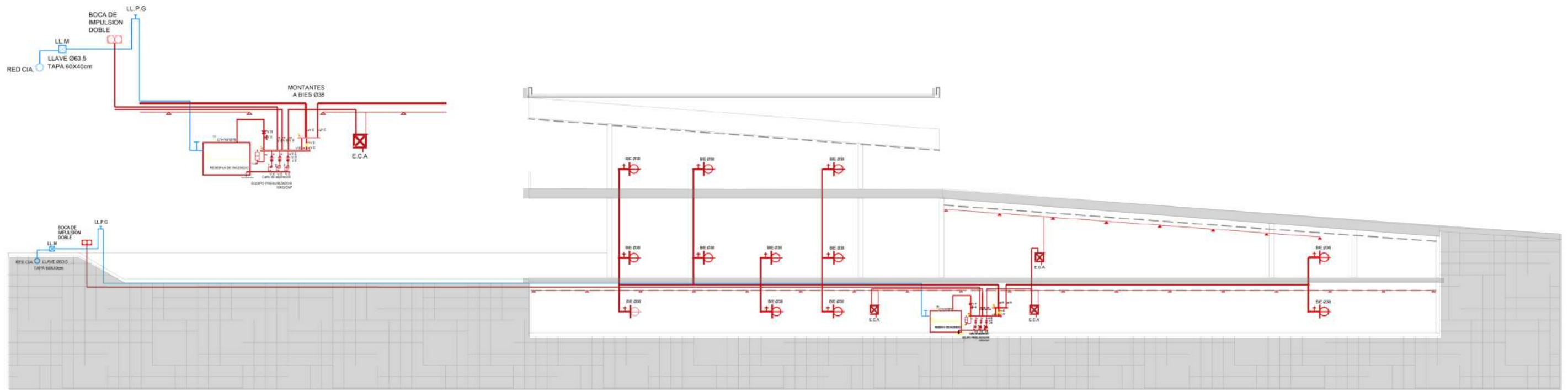

EXTINCIÓN

Para la instalación de incendio, el sistema de EXTINCIÓN FIJA que se prevé es un sistema presurizado. Esto evita que se sobre cargue la estructura. Estará equipado por dos bocas de incendio BIE que se instalarán equipadas con válvula tipo teatro, manguera, lanza, boquilla y llave de ajuste. El tanque de reserva y las bombas se ubicará en una sala de máquinas en el subsuelo, y funcionará independiente de tanque de reserva sanitaria.

El sistema de presurización está compuesto por tres bombas centrífugas: Bomba Jockey que mantiene la presión de la red, la Bomba Principal que entrega el caudal y presión necesaria para el normal funcionamiento del sistema, y por último la Bomba Auxiliar en caso de que la anterior no funcione.

Para el sistema de EXTINCIÓN PORTÁTIL se utilizarán baldes de arena para el estacionamiento, y matafuegos de tipo ABC para las plantas de oficinas, BC para el subsuelo y K para las cocinas, distribuidos en toda la planta en lugares accesibles y prácticos.

CONTRA INCENDIO - EXTINCIÓN

PLANTA BAJA

1 EXTINTOR CADA 200m² o fracción
 Hall acceso - Pailer - Servicios - 800 m²= 4 EXTINTORES
 Salas - 800 m²= 4 EXTINTORES
 Apoyo salas - 600 m²= 3 EXTINTORES

PRIMER PISO

1 EXTINTOR CADA 200m² o fracción
 Bar - 700 m²= 4 EXTINTORES
 Servicio Bar - 136 m²= 1 EXTINTORES

SUBSUELO

1 EXTINTOR CADA 200m² o fracción
 Estacionamiento - 2353 m²= 12 EXTINTORES

BALDE CON ARENA

Estacionamiento - 2353 m²
 Hasta 1500 m² = 7
 1 cada 500m² exceso = 2

PLANTA BAJA

BIES= PERIMETRO/45= 237/45= 5

PRIMER PISO

BIES= PERIMETRO/45= 146/45= 3

SUBSUELO

BIES= PERIMETRO/45= 200/45= 4

RESERVA DE INCENDIO SEGÚN LEY HIGIENE Y SEGURIDAD

BIES

10 L m² hasta 4000 m², luego se mantiene constante hasta una superficie de 10.000 m²

PLANTA BAJA= 2175 m²

PRIMER PISO= 555 m²

SUBSUELO= 2390 m²

TOTAL= 5120 m²

10 L x 4000m²= 40.000 L para BIES

ROCIADORES

5 L/m² estableciendo un máximo de 25.000 L

PLANTA BAJA= 190 m²

SUBSUELO= 2540 m²

TOTAL= 2730 m²

5 L/m² x 2730m²= 13.650 L para ROCIADORES

Para rociadores Estándar la superficie máxima de cobertura:
 Riesgo Leve 18 m² Ø4,78m - Riesgo Ordinario 12 m² Ø3,90m
 Leve: Salas de exposición, oficina
 Ordinario: Estacionamiento, depósito, restaurant, espacios alimenticios

RESERVA DE INCENDIO TOTAL 53.650 L

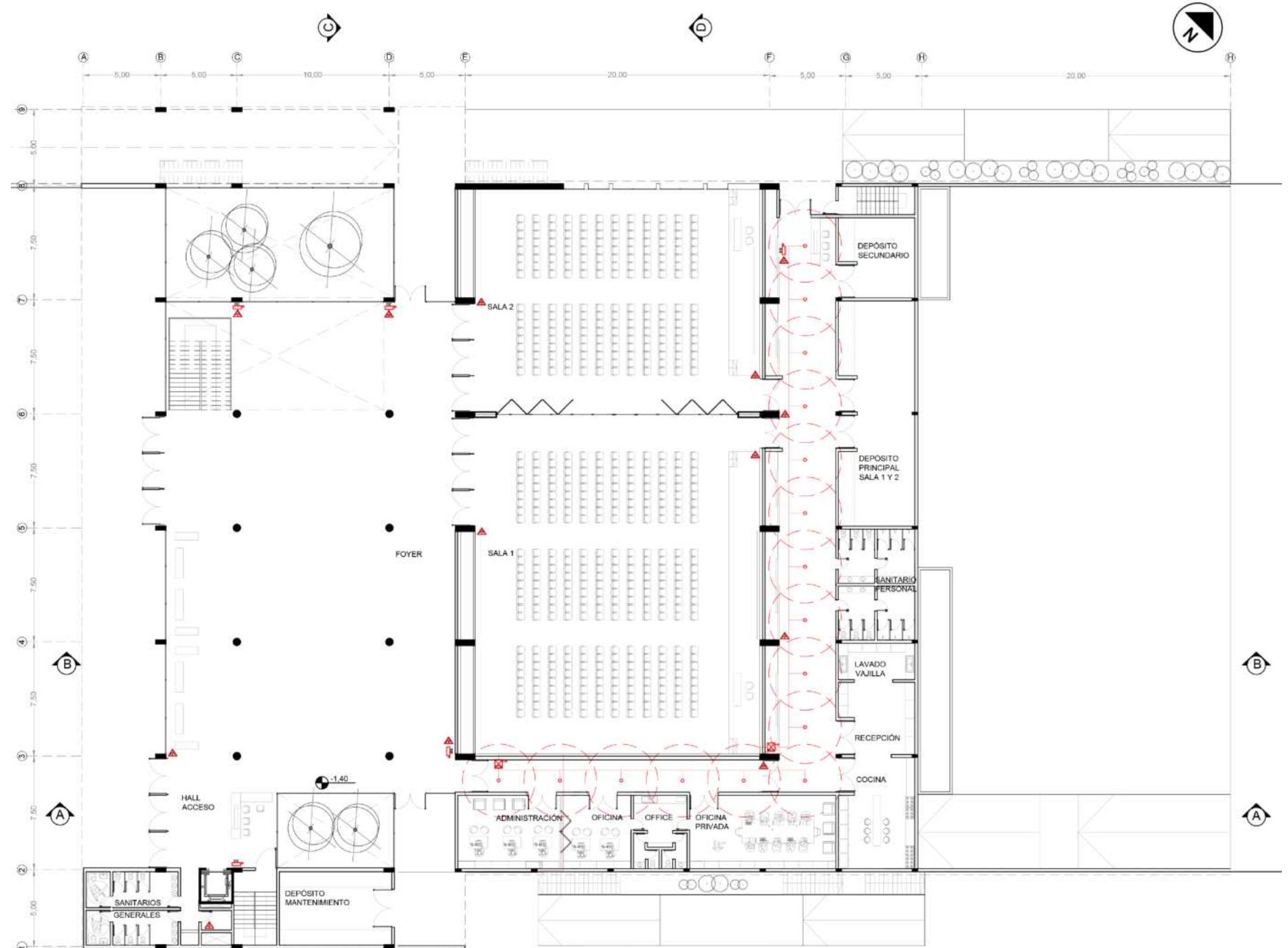

REFERENCIA EXTINCIÓN

PORTÁTILES

- EXTINTOR MANUAL DE POLVO ABC
- EXTINTOR CO₂
- BALDE DE ARENA

FIJOS

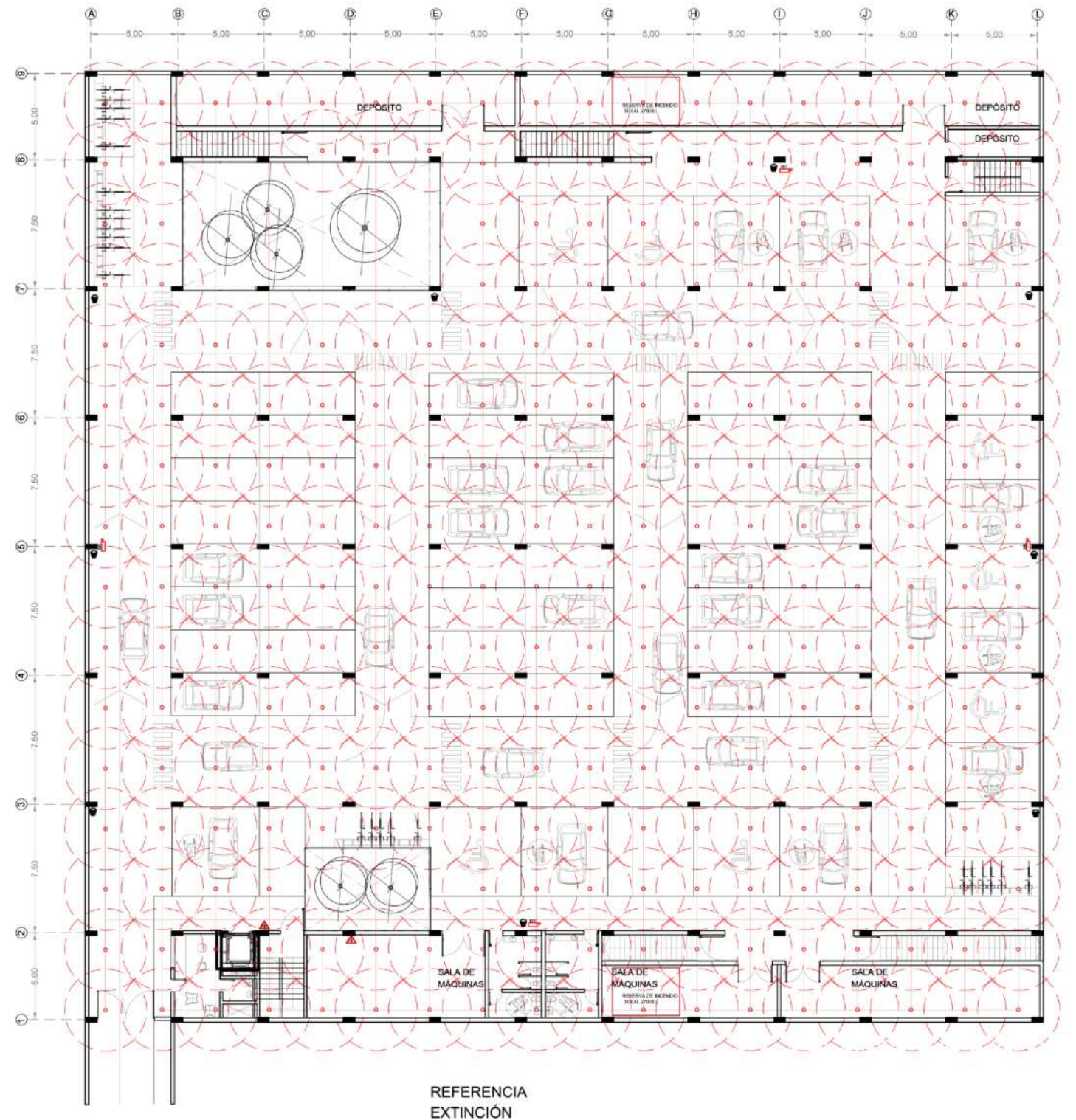
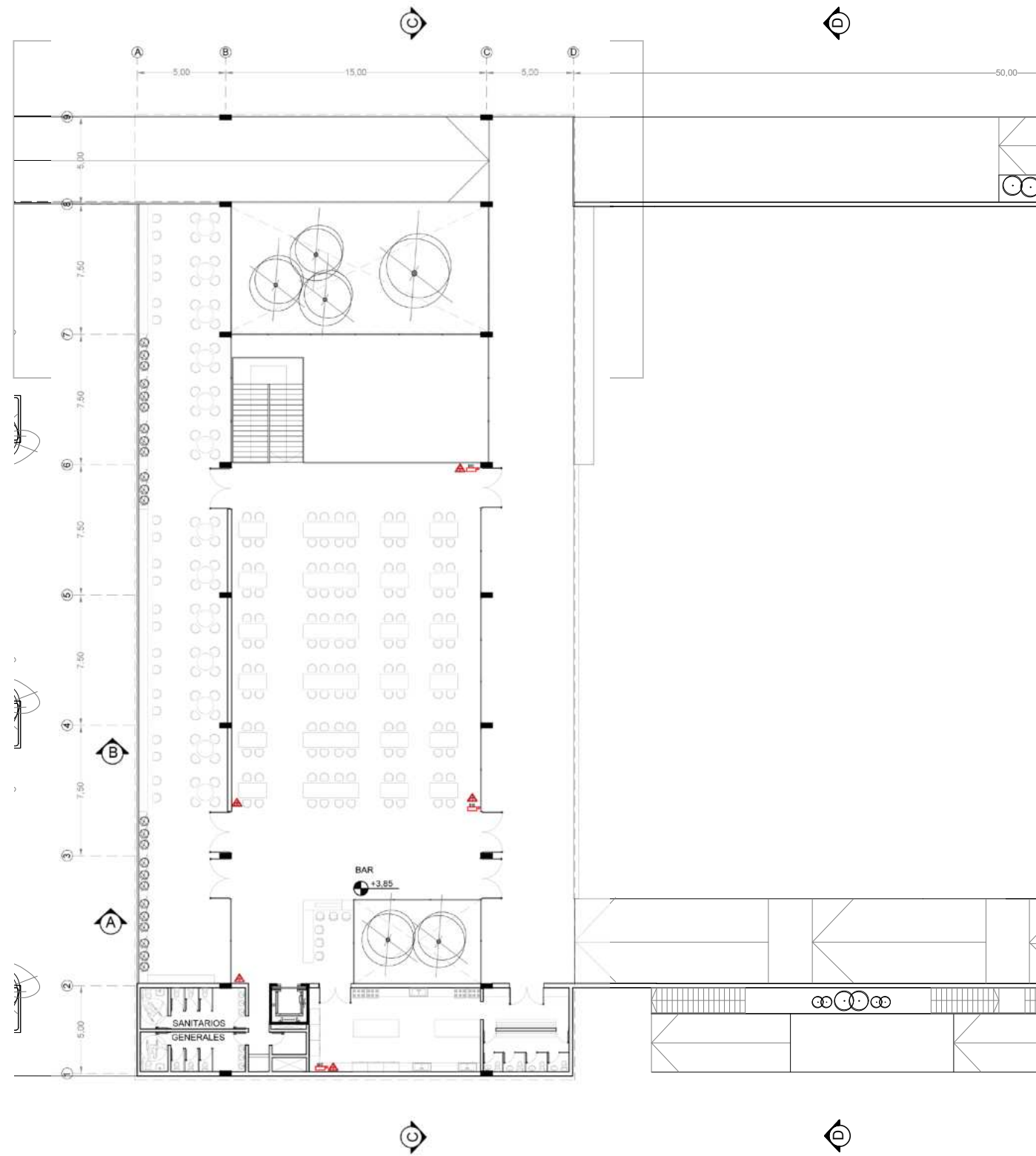

- ESTACIÓN DE CONTROL Y ALARMA
- ROCIADORES
- BOCA DE INCENDIO EQUIPADA Ø45

CONTRA INCENDIO - EXTINCIÓN





REFERENCIA EXTINCIÓN

PORTÁTILES

-  EXTINTOR MANUAL DE POLVO ABC
-  EXTINTOR CO2
-  BALDE DE ARENA

FIJOS

-  ESTACIÓN DE CONTROL Y ALARMA
-  ROCIADORES
-  BOCA DE INCENDIO EQUIPADA Ø45

10

REFLEXIONES

REFLEXIÓN FINAL



A modo de conclusión, el proceso de desarrollo del proyecto final de carrera fue de gran importancia. Representa una síntesis de mi aprendizaje desde el año 2017, cuando comencé como estudiante de la facultad de arquitectura y urbanismo.

Fue un largo recorrido de autocrítica y profunda reflexión acerca de que tipo de ciudad y espacio público debemos proponer para garantizar una arquitectura inclusiva e integradora, que aporten a la noción del espíritu de la época y del lugar, sosteniendo el valor primordial de la importancia que genera poseer una identidad en nuestras ciudades.

En este sentido, los años transitados en la FAU, también me permitieron reconocer la importancia de nuestro trabajo como Arquitectos, siendo este una contribución y aporte para poder re pensar nuestras ciudades, hoy fragmentadas.

A partir de comprender su estrecha vinculación con los procesos urbanos arquitectónicos, donde debieran ser abarcados de una manera integral como problemática de un proceso que involucra a la sociedad, los profesionales y la ciudad vinculante.

Por último, es importante reconocer que fue de suma importancia para mi formación la construcción colectiva del conocimiento que surgía del intercambio entre pares así como con nuestros docentes. Formándonos como futuros profesionales pero sobre todo, como personas.

AGRADECIMIENTOS

Agradezco a mi familia, en especial a mi mamá y mi papá que son parte fundamental para que nunca deje de pensar en construir quién quiero ser, y a mis hermanos, Bel y Mati, por ser mi pilar, acompañarme y apoyarme en cada momento de esta etapa.

A mi familia de La Plata, Mar Del Plata y Ushuaia. Abuelas, abuelo, tíos, primos y cuñado, por estar siempre presente a pesar de la distancia y del tiempo.

A Alex, que apareció para ponerle color y disfrute a estos años facultativos y bancando sobre todo en este proceso.

A mis amigos. A Flor, que me acompaña desde el colegio, mi apoyo incondicional a lo largo de este camino. Otros que conocí en esta hermosa facultad, que se convirtió en mi segunda casa. A Flor, que desde el curso de ingreso no nos soltamos la mano, por su compañerismo y amistad incondicional. También a Sabri, Bel, Clari y Sabri, que juntas fuimos creciendo en este camino.

A Lu, Cami y Kevin por el acompañamiento y su contención. También agradecer a las amigas con las que compartí durante este trabajo final, que con su apoyo y aliento se volvió más fácil de transitar este último tramo del proceso.

A la Universidad Nacional de La Plata, especialmente a la Facultad de Arquitectura y Urbanismo por el compromiso con la educación pública, gratuita y de calidad.

A los docentes que me acompañaron en la carrera, me demostraron respeto, compromiso, dedicación y cariño. Son excelentes profesionales y, sobre todo, mejores personas.

Al Taller Vertical de Arquitectura N°4. A Silvo, Santiago y Agustín, por su enseñanza y calidez. Al cuerpo docente que me siguió en este trayecto.

Y por último al Taller Vertical de Procesos Constructivos Saenz - Marezi. Por acompañarme, y por incluirme en su cuerpo docente. A Gustavo, Adrián y Juan, que desde el comienzo fueron los que me guiaron a seguir en este camino. A Consu y Eli, por tanto cariño y por ser las mujeres referentes de mi profesión.

Considero que haber transitado estos años en la facultad fue una experiencia sumamente valiosa, porque las personas que hoy conocí en esta casa de estudios no solo acompañaron el proceso que hoy me convierte en profesional, sino que además contribuyeron a que hoy me convierta en una mejor persona.

¡Muchas Gracias!

Referentes

- _ Concurso parque Independencia de Bahía Blanca. Primer premio Baag.
- _ Concurso parque urbano Las Salinas de Viña del Mar. Primer premio Archiplan + gt2p + Planoamano.
- ATC (actual sede TV pública) - CABA 1978 - Arq. M/SG/S/S/S.
- Biblioteca Universitaria de Delft - Holanda 1998 - Arq. Mecanoo.
- Museo Moesgaard - Dinamarca 2013 - Arq. Henning Larsen Architects.

Bibliografía

- Enrique Browne 1986 - Espíritu de la época y espíritu del lugar.
- Peter Zumthor 2006 - Atmósferas .Entornos arquitectónicos, las cosas a mi alrededor .
- Moro, S. (2006-2008) – “Elaboración de criterios sustentables en la estructuración de los espacios verdes públicos y las dinámicas de crecimiento en la Micro región del Gran La Plata” –, (Argentina).
- Ravella, O., Varela, L. (2008). - “Diseñando el paisaje” - Trabajos del Taller de Proyectos de la Maestría Paisaje, Medioambiente y Ciudad. Editorial Prometeo. – Buenos Aires (Argentina).
- Andrés Duany, Sandy Sorlien y William Wright (2010) - Smart Code. Un código inteligente de diseño urbano.
- Santinelli, G. Territorios.
- Santinelli, G 2013. Paisaje y proyecto: algunas precisiones.
- Santinelli, G; Cartografías - La construcción cartográfica como aporte al proceso proyectual.
- Diseñando el paisaje, trabajos del taller de proyectos; Maestría paisaje, medio ambiente y ciudad.
- Elena Lucca - La gestión de los territorios; La percepción ambiental de los espacios.
- Le Corbusier - Precisiones; respecto a un estado actual de la arquitectura y del urbanismo.
- Schmitt Heinrich 2002 - Tratado de construcción.
- Eduardo Torroja Miret - Razón y ser de los tipos estructurales.
- Manual de estructuras ilustrado - Francis D. K. Ching, Barry s. Onouye, Douglas Zumberbuhler.

