



PAISAJE URBANO CONTEMPORÁNEO
Centro de Convenciones Vucetich

FAU Facultad de
Arquitectura
y Urbanismo



PROYECTO FINAL DE CARRERA

TÍTULO: "Paisaje Urbano Contemporáneo: Centro de Convenciones Vucetich"

UBICACIÓN: La Plata, provincia de Buenos Aires, Argentina

AUTORA: RÓBALO SANTOS, Delfina Lucía **Nº:** 38731/7

TALLER VERTICAL DE ARQUITECTURA: N°4 SAN JUAN - SANTINELLI - PEREZ

DOCENTES: Arq. WEBER Santiago, Arq. ACEVEDO Silvio

UNIDAD INTEGRADORA: Ing. MAYDANA Paula, Arq. TOIGO Adriana, Arq. MAREZI Juan, Arq. MARICHELAR Gabriela, Arq. GARCIA Carla

FACULTAD DE ARQUITECTURA Y URBANISMO - UNIVERSIDAD NACIONAL DE LA PLATA

FECHA DE DEFENSA: 30/11/2023

LICENCIA CREATIVE COMMONS



FAU Facultad de
Arquitectura
y Urbanismo



El presente proyecto final de carrera, pretende sintetizar un largo proceso de aprendizaje, tanto profesional como personal, llevado a cabo durante mis años transcurridos en la Facultad de Arquitectura y Urbanismo de la ciudad de La Plata, entendiendo al mismo como el cierre de una etapa que servirá de punto de partida a otras nuevas.

Este proyecto de intervención urbana, que da respuestas a ciertas demandas y problemáticas presentes en la ciudad actual, se resuelve con un abordaje integral de los conocimientos adquiridos en las múltiples áreas de la carrera, en sus distintas escalas.

La motivación del encuadre teórico, surge del reflexionar sobre los modos de habitar el entorno urbano actual, inmerso en un contexto de permanente transformación, que modifica, de manera continua, las configuraciones físicas y sociales a las que nos acostumbramos.

En su desarrollo presenta especial interés en el paisaje urbano, ya que en él, es donde se transgreden los límites individuales de las personas, que buscan ser partícipes en su entorno, dando lugar a una gran variedad de situaciones sincrónicas en un mismo espacio.

De esta manera, se pone el valor como la arquitectura y el urbanismo deben tener la capacidad de adaptarse a las diversas apropiaciones que cada usuario pueda generar, dándoles contención, no solo con estrategias puramente morfológicas, sino, y más importante, con un diseño que contemple la perspectiva sociocultural e histórica, dotando de sentido a lo creado.

I MARCO TEÓRICO

Paisaje urbano contemporáneo
Espacios verdes públicos
Usuarios
Centros de convenciones
Propuesta temática

II INSERCIÓN TERRITORIAL

Región metropolitana
Microrregión
Eje fundacional
Área de influencia
Parque urbano
Reseña histórica

III PROYECTO URBANO

Dimensiones de análisis
Lineamientos propositivos
Cartografías
Estrategias de diseño
Implantación

IV PROYECTO ARQUITECTÓNICO

Lógicas proyectuales
Programa
Plantas
Cortes
Vistas

V RESOLUCIÓN TÉCNICA

Consideraciones constructivas
Resolución estructural
Resolución constructiva
Evacuación ante incendios
Acondicionamiento termomecánico
Instalaciones sanitarias

VI CONCLUSIÓN

Reflexión
Agradecimientos
Referentes
Bibliografía



I. MARCO TEÓRICO

El término "**paisaje**" surgió desde la expresión artística, en la cual no sólo se capta al mismo tal cual se ve, sino también desde lo que se siente, desde su origen ha sido asociado fuertemente a la naturaleza.

Está compuesto por elementos heterogéneos objetivos y subjetivos, en él las personas participan, pudiendo modificarlo y crearlo a través de la acción. El paisaje se consolida porque existe un público que lo valora, por este motivo, significa un interés común a todas las personas.

El paisaje urbano vincula al paisaje puramente natural y sus aspectos sensibles, con el paisaje material proyectado/controlado, que presenta las huellas de la dinámica social y de su proceso histórico, manteniendo el énfasis en la **percepción** del mismo, a partir de un sujeto, y el ambiente (medio) en el que se genera esa percepción.

Para la arquitectura urbana actual, el paisaje ya no es una superficie plana, horizontal y pasiva, de la cual se emerge de manera aislada. Por el contrario, se conforma como una categoría del **sistema operativo topográfico**, donde el suelo se convierte en una superficie activa, integrante del objeto de proyecto, y contenedora de múltiples experiencias.

AMBIENTE + TERRITORIO + PERSONAS

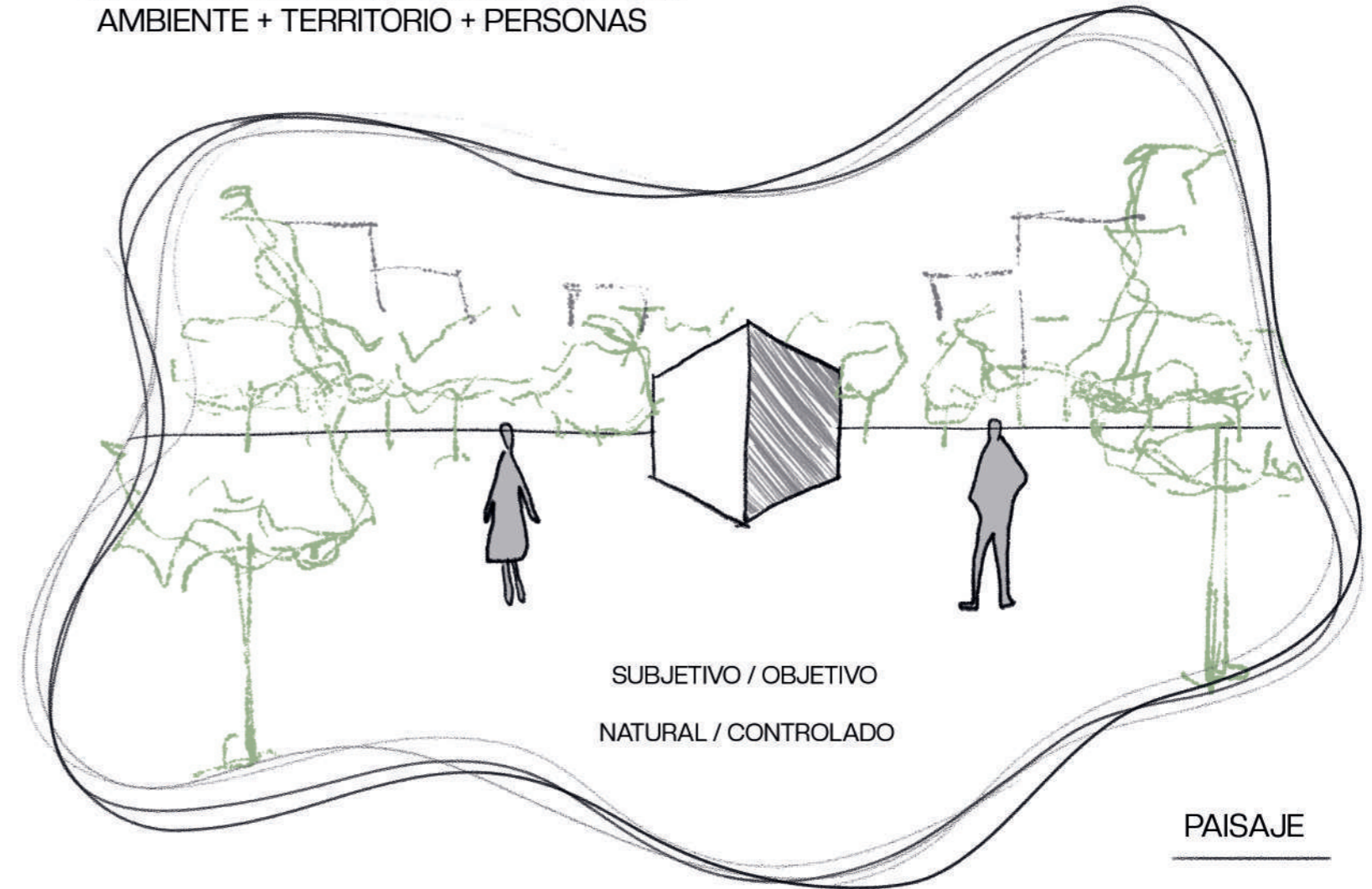

En el **paisaje urbano contemporáneo**, se percibe a la ciudad en un estado de flujo constante, como si estuviera en movimiento. En esta "**ciudad cinética**", los sentidos no son estables, los espacios son consumidos, reinterpretados y reciclados, inmersos en un contexto de rápido crecimiento. Con esto se determina que un paisaje es efímero y cambiante, pero en él se puede ver el palimpsesto de la realidad natural urbana social, ambiental, e histórica.

Para lograr entenderlo y poder intervenir en él, primero es necesario analizar la **relación entre el entorno y el sujeto**, y conocer las condiciones culturales, sociales e históricas que la moderan, esto refleja el sentido que la sociedad le da a cierto paisaje, en ese momento particular de su existencia. Cada lugar tiene su geografía, cada geografía su esencia, cada esencia puede producir una historia, y cada historia generar un nuevo paisaje.

El desafío del urbanismo, subyace en poder gestionar la **naturaleza temporal en continua mutación**, de los paisajes contemporáneos, proponiendo entornos más flexibles, en términos tecnológicos, materiales, sociales y económicos, que sean acordes a la realidad actual.

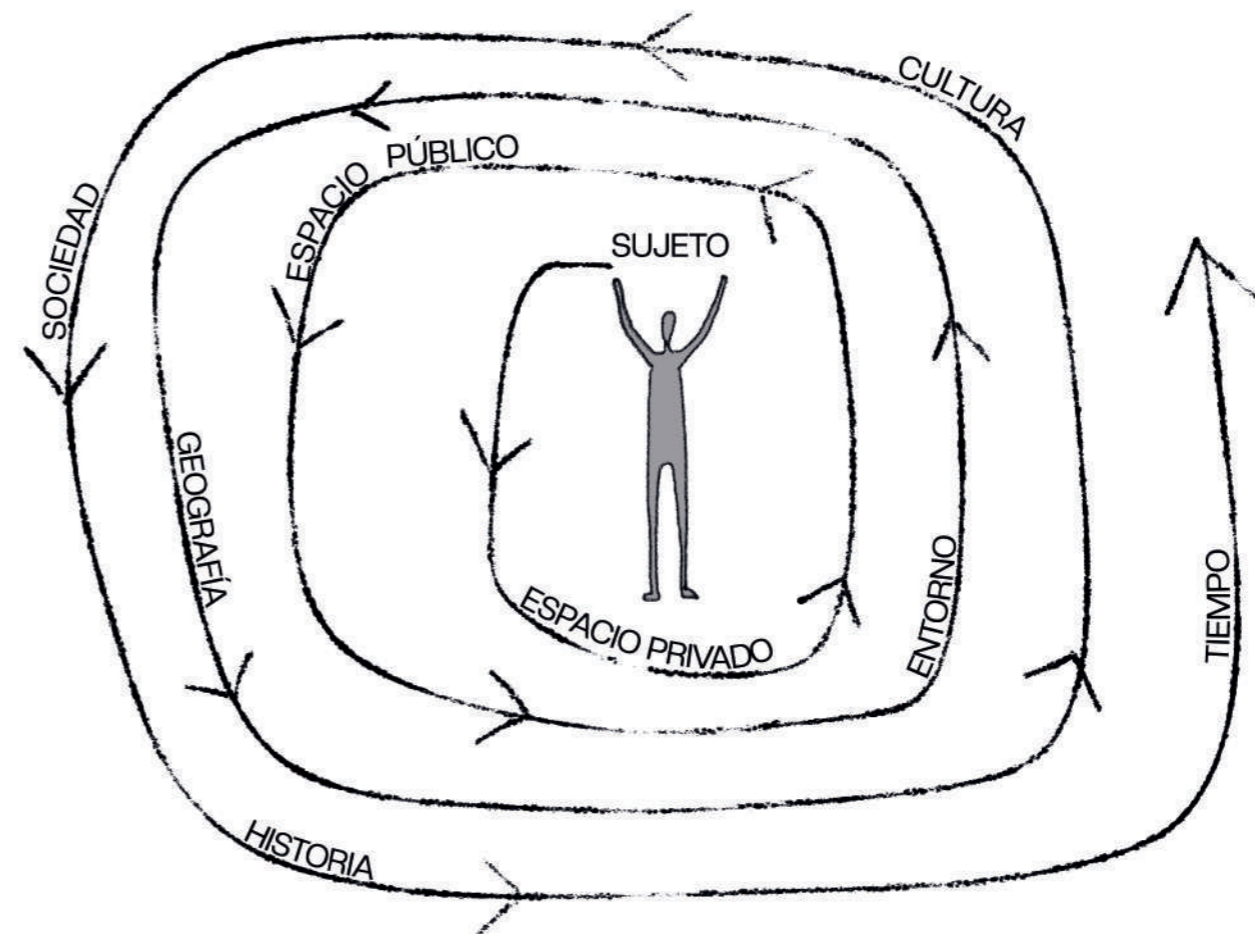

El **espacio público** es el soporte de las actividades que trascienden los límites de los intereses individuales para convertirse en un espacio común y colectivo. En él conviven funciones materiales y relaciones sociales, tangibles e intangibles, por lo que, además de configurar el entorno construido, refleja las aspiraciones de una sociedad.

Los seres humanos necesitamos para nuestra realización más plena caminar, ver gente, estar con gente, para eso, el diseño del espacio debe poder **propiciar el contacto con otros**. Un espacio público es bueno cuando en él ocurren actividades no indispensables, cuando es un fin en sí mismo el salir a disfrutarlo.

La pandemia que nos atravesó en 2020 llevándonos al aislamiento, golpeó nuestra cotidianidad, obligando a repensar y cuestionar los **modos de habitar** a los que acostumbramos. Se revalorizó la construcción de la identidad social, del sentido de pertenencia y la confianza en lo colectivo, poniendo en primer lugar a los espacios al aire libre, como potenciadores del desarrollo urbano, económico y social, y a la vez, como lugares de tolerancia, creación, producción y difusión cultural.

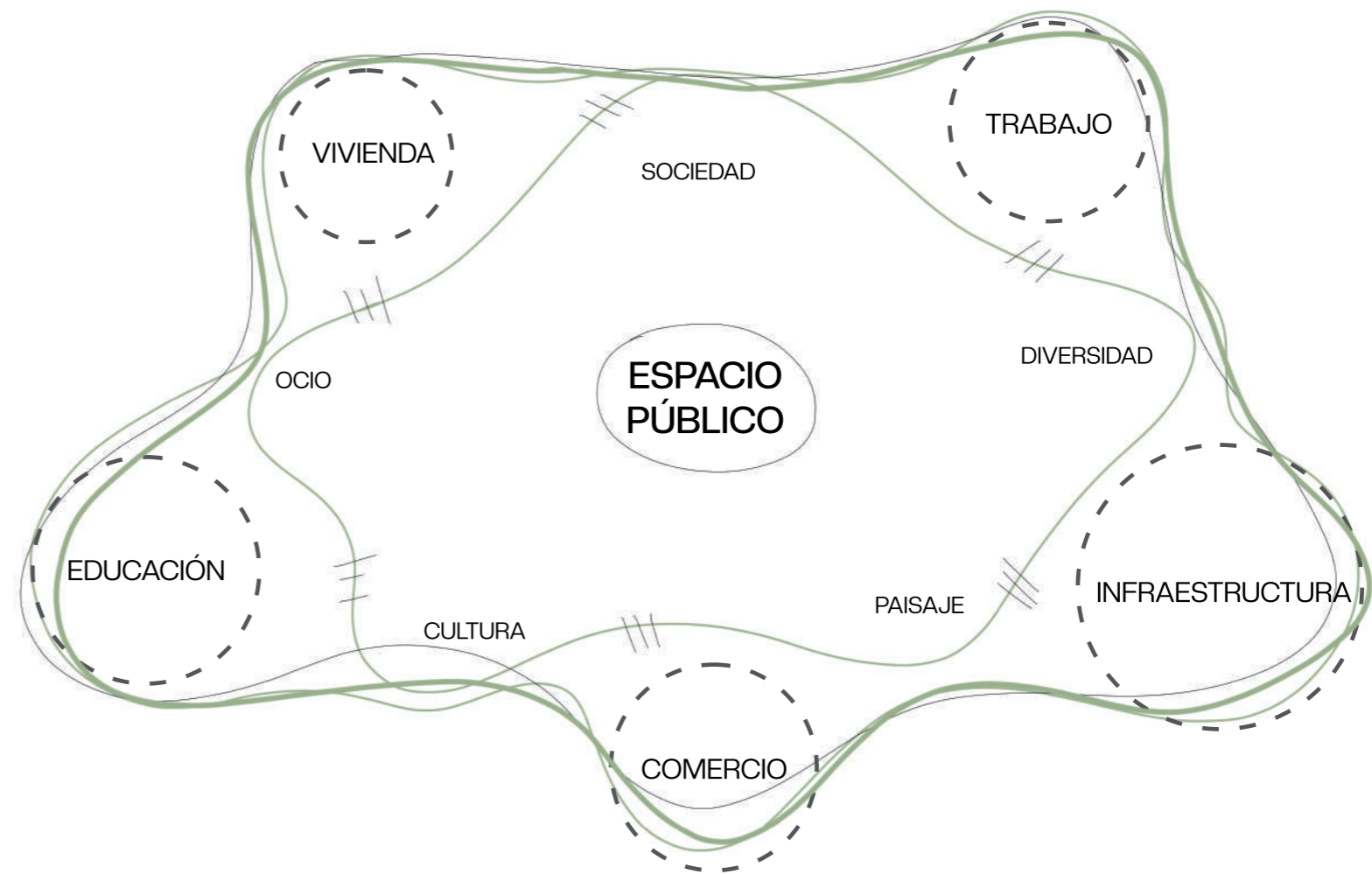

Nuevos espacios son necesarios para la nueva vida, y para esto surgen algunas consideraciones a fortalecer en el **tratamiento del espacio urbano**: la necesidad de una ciudad policéntrica, el valor de nuestro barrio y su acceso a servicios elementales, la influencia de la revolución digital y el modo de relacionarse en red, la reducción del impacto ambiental, y la relevancia de los espacios verdes en relación a la calidad de vida.

Hoy entendemos a la **naturaleza y la vegetación** como un elemento, que dentro de la trama urbana, actúa de manera totalmente benéfica, ya que reduce la temperatura ambiental, filtra la contaminación, aumenta la superficie absorbente ante lluvias, permite amortiguar los niveles de ruido, favorece la diversidad de flora y fauna, y tiene un importante papel psicológico en las ciudades.

Las ciudades vivas, en las que la gente puede interactuar, siempre resultan estimulantes porque son ricas en experiencias, por lo que necesitamos generar ecosistemas urbanos que propicien y aseguren el **bienestar colectivo**. Pensar las calles, las plazas, los parques, e incluso la naturaleza, es una forma de abordar ideales comunes y asegurar la dinámica social en la **relación entre los cuerpos y el medio ambiente**.

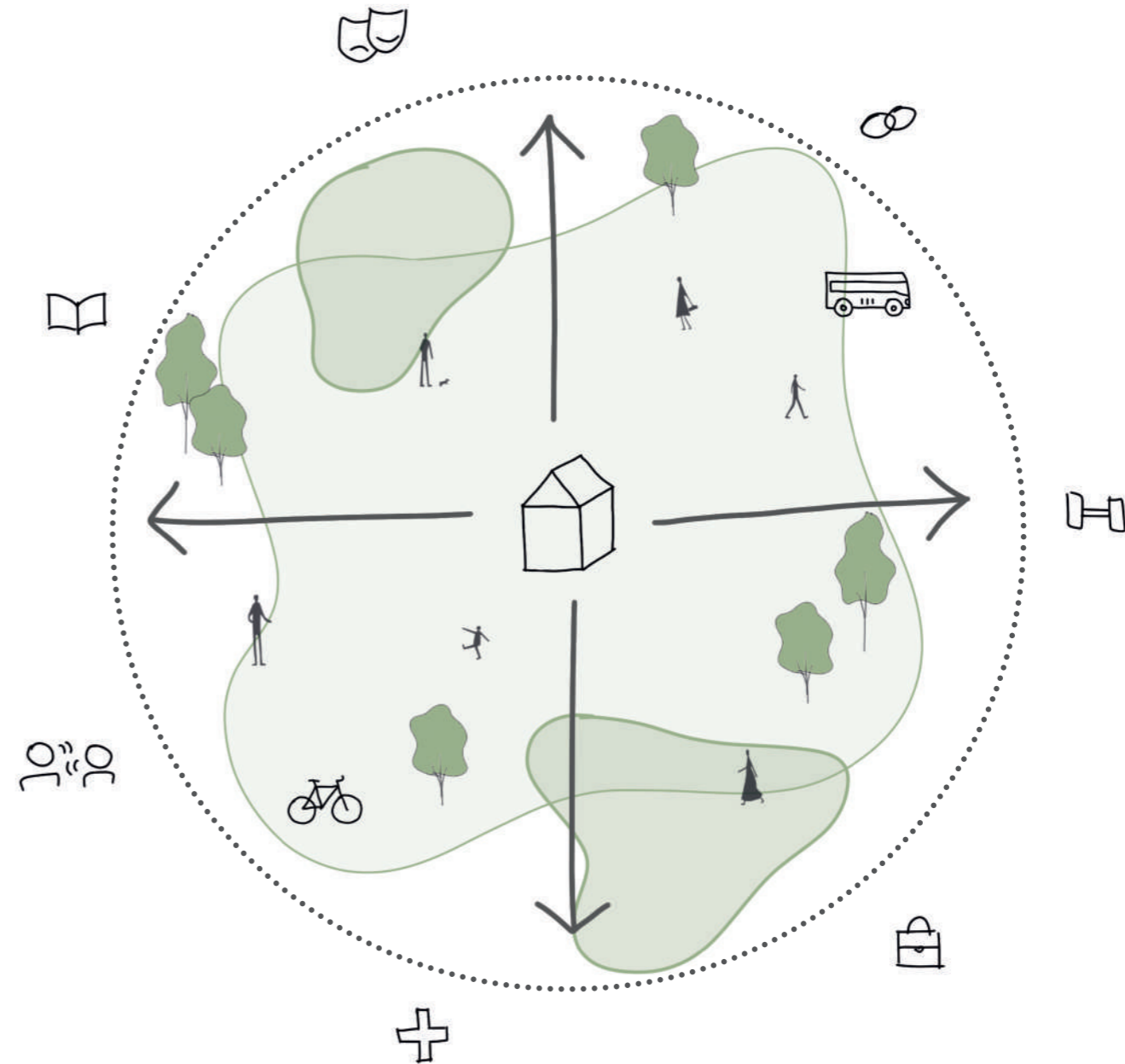

En la actualidad el límite entre **lo público y lo privado** se volvió difuso por la forma en que los usuarios utilizamos el espacio, las actividades no se pueden anclar a ningún elemento o lugar, ya que las apropiaciones son diversas y responden a la voluntad de la persona que la realice.

Para dar respuesta a la necesidad de un usuario, se los estudia a grandes rasgos en dos grupos, como **usuarios permanentes**, que hacen uso de cierto espacio de manera cotidiana, generalmente en un horario fijo; o **usuarios temporales**, que acontecen de forma ocasional, sin un patrón que determine el tiempo o la causa de su presencia.

Los permanentes serán quienes realicen las **actividades necesarias**, en las que las personas están obligadas a participar independientemente del entorno externo. Los temporales actuarán de manera **opcional**, cuando el tiempo y espacio inviten a ello, si existe el deseo de hacerlo, de manera recreativa y en un periodo más prolongado.

Ambos resultan en **actividades sociales**, las cuales surgen del encuentro entre usuarios y tienden a promover la interacción social, para llevar a cabo estas, el espacio público debe ser de calidad, igualitario y para grupos sociales diversos.

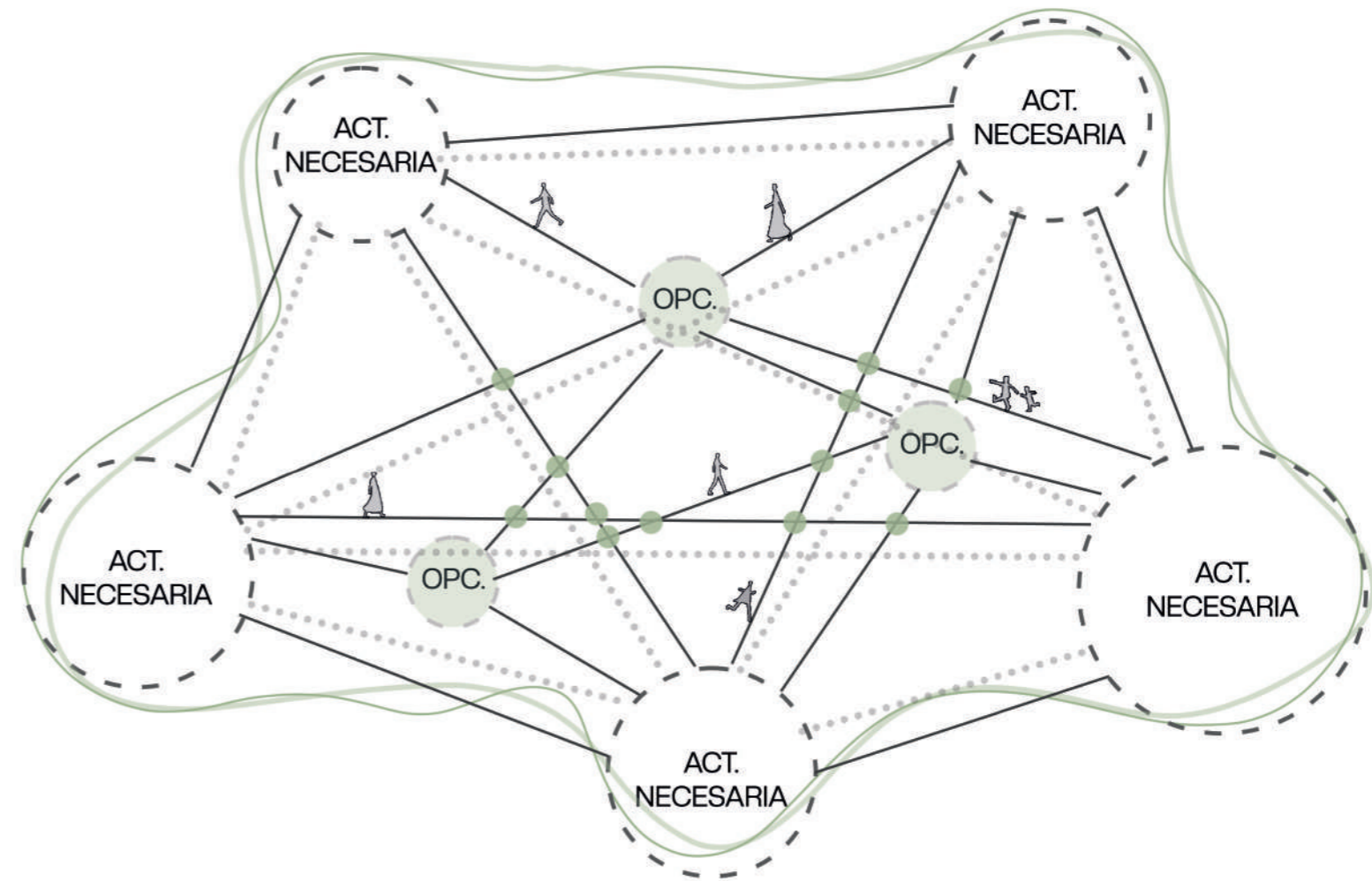

En el **mundo subjetivo-relativo** en el que vivimos, el espacio de la ciudad se captura y representa a través de las vivencias sensoriales de los usuarios, condicionados por su entorno y contexto socio-cultural, por el lugar y modo de crecimiento, sus creencias, valores, y formación. Por lo que al proyectar en un paisaje urbano, es necesario tener en cuenta la **imaginación colectiva**.

Con la actual **era digital**, los objetos de consumo de los ciudadanos son temporales y fugaces, el objeto de atención se centra en lo trivial y superficial, acortando la vida de un producto determinado y el tiempo de identificación con él, esto genera que, una vez consumido el lugar, no se regresa hasta que no se ofrezca un nuevo atractivo.

Considerando que la mejor manera de preservar algo es a través del **sentido de pertenencia**, se busca proyectar y diseñar espacios flexibles, de fácil apropiación y renovación, que resignifiquen el presente sin perder los lazos del pasado, donde se permita a todo tipo de usuarios ser partícipes continuamente.

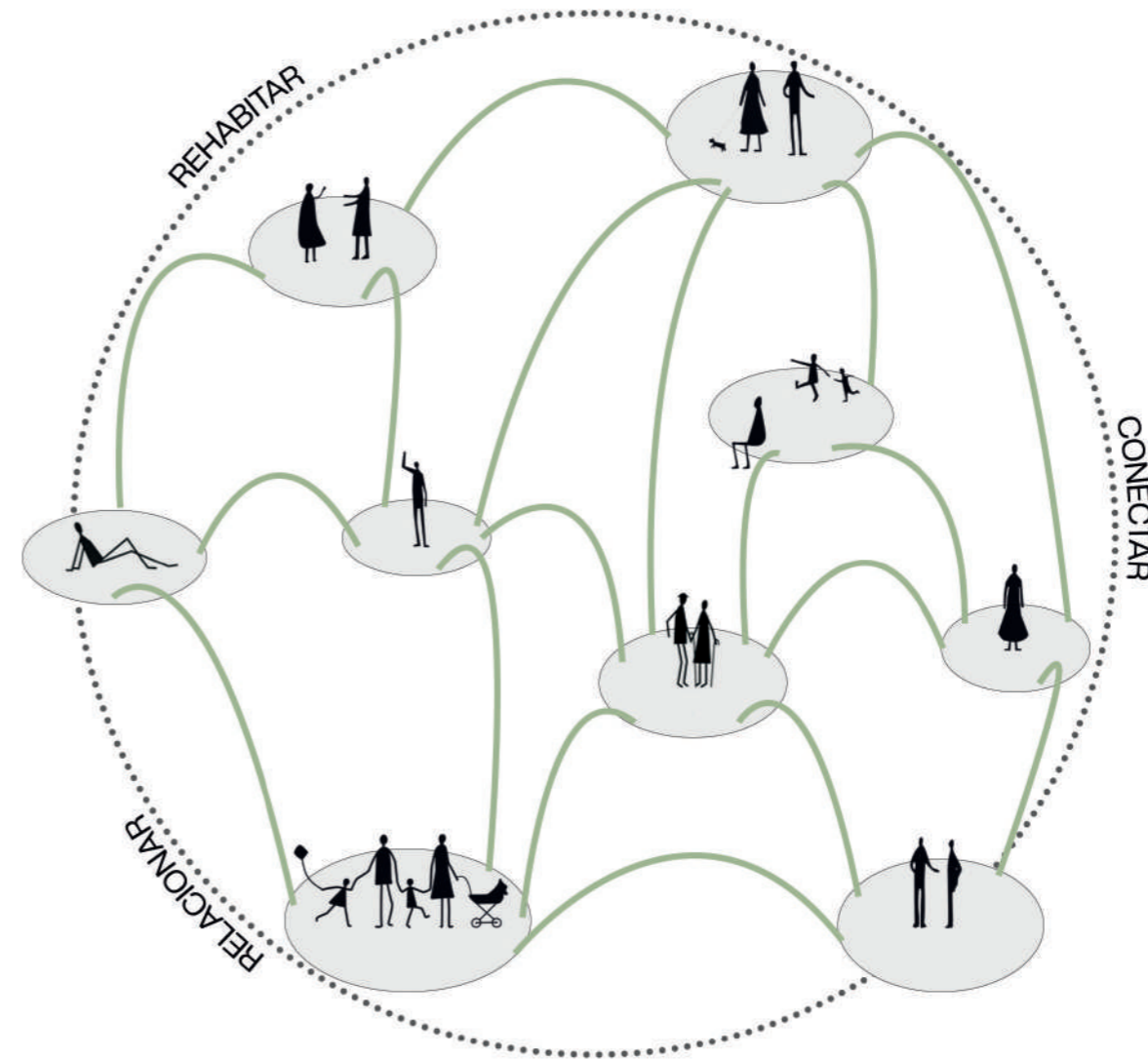

Un **centro de convenciones** permite renovar su uso continuamente con nuevas y variadas actividades, inclusive de manera simultánea. De esta forma se crea un espacio que puede responder a la diversificación y fugacidad de los tiempos que nos convocan.

Estos centros surgieron con el propósito de reunir en un lugar, con un fin determinado, a grupos de personas con intereses comunes. Su desarrollo se relaciona con el **progreso de las comunidades**, por lo que adquirieron mayor relevancia desde fines del siglo XIX, cuando se empiezan a exponer al mundo los aspectos originados por la industrialización y avances tecnológicos.

Impactan de manera positiva en la **economía regional y en el desarrollo turístico**, ya que aumenta la capacidad receptiva, y lograr atraer inversores hoteleros, gastronómicos, culturales, económicos y publicitarios, debido a que aproximadamente el 40% de los visitantes de los eventos, regresa en el futuro para realizar turismo de ocio.

El contacto directo entre las personas que lo utilicen, permite un **intercambio cultural** enriquecedor, y un **aporte al conocimiento** profesional y académico, dada su capacidad de permitir establecer vínculos con gente de alto reconocimiento.

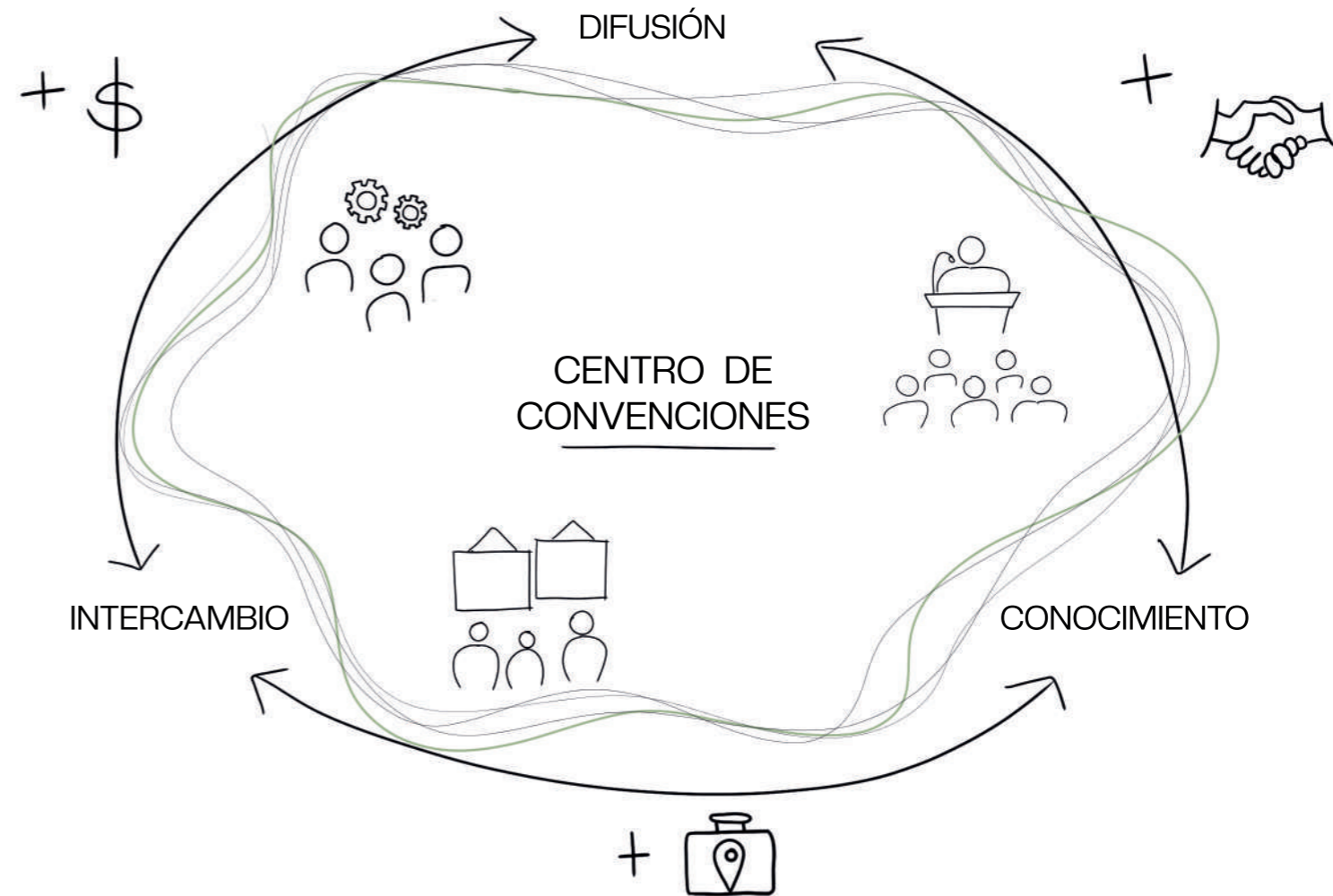

La ciudad de La Plata se creó con el objetivo de ser la **capital provincial**, pero la desactivación del puerto y desatención del poder político, evitaron que se consolidara como tal, por lo que la fundación de la Universidad Nacional la reorientó a un **perfil científico y académico**.

Al día de hoy, carece de espacios equipados para contener eventos de reunión y difusión masivos que respondan a su carácter. La construcción de un centro de convenciones logrará impulsarla desde lo académico, turístico y económico.

La implantación del edificio en un parque urbano, presenta especial relevancia en su espacio público exterior, ya que los centros de convenciones funcionan como **condensadores sociales**, favoreciendo la vida urbana.

El paquete programático, integrará a los distintos usuarios que habitan el parque, y a los propios que atraerá el centro, funcionando según la demanda de actividades. Intervendrán actores de tipo público y privado, generando con esta articulación mayores beneficios e ingresos.

El **intercambio colectivo** se dará en el interior construido y en el exterior natural, dando lugar al aprendizaje espontáneo, a los encuentros imprevistos y a los sucesos cambiantes propios de un **paisaje urbano**, que impregnarán en el centro de convenciones.

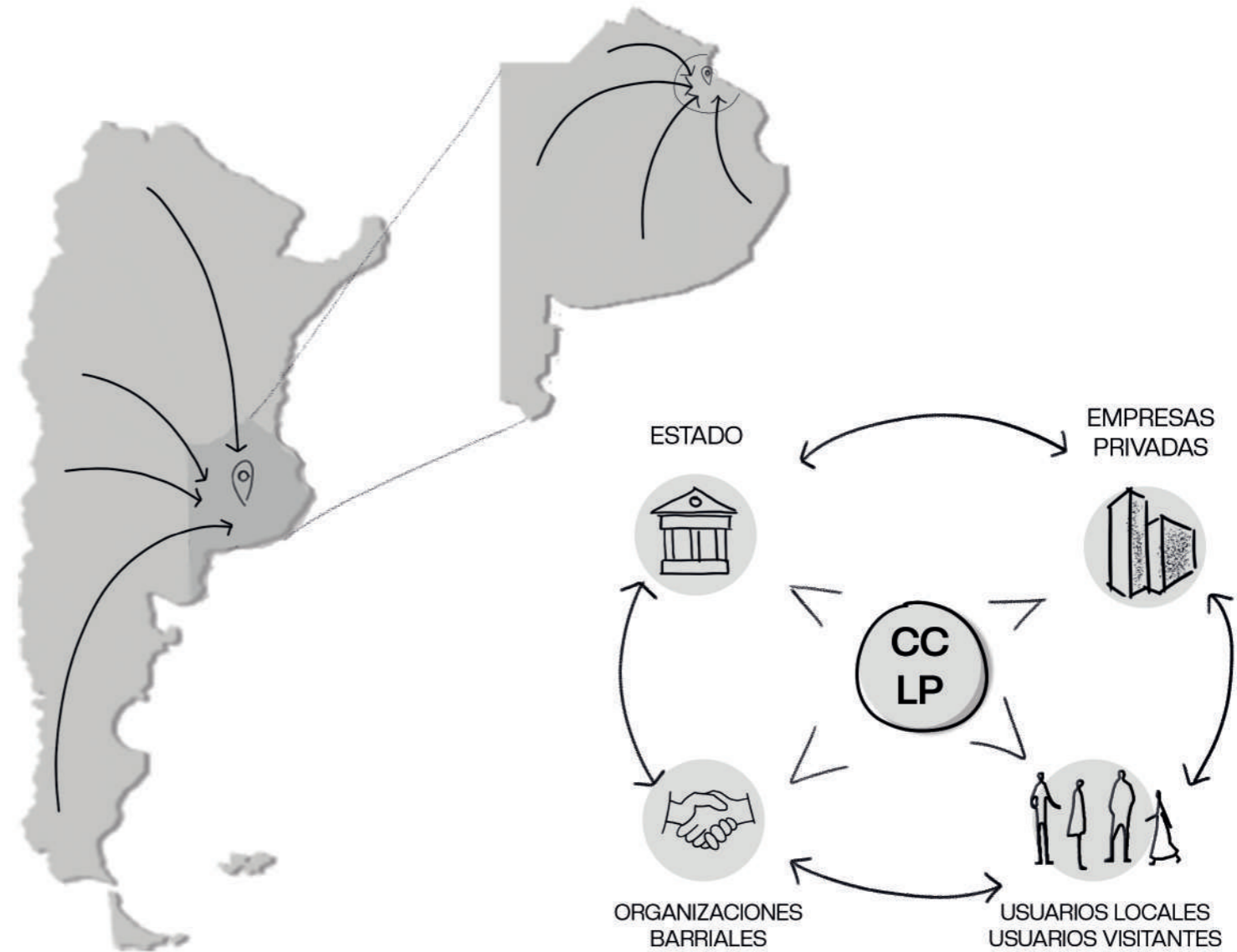



II. INSERCIÓN TERRITORIAL



La ciudad de La Plata, se encuentra inmersa en la Región Metropolitana de Buenos Aires (RMBA). Este aglomerado urbano, que costea el Río de La Plata, se originó a partir de la expansión de la Ciudad Autónoma de Buenos Aires. Se caracteriza por su **concentración creciente de personas, actividades y poder**. Presenta un gran flujo de interrelaciones, de desplazamiento, producción, intercambio y consumos. Los procesos sociales, económicos, y ecológicos, atraviesan e influyen toda el área.

Debido a la federación de la ciudad de Buenos Aires, necesitaron crear una nueva capital, el municipio de Ensenada cumplía los requerimientos: cercanía y posesión de un puerto. Por esto, en 1882, se funda **La Plata como ciudad capital** de la provincia, sede de los poderes ejecutivos, legislativo y judicial, y de las actividades administrativas y de gobierno.

En la actualidad, se puede observar una **tendencia a la fusión** de ambas capitales, generada por la creciente suburbanización y los fuertes intercambios dados entre las mismas, los límites se extienden siendo cada vez menos perceptibles.

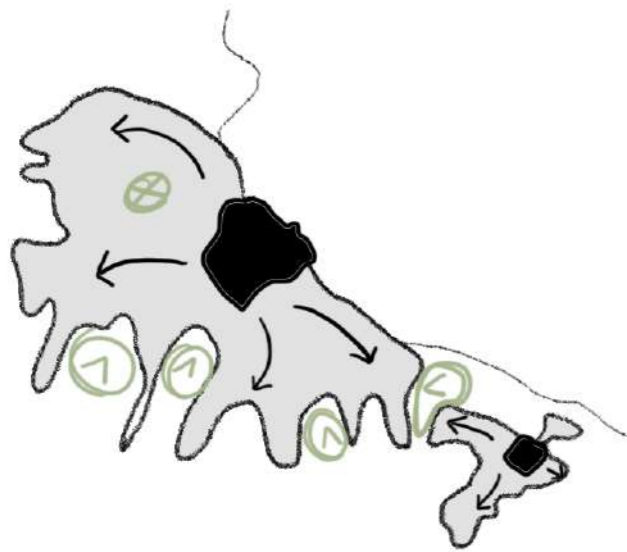



La Plata fue diseñada por Pedro Benoit, bajo los **criterios higienistas** de fin de siglo XIX. En sus inicios, se planeó únicamente el casco urbano. Un trazado urbano ortogonal, simétrico, con diagonales a 45°, y un sistema de circulación jerarquizado de avenidas dispuestas cada 6 cuadras. En cada intersección se presenta un espacio verde público que funciona como articulador, dotando a la ciudad de un gran **valor paisajista**. En su borde perimetral se genera un anillo de circunvalación, y en su eje simétrico, se inscribe el eje fundacional.

El crecimiento desmedido de la ciudad, creó en sus bordes, una **mancha urbana irregular**, descentralizada, con grandes desequilibrios y contrastes sociales, económicos y urbanos. Por esta extensión se perdió la relación preestablecida entre espacios construidos y espacios libres.

Hoy en día, La Plata se debe analizar conjuntamente con Ensenada y Berisso, ya que por sus relaciones y cercanías se las entiende como una única microrregión de identidad local.

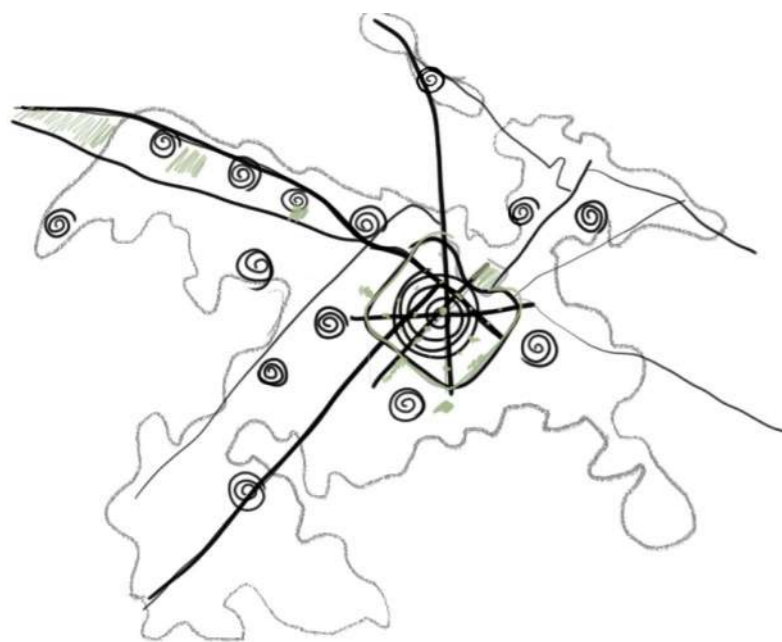

El parque a intervenir se encuentra inserto dentro del **eje Fundacional** (o eje cívico), comprendido por las Avenidas 51 y 53. Las manzanas que lo componen son cuadrados perfectos, a sus laterales las manzanas externas son de forma rectangular, aumentando su ancho a medida que se alejan del centro.

El eje se trazó con el objetivo de contener a los principales edificios públicos, como hitos de referencia que resaltarán de las viviendas próximas, implantados en el centro de la manzana, rodeados de jardines. Esto le atribuía a la ciudad un carácter de **paisaje urbano jerárquico, rítmico y puntual**.

También pretendía, a mayor escala, ser **nexo** entre el interior de la provincia y el exterior, situando como extremos la estación ferroviaria de Gambier, y en el otro punto, al puerto, ubicado en el municipio de Ensenada. Por lo que concentraría al poder político y religioso dentro.

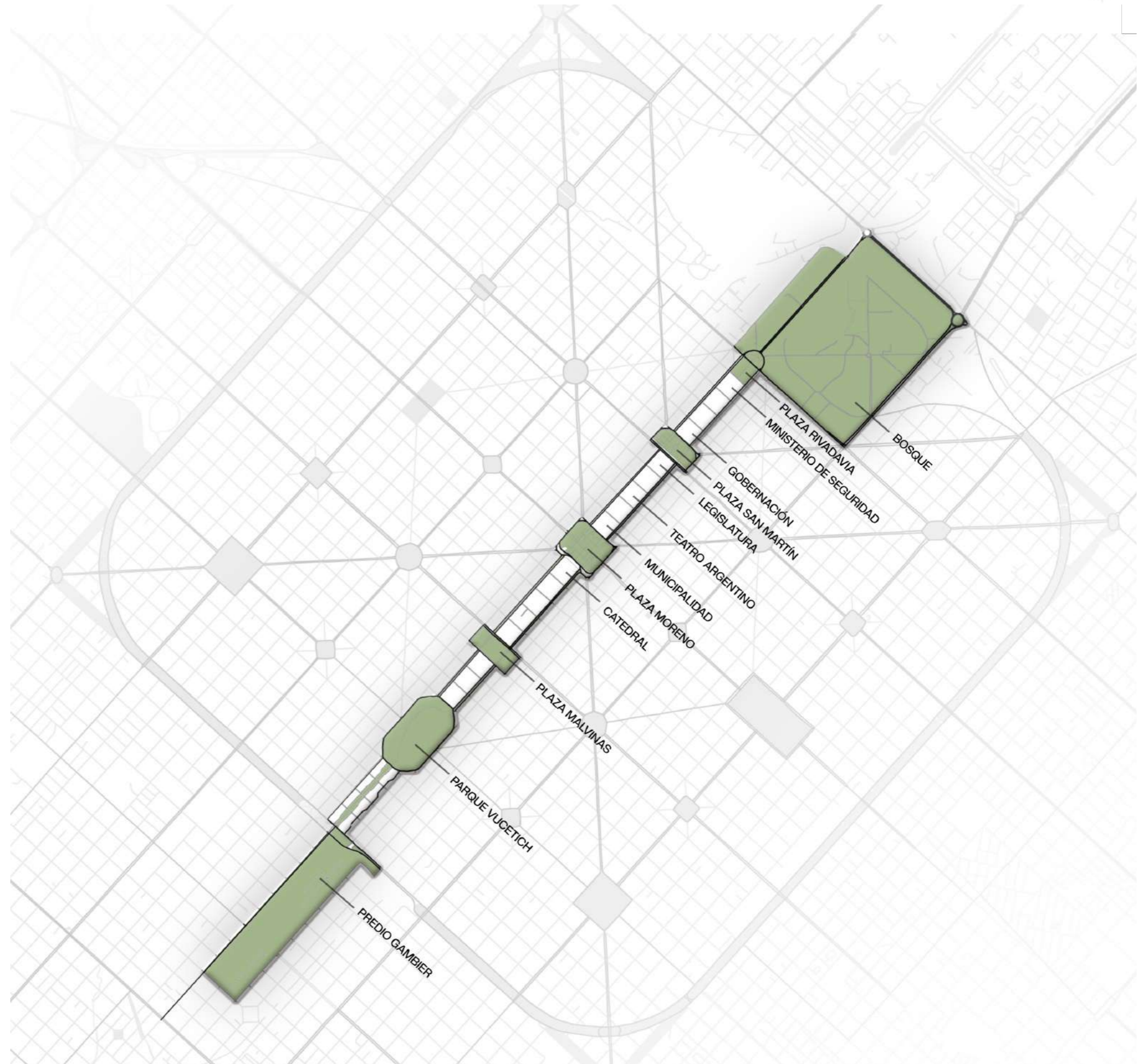
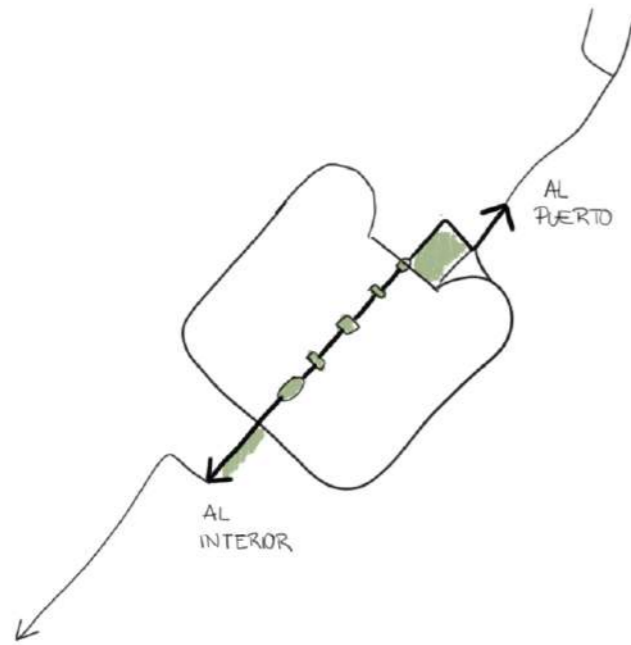

En el sector que rodea al parque la mayoría de las edificaciones son residenciales, consolidándose en el perímetro de manzana, la mayoría de manera rectangular. Se encuentran pocos edificios altos, aunque la construcción de estos irá en aumento por la **creciente densidad urbana**.

Se encuentra servido de comercios variados, paradas de transporte público, instituciones de salud, e inclusive apartamentos de alquiler temporario, que podrán atender los requerimientos de los visitantes, atraídos por el centro de convenciones.

Tiene como distintivo la aparición de **Avenida 52**, conectada a uno de los límites del parque. Esta avenida es inexistente durante el desarrollo del eje, hasta el paseo del bosque, donde aparece nuevamente.

Parque Vucetich es soporte de infraestructuras y edificios, en él destaca fuertemente su presencia natural, la cual los ciudadanos disfrutan en su tiempo de ocio. En sus espacios se generan apropiaciones muy diversas, públicas y privadas, dadas por las organizaciones barriales que buscan un lugar que los represente.



-  Restaurante
-  Comercio
-  Alojamiento
-  Parada de colectivo
-  Edificio educativo
-  Hospital/farmacia

PARQUE VUCETICH

PARQUE "GENERAL SAN MARTÍN"

Fundación de la ciudad.



OBRAS SANITARIAS

Construcción del servicio de aguas corrientes y drenajes.



USINA Y TANQUE ELEVADO

Por el crecimiento de la ciudad, construyen una usina, aún en funcionamiento, y un tanque que perdía agua haciendo crecer berro, que los vecinos consumían.

TALLER DE LOCOMOTORAS

Taller de mantenimiento del ferrocarril que transportaba alimentos, insumos y pasajeros



SERVICIO MUNICIPAL DE AUTO RIEL

Reemplazan las locomotoras por el SMAR, que funcionó unos años más.

USINA Y TANQUE ELEVADO

Por el crecimiento de la ciudad, construyen una usina, aún en funcionamiento, y un tanque que perdía agua haciendo crecer berro, que los vecinos consumían.

PARQUE "BARTOLOMÉ MITRE"

Por confusiones con Plaza "San Martín"

PARQUE "JUAN VUCETICH"

Antropólogo policial que desarrolló el sistema de identificación por huellas digitales, residente de la ciudad.



1940

PLAZA DE ARMAS

Se cede parte la unidad militar, instalaron pistas de atletismo y gimnasios de uso público.



1975

DESMANTELAMIENTO DEL TANQUE

Pérdida de identidad simbólica

CENTRO DE FOMENTO Y BIBLIOTECA

Fundación de pequeños edificios



JARDÍN DE INFANTES Nº 903

De las primeras instituciones preescolares en el país, que continua en uso.

COVID - 19

Puesta en valor y motivación de usos de espacios públicos al aire libre. Se refuerza la necesidad de contar con lugares naturales de fácil acceso para cualquier habitante.



PRESENTE 2023

REDISEÑO Y CENTRO DE CONVENCIONES

Más allá del nombre decretado, el parque es conocido por su nombre original, lo cual denota un gran sentimiento de arraigo. Por eso, se enfatiza en la identidad histórica, respetando y revalorizando las preexistencias construidas y su gran forestación.





III. PROYECTO URBANO

Sistema de espacios verdes:

- Trama regulada cada 6 cuadras, con corredores y bulevares.
- Pérdida de sistema en periferia.
- Elementos naturales destacables de distintos sectores.

Accesibilidad y movilidad:

- Accesos desde terminal de ómnibus y tren en zona noreste.
- Falta de integración de carriles de ciclovía.
- Desactivación de puestos de movilidad sustentable.

Cultura y turismo:

- Gran variedad de edificios históricos y patrimoniales.
- Concentración de centralidad al noreste.
- Los puntos de consumo siguen a la zona de demanda.

-  Estación ecobici
-  Parada de tren
-  Punto atractor turístico
-  Zona cultural-grastronómica
-  Ciclovías
-  Vías de tren

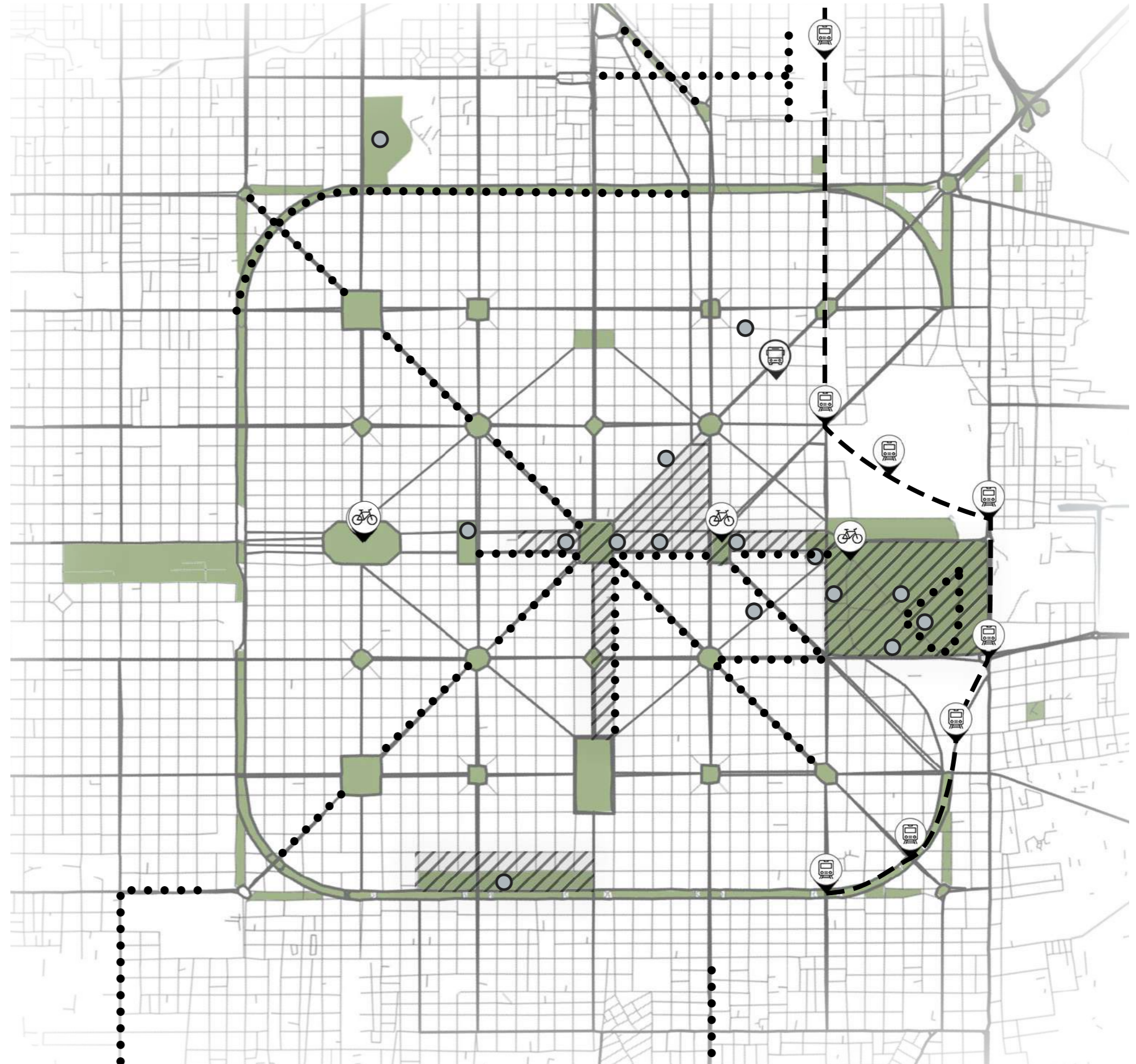

Sistema de espacios verdes:

- Conexión bulevar de Av. 51 con el corredor verde de Av. 52.
- Integración fuera de periferia con el predio de Gambier.
- Reforestación con especies de cualidades singulares.

Accesibilidad y movilidad:

- Fomento de movilidad sustentable
- Reactivación de puesto de ecobici dentro del parque
- Apoyo a propuesta de ampliación del recorrido del tren universitario en el anillo perimetral.

Cultura y turismo:

- Revalorización histórica y simbólica del eje cívico.
- Ampliación de puntos y zonas turísticas.
- Expansión de consumo a zona suroeste.

-  Estación ecobici
-  Parada de tren
-  Punto atractor turístico
-  Zona cultural-grastronómica
-  Ciclovías
-  Vías de tren

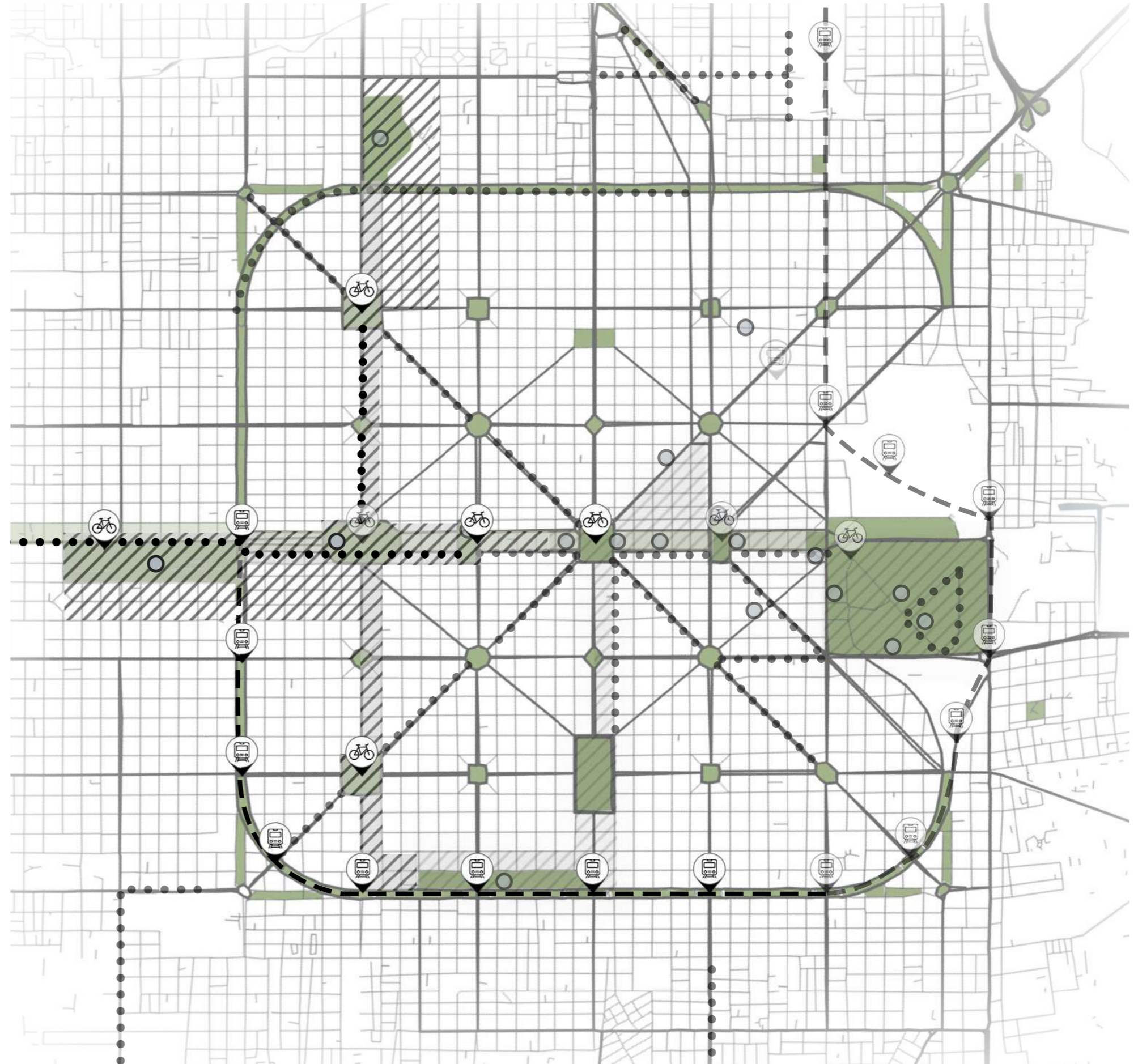

Predio Gambier
Futuro Polo científico tecnológico

Estación ferroviaria
Gambier

Parque San Martín
Centro de Convenciones Vucetich

Plaza Malvinas
Centro Cultural Malvinas

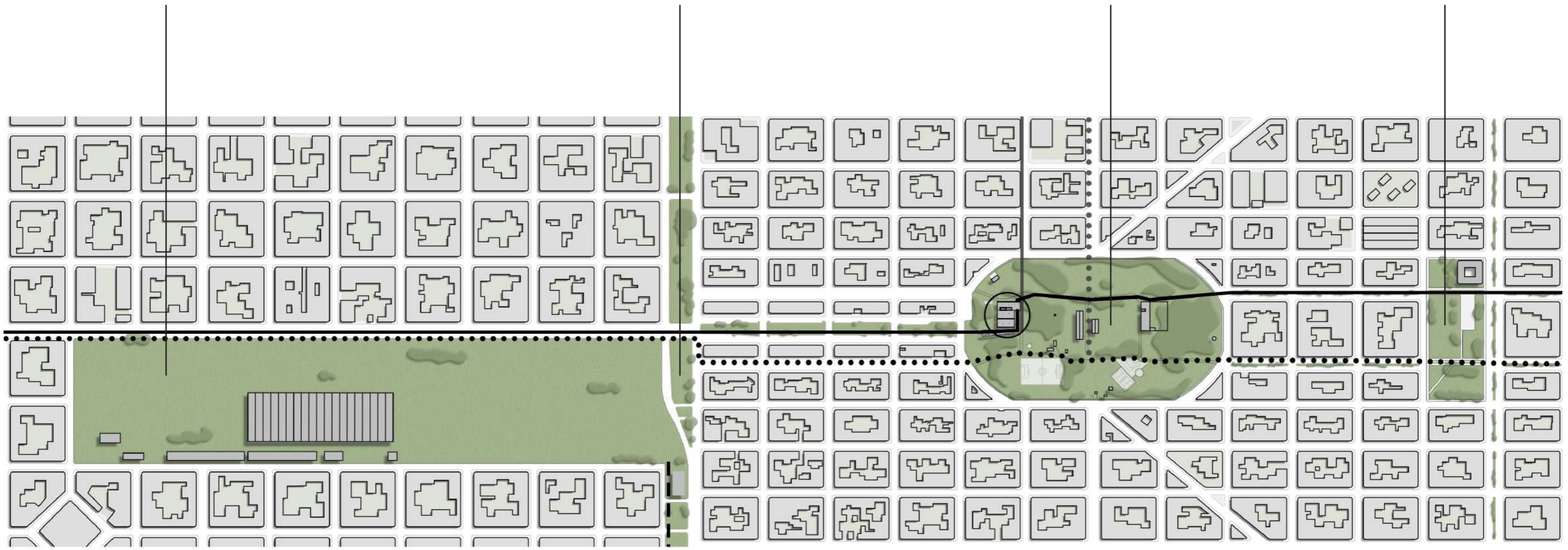

⇓ Nexo ciudad-parque-edificio

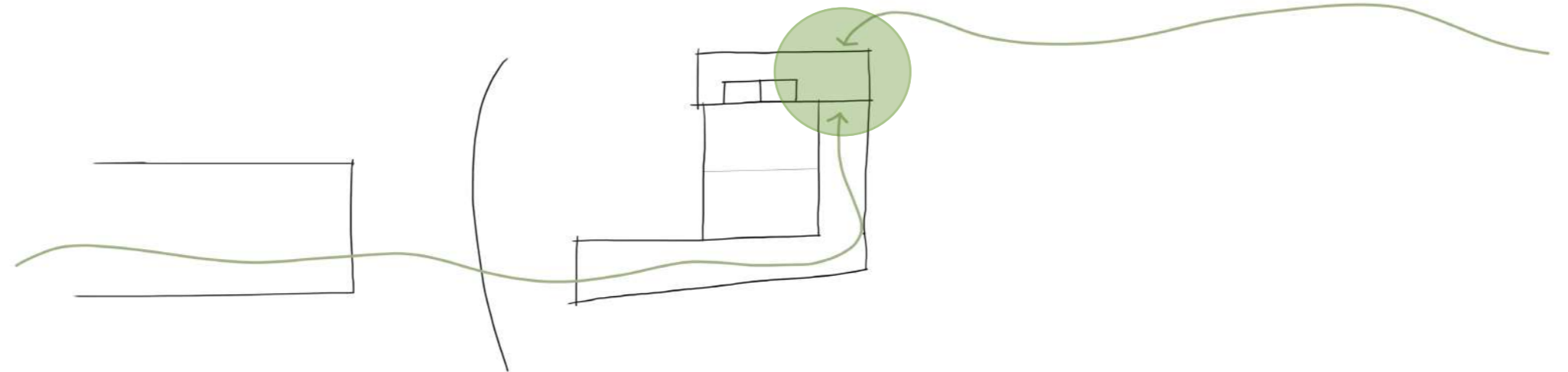

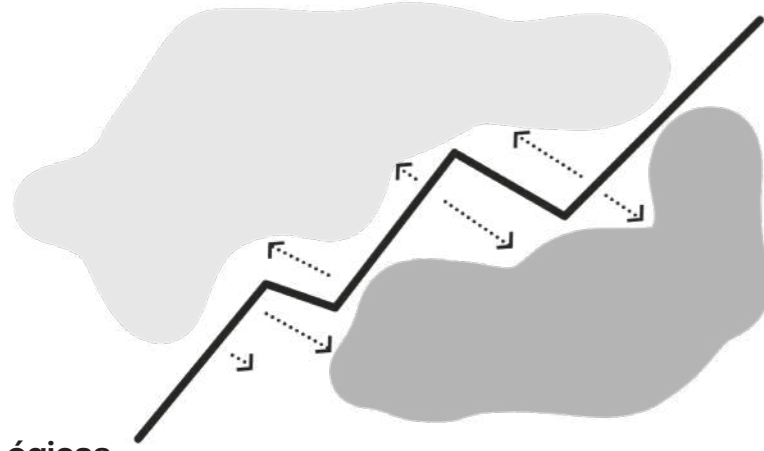

Lógicas

- Fragmentación, dualidad, expulsión.

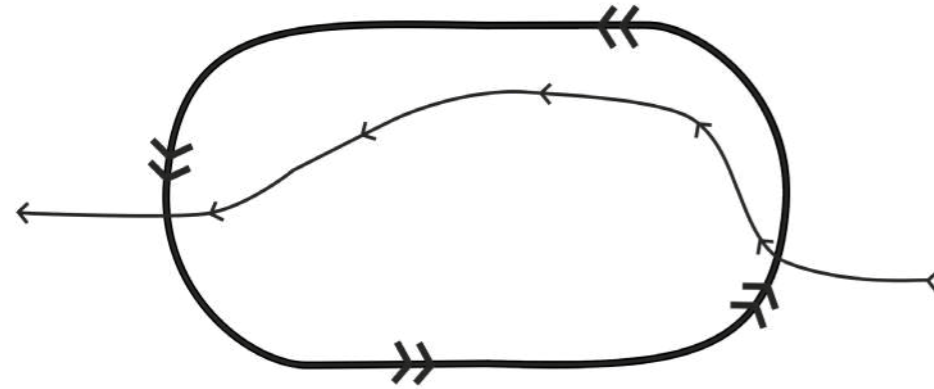

Dinámicas virtuales

- Límites virtuales, running perimetral, desvío del eje.

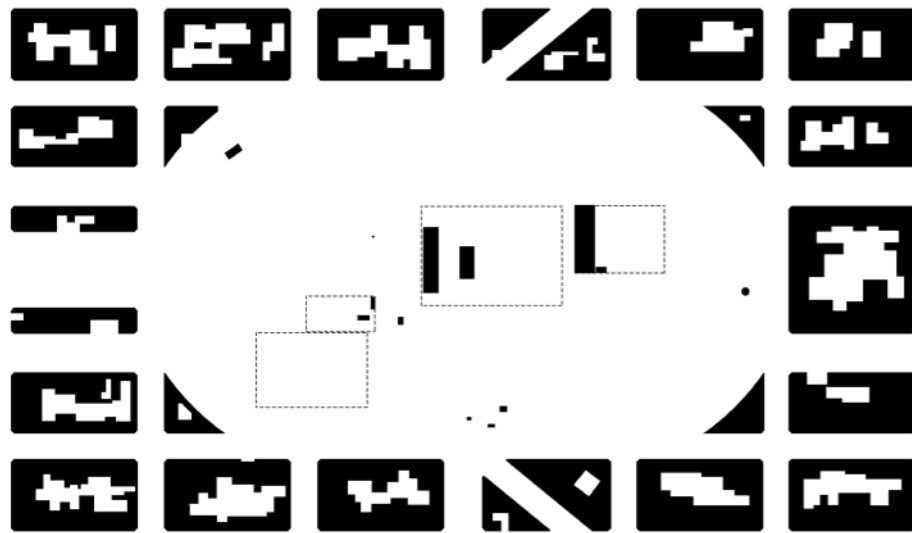

Dinámicas físicas

- Limitaciones interiores, escurrimiento de vacío en avenidas.

DIAGRAMA DIAGNÓSTICO

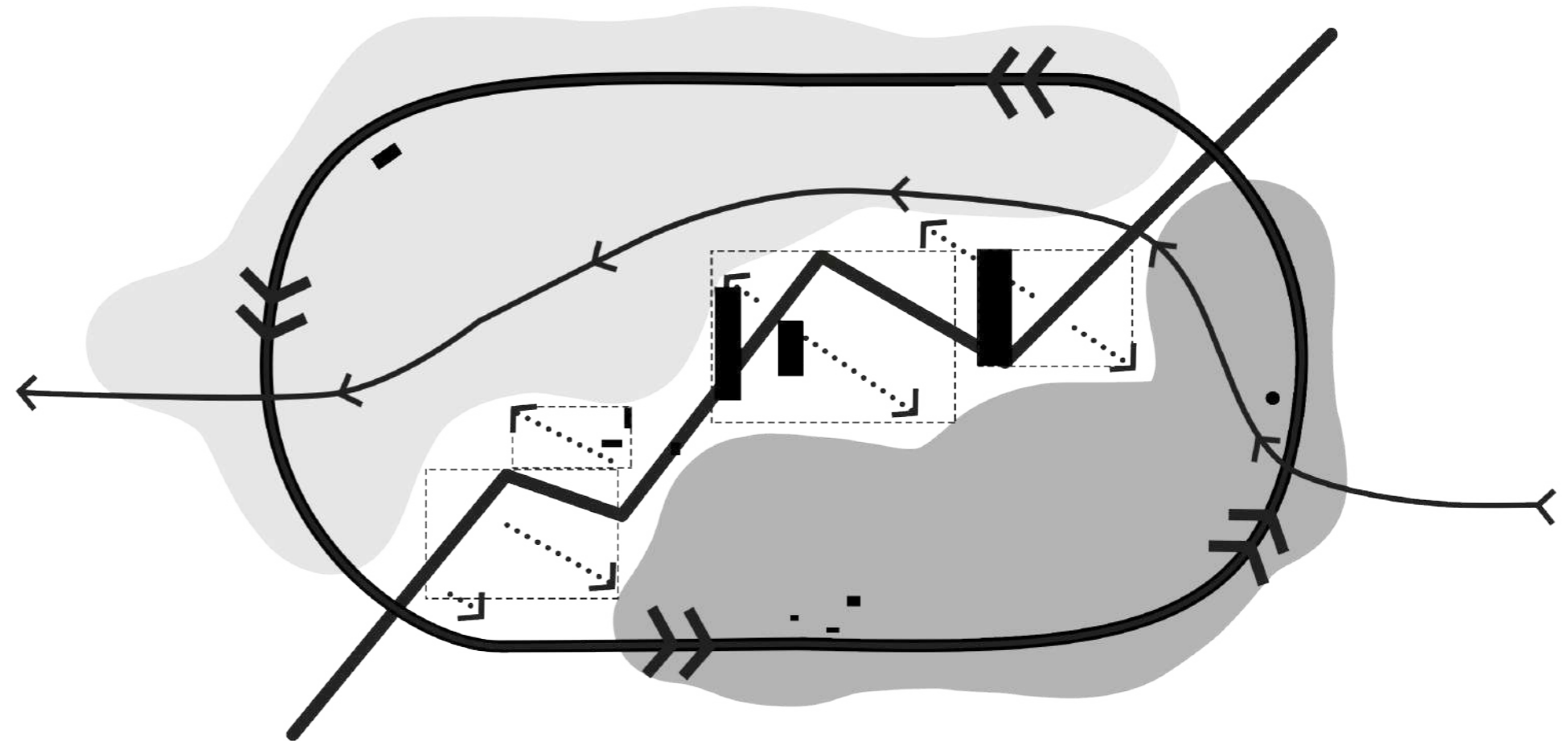

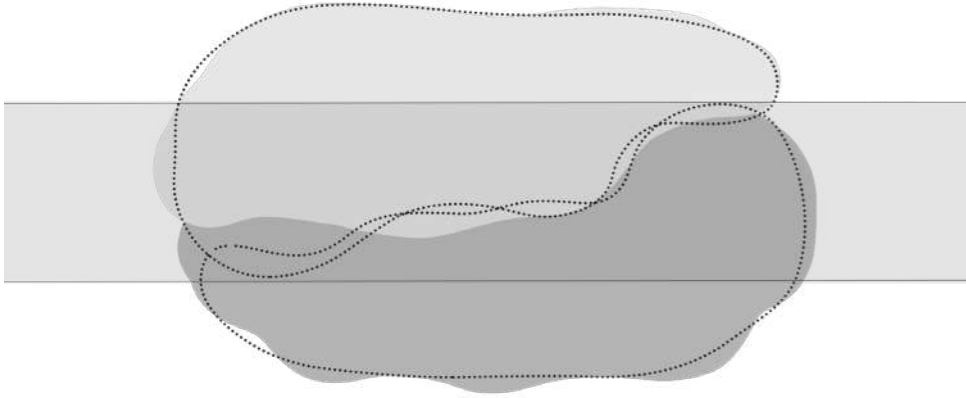

Lógicas

- Integración de espacios definidos, flexibles y adaptables.

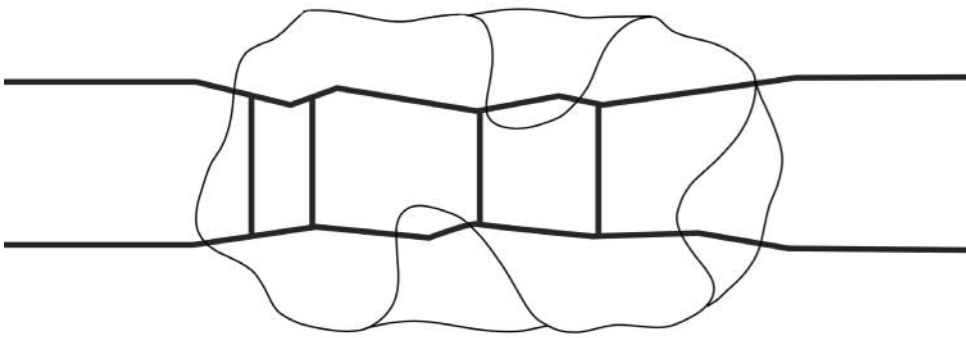

Dinámicas virtuales

- Costuras hacia el interior y fuera de la superficie.

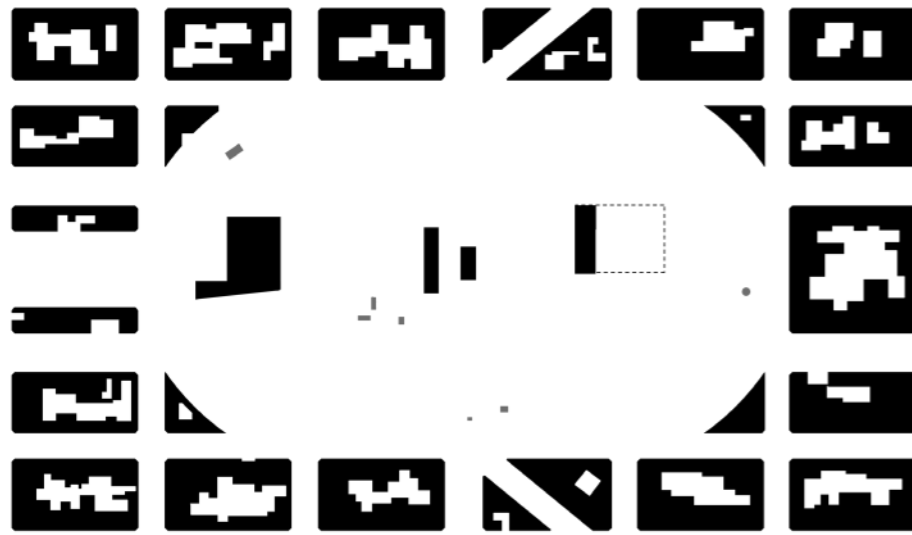

Dinámicas físicas

- Fluidez y equilibrio entre preexistencias y vacío.

DIAGRAMA PROGNOSIS

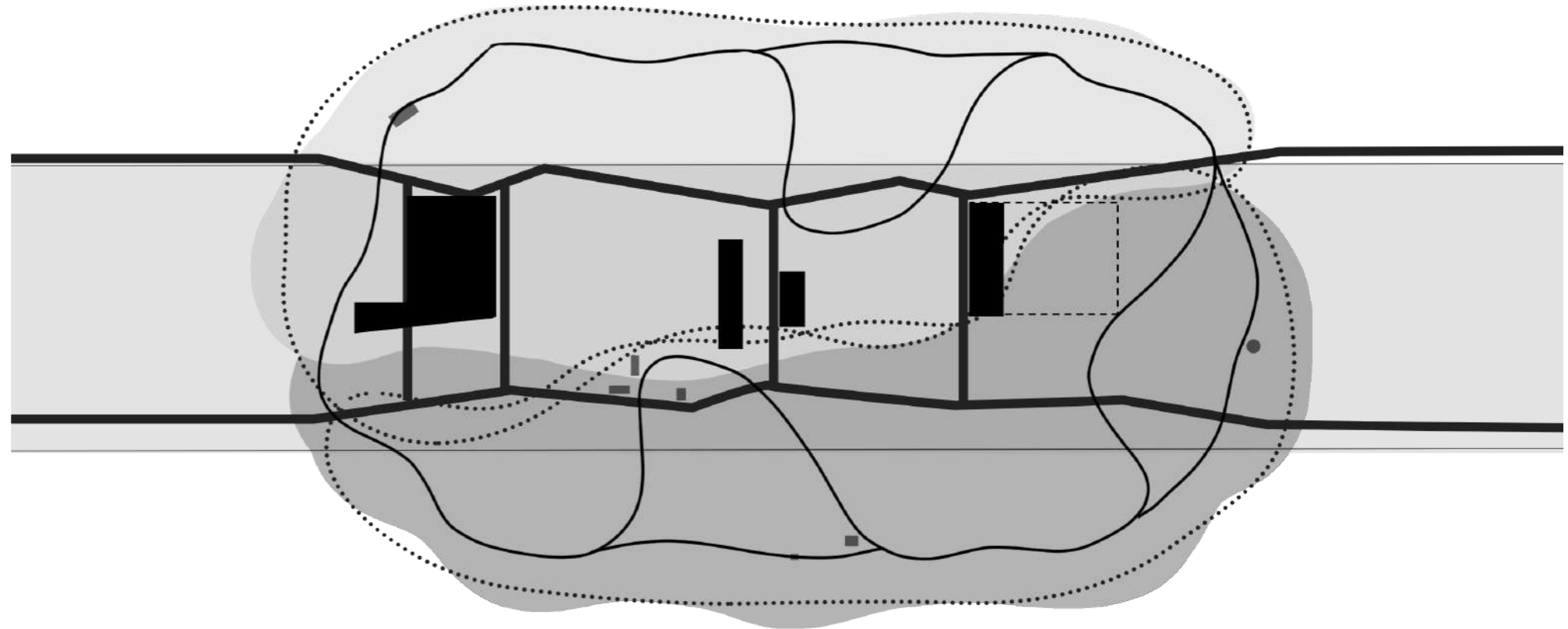

La intención para el parque urbano es **integrar** los fragmentos que lo conforman, manteniendo y revalorizando los **elementos identitarios y simbólicos**, siendo estos el circuito aeróbico, las preexistencias, y su uso nocturno.

La **relación ciudad-parque** se da introduciendo la trama urbana, que continúa el trazo del eje cívico, dentro se sitúa un paseo cultural, con el Centro de Convenciones, que equilibra el ritmo de las preexistencias.

El único cercado que se mantendrá, por seguridad, es del jardín de infantes. La sustracción del resto, y del estacionamiento, aumenta la superficie de uso e integra la **infraestructura como parte del paisaje**, poniendo en evidencia el desarrollo urbano.

Los senderos interiores direccionan el flujo de gente al centro del parque, proporcionando paseos y atractivos que incentiven la **permanencia** de los usuarios.

Toda la superficie se sirve de luminaria solar para ahorro energético, cestos de basura, y mobiliario urbano pensado para los distintos grupos etéreos, según necesidades. Además se intencionan sectores mediante la **reforestación**.

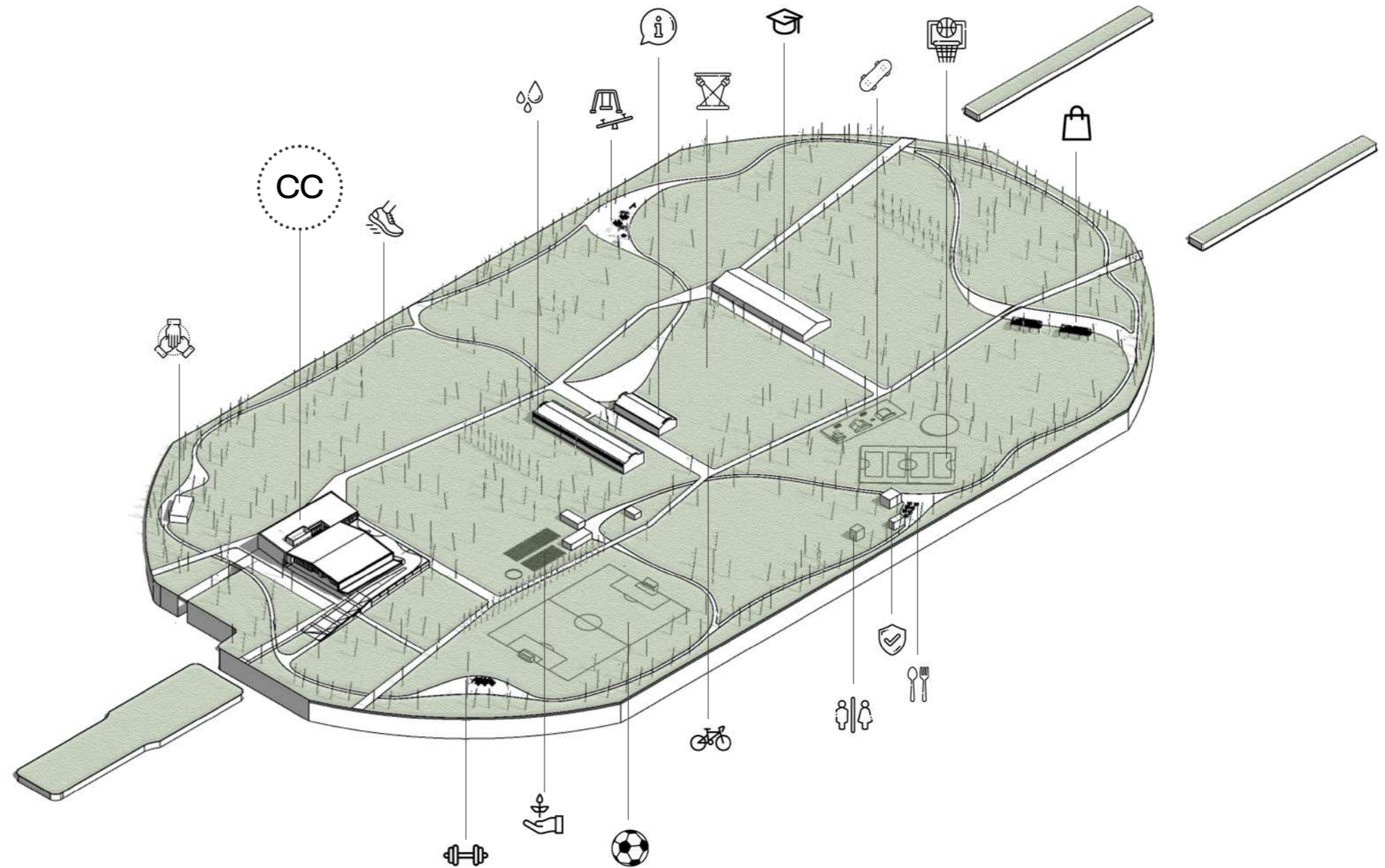

Focos atractores

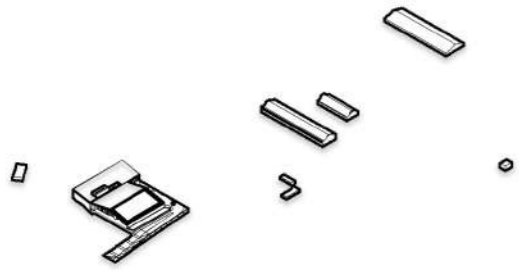

Senderos secundarios

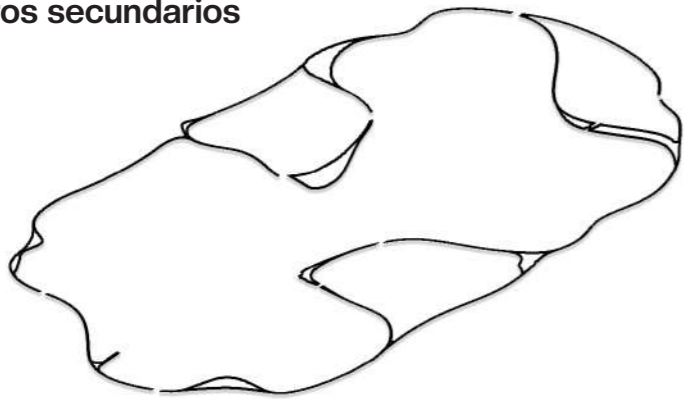

Sendero principal (eje)

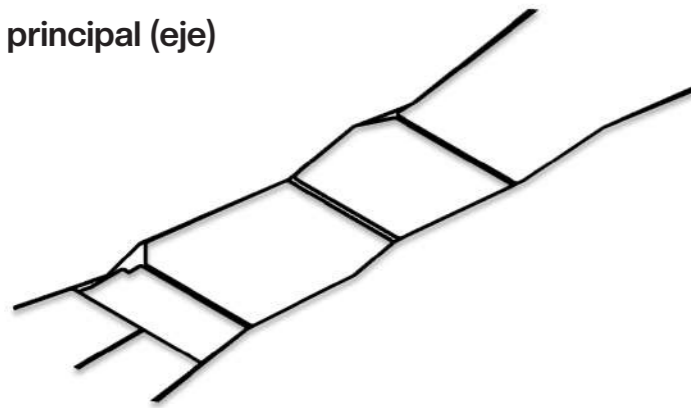

Superficies

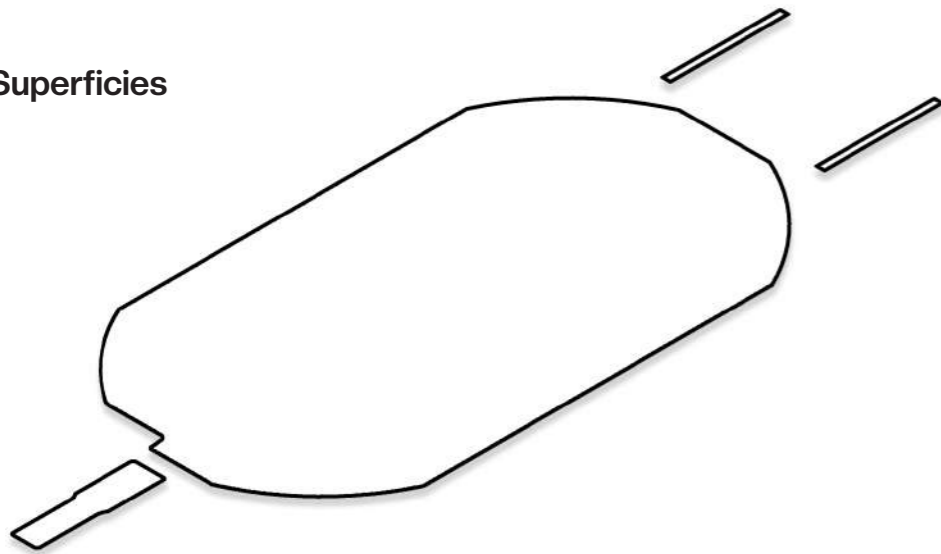

DIVERSIDAD DE USOS

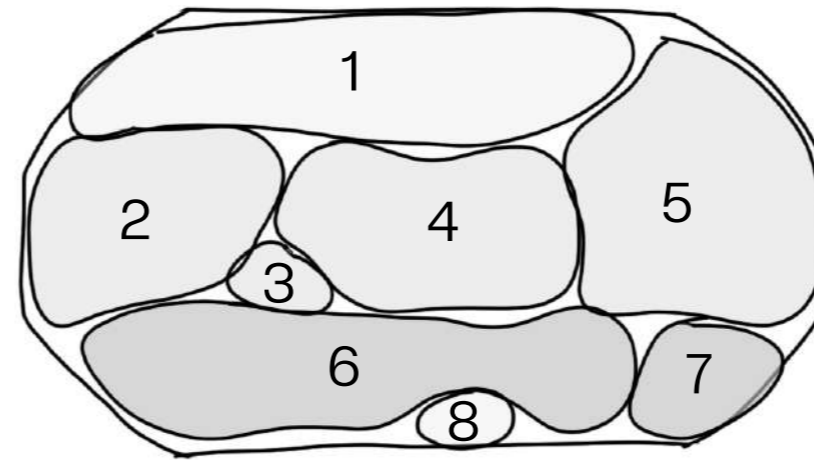

- 1- Descanso y recreación
- 2- Centro de Convenciones
- 3- Centro de fomento
- 4- Espacio cultural
- 5- Espacio para infancias
- 6- Actividades deportivas
- 7- Ferias comerciales y emprendedores
- 8- Puesto gastronómico

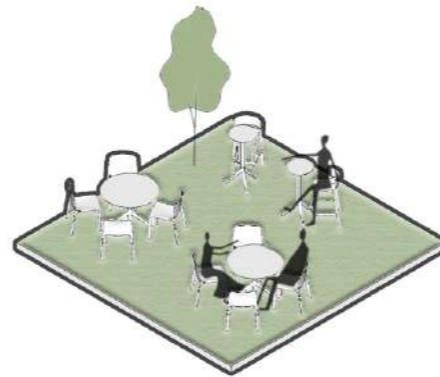

Gastronomía

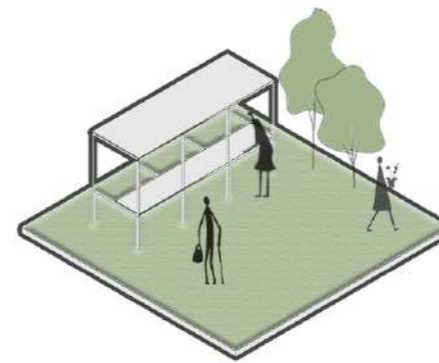

Ferias

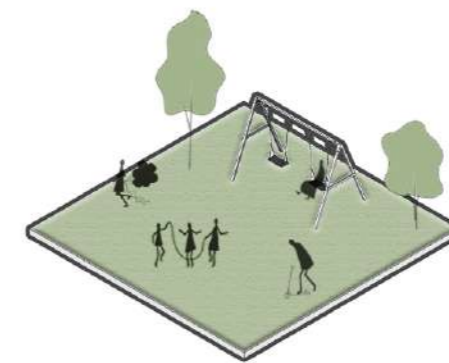

Infancias

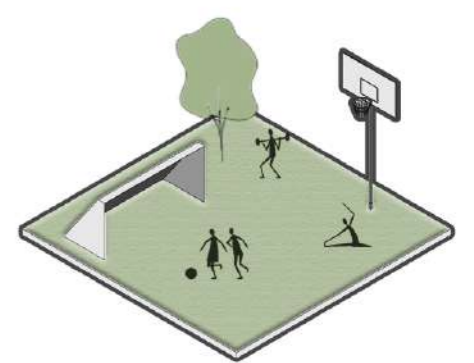

Deportes

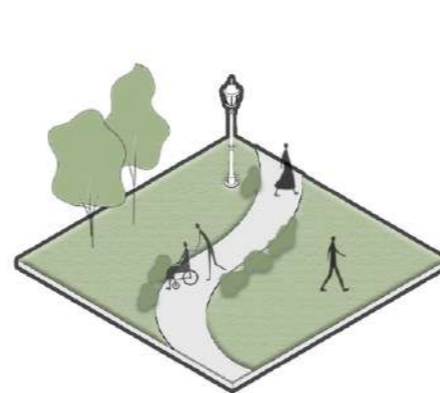

Paseos

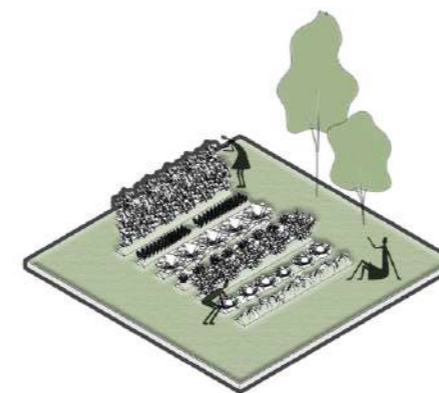

Huerta



Exposición

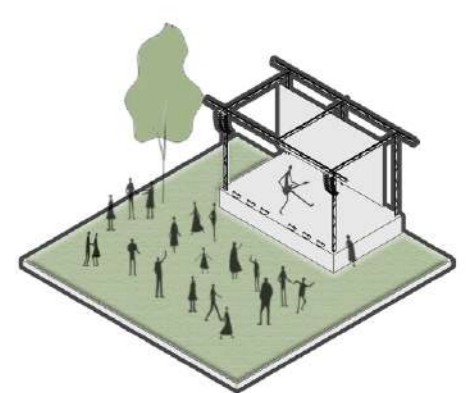

Espectáculos

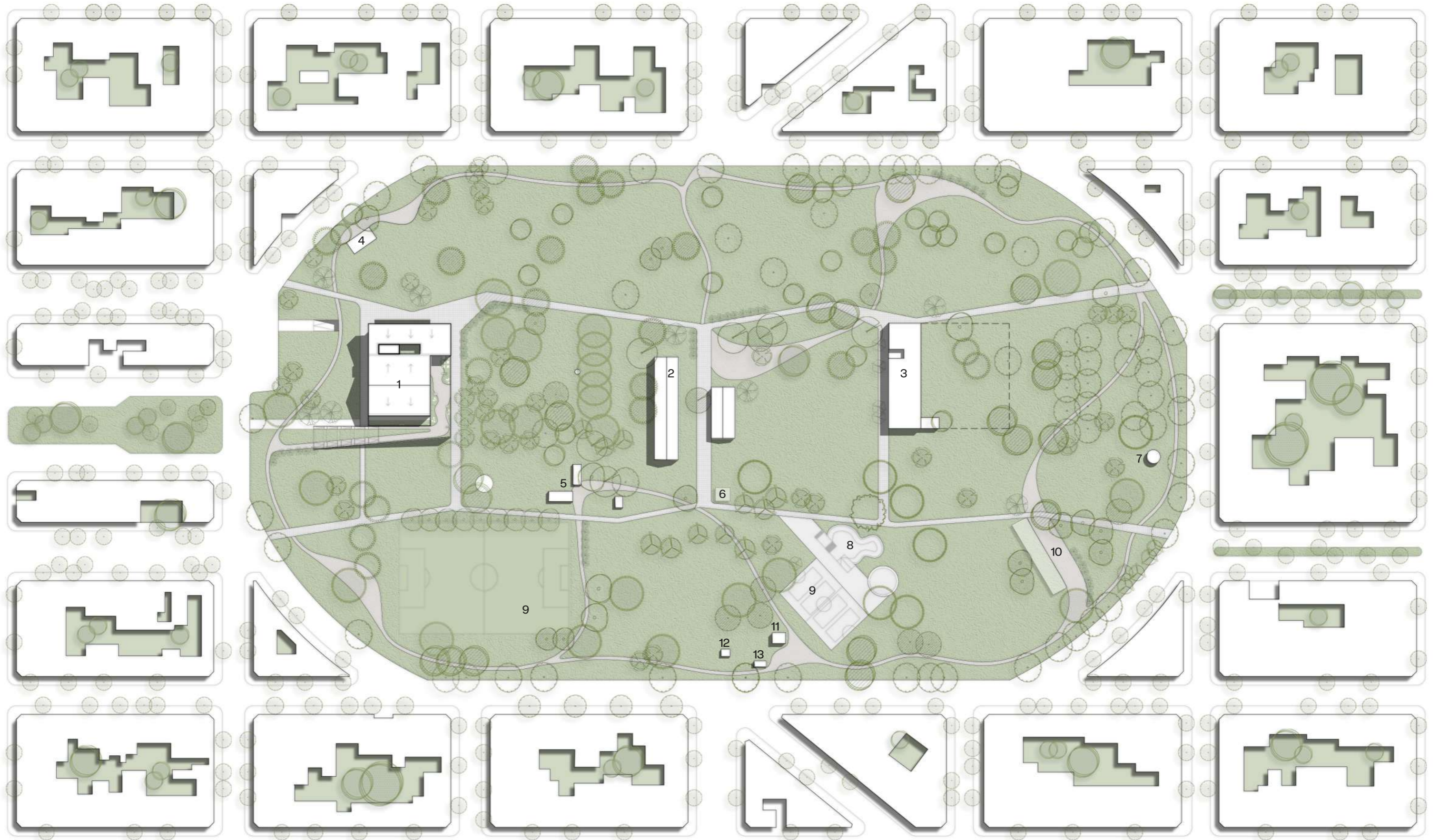

1. Centro de convenciones / 2. ABSA / 3. Jardín nº903 / 4. Centro de fomento / 5. Huerta comunitaria / 6. Puesto Ecobicis / 7. Calesita infantil / 8. Pista de skate / 9. Canchas deportivas / 10. Ferias itinerantes / 11. Puesto gastronómico / 12. Sanitarios públicos / 13. Puesto de seguridad.

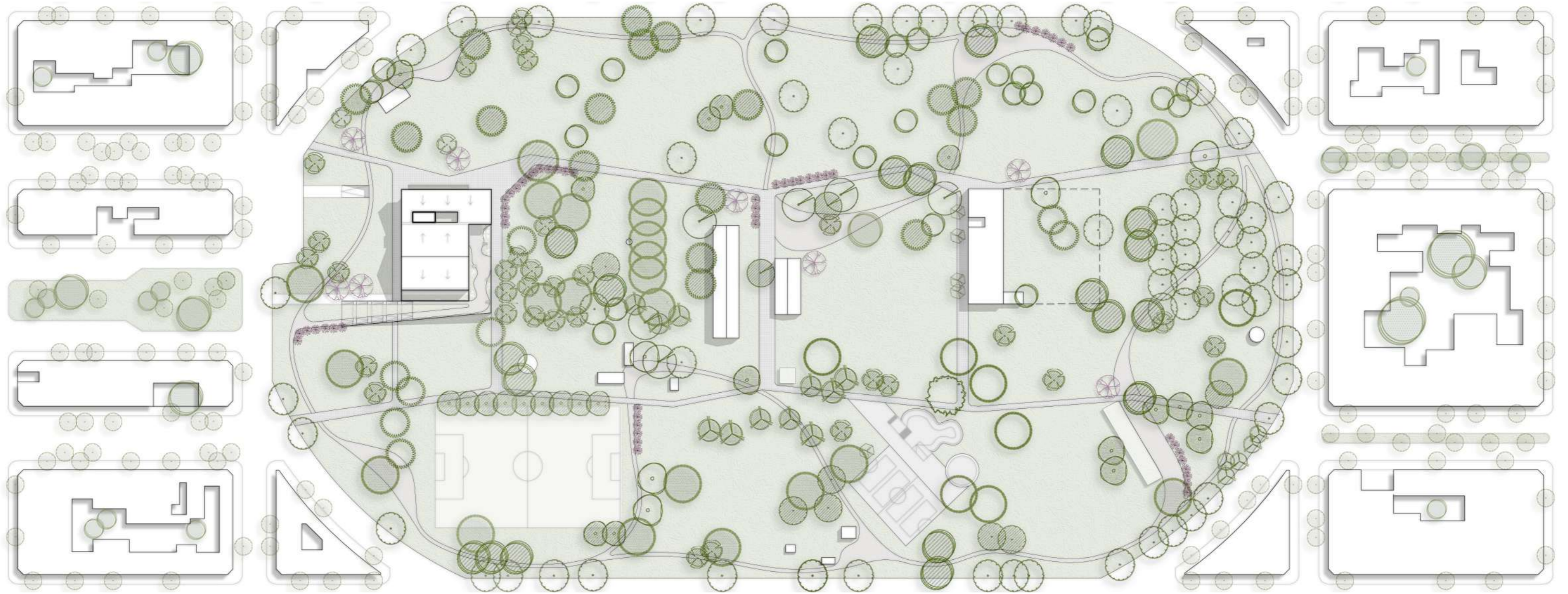

EXISTENTES		2º Magnitud Perennes		3º Magnitud Perennes	
1º Magnitud Perennes	1º Magnitud Caducos		2º Magnitud Caducos		3º Magnitud Caducos
○ Araucaria	⊗ Plátano	○ Casuarina	○ Fresno	⊗ Acacia	⊗ Morera
● Cedro	○ Nogal Americano	● Ciprés	● Acacia negra	⊗ Braquiquito	⊗ Almez
● Eucalipto		● Ciprés de arizona	○ Paraíso	⊗ Tuya	⊗ Falsa acacia
⊗ Palmera		○ Pino pinea	● Álamo		
		● Tipa blanca	● Róble		
			● Ceibo		
PROPUESTOS					
⊗ Lapacho rosado	⊗ Arbusto: berberis vulgaris				











IV. PROYECTO ARQUITECTÓNICO

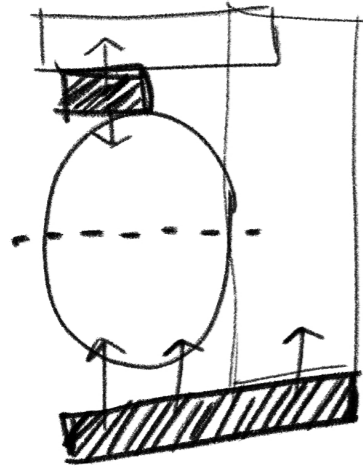

ORGANIZACIÓN ESPACIAL

El espacio principal de salas divisible, se sirve en dos laterales con servicios, y en otro el foyer lateralizado como acceso.

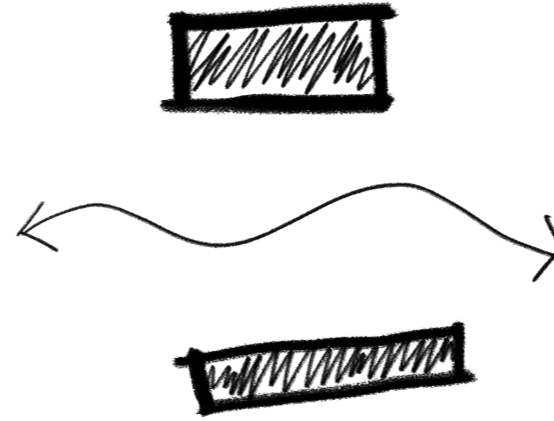

LIMITES / EXPANSIONES

Las áreas privadas en los laterales cortos permiten la permeabilidad en el sentido longitudinal al centro del parque.

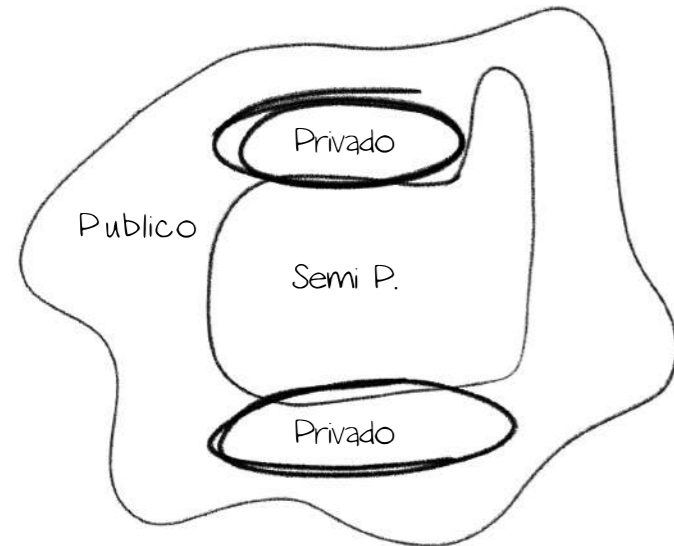
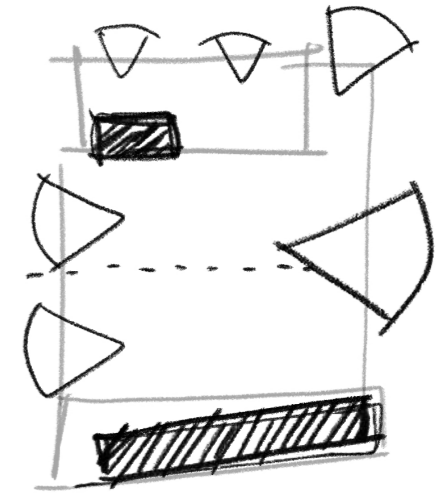

TRANSICIONES

El espacio público del parque busca integrarse dentro del edificio, creando relaciones desde lo público y privado.

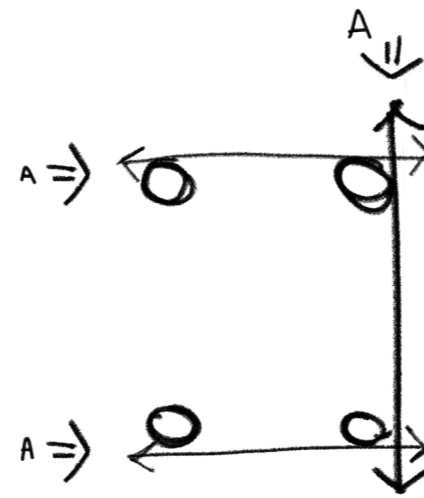

SISTEMA CIRCULATORIO

Dispuesto en 3 ejes, que acompañan los laterales interiores de la sala, en sus extremos surgen núcleos de circulación vertical.

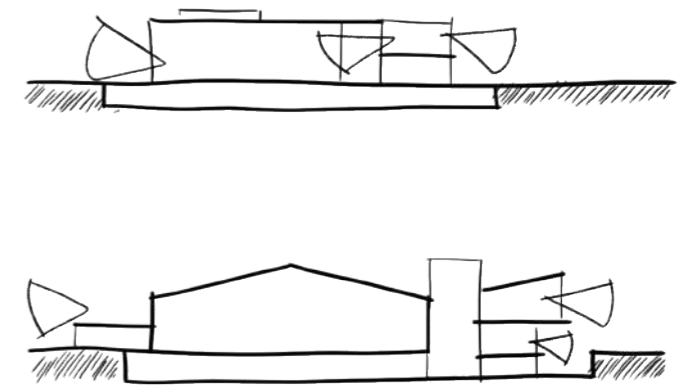

VISUALES

Apertura orientada a las caras de mayor expansión libre y mejor asoleamiento, ubicando los servicios del área técnica al sur.

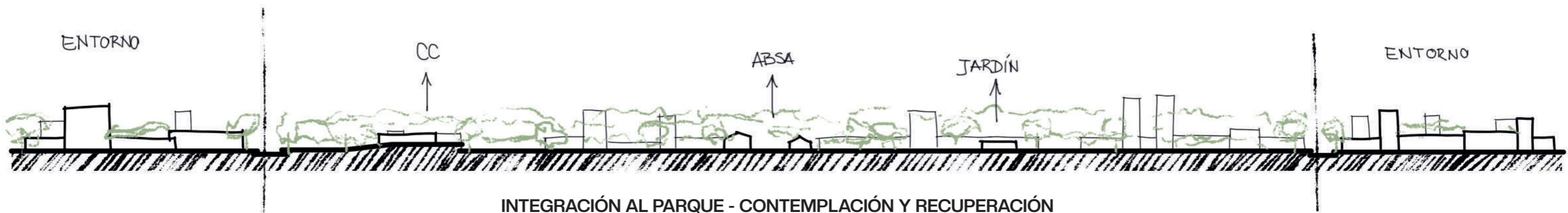

INTEGRACIÓN AL PARQUE - CONTEMPLACIÓN Y RECUPERACIÓN

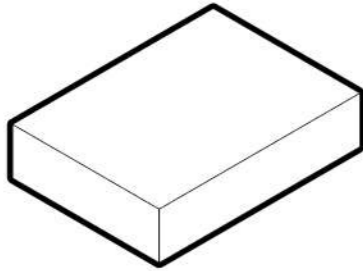

SITUAR

Implantación del programa que contiene las salas como espacio principal.

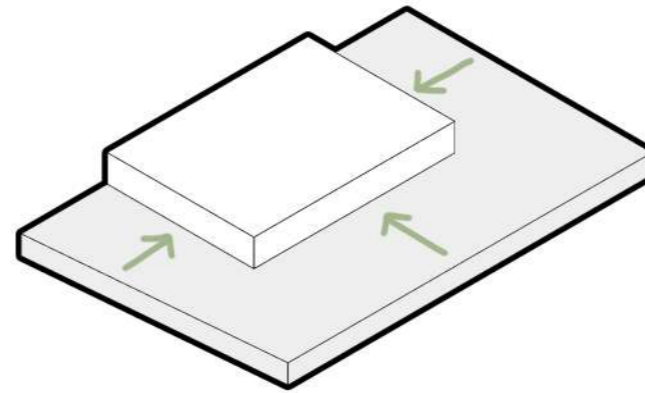

CONTENER

Pieza que abraza y sirve de apoyo, con programas secundarios, al espacio central de uso.

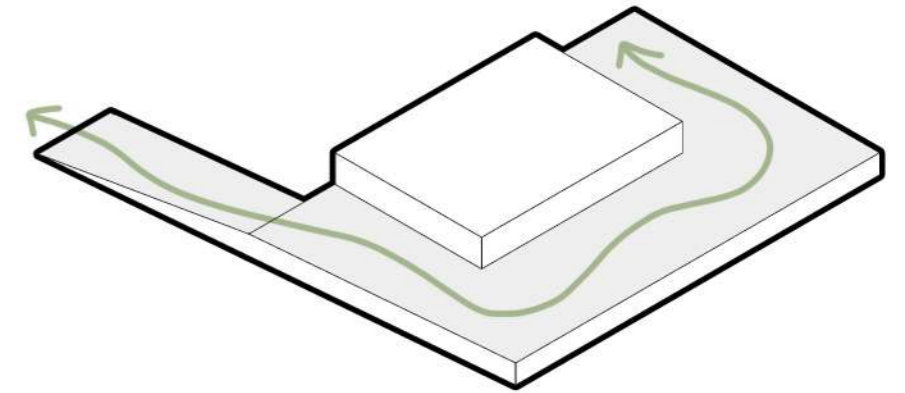

CONECTAR

Terraza urbana que recupera el parque en su cubierta e integra el bulevar verde de Av. 52.

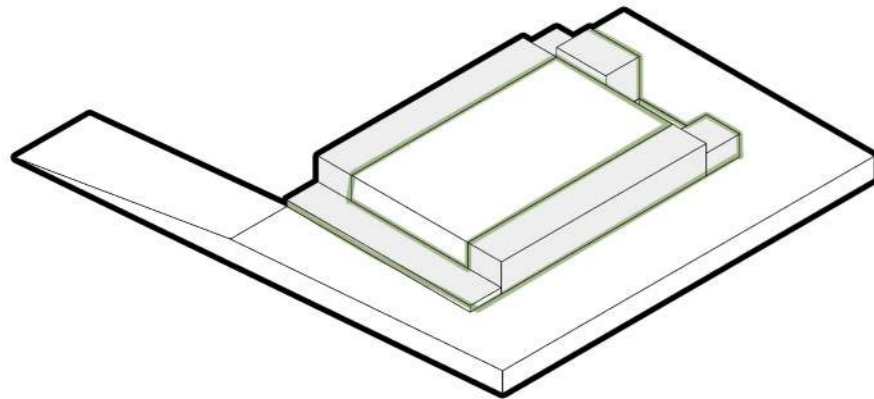

ARTICULAR

Núcleos circulatorios, de servicio, y espacios verdes que conectan el espacio principal con los secundarios.

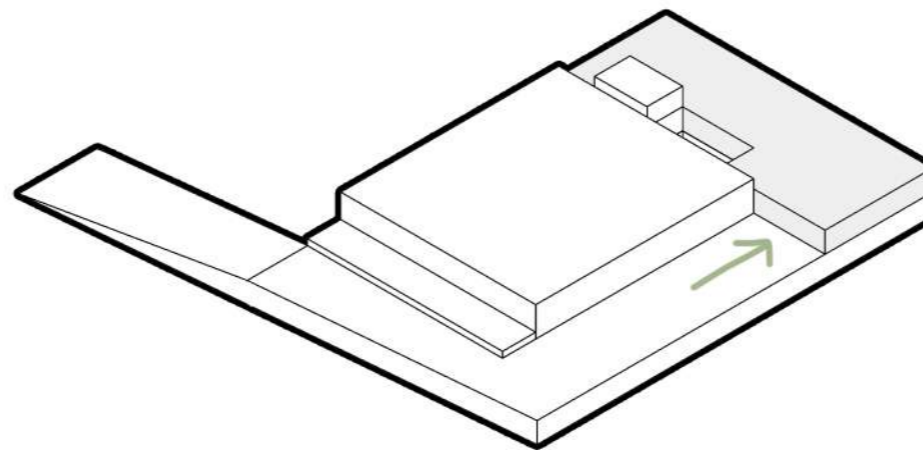

ATRAER

Local gastronómico de uso independiente que sirve de equipamiento a la terraza.

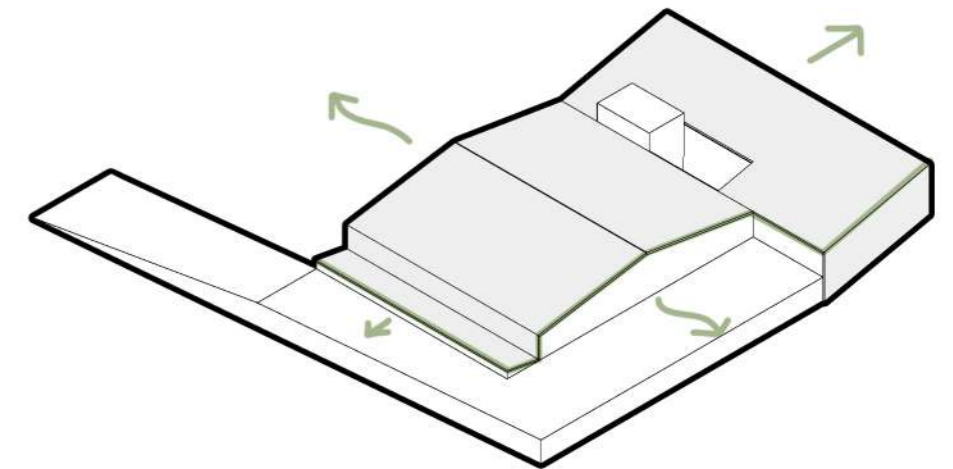

PLEGAR

Apertura del bar al norte y tensión de las salas en el sentido de su expansión.

PLANTA ALTA

Bar	375 m ²
. Cocina	35 m ²
. Sanitarios	22,5 m ²
. Depósito mantenimiento	5,5 m ²

PLANTA BAJA

Hall	126 m ²
Foyer	650 m ²
Salas divisibles	855 m ²
Sanitarios	68,5 m ²
Administración	65 m ²
. Oficinas	110 m ²
. Cocina	35 m ²
. Sanitarios	22,5 m ²
. Depósito mantenimiento	8,5 m ²
Pasillo técnico	160 m ²
. Cocina	160 m ²
. Depósito principal	90 m ²
. Depósito secundario	78 m ²
. Carga y descarga	25 m ²

SUBSUELO

Estacionamiento	3745 m ²
Sala de maquinas	300 m ²
Depósito mantenimiento	5,5 m ²
Sanitario	4 m ²

DIAGRAMA DE USOS

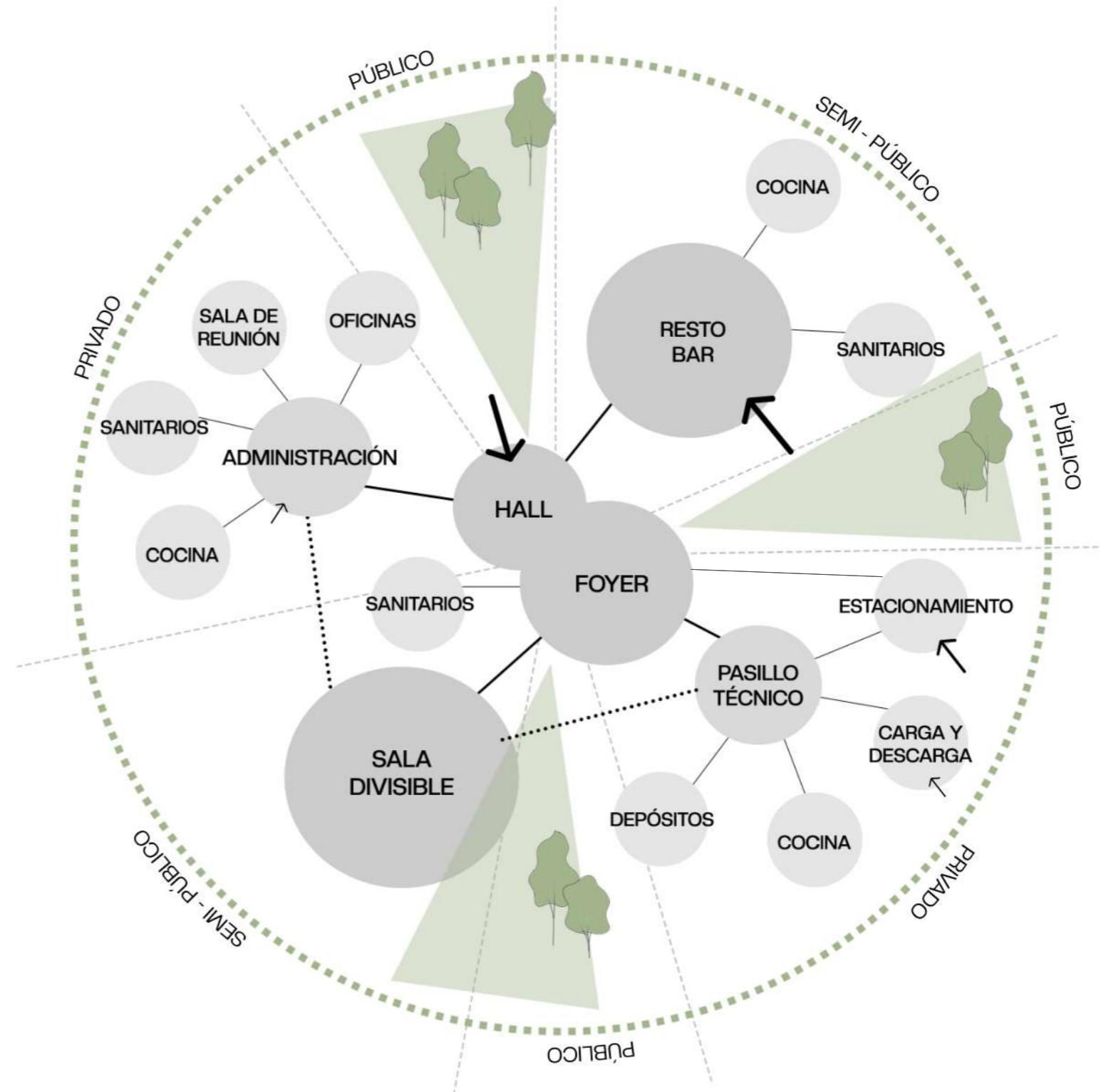











- 1. Hall
- 2. Foyer
- 3. Salas divisibles
- 4. Sala de reunión
- 5/6. Oficina
- 7. Administración
- 8. Recepción
- 9. Sanitarios personal
- 10. Cocina personal
- 11. Depósito mantenimiento
- 12. Pasillo técnico
- 13. Sanitarios
- 14. Cocina eventos
- 15. Almacenamiento
- 16. Cámara de frío
- 17. Depósito principal
- 18. Depósito secundario

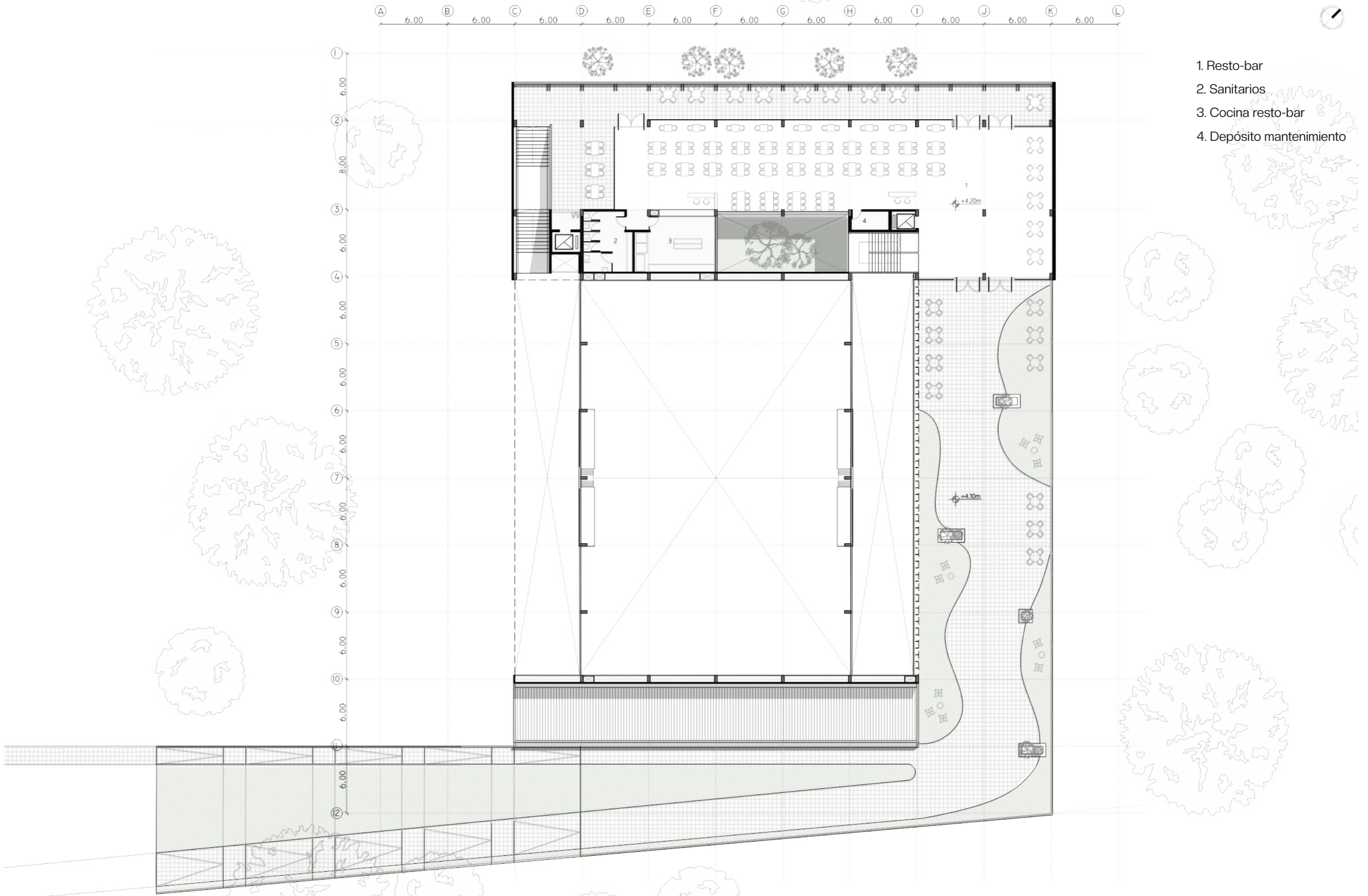

- 1. Resto-bar
- 2. Sanitarios
- 3. Cocina resto-bar
- 4. Depósito mantenimiento

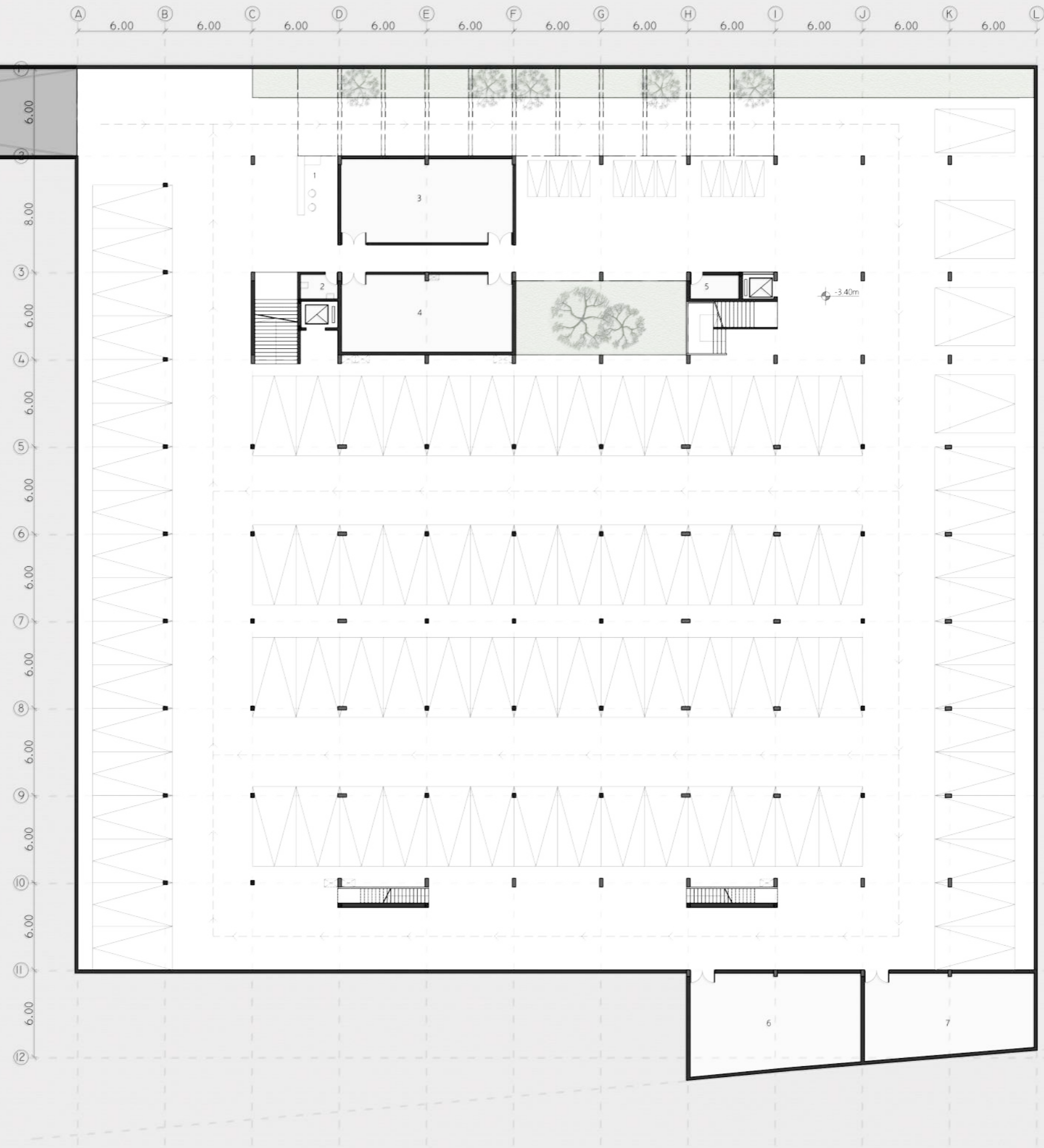

- 1. Puesto de seguridad
- 2. Sanitario personal
- 3. Sala de maquinas Agua
- 4. Sala de maquinas Pluvial
- 5. Depósito mantenimiento
- 6. Sala de maquinas Incendio
- 7. Sala de maquinas eléctrica











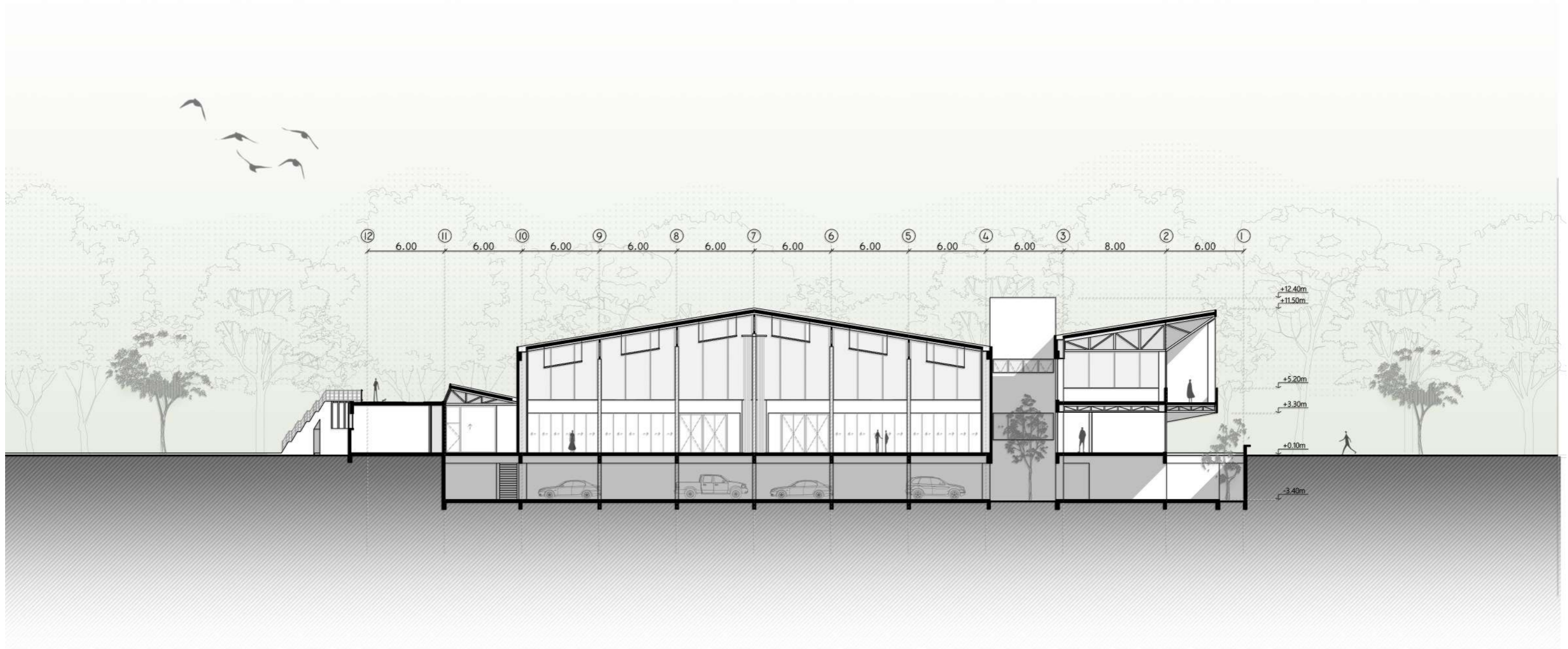
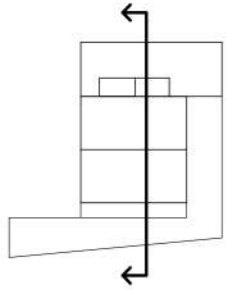

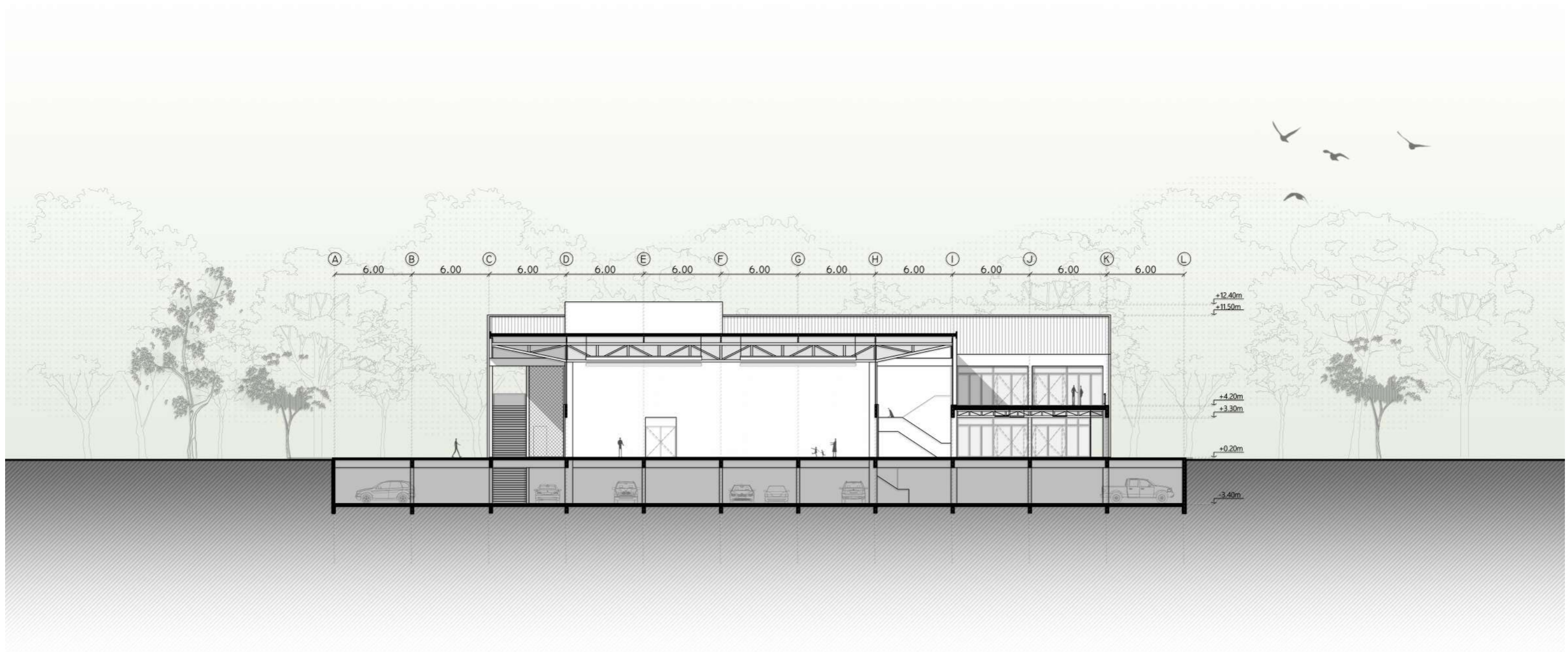
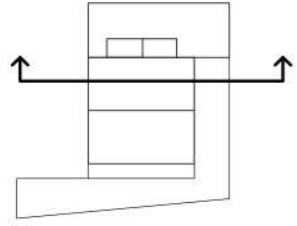

0 1 2.5 5











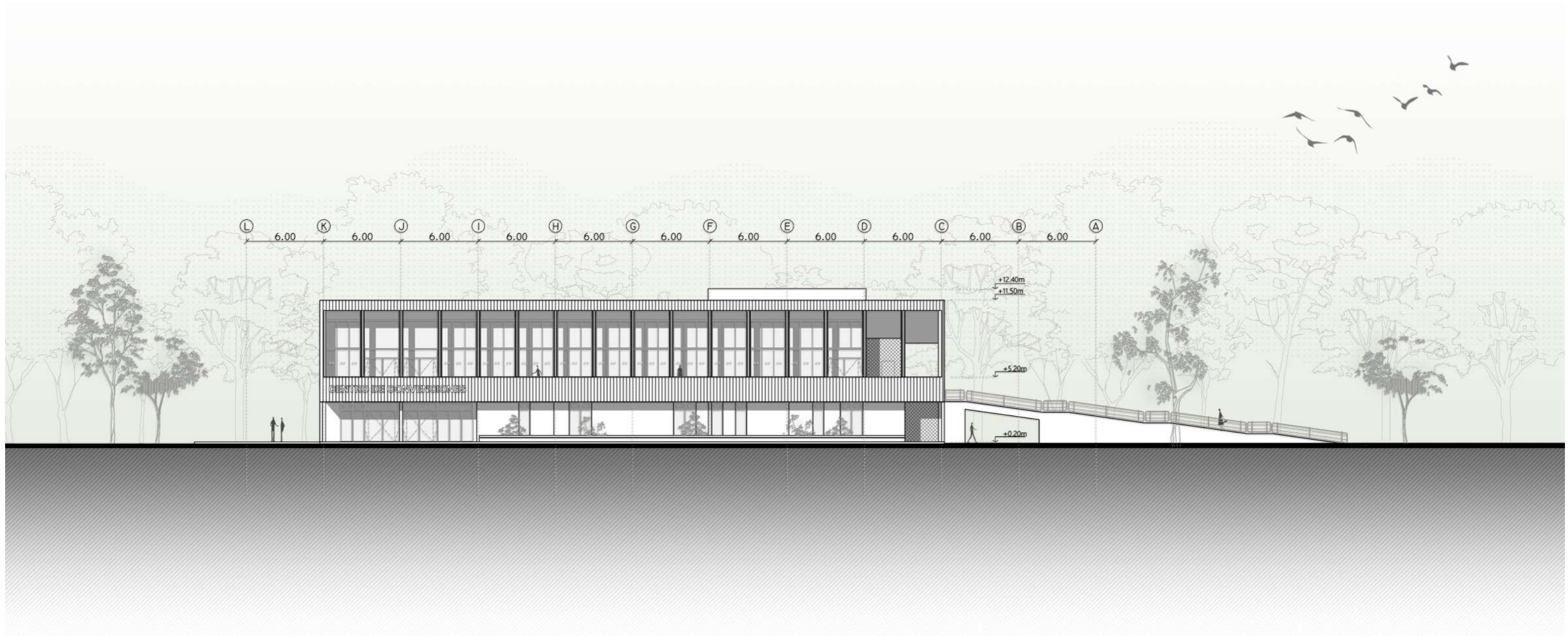
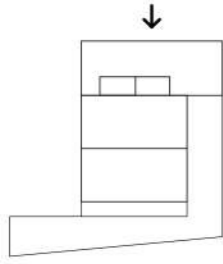

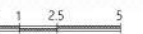
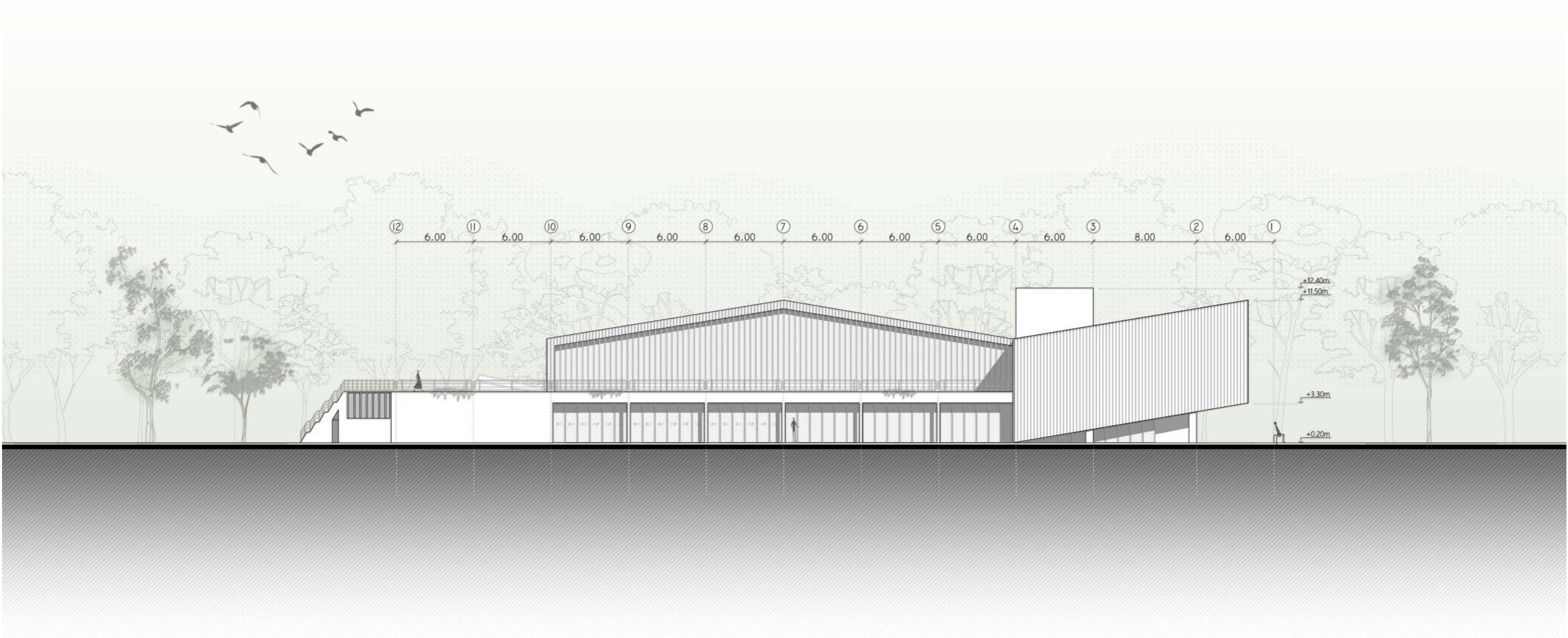
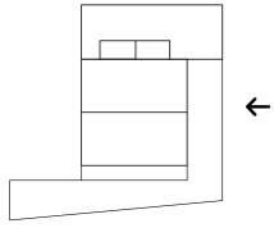

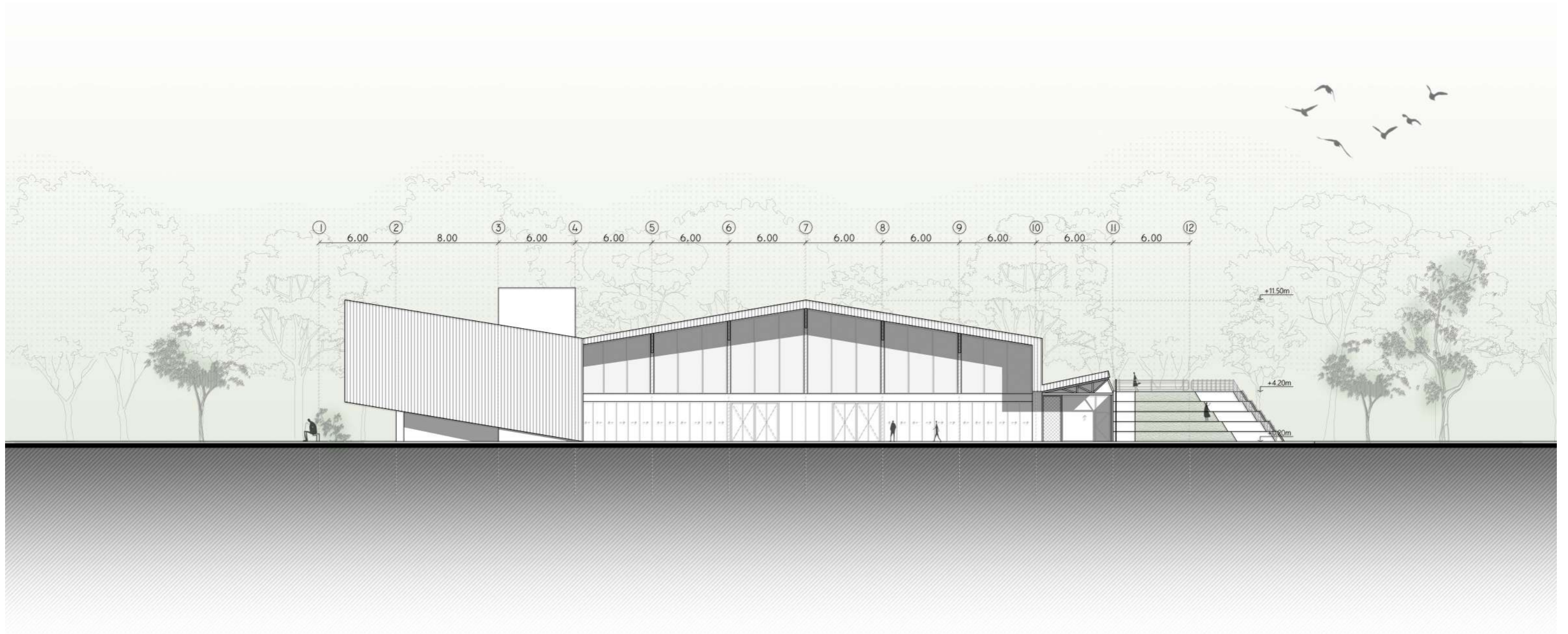
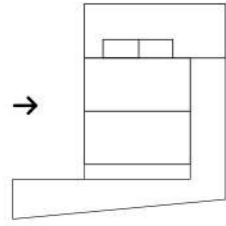

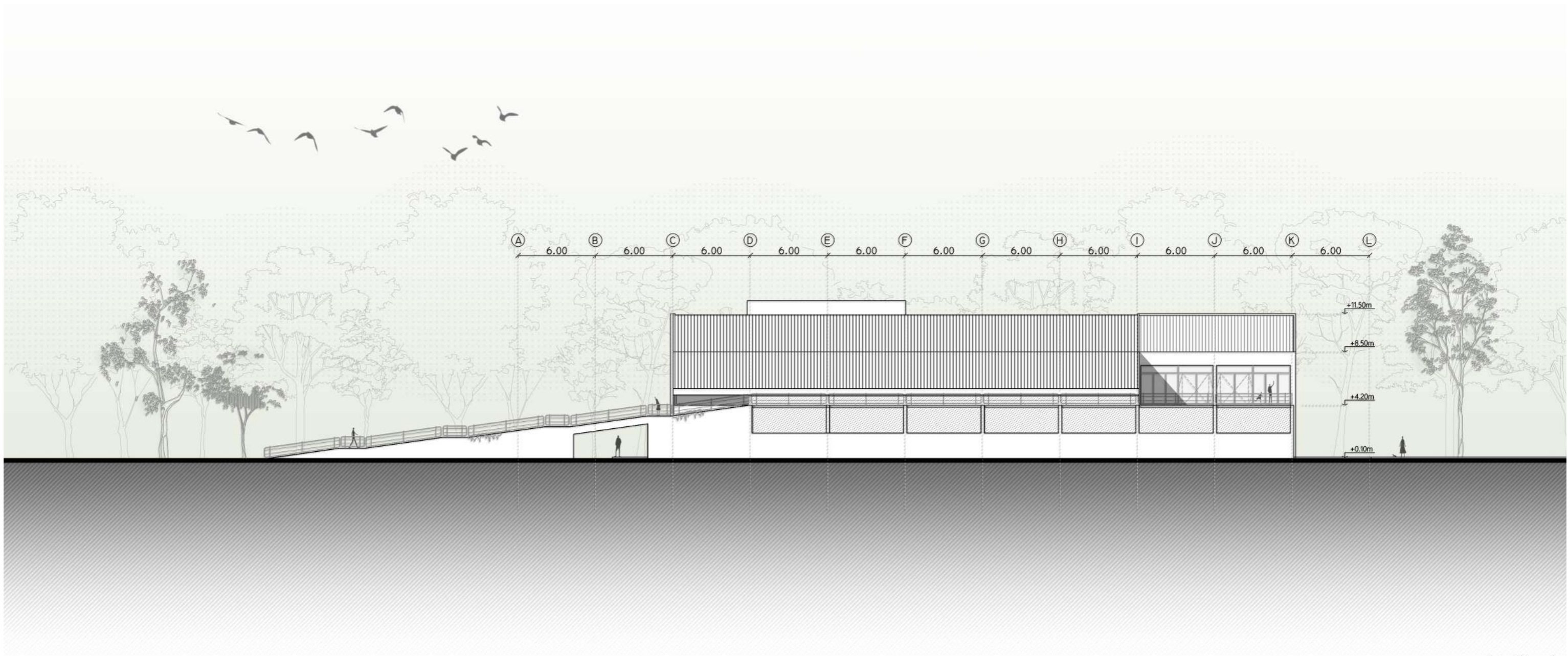
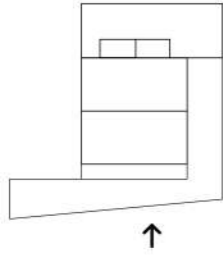









V. RESOLUCIÓN TÉCNICA

PREFABRICACIÓN

La principal decisión en cuanto a la resolución constructiva del proyecto, fue diseñarlo mayoritariamente con un **elementos prefabricados**, a excepción del subsuelo y la rampa, por cuestiones de conveniencias estructurales.

Este sistema permite **disminuir el tiempo de obra y gasto energético**, ya que los materiales se producen en fábrica, dejando para obra el montaje y fijación. La construcción en seco aporta gran versatilidad, pudiendo cambiar la morfología de los espacios de manera sencilla y rápida en caso de necesitarlo.

La **industrialización** de los elementos constructivos, logra reducir el desperdicio, debido a que no hay sobrantes y pueden reutilizarse en caso de desmontarlos. Para esto el planeamiento del proyecto debe ser realizado en base a las medidas de los materiales a utilizar.

Para el centro de convenciones se utilizan materiales industrializados, pero también prefabricados a medida según necesidades singulares, como lo son las alturas de las columnas de las salas, que determinan la pendiente de la cubierta, y las vigas metálicas reticuladas.

El combinar un sistema de hormigón premoldeado, con uno húmedo, y uno metálico, requiere de una gran **rigurosidad y planeamiento previo**, donde se determine precisamente el modo de unión y fijación entre cada uno.

SECUENCIA CONSTRUCTIVA

Fundaciones

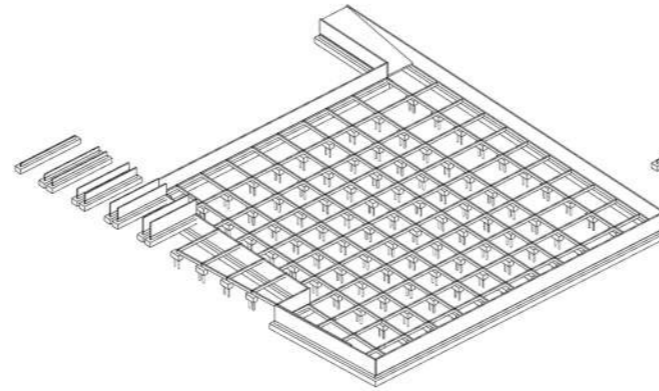

Columnas

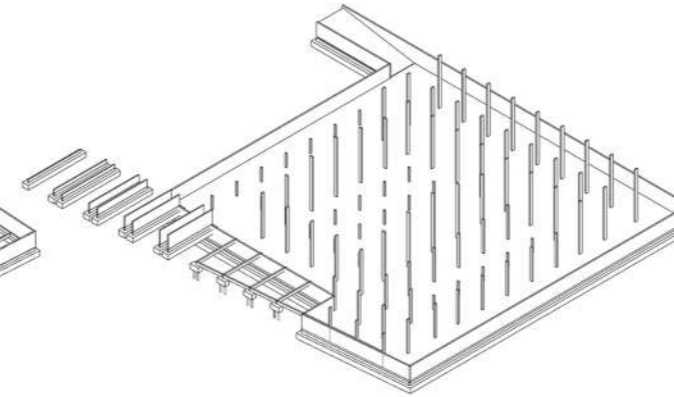

Vigas (por nivel)

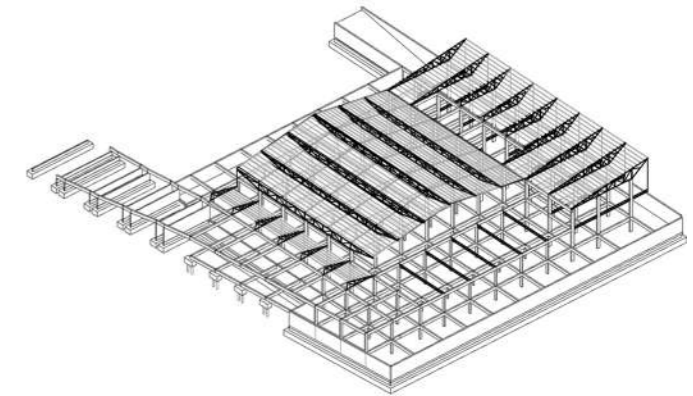

Losas (por nivel)

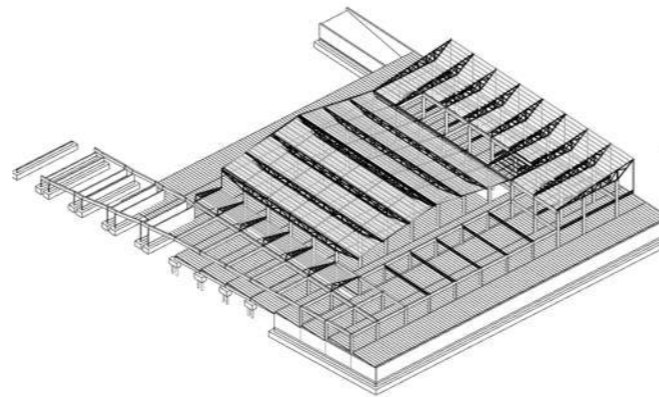

Muros (por nivel)

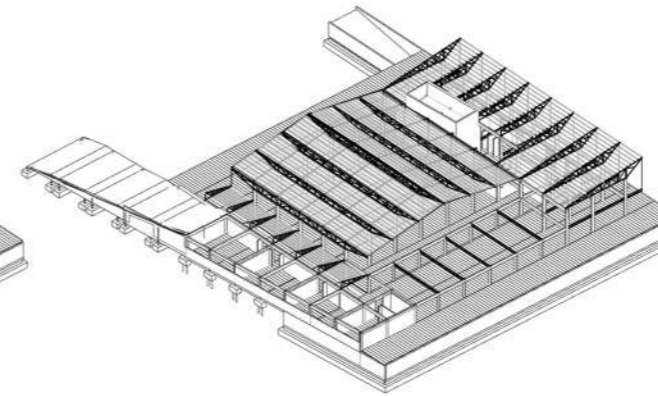

Estructura de cubierta

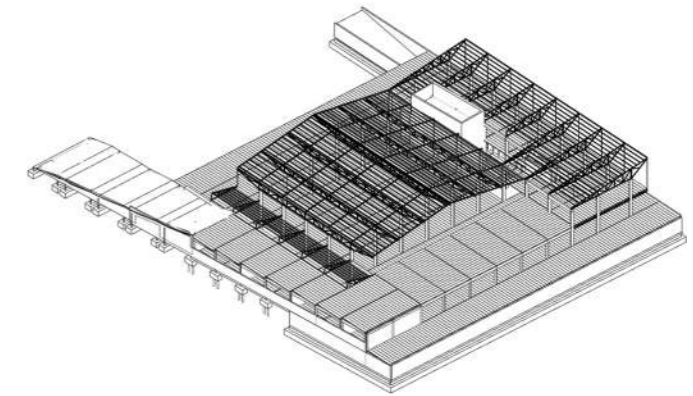

Paneles de cubiertas

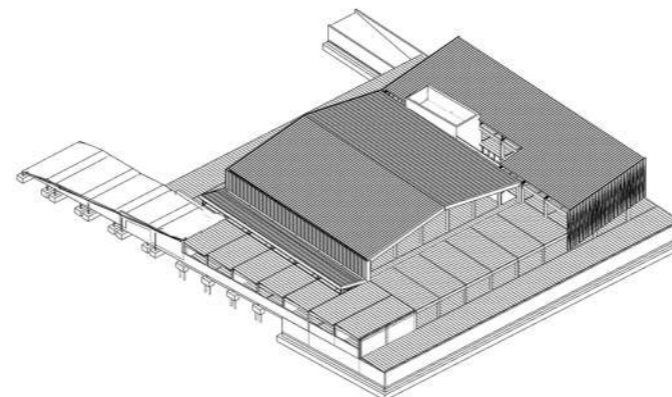

Carpinterías

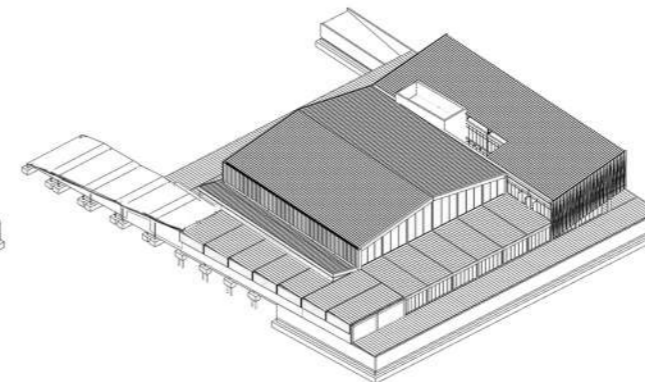

Terminaciones

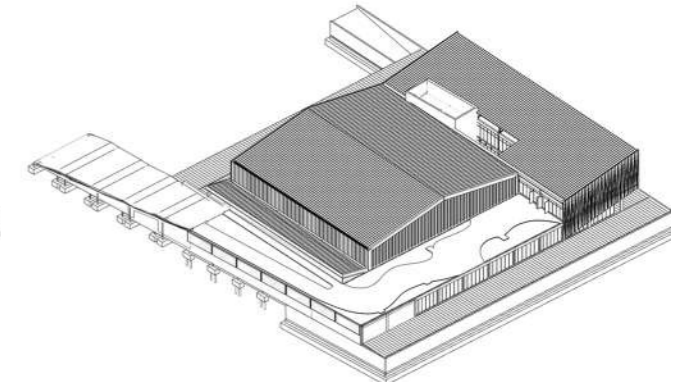

DISEÑO PASIVO

El proyecto se planificó con **criterios sustentables**, que permitan satisfacer las necesidades del presente sin comprometer a generaciones futuras.

Grilla proyectual:

La planificación previa del proyecto a partir de una grilla modulada según los materiales a utilizar, que reduce el desperdicio y logra un mayor rendimiento en la resolución de instalaciones.

Elementos naturales:

La cubierta verde favorece el aislamiento térmico y acústico interior, y absorbe aguas de lluvia. La vegetación en el edificio mejora la calidad de aire. La presencia de ventilaciones cruzadas, reduce el uso de sistemas que consuman recursos energéticos de fuentes no renovables.

Control lumínico:

El tamiz solar generado por parasoles y semicubiertos reduce la incidencia directa de sol, mejorando el confort interior y consumiendo menos recursos al refrigerar el espacio. La iluminación natural evita consumir energía eléctrica durante el día.

Agua de lluvia:

El agua de lluvias se capta, almacena y reutiliza en riego y limpieza, disminuyendo el gasto de agua potable. Los solados exteriores son en su mayoría, permeables, aumentando el área de absorción de agua, evitando la acumulación sin drenaje y mitigando la isla de calor.

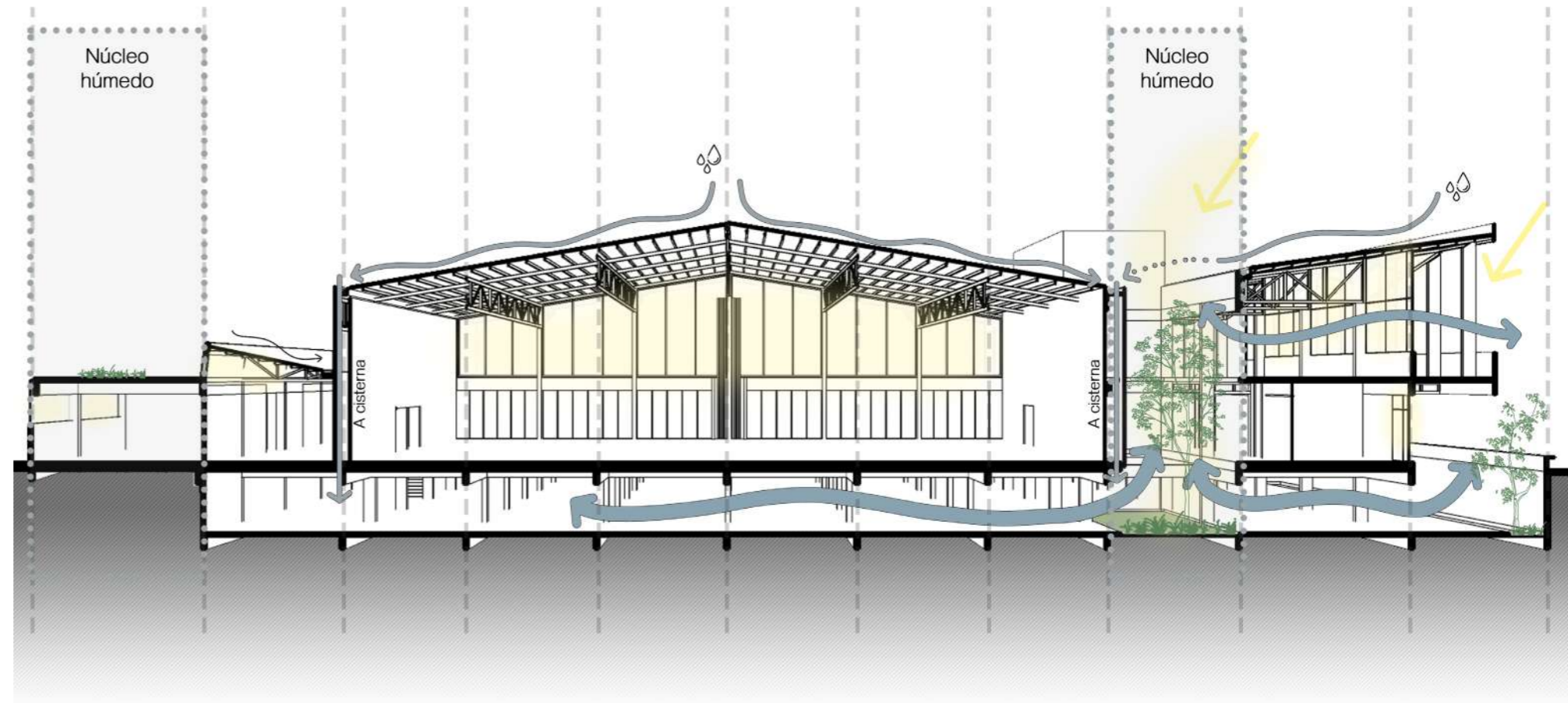
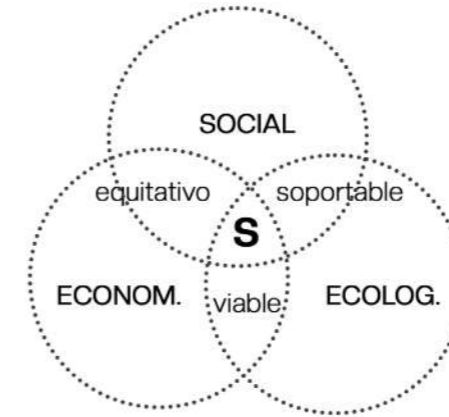

SUBSISTEMAS

Apoyar

- Pilotes con cabezal in situ (1)
- Tabique perimetral con zapata corrida

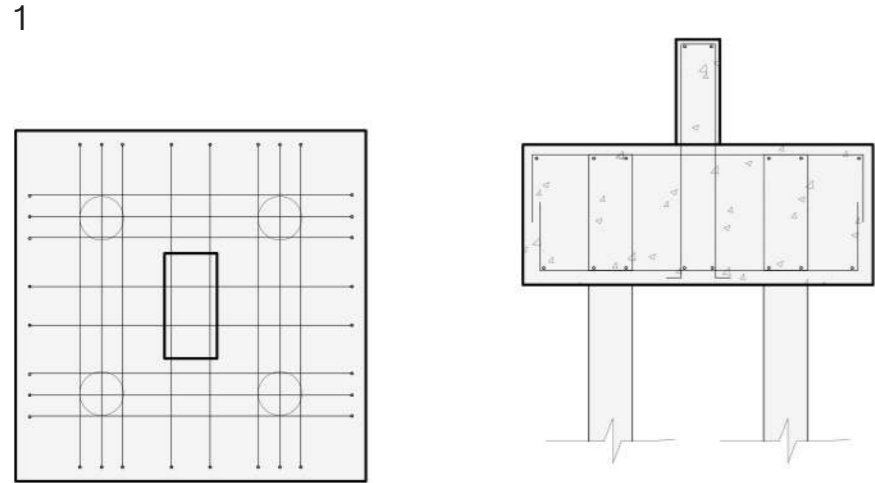

Envolver

- Transparente:
- Vidrio DVH (2)
- Vidrio laminado PVB (3)

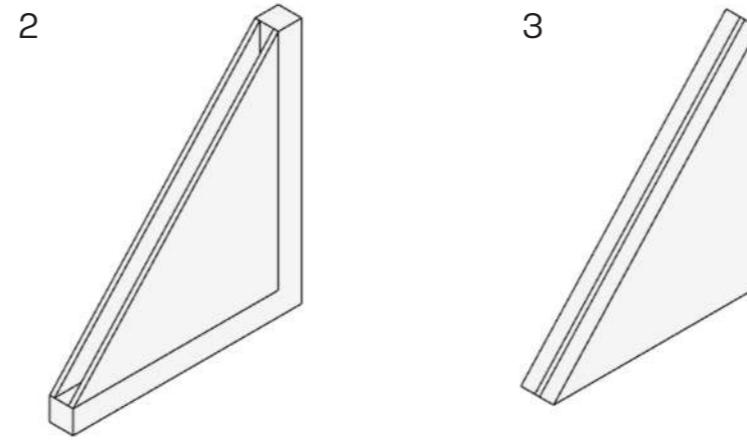

- Opaco:
- Tabique premoldeado de hormigón con EPS (4)
- Panel de aluminio inyectado de poliuretano (9)

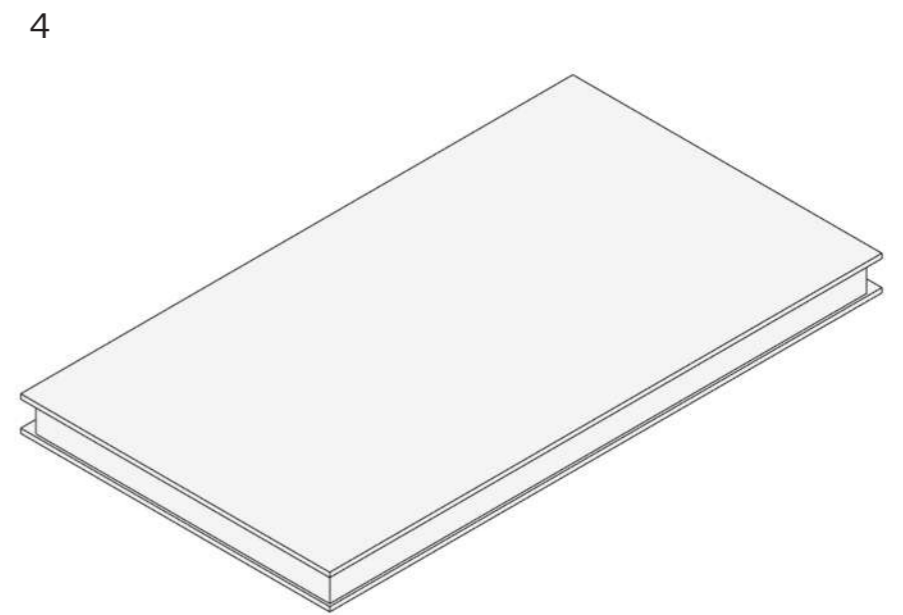

Sostener

- Vigas de H^oA premoldeado (5)
- Vigas metálicas (6)
- Columnas de H^oA premoldeado (7)

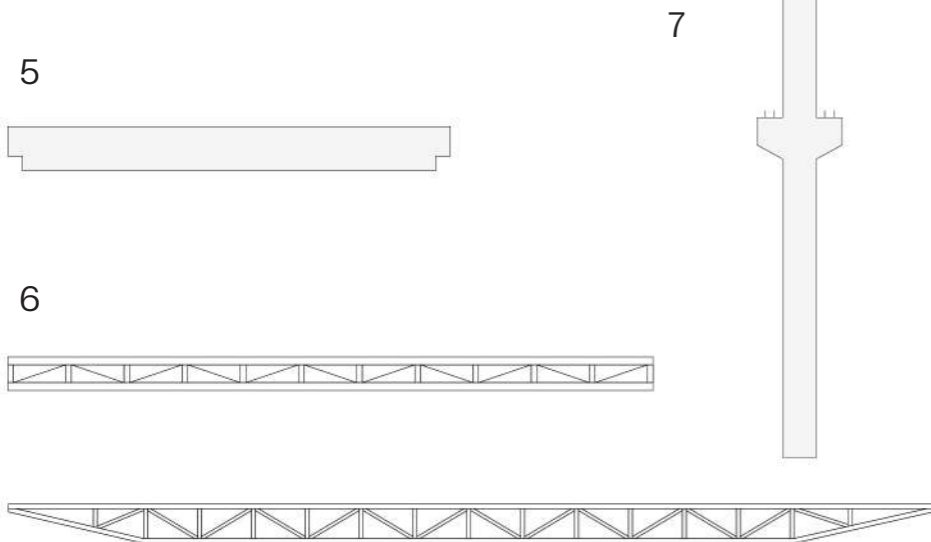

Cubrir

- Losa hueca pretensada (8)

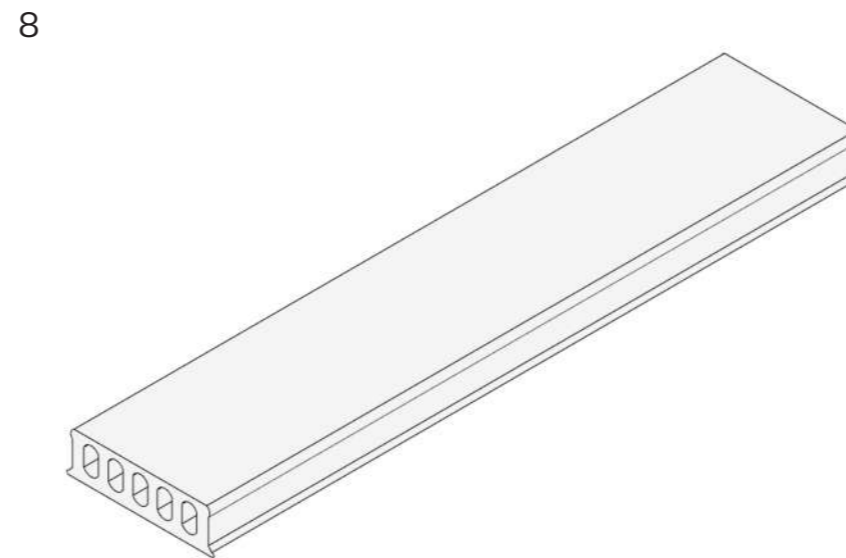

- Panel de aluminio inyectado de poliuretano (9)

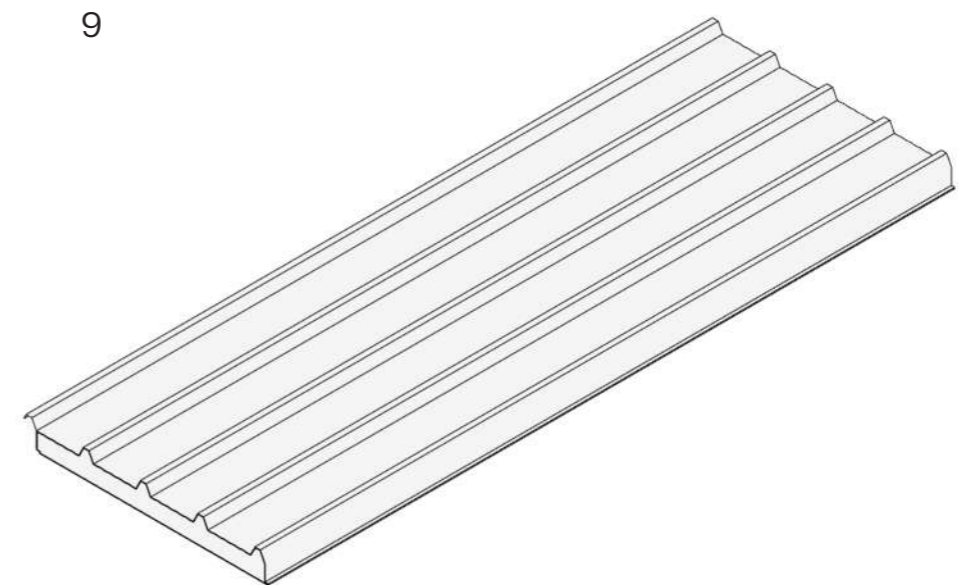

DISEÑO ESTRUCTURAL

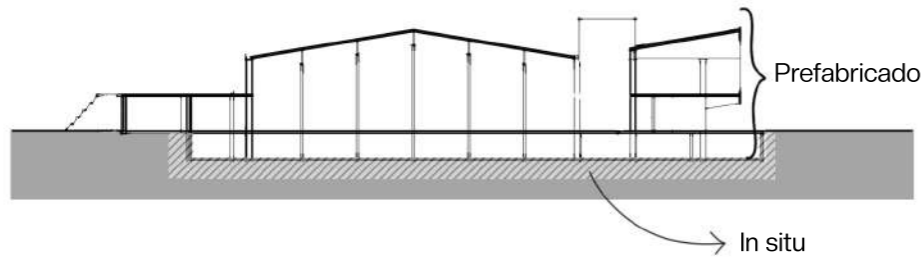

Sistema mixto

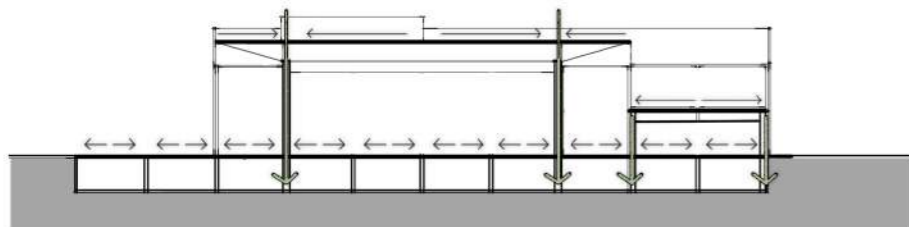
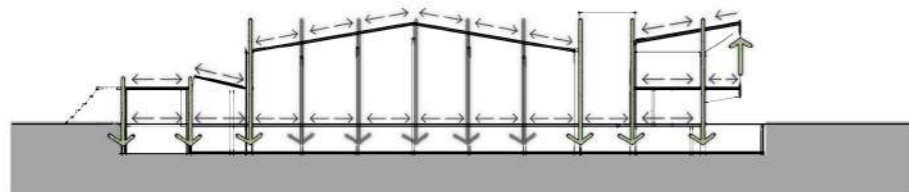

**Recorrido de cargas
Grandes luces y voladizos**

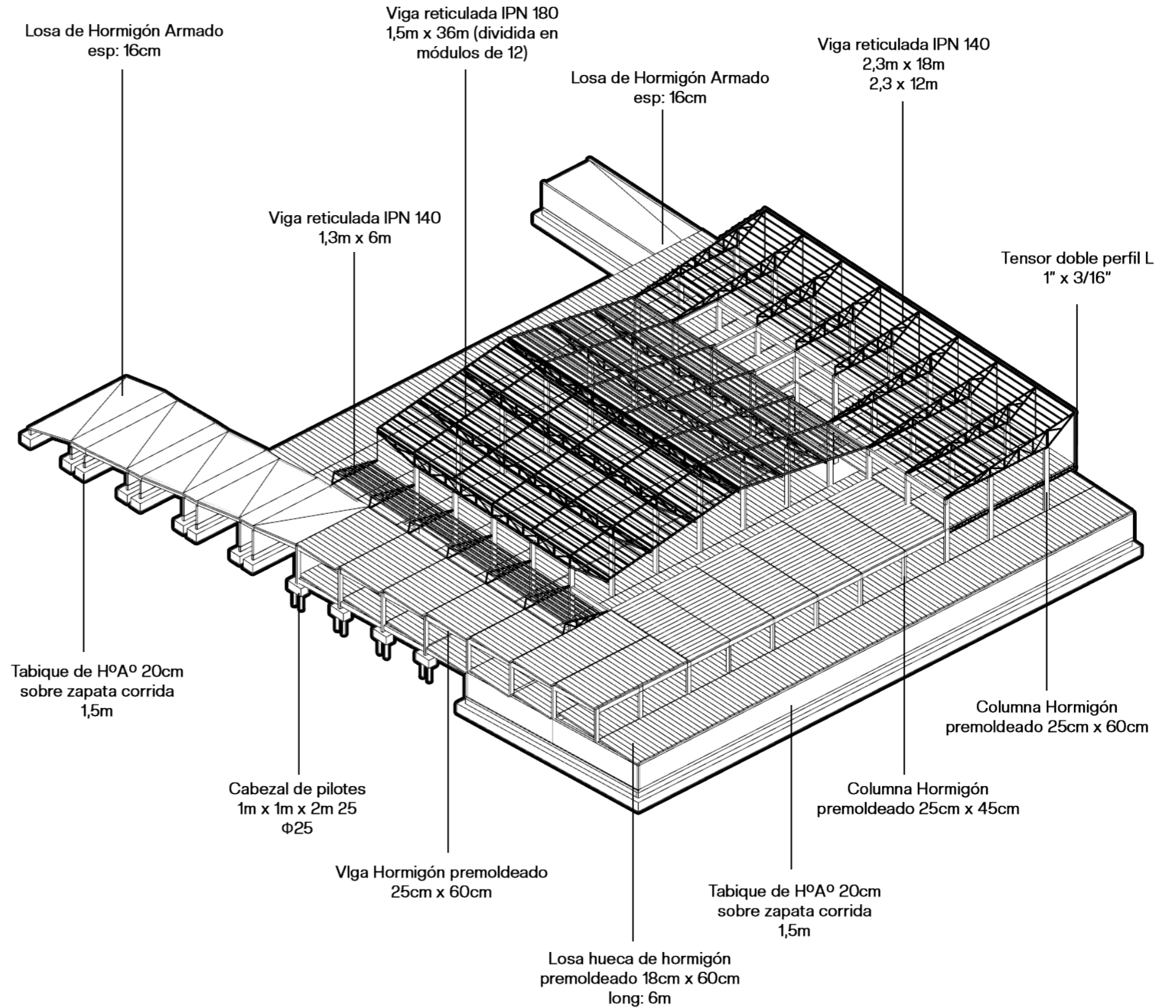

FUNDACIONES

Considerando al terreno de fundación como un suelo de arcillas expansivas, y necesitando descargar elementos puntuales, se opta por aplicar fundaciones de **pilotes con cabezales**, de H⁰A⁰ in situ, unidos mediante vigas de arriostre. Estos elementos determinaran su armadura y cota de fundación según los cálculos y estudios correspondientes.

El plano de fundación se ubica a los 3,80m bajo nivel 0, el perímetro de este subsuelo se contiene con un **tabique de hormigón armado**, sobre una **zapata corrida** con pilotes intermedios.

Para fundar los ascensores hidráulicos se requieren dos **plataformas** de mayores dimensiones y cantidad de pilotes, construidas 1,50m debajo del plano de apoyo, dando lugar a la colocación del paragolpes.

Unión cabezal-columna

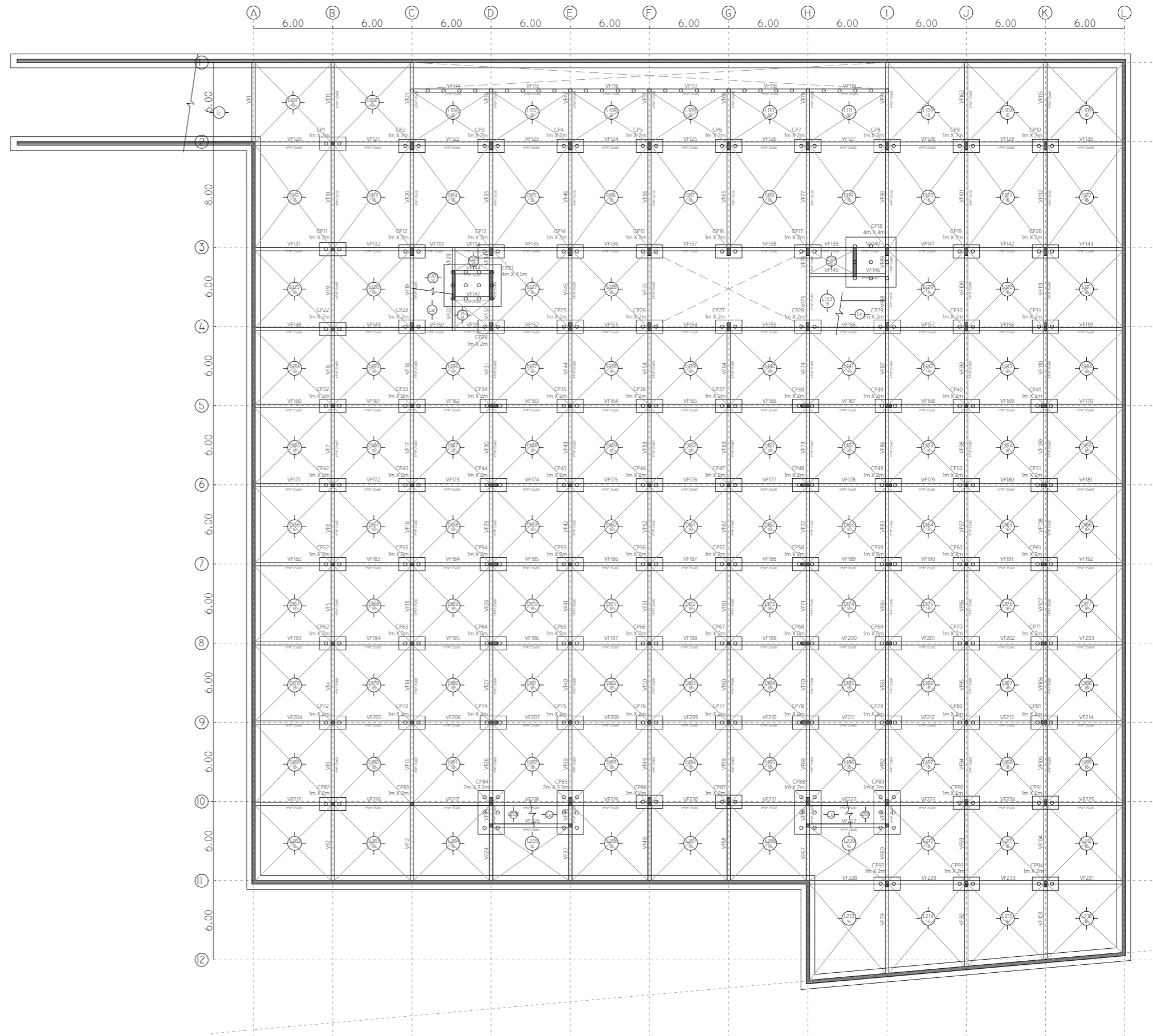
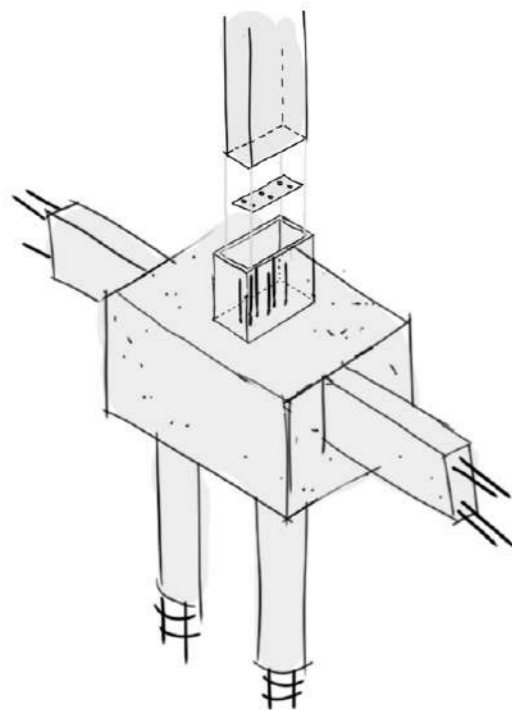

ESTRUCTURA SOBRE SUBSUELO

Se fundan en la cota 0, las **zapatas corridas** que dan apoyo a los **tabiques** de hormigón que sostienen la rampa a la terraza, la cual se realiza con hormigón in situ.

Las **columnas** se disponen en módulos cada 6m, materializadas con hormigón premoldeado, estas se fijan a las fundaciones in situ mediante anclajes e insertos colocados previamente en cada extremo a vincular. Todas cuentan con ménsulas seleccionadas según la vinculación necesaria para el apoyo de vigas.

Columnas: $A_{nec} = (Área\ trib.\ x\ N_{serv}\ x\ N^o\ pisos) / \delta t\ H^o$

Salas y bar: 1500cm² (60cm x 25cm)

Zona terraza: 1000cm² (25cm x 40cm)

Auxiliares subsuelo y ascensor: 500cm² (25cm x 25cm)

Vigas de hormigón: $h = L/10$

Simplemente apoyada = 60cm

Unión columna H°-viga H°

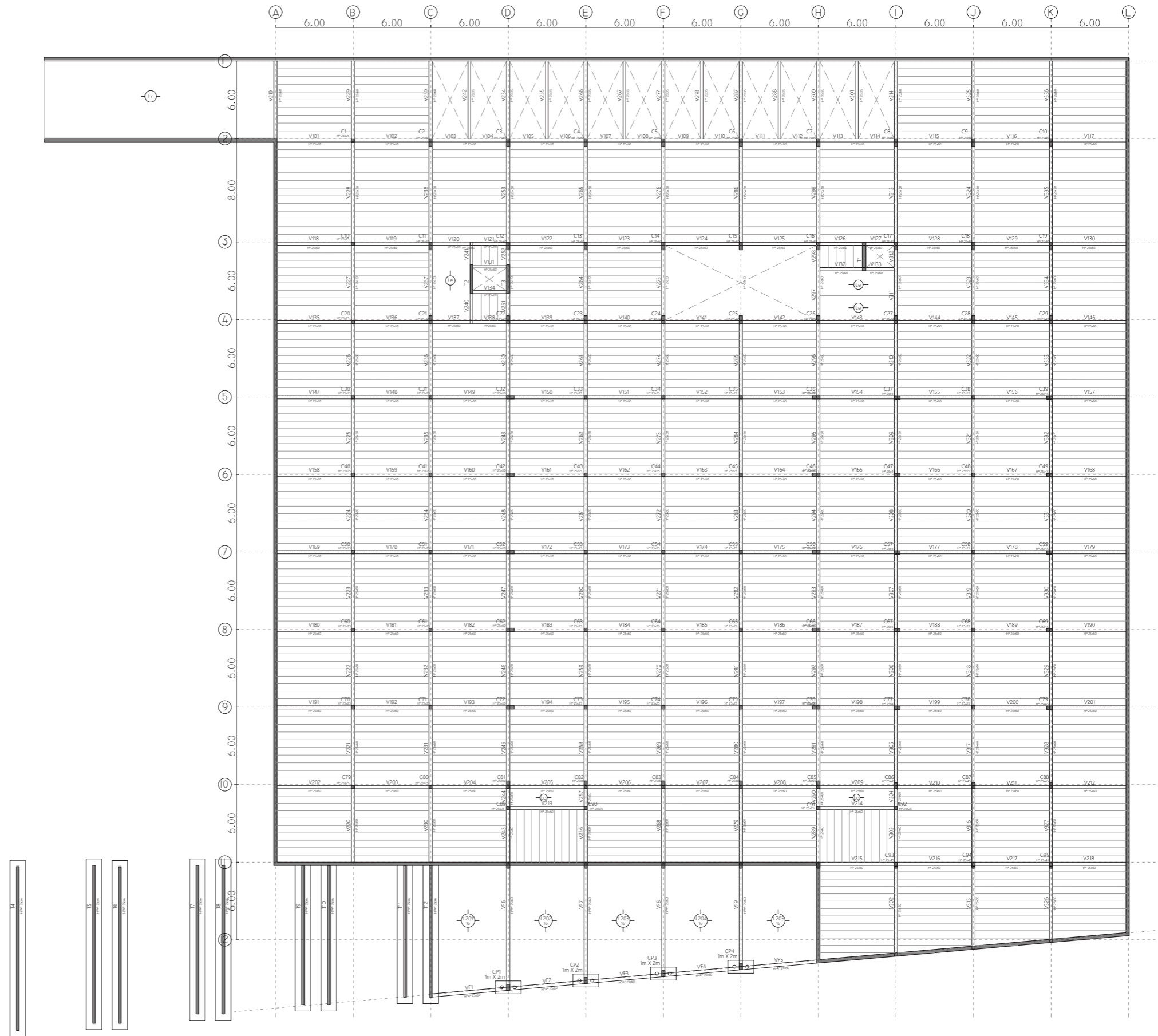
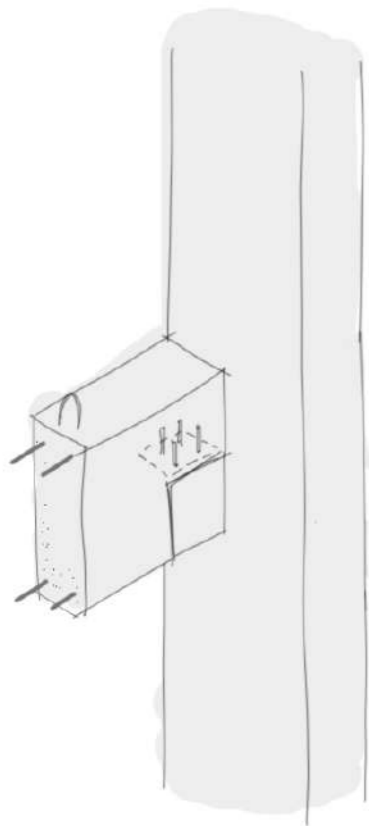

ESTRUCTURA SOBRE PLANTA BAJA

La grilla estructural de 6m se desplaza en todas las plantas 1/4 de módulo en la parte noroeste, de esta manera se libera la fachada de columnas y el sector se sostiene mediante **tensores** de hierro provenientes de las vigas de planta alta.

El entrepiso se resuelve con **losas huecas pretensadas** de 60cm x 18cm, seleccionadas según las tablas de resistencias de la empresa productora.

Unión columna H^o-viga reticulada

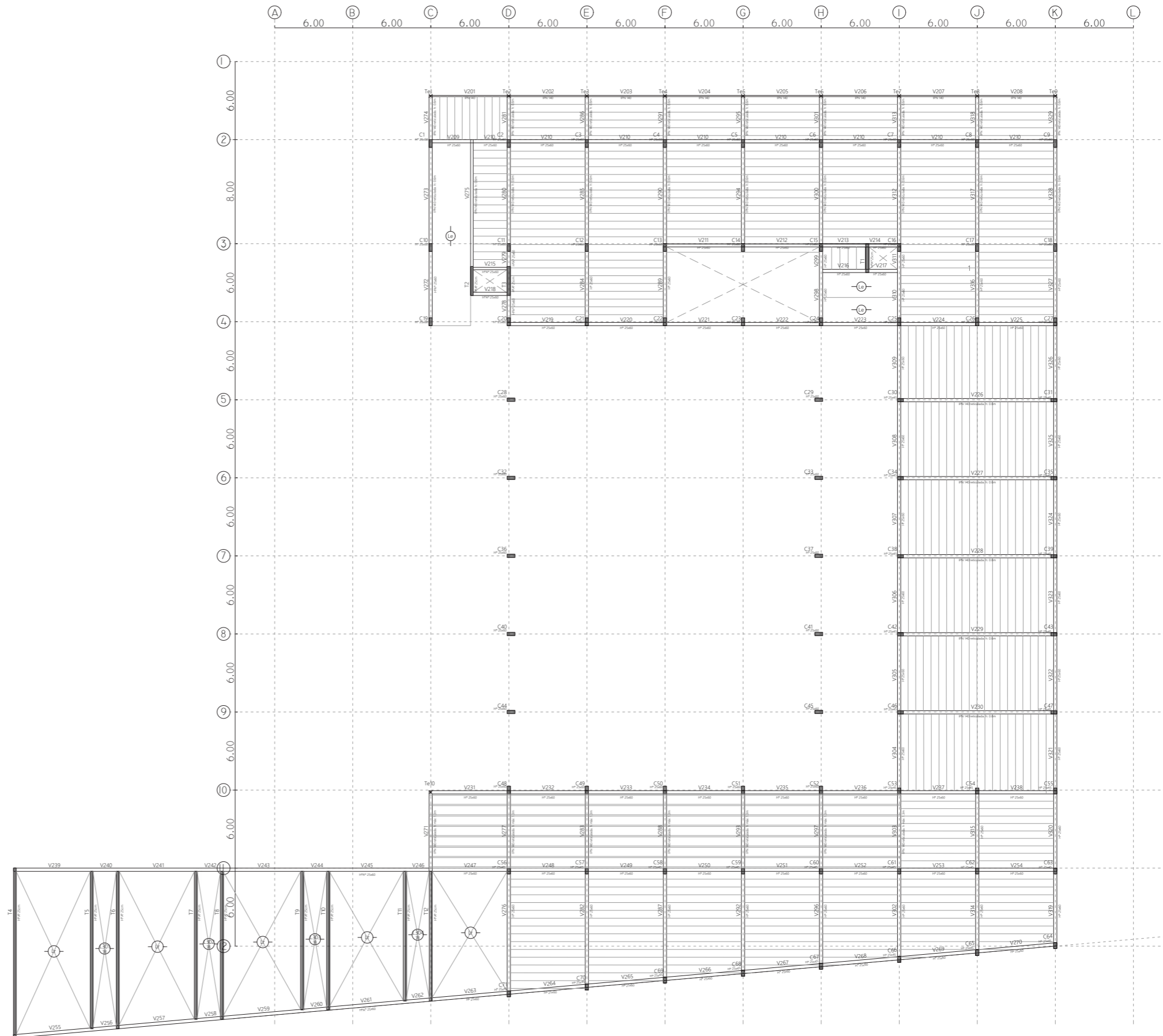
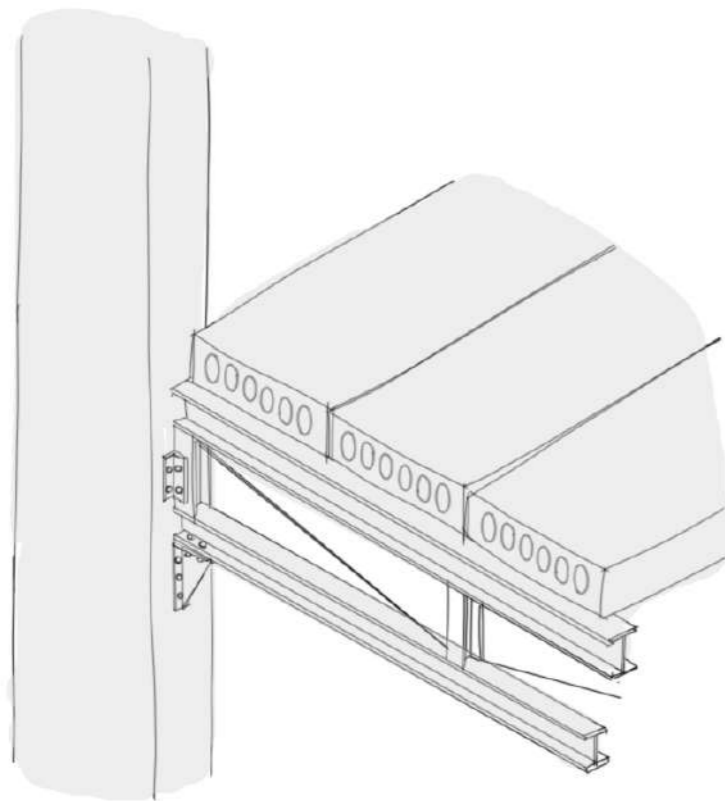

ESTRUCTURA SOBRE PLANTA ALTA

La cubierta con pendientes se apoya sobre **vigas de acero reticuladas**. Teniendo en cuenta que las vigas que cubra las salas son de gran extensión, se realizarán en 3 módulos de 12m cada uno para facilitar el traslado, completando la unión en obra mediante perfiles UPN que al soldarse trabajarán como un IPN.

Apoyo simple $h = L/20$. Voladizo $h = L/5$

Entrepiso: 60cm IPN 140

Bar: 90cm (mínimo) IPN 140

Salas: 150cm IPN 180

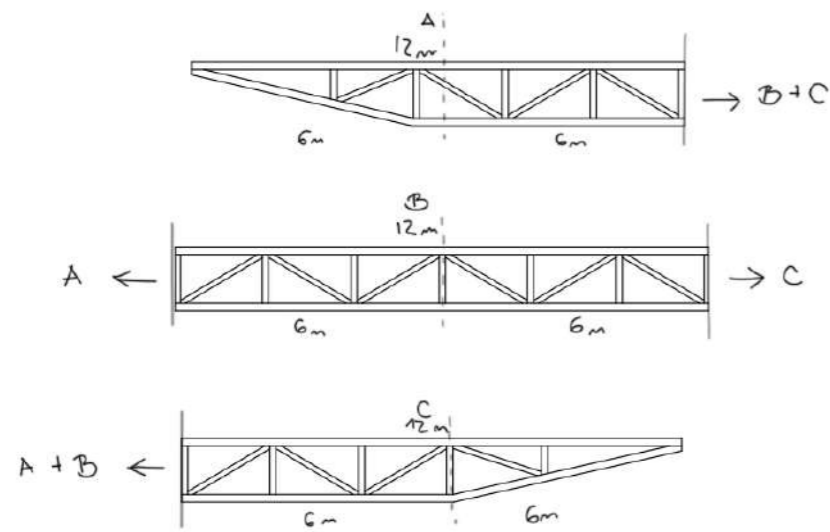

Unión columna H^o-viga reticulada / Fijación tensor acero

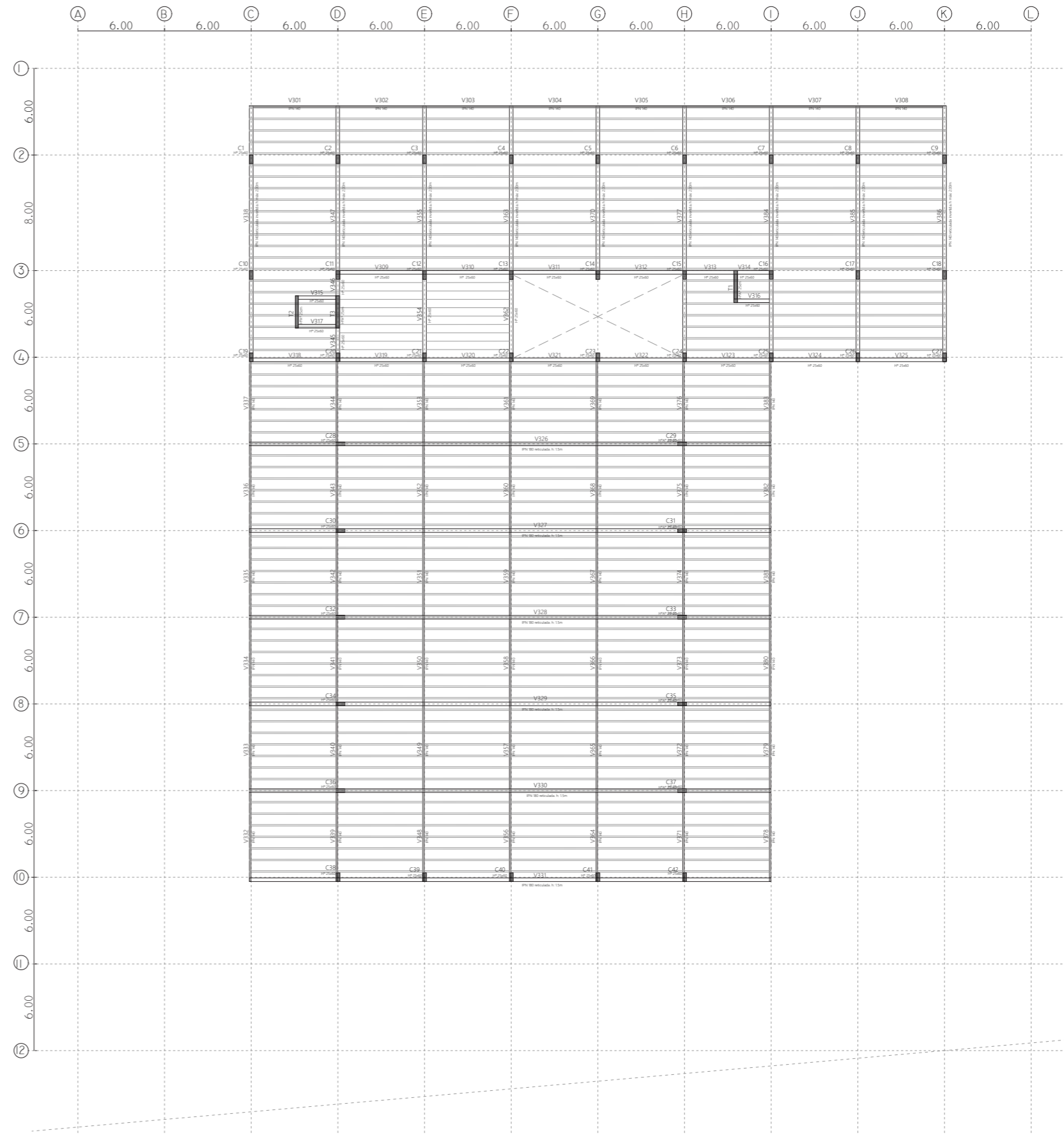
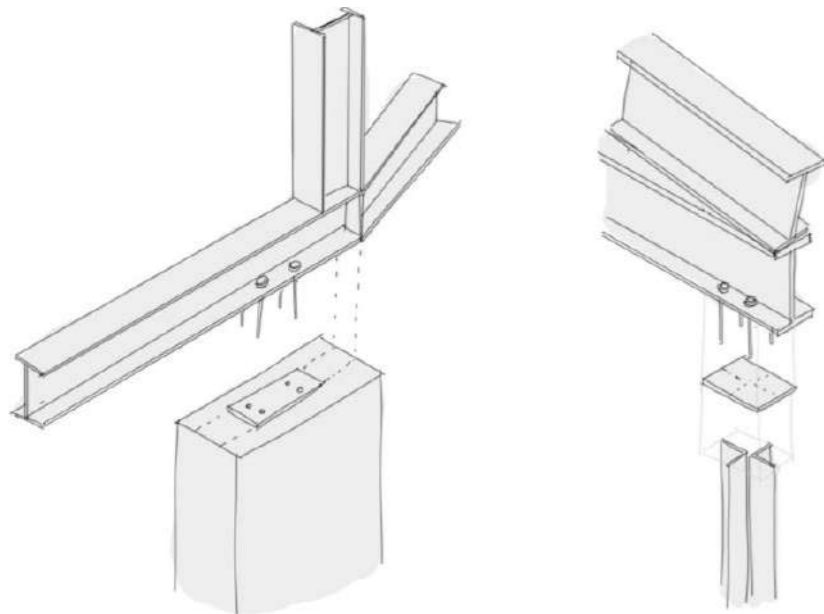

MATERIALIDAD

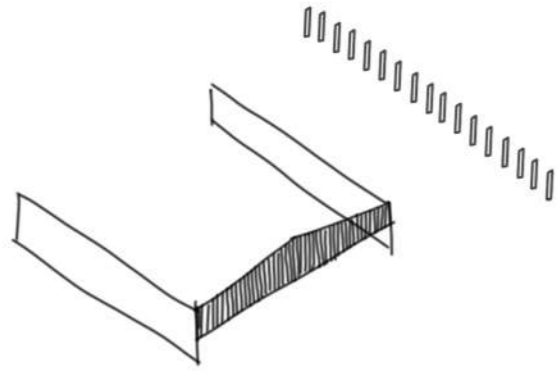

Madera

Revestimientos interiores + parasoles

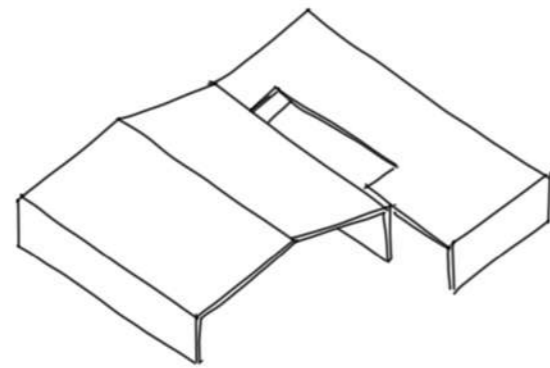

Chapa

Caparazones

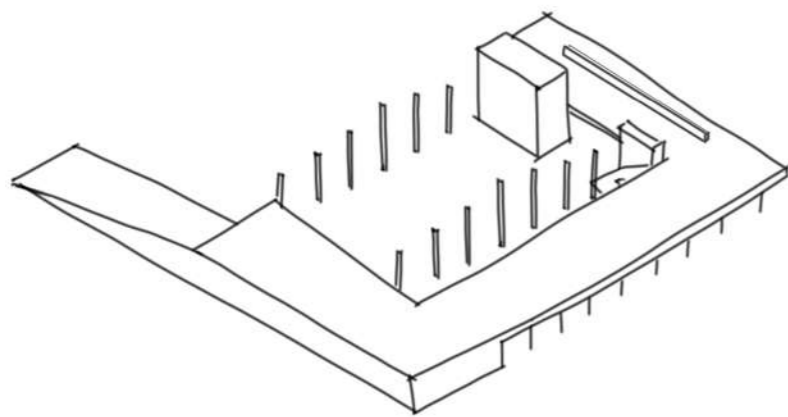

Hormigón

Basamento + núcleos

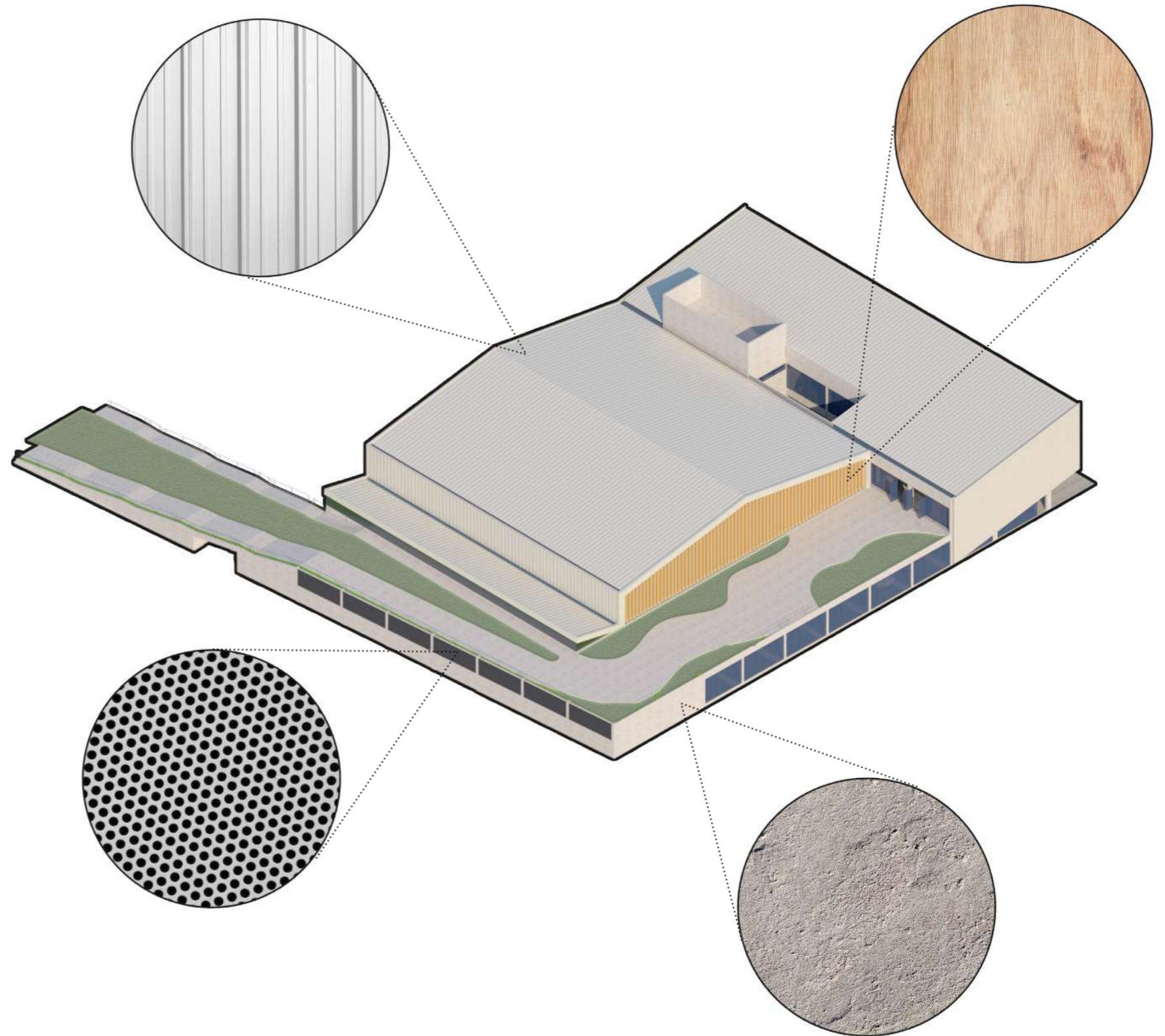

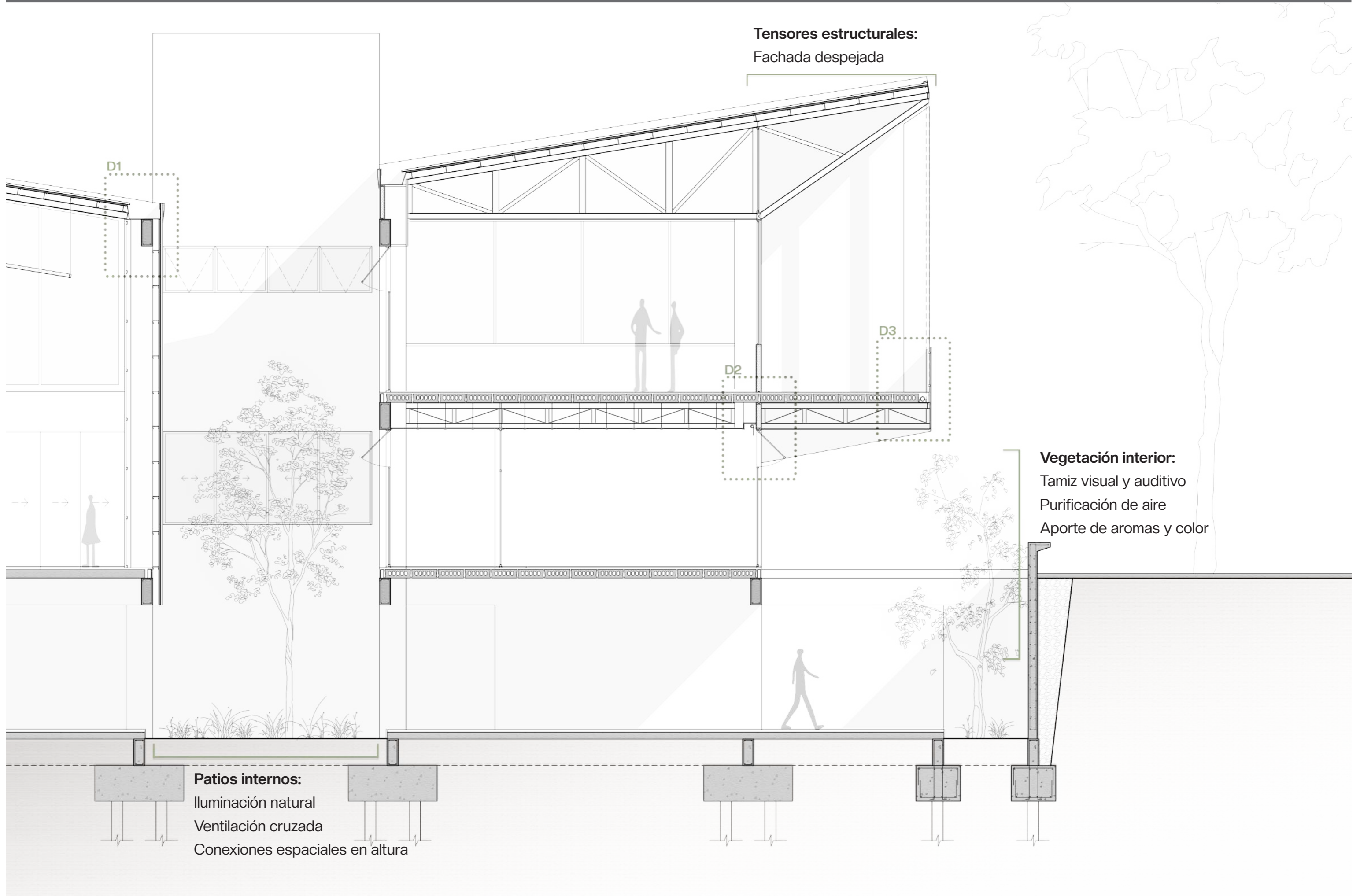

D1

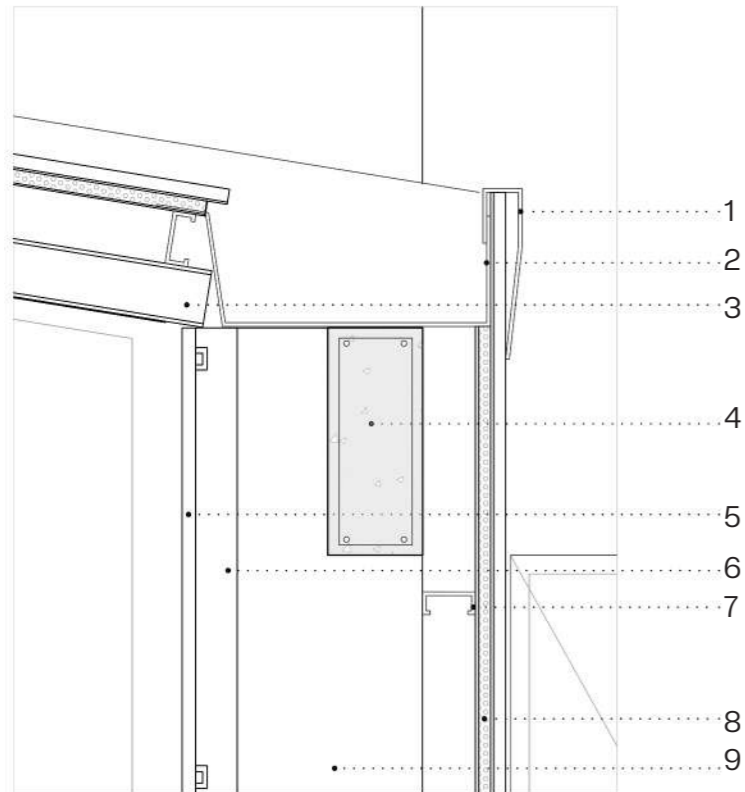

1. Cupertina chapa plegada prepintada blanca BWG 24
2. Canaleta de chapa galvanizada 20cm x 70cm
3. Perfil de acero IPN 180
4. Viga de hormigón premoldeado 25cm x 60cm
5. Tableado fonoabsorbente de mdf
6. Estructura metálica sostén con clips de aplique
7. Perfil C galvanizado 140mm x 60mm x 20mm
8. Panel sándwich de acero galvanizado blanco con núcleo aislante de poliuretano 8cm x 100cm x 900cm
9. Columna de hormigón premoldeado 25cm x 60cm

D2

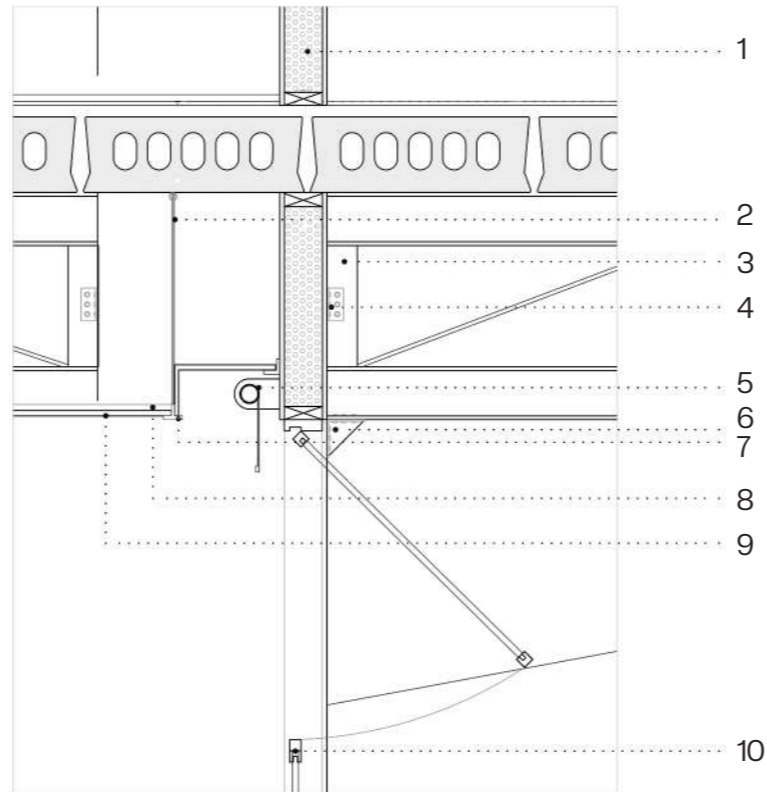

1. Placa premoldeada de hormigón con núcleo de EPS 110mm
2. Cable tensor de acero fijado a losa hueca
3. Viga de acero reticulada IPN 140 60cm
4. Placa de hierro atornillada y abulonada
5. Cortina de enrollar
6. Mensula de acero alma llena soldada y abulonada 10cm
7. Perfil larguero chapa prepintada blanco
8. Perfil travesaño chapa prepintada blanco
9. Placa de yeso acústica 60cm x 60cm
10. Carpintería con marco de PVC prefijado y DVH

D3

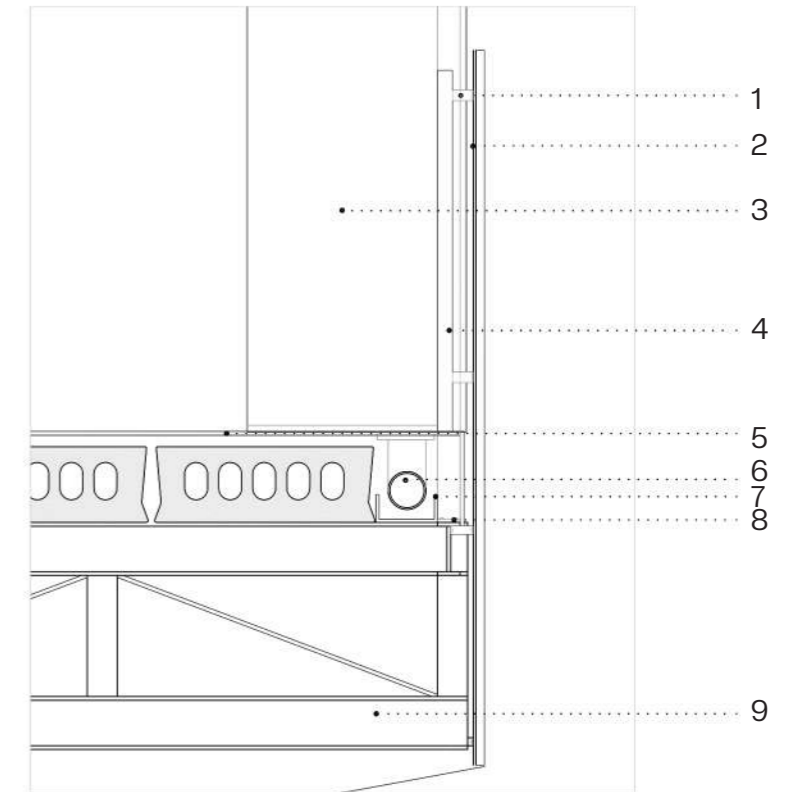

1. Perfil C de anclaje
2. Chapa trapezoidal prepintada blanca BWG 25
3. Tabique de madera placa OSB 5cm x 60cm
4. Planchuela de hierro gris 1" X 1/8"
5. De arriba hacia abajo:
Microcemento gris claro 3mm
Carpeta niveladora con aditivo hidrófugo
Losa hueca pretensada 60cm x 20cm
6. Caño Caño PVC de drenaje Ø110
7. Perfil UPN 140
8. Placa de fijación de tensor soldada y abulonada
9. Viga de acero reticulada IPN 140 60cm

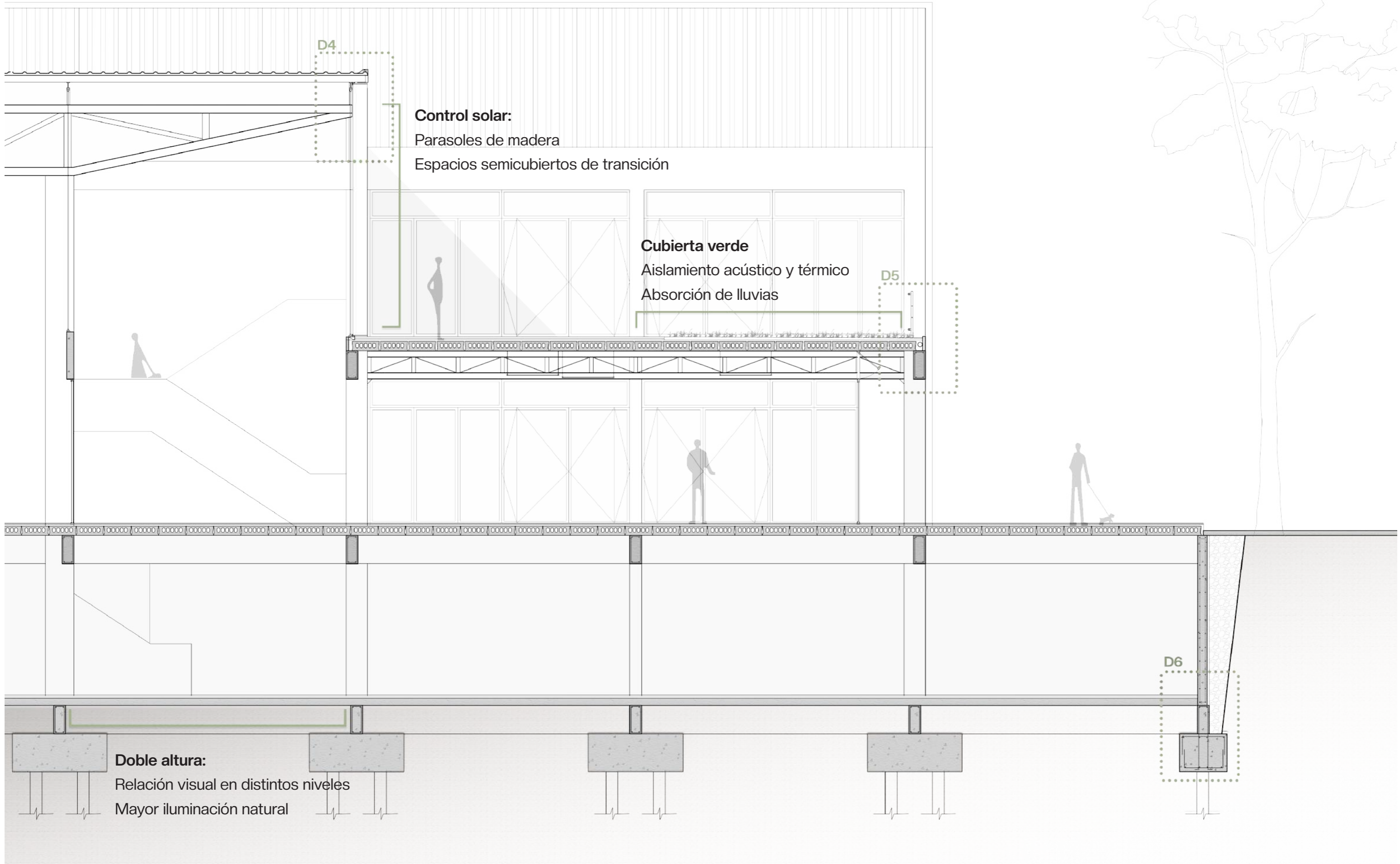

D4

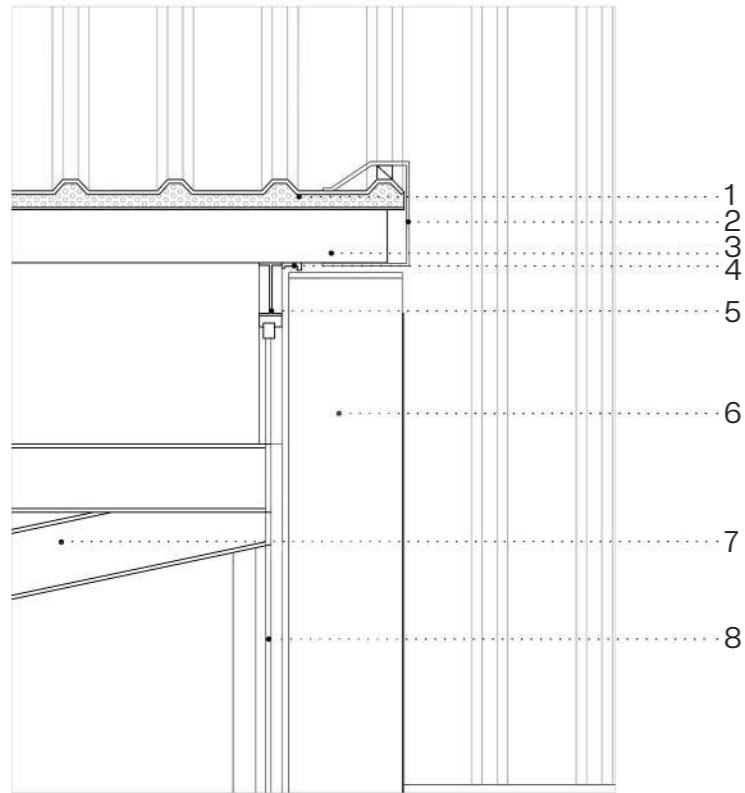

1. Panel sandwich de acero galvanizado blanco, núcleo aislante de poliuretano 8cm x 100cm x 900cm
2. Cupertina chapa plegada prepintada blanca BWG 24
3. Perfil C galvanizado 140mm x 60mm x 20mm
4. Perfil L para colocación de parasoles
5. Perfil de acero IPN 180
6. Parasol vertical de madera 25mm x 300mm
7. Viga de acero reticulada IPN 180 150cm total
8. Paño fijo DVH con marco de PVC

D5

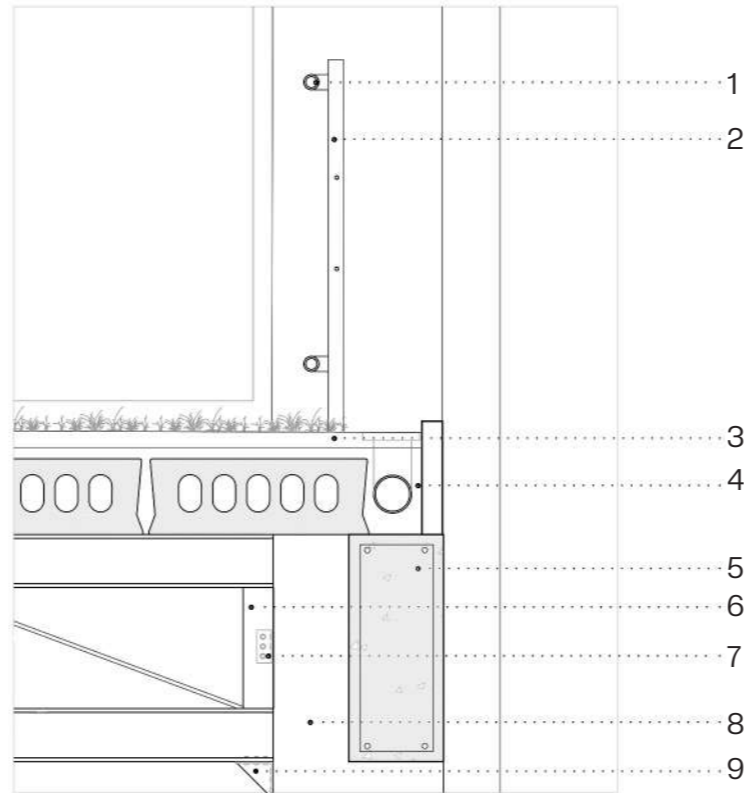

1. Tubo de hierro gris 2"
2. Planchuela de hierro gris 1" X 1/8"
3. De arriba hacia abajo:
Vegetación
Sustrato orgánico 6cm
Capa intermedia de drenaje
Manto antiraices
Carpeta niveladora con aditivo hidrófugo
Losa hueca pretensada 60cm x 20cm
4. Caño PVC de drenaje Ø110
5. Viga premoldeada de hormigón 25cm x 60cm
6. Viga de acero reticulada IPN 140 60cm
7. Placa de hierro atornillada y abulonada
8. Ménsula de acero alma llena soldada y abulonada 10cm
9. Columna de hormigón premoldeado 25cm x 45cm

D6

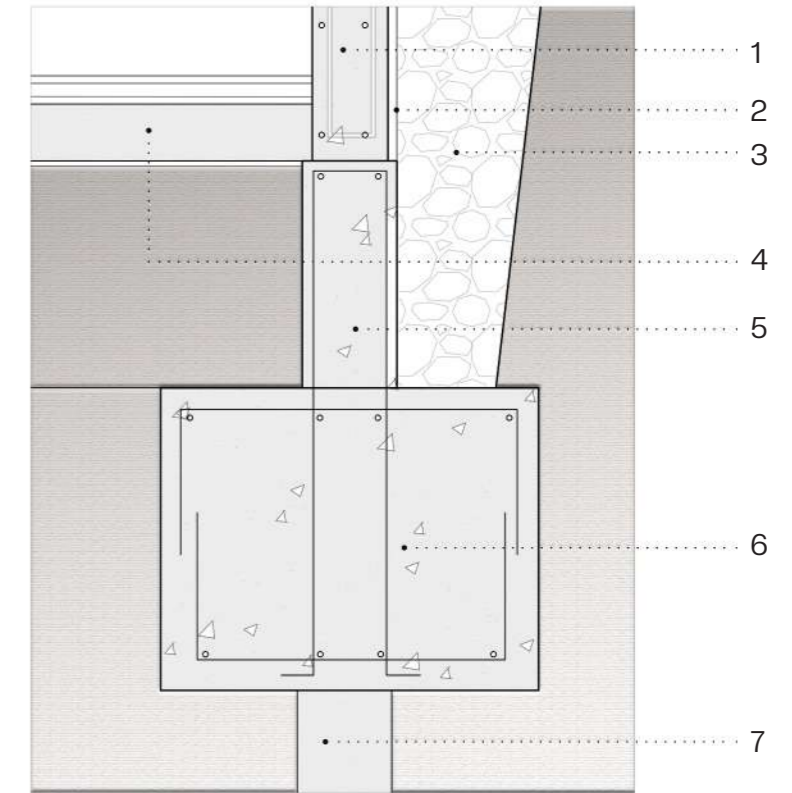

1. Tabique de hormigón 20cm. Armadura s/ cálculo
2. Nylon polietileno 200 micrones
3. Relleno de tosca compacta
4. De arriba hacia abajo:
Microcemento alisado 3mm
Carpeta niveladora con aditivo hidrófugo
Contrapiso de hormigón pobre 8cm
Losa de hormigón 16cm. Armadura s/ cálculo
Nylon polietileno 200 micrones
5. Viga de fundación de H°A° 25cm x 60cm
6. Zapata de H°A° 80cm x 120cm. Armadura s/ cálculo
7. Pilotines intermedios Ø25cm. Armadura s/ cálculo

ACÚSTICA

Considerando que el centro de convenciones es un espacio de difusión, con actividades que podrán contener hasta 600 personas, se presta especial atención al **acondicionamiento acústico**.

El sonido es producido por variaciones de presión, puede percibirse directamente desde la fuente sonora que lo produce, o por reverberación, la cual es la reflexión en la superficie. Para obtener el **confort sonoro** en las salas, se trabaja la acústica desde el aislamiento, y desde la absorción.

Los cerramientos se selecciona en pos de impedir que los sonidos del exterior trasciendan al interior, y a la inversa. En este caso la reducción del sonido se asocia a la masa de los elementos que conforman el sistema.

Los revestimientos verticales y el cielorraso se eligen por ser blandos y porosos, esto permitirá que parte del sonido se absorba por ellos, minimizando la reverberación y consiguiendo un grado de difusión acústica uniforme en todos los puntos del local.

Flexibilidad en uso de salas

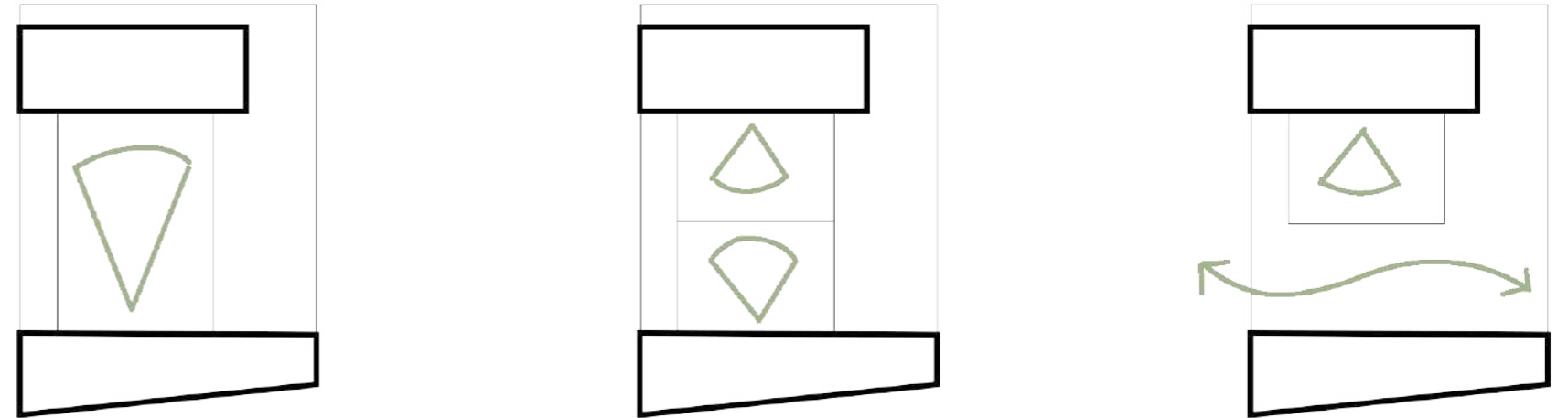

Reverberación

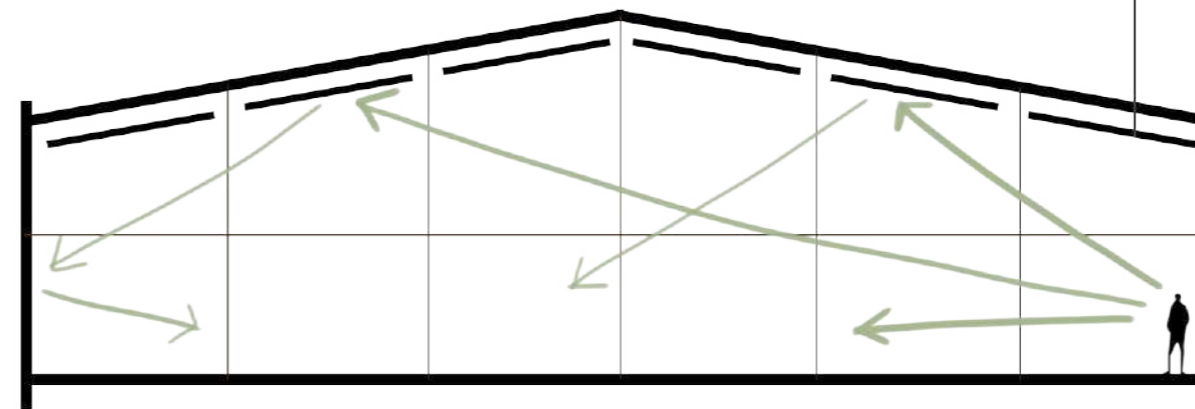

Textil Film PVC microperforado tensado a perfil de aluminio + fibra de vidrio (Suspendido horizontal)

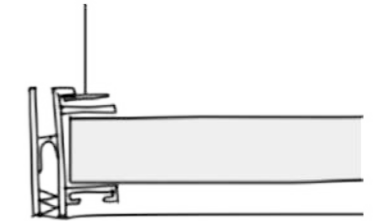

Panel tableado fonoabsorbente con acabado de melamina. Tablas (mm): 15 x 132 x 2440

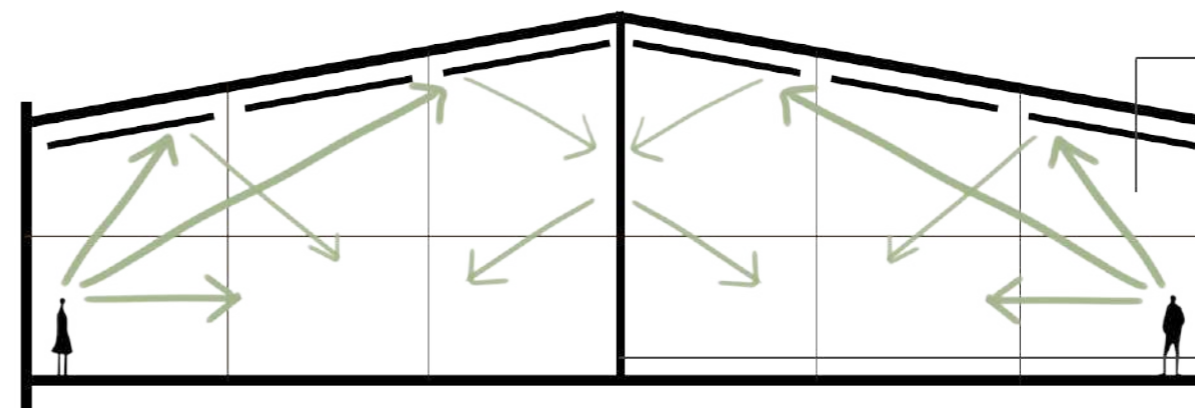

Vidrio laminado PVB
- Reducción de ruido
- Mayor seguridad
- Protección UV



Tabique móvil acústico 97mm unidireccional con riel superior MDF con melamina

Solución no absorbente

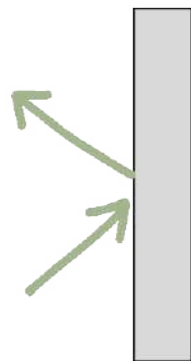

Solución absorbente

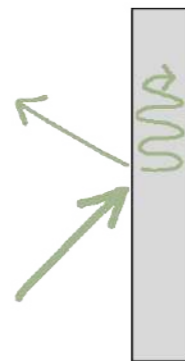

PREVENCIÓN

En el diseño del edificio y sus instalaciones, se priorizó la seguridad de las personas ante cualquier emergencia. El **recorrido de evacuación** se resuelve de manera sencilla, acompañado por luces de emergencia y señalización luminosa de fácil lectura, las salidas se encuentran en planta baja, con apertura en el sentido de evacuación.

La planta alta, al igual que la baja, se consideran como **riesgo leve**, por lo que las salidas en ambos casos, cumplen con el requerimiento encontrarse a una distancia menor a 30m desde cualquier punto de la planta.

En el caso del subsuelo, se cuenta con un **riesgo moderado**, por lo que las distancias máximas de evacuación se reducen a 15m, pudiendo extenderse hasta 20m si se complementa con el uso de rociadores.

DETECCIÓN

Los sistemas de detección y alarma de incendios tienen como objetivo el dar aviso a los ocupantes del edificio del inicio de un incendio y poder combatirlo tempranamente. Cuenta con dispositivos de accionamiento manual y detectores automáticos.

El tipo de detector utilizado responde a las características del espacio en el que se colocará:

Ópticos: Sector sin humedad, con corrientes de aire.

Hall + foyer, resto bar, depósitos: 1 cada 60m²

Oficinas, circulaciones: 1 cada 80m²

Temperatura fija: Sector de altas temperaturas y gases.

Cocinas, estacionamiento: 1 cada 30m²



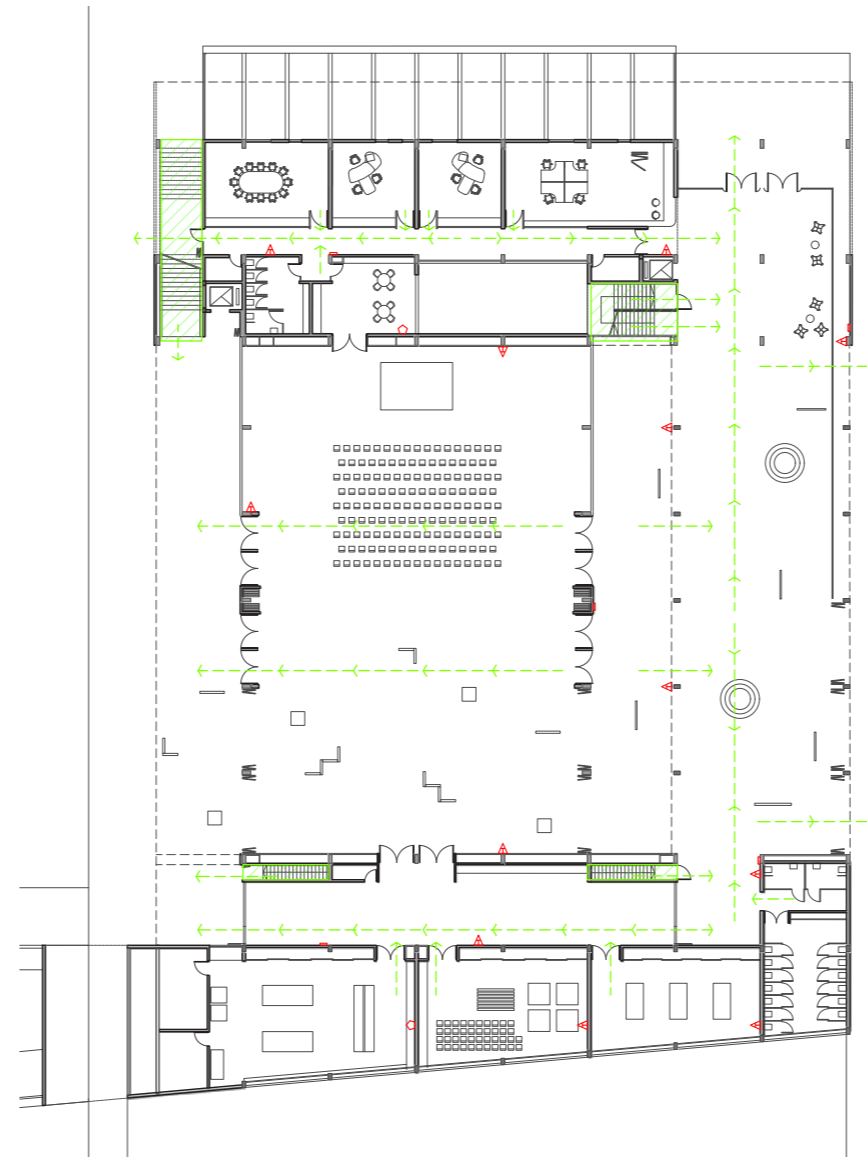

Humo por aspiración: Sector de gran altura, difícil de detectar.

Salas: 1 cada 80m²

Planta baja



Referencias

-  Detector tipo ABC
-  Detector tipo K
-  Boca de incendio equipada
-  Estación de control y alarma

Subsuelo

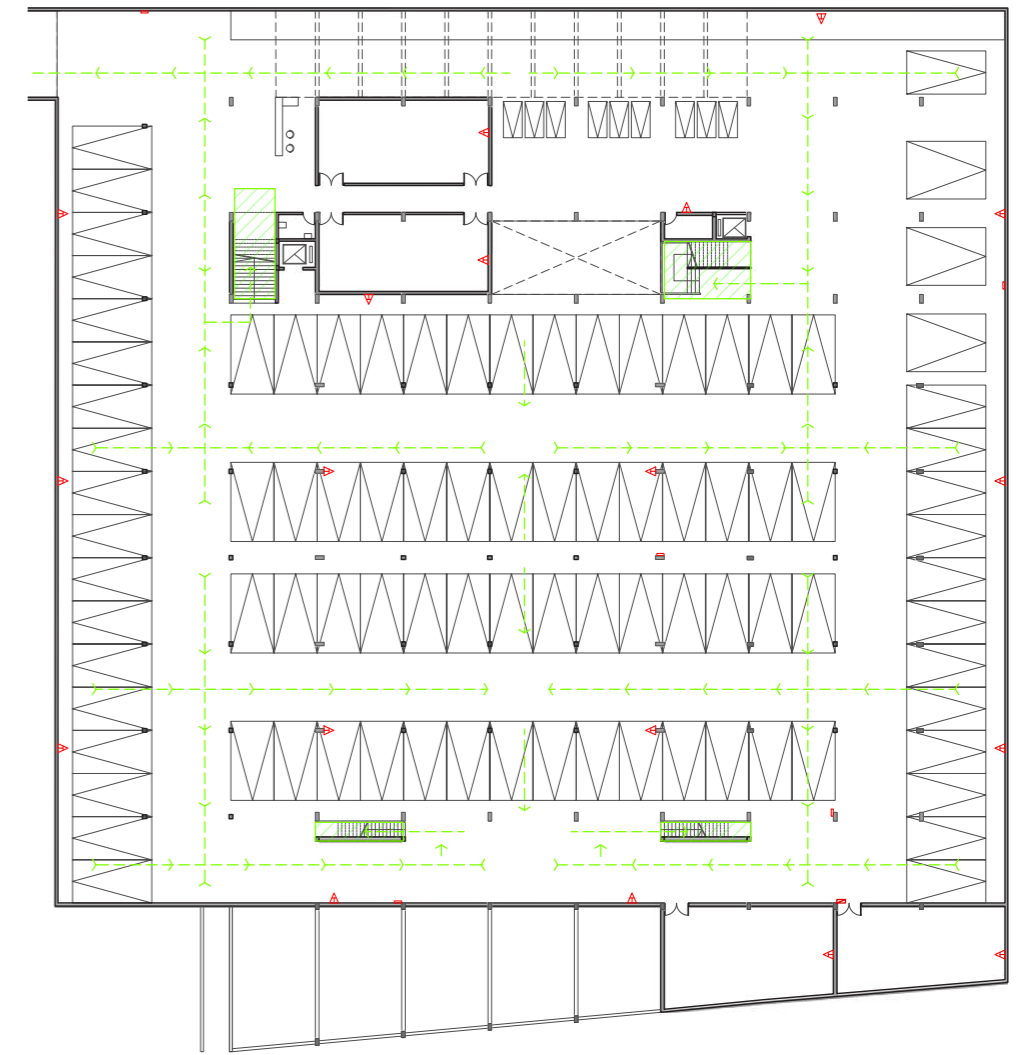

Planta alta

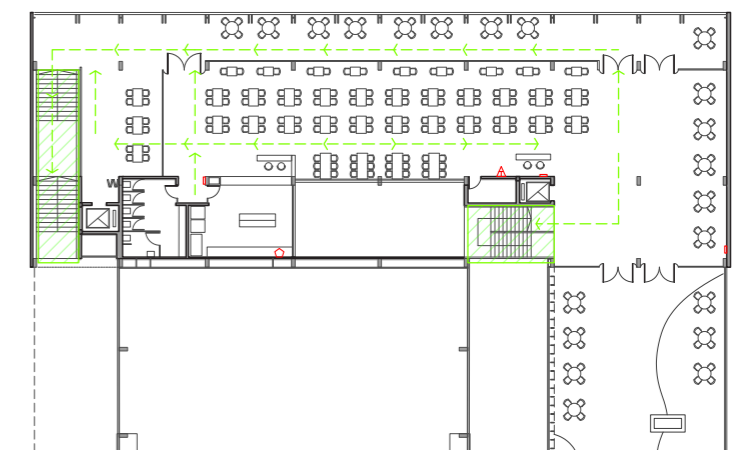

EXTINCIÓN

La **extinción de incendios fija**, se realiza mediante un sistema presurizado en subsuelo, que no sobrecargue la estructura y sea independiente al tanque de reserva sanitaria. Este sistema alimenta los rociadores y las BIE's (Boca de Incendio Equipadas), y se complementa con uno de **extinción portátil**, que cuenta con extintores ubicados en lugares accesibles en todo el edificio.

Los cálculos se realizan según lo indicado por la **ley nacional de higiene y seguridad**.

Extintores: 1 cada 200m²

Se utilizan de 5kg de clase ABC, a excepción de las cocinas donde se colocan de clase K debido a la presencia de grasas.

Planta baja: 14

Planta alta: 2

Subsuelo: 21

Rociadores:

Superficie a cubrir 3500m²

3500m² / 12m² (sup. x rociador): 300 rociadores

3500m² x 5lts (gasto por m²): 17500lts

Reserva de tanque de incendios: 10lts x m²

Área total del edificio: 6700m² < 10000 m²

Se determinan 40000lts mínimos según reglamento

40000lts + 175000lts = 57500lts

Bocas de Incendio: Perímetro/45

Planta baja: 5

Planta alta: 3

Subsuelo: 6

Subsuelo

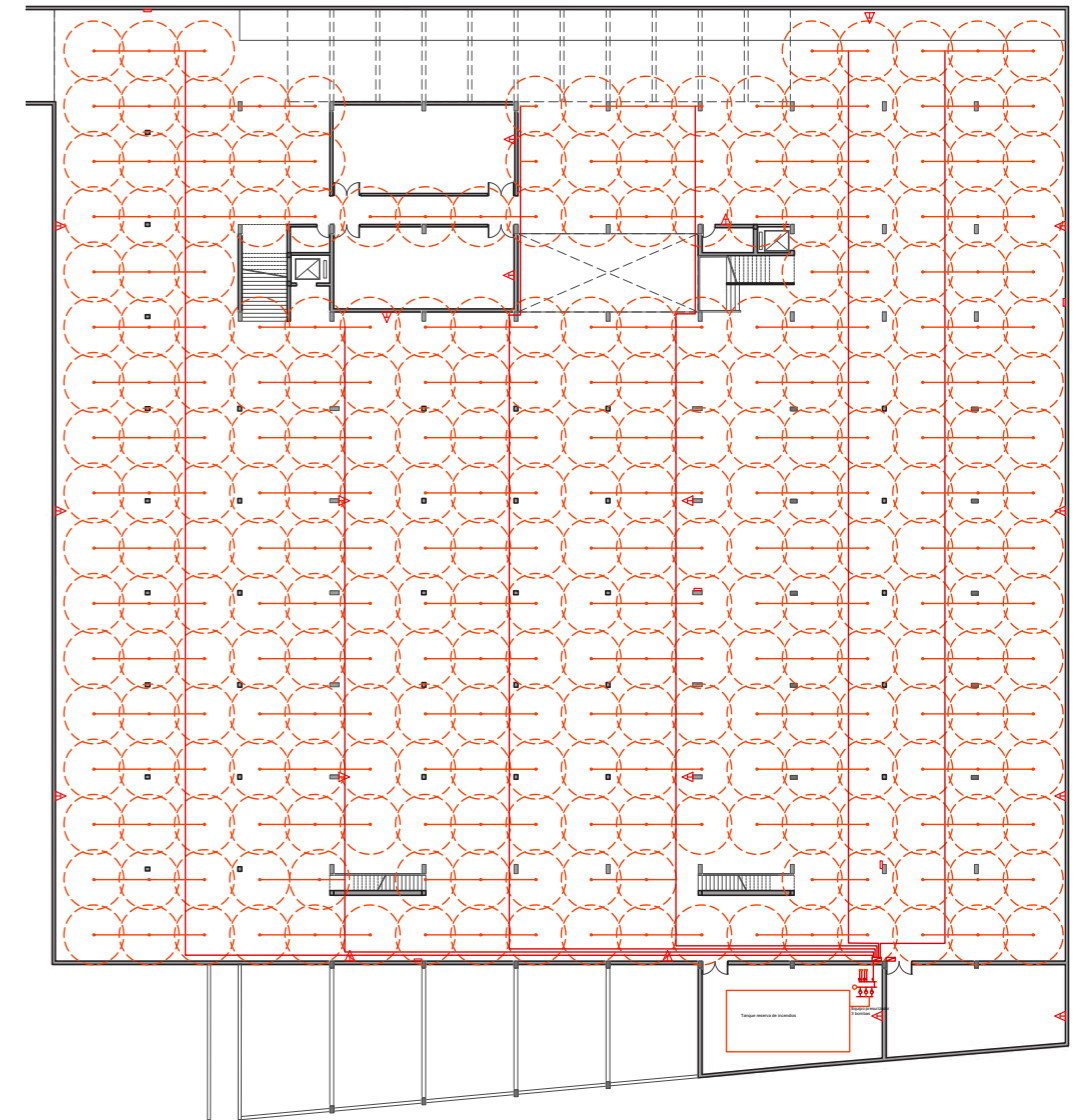

Corte esquemático

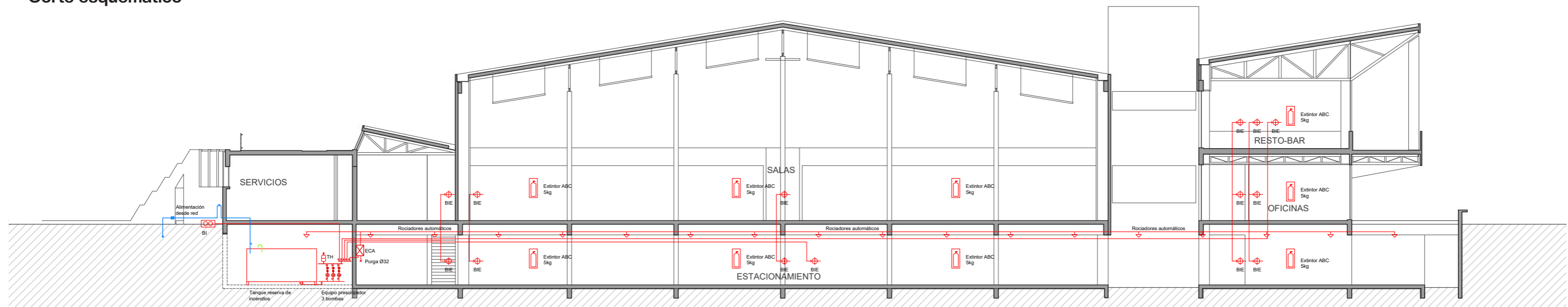

CLIMATIZACIÓN

Para seleccionar el **sistema de acondicionamiento** del centro de convenciones, se tienen en cuenta las incidencias climáticas, ubicaciones y usos específicos del programa.

Se optó por usar un **sistema central VRV** (Volumen de Refrigerante Variable) frió-calor por inversión de ciclo, ya que si bien su costo inicial es alto, presenta una gran eficiencia energética, bajo mantenimiento y poca ocupación de espacio. Al tener unidades interiores pequeñas, tiene dificultades para renovación de aire, por lo que se combina con un **sistema de ventilación**. Además este sistema permite grandes distancias entre unidades interiores y exteriores, pudiendo concentrarlas en un núcleo sin afectar el diseño de fachada.

El bar será acondicionado mediante un **sistema zonal de ROOF-TOP** (Compacto exterior) condensado por aire, que permite aislarlo del resto del edificio, permitiendo generar un gasto diferenciado e independiente.

SISTEMAS SEGÚN ZONIFICACIÓN

Nivel	Zona	Volúmen (m³)	Actividad	Ventilación	Climatización	Unidad interior
PA	■	1680	Resto-bar	NO	SI	Conductos
	■	240	Serv. bar	SI	SI	Split individual
PB	■	480	Hall	NO	SI	Cassete
	■	60	Circ. personal	NO	SI	Cassete
	■	690	Pasillo técnico	NO	SI	Cassete
	■	2600	Foyer	NO	SI	Cassete
	■	8950	Salas	NO	SI	Bajo silueta c/ cond.
	■	545	Oficinas	NO	SI	Multi-split
	■	240	Serv. personal	SI	SI	Split individual
	■	1225	Serv. eventos	SI	SI	Split individual
SS	■	1050	Sala de maquinas	NO	NO	
	■	13100	Estacionamiento	SI	NO	

Planta alta

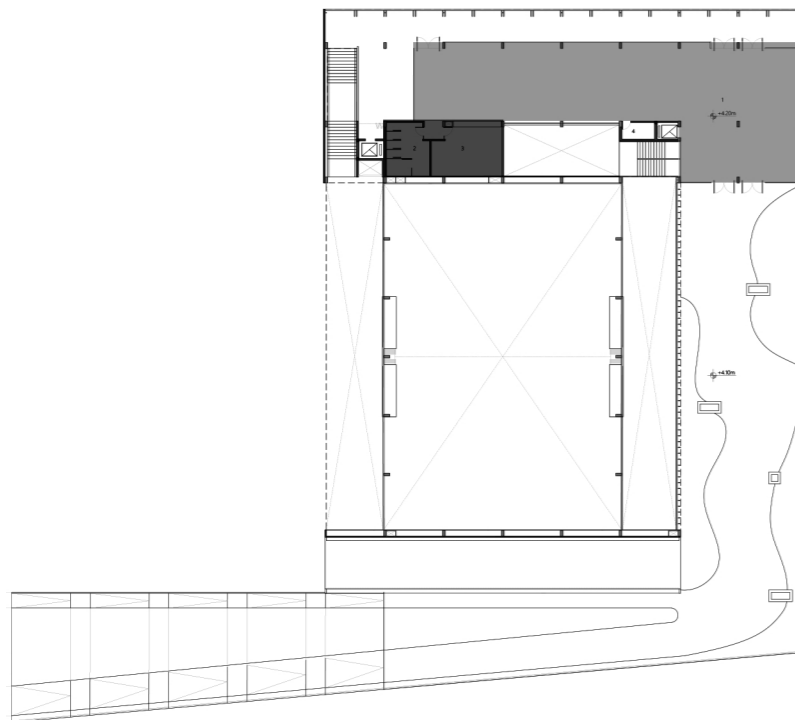

Planta baja

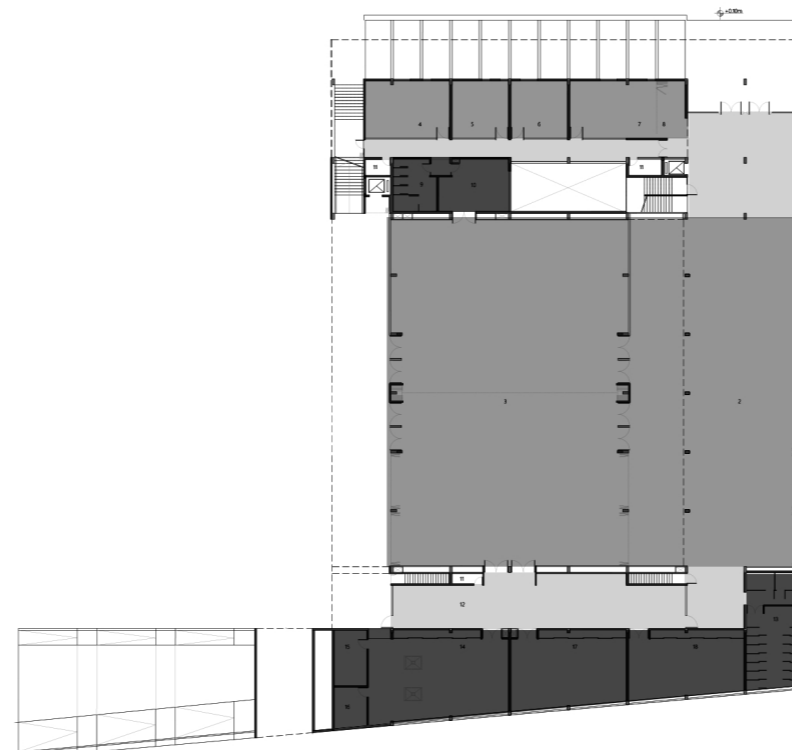

Subsuelo

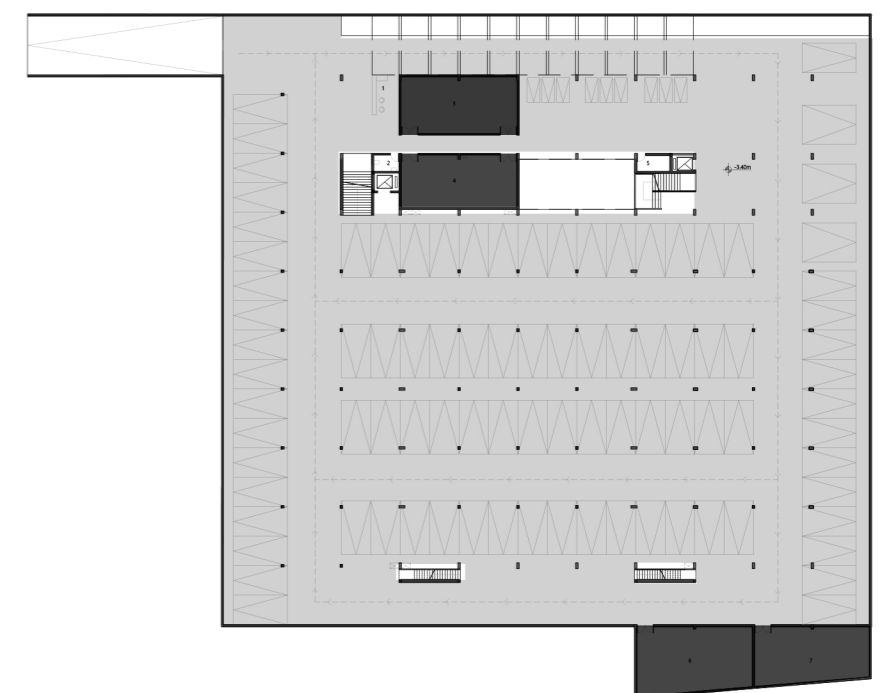

Los **equipos interiores** del sistema de VRV, se eligieron según las características del sector a climatizar.

En el caso de las salas, se plantean unidades **bajo silueta**, con difusión mediante conductos con toberas de gran alcance, para alcanzar correctamente los planos de trabajo. Se instalan dos equipos que se adecuan a la división según el uso del espacio. Para el foyer y pasillos se usan equipos tipo **cassettes**, que ocupan menor espacio de cañerías, considerando que la altura donde se instalan es baja.

Tanto en las oficinas como en las cocinas se usan **multisplits**, estos regulan su uso según la demanda del usuario del sector, sin interferir con el confort requerido en otros espacios.

Los sanitarios, cocinas, y estacionamientos, cuentan con un sistema de **ventilación forzada**, con extracción e inyección, que garantiza la renovación de aire y evita la contaminación odorífera.

Corte esquemático

Planta baja

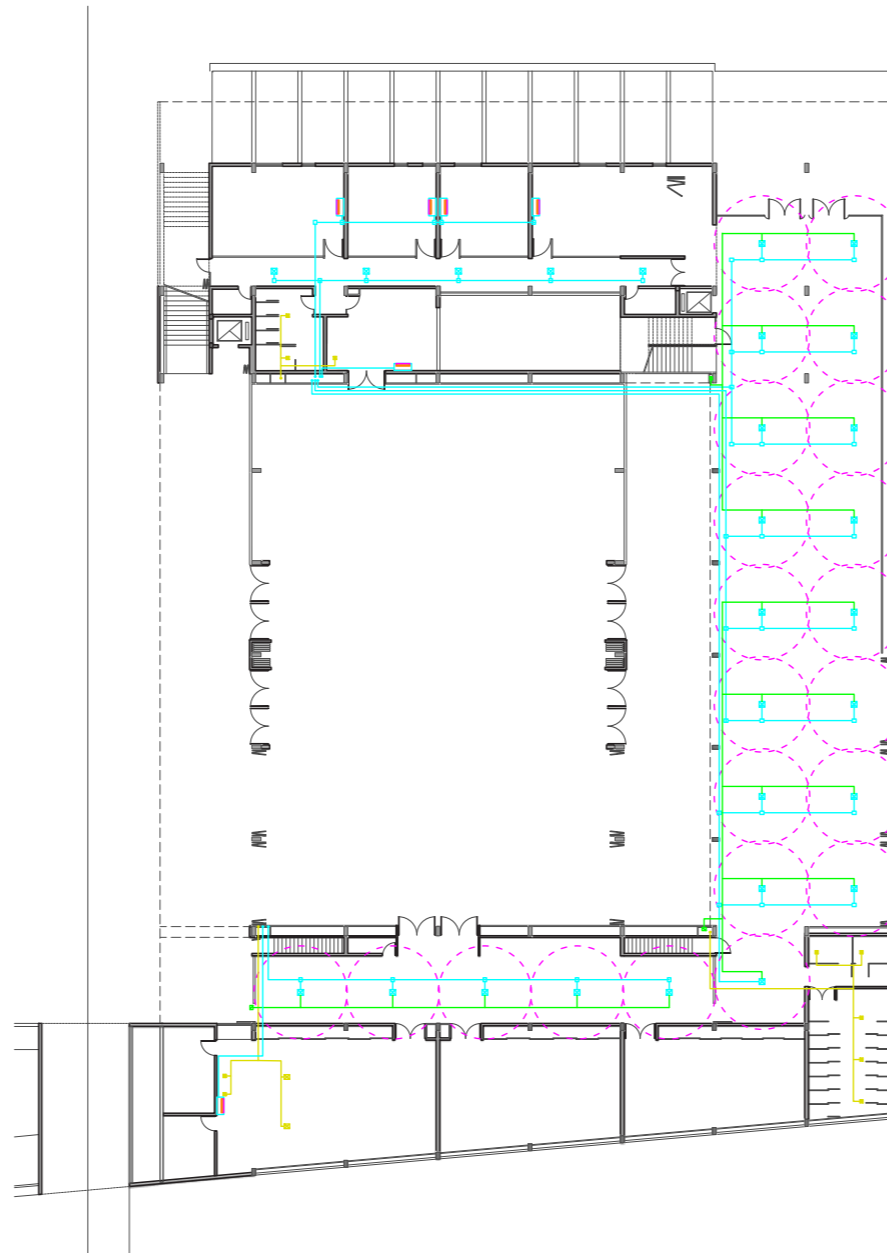

Planta alta

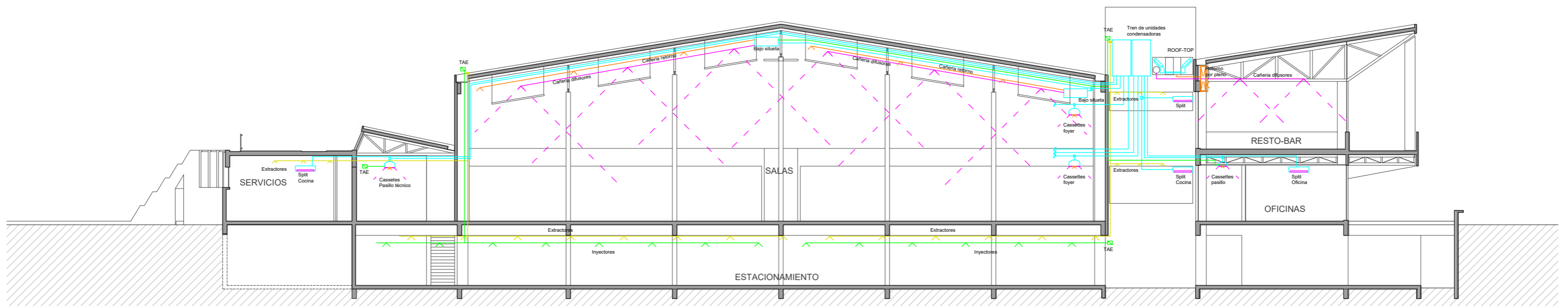
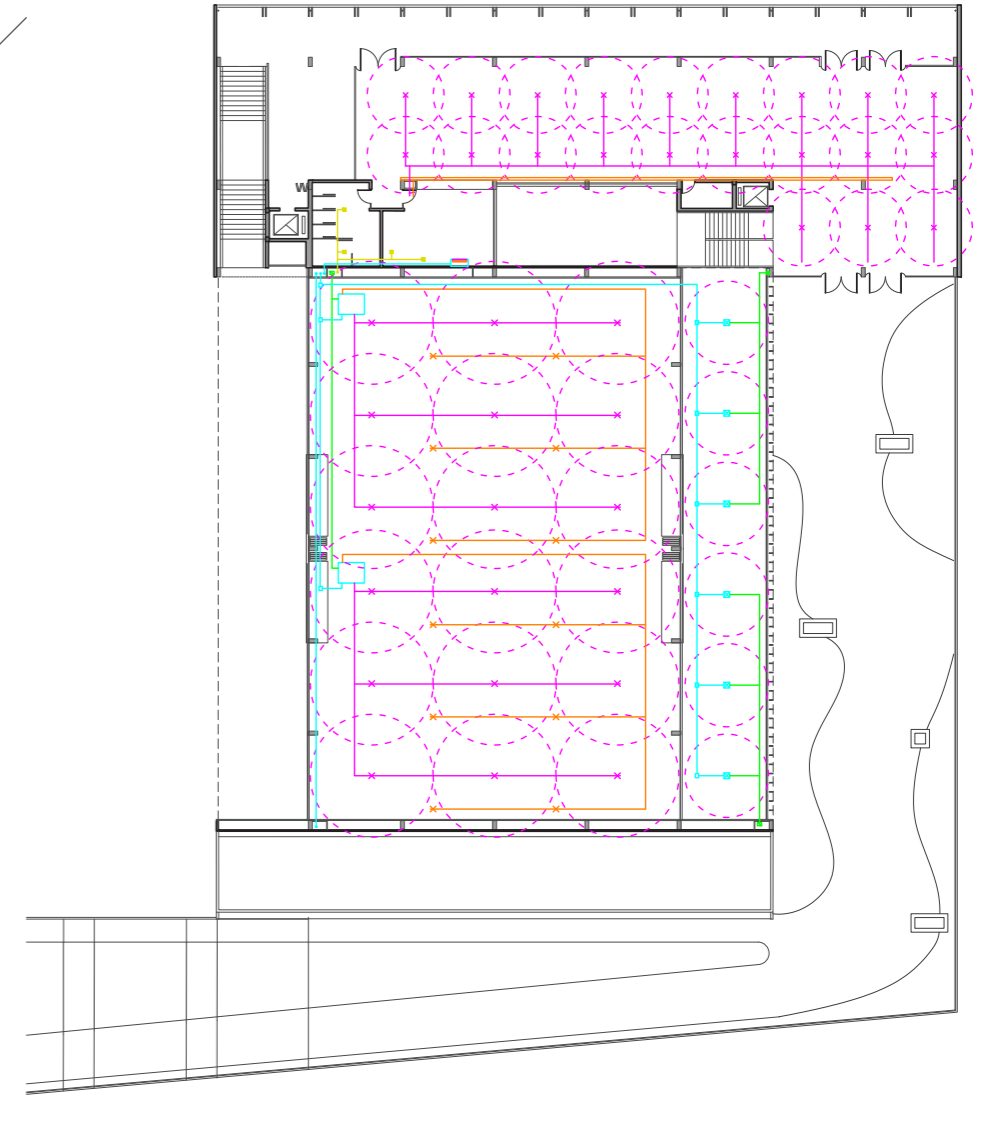

DESAGÜE PLUVIAL

La **evacuación de aguas de lluvia** debe realizarse rápidamente para evitar la acumulación, desborde, y filtraciones, por lo que se plantean múltiples montantes desde las distintas cubiertas, y terraza, estas montantes atraviesan el edificio en plenos que se aíslan acústicamente.

El desagüe proveniente de la **terraza transitable** se direcciona directamente a la calzada, a través de rejillones, utilizando una pendiente mínima de 1:250 (4mm/m). En el caso del subsuelo, el agua de lluvias que ingresará por los patios, se encuentra afectado por contaminación de aceites, dificultando su recuperación, por lo que se utiliza un **pozo de bombeo pluvial** que eleve el desagüe hacia el nivel 0.

El agua recuperada será la que escurra de las **cubiertas intransitables**, ya que se encuentra mas limpia. En la región de La Plata hay un régimen de precipitaciones que hace muy viable su aprovechamiento. Este agua se usará para limpieza y riego, beneficiando el mantenimiento adecuado de la vegetación.

El **tanque recuperador** se calcula con un mínimo de 500lts hasta 200m² de superficie de aplicación, a los que se adicionan 3,33lts por cada m² que lo supere.

Superficie cubierta inclinada salas: 1260m²

Superficie cubierta inclinada bar: 728m²

Total: 1988m²

El volumen del tanque será de 6,5m³, ubicado en sala de maquinas de subsuelo con un equipo presurizado y caños de desborde en caso de lluvias abundantes.

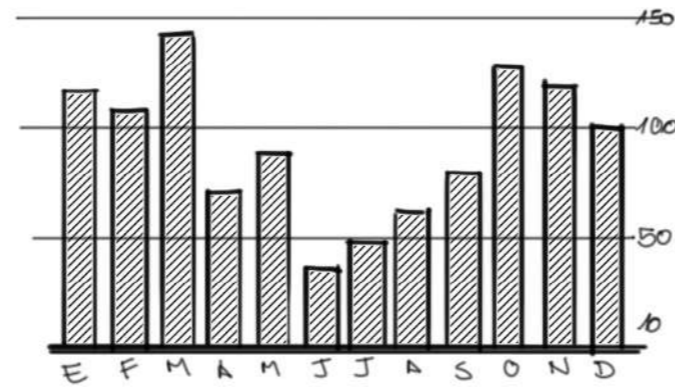

Planta de techos

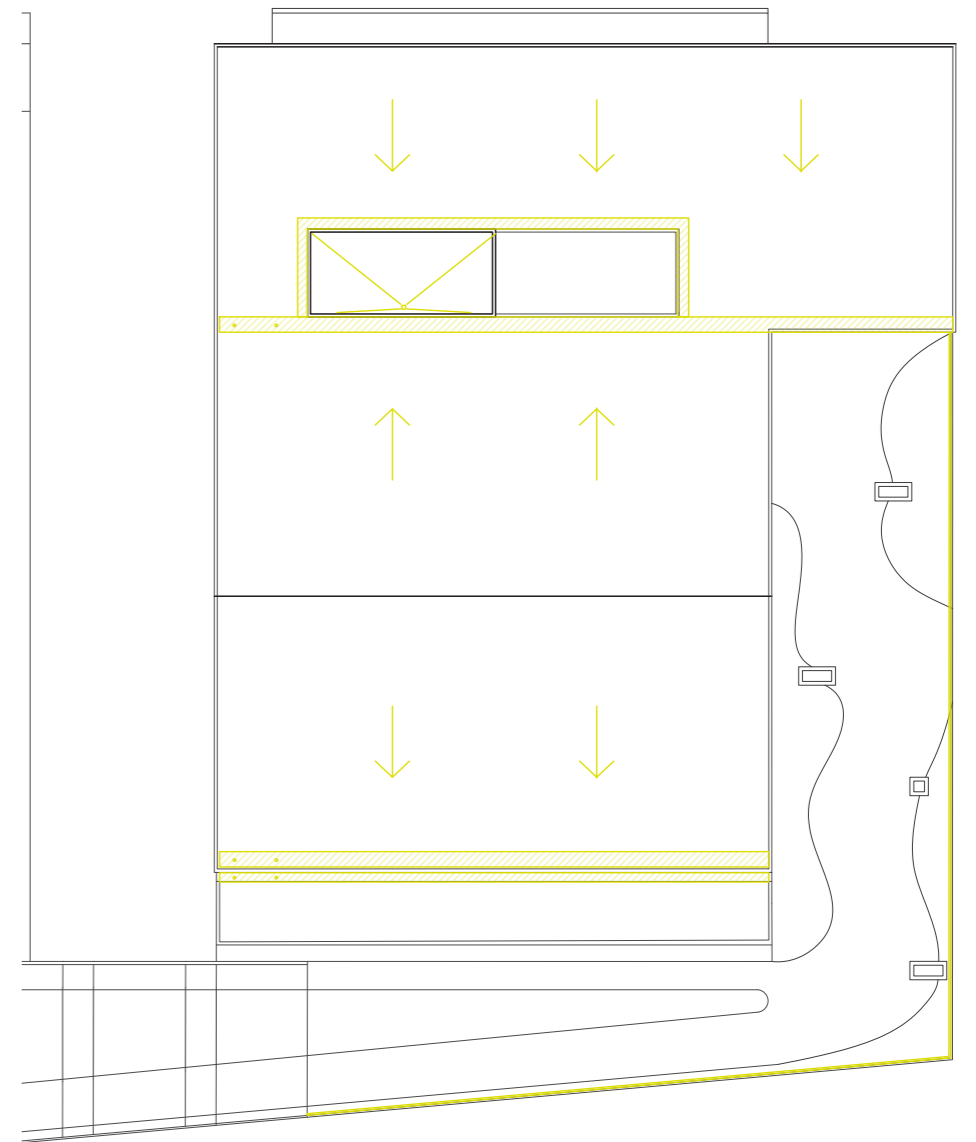

Corte esquemático

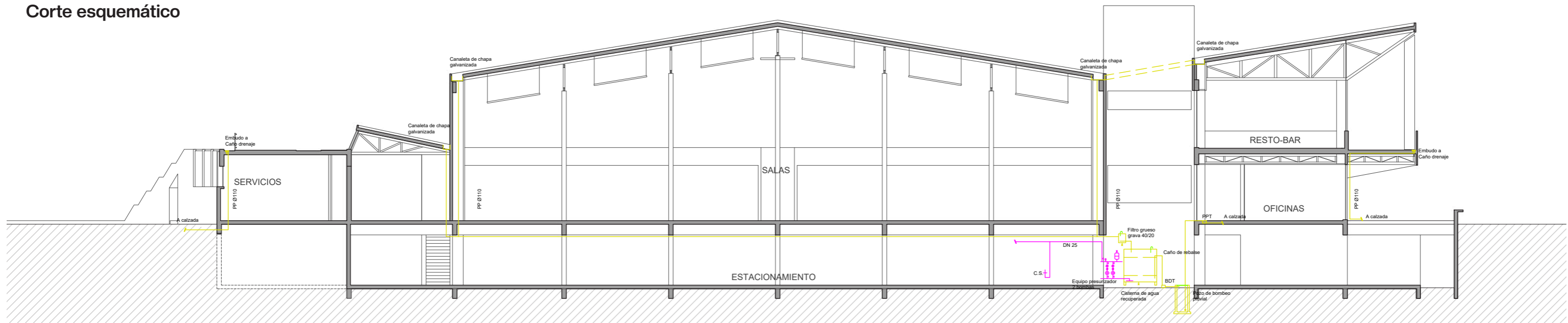

PROVISIÓN DE AGUA

Para la instalación de **agua fría** se propone un **sistema presurizado**, mediante un tanque de bombeo ubicado en sala de máquinas en subsuelo, que contendrá el total de la capacidad de reserva, de esta manera no se exige a la estructura con sobrecargas.

Considerando que el uso de agua caliente será requerido únicamente por la cocina de eventos, del personal y el resto-bar, de manera discontinua y en pequeñas cantidades, se propone el uso de un termotanque eléctrico individual en cada uno de estos lugares.

El volumen necesario para el tanque se define a partir del cálculo de **Reserva Total Diaria (RTD)**: según el consumo promedio de cada artefacto.

RESERVA TOTAL DIARIA

Artef.	Cant.	Lts/Un.	Ltrs
PC	5	100	500
IP	26	250	6500
Lº	16	100	1600
CS	6	100	600
Lavav.	2	100	200
TOTAL			
RTD min			9400
RTD max			14100

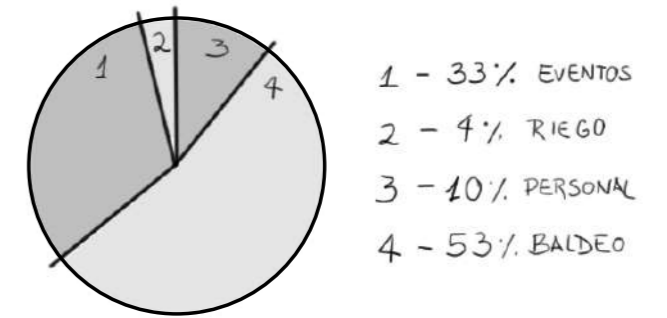

Corte esquemático

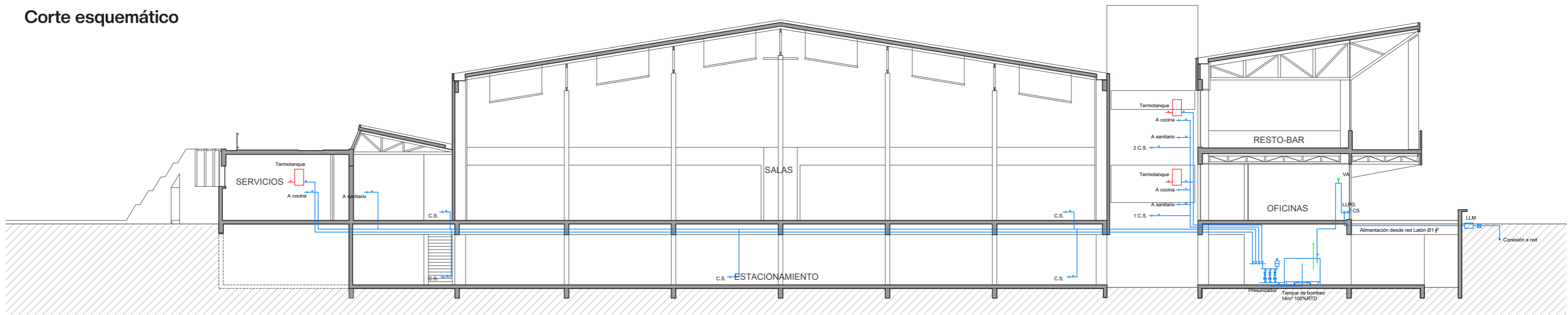

DESAGÜE CLOACAL

En el diseño de **instalaciones cloacales**, el objetivo es extraer los residuos rápidamente fuera del edificio, para esto los espacios que necesitan desaguar, se colocan en cercanía, logrando simplificar y disminuir el recorrido de los tendidos.

Para el edificio se aplican 4 cañerías verticales de desagüe, 2 para sanitarios y 2 para cocina, según ubicaciones.

Como el uso de la cocina de eventos será notable, se colocan un **interceptor de grasas** para tratar correctamente el filtrado del agua antes de continuar con su curso de desagüe, así se evita el veloz deterioro de las cañerías y la disminución de su sección.

Al utilizar el subsuelo para estacionamiento, este se contaminará con aceites, por lo que el desagüe de estas superficies no puede continuar sin antes pasar por un **interceptor de naftas**, que se coloca con el mismo objetivo que el de grasas. En este caso al encontrarse debajo de la cota 0, se necesitará acudir a un **pozo de bombeo cloacal**, que eleve el agua residual un nivel, conectándola con la red pública. Este pozo de bombeo también se destinará para los desechos del sanitario del personal de seguridad del estacionamiento.

Corte esquemático

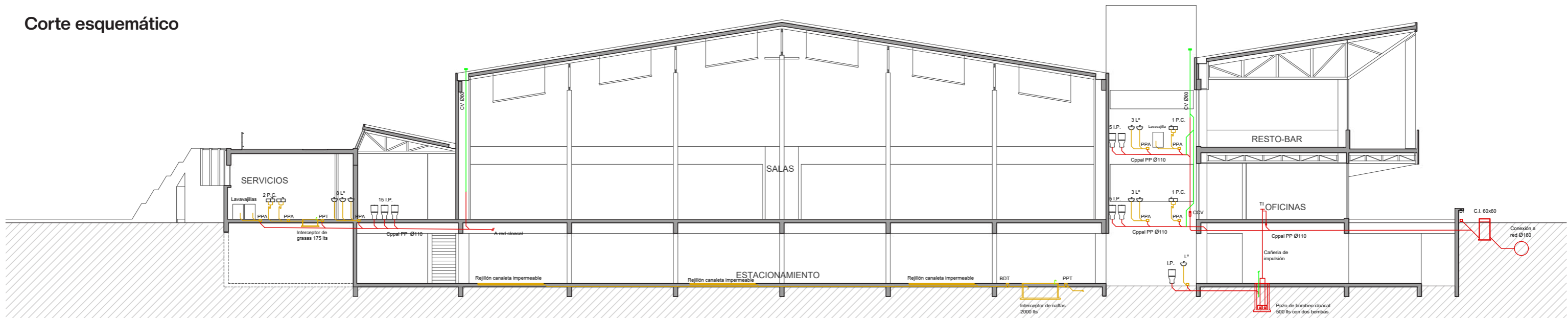



VI. CONCLUSIÓN

De la realización de este trabajo me llevo dos aprendizajes fundamentales sobre la disciplina.

El primero, que por más que un proyecto se considere finalizado, podría no cerrarse nunca, ya que cada vez que se lo vuelve a ver, se lo hace de maneras distintas, así es que surgen nuevos cuestionamientos, que tal vez antes no se habían considerado, o nuevas respuestas para analizar. Por esta razón, luego de tanto tiempo de desarrollo, todavía me replanteo las propias decisiones que presento en este proyecto, pero creo que de ese mismo repensar, se nutre y mejora a la arquitectura que diseñamos.

El segundo, la significación del trabajo colectivo e interdisciplinario. Después de producir todos los años de la carrera de manera grupal, enfrentarse a un proyecto final de manera individual, parecía inabarcable, y efectivamente, no lo realicé sola, porque tuve la suerte de contar con personas que me acompañaron y asistieron durante todo el proceso, no hubiera sido posible sin ellas.

Creo firmemente que el aprendizaje, no solo profesional, sino también personal, se manifiesta desde la construcción colectiva, del encuentro con un otro. Por eso considero importante el diseñar los espacios que habitamos desde una arquitectura consciente y de calidad, que nos fomente a celebrar encuentros y conexiones de las cuales enriquecernos.

Gracias,

A la educación pública y gratuita, especialmente a la Facultad de Arquitectura y Urbanismo de la UNLP, y el personal que la comprende.

A mis docentes, que supieron guiarme de la mejor manera en cada trabajo.

A las amistades que encontré en la FAU, y me acompañaron en cada paso que dí.

A mi familia y amigos, por su contención y apoyo incondicional de todos los días.

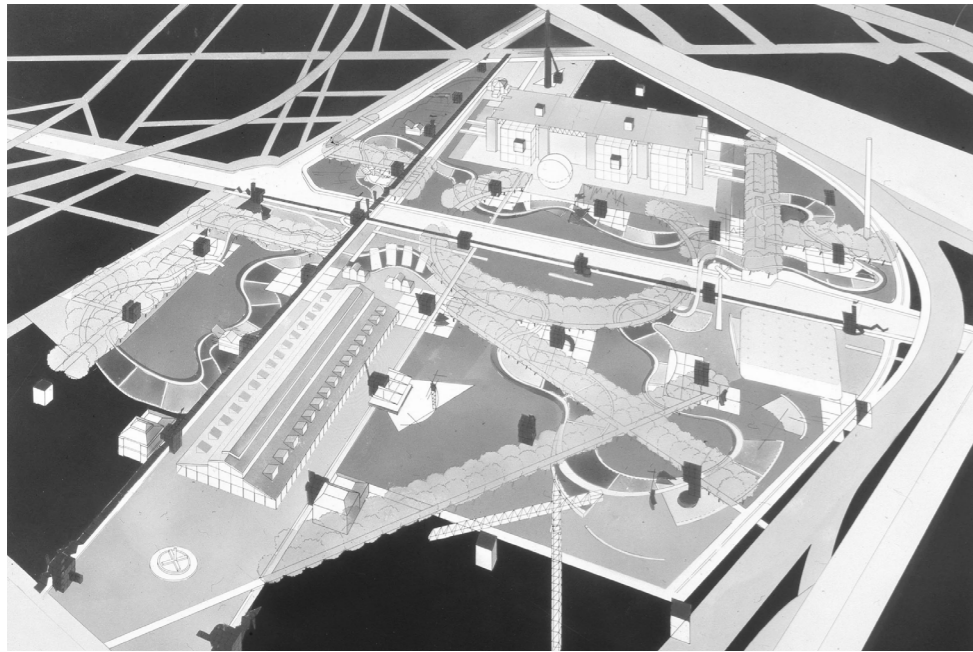

Parc de la Villete - Paris
Bernard Tschumi Architects (1987)



Concurso Centro Cultural El Bolsón, 1er premio
ATV Arquitectos (2012)



Escuela FDE Jardim Ataliba Leonel - Sao Paulo
SPBR Arquitectos (2006)

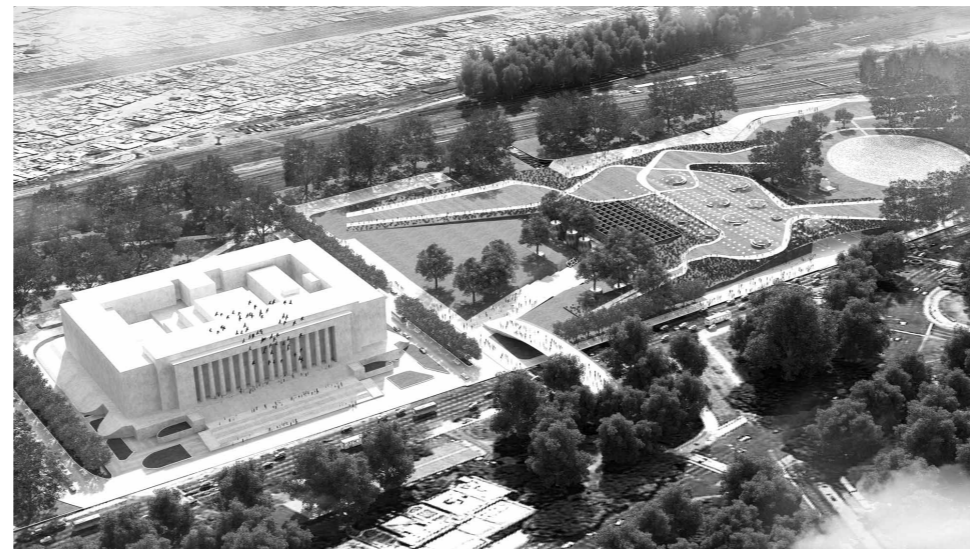

Centro de Exposiciones y Convenciones en Buenos Aires
Minond Estudio (2017)



Libros y textos:

Artscares, el arte como aproximación al paisaje contemporáneo - GALOFARO, Luca (2003)

Revolución urbana y derechos ciudadanos - BORJA, Jordi (2014)

Una aproximación a la historia de la arquitectura paisajista argentina - CONTIN, Maber Irma (2000)

El espacio barrial. Criterios de diseño para un espacio público habitado - LADIZESKY, Julio (2011)

El parque urbano histórico y su rol contemporáneo - ROSENFELD, Elías; SBARRA, Alberto; CUETO RÚA, Verónica; MORONI, Leandro; WASLET, Claudia; MURACE, Pablo (2005)

El jardín de la metrópoli, del paisaje romántico al espacio libre para una ciudad sostenible - BATLLE, Enric (2011)

La percepción del paisaje urbano - MOYA PELLITERO, Ana María (2011)

La Plata: de la ciudad apreciada a la ciudad ignorada - LOSANO, Gabriel (2006)

Espacio, paisaje, región, territorio y lugar: la diversidad en el pensamiento contemporáneo - RAMÍREZ VELÁZQUEZ, Blanca Rebeca; LÓPEZ LEVI Liliana (2015)

La humanización del espacio urbano: la vida social entre los edificios - GEHL, Jan (2006)

Revistas:

Quaderns d'arquitectura i urbanisme N°220: Operative topographies (1998)

PLOT edición especial N°5: Paisajes de lo inestable (2015)

PLOT edición especial N°12: Paisaje (2019)

Capba N°31 (2021)



PAISAJE URBANO CONTEMPORÁNEO
Centro de Convenciones Vucetich

FAU Facultad de
Arquitectura
y Urbanismo

